

فروع عبد الرحمن بن عبد الوهاب

الكويت و جاراتها

هـ. ر. ب. ويسون

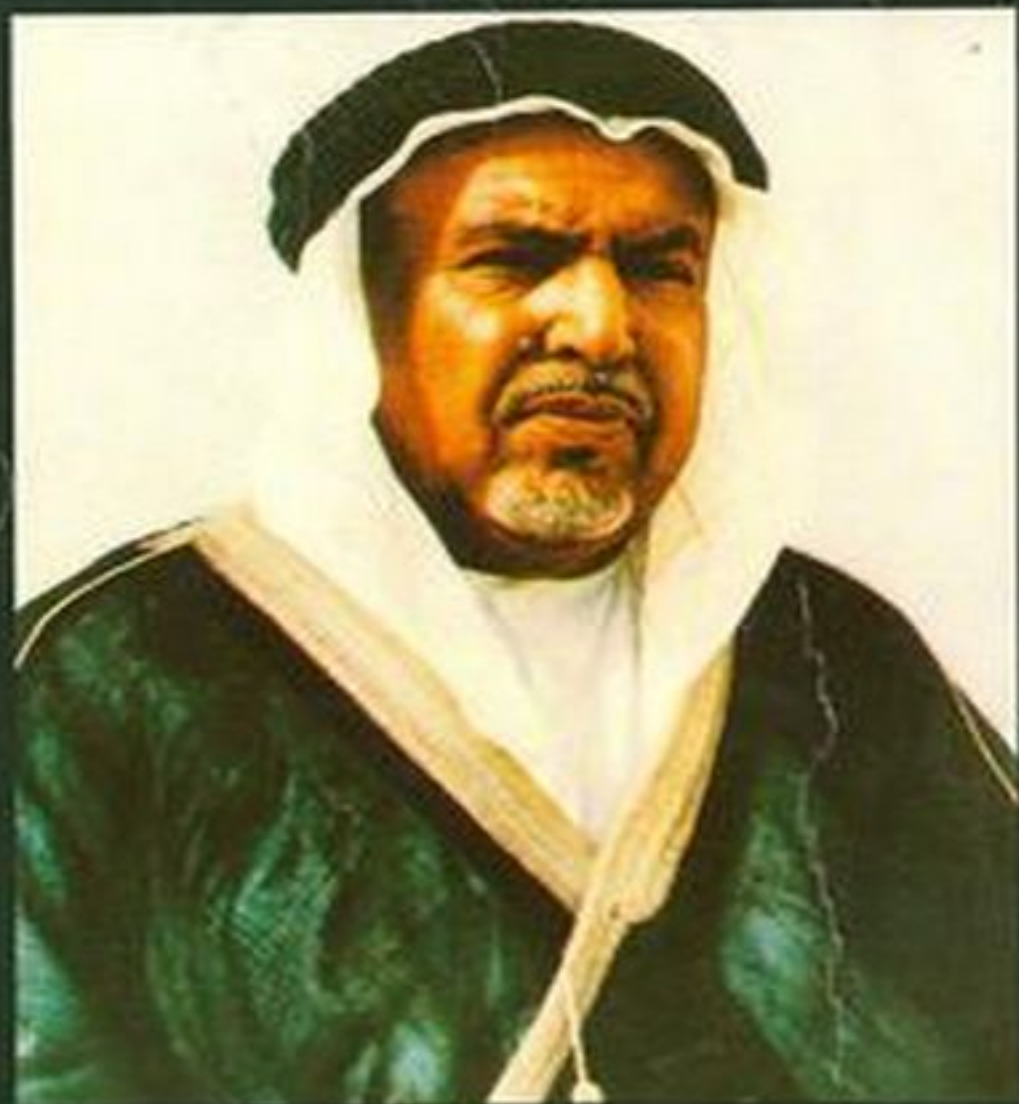

سلام على الدنيا اذ لم يكن فيها
صوت صرور صاوه ولو عد من صفا

١٥
مكتبة
دار الفيلسوف
الكويت

الكويت

وجاراتها

لـ د. ر. ب. ديكسون

الجزء الأول

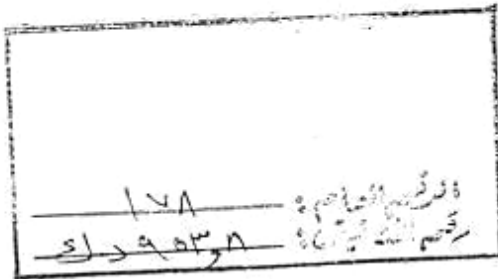

مطبعة
للطباعة والنشر

حقوق الطبع محفوظة

١٤١٠هـ - ١٩٩٠م

الطبعة الأولى

١٩٦٤م

الطبعة الثانية

١٩٩٠م



(المؤلف الكولونيل مارولد ديكسون وزوجته فيوليت)
(في القصر الملكي بالرياض)

مقدمة الطبعة الثانية

وُلِدَ هارولد ديكسون في بيروت عام ١٨٨١ م) ، ودرس في مدارس دمشق - حيث كان والده قنصلاً لبريطانيا فيها - ، ثم سافر إلى (أوكسفورد) ملتحقاً بالكلية العسكرية ، وعند تخرجه منها أحسَّ بأنه يستطيع أن يؤدي دوره خارج حدود بلاده ؛ فخدمَ للإمبراطورية البريطانية التي دأبَ أفراد أسرته على تقديم الولاء لها ؛ فالتحقَ بالقوات العسكرية البريطانية التي كانت تسيطر على بلاد الهند ، واستقرَّ خمس سنوات هناك ، ثم هاجرَ إلى العراق فترةً من الزمن ، واستقرَّ أخيراً وبالتحديد عام (١٩٢٩ م) في الكويت مع زوجته (فيوليت) . وكانت له صِلةٌ مع أغلب رؤساء عشائر المنطقة ، وحكامها .

ونظراً للمهام التي أنيطتْ به ، وبسبب رغبته الشخصية ، وميراثه النفسية فقد سجَّل ملاحظاته فيما يتعلق بالأوضاع السياسية للمنطقة بشكلٍ دقيق ، كما كتبَ كتاباً خاصاً عن قبائل البدو يُعدُّ أثراً متميزاً بين ما كُتِبَ في هذا المجال ، وسَمَّاه (عرب البادية) The Arab of desert وطُبِعَ - بالانكليزية - مرات عديدة .

أمَّا كتابُهُ «الكويت وجاراتها» فيُعدُّ من أهمِّ ، وأغنى ما كُتِبَ عن تاريخ هذه البلدة ، وما جاورها من مناطق سواءً في العراق ، أو السعودية ، أو عمان ، - فقد حَفِظَ في طياته حوادثاً لم تُدَوَّنَ في أيِّ مصدرٍ من المصادر

الأخرى ، والسبب أن مؤلفه كان واحداً من صنّاع تاريخ هذه المنطقة ،
والمخططين لمستقبلها .

وفعلاً ، فإن الحدود المصطنعة التي قُسمت بين العراق ،
والكويت ، والسعودية كانت من مخترعه ، وتنفيذه .

إن هذا الكتاب هو تاريخٌ حيٌّ يشرحُ - في جانب منه - تلك الخديعة
التي وقعَ فيها حكام هذه الدول - يومذاك - ، بسبب السذاجة البدوية التي
عششت في عقولهم ، وخبراتهم ؛ الأمر الذي يُمكنُ القارئ أن يتبينَ
بوضوح دور الحكّام (الأبناء) في عملية الحفاظ على هذا المخطط ، وعدم
استطاعتهم الإفلات منه .

إن هارولد ديكسون ، وزوجته فيوليت سجّلا في هذا الكتاب مواضيع
لم يُسجّلها أيُّ مؤرخٍ آخر - فالكتاب مضافاً إلى أنه في الصميم من أحداث
السياسة الساخنة في تلك المنطقة ؛ فإنه في صميم الأحداث التاريخية ،
والاجتماعية أيضاً .

ومهما قيل في الكتاب من ثناء فإنه يبقى المُعبّر الوحيد عن جدته ،
وانفراده بحقائق أصبحت تاريخاً يُضاف إلى تاريخ هذه المنطقة .

إن قراءة أحداث هذه المذكرات - بامعان - سترشد القارئ العربي
إلى أمورٍ في غاية الأهمية ، ولا شك أنها ستعيد بناء تفكيره العقلي من
جديد .

القِسْمُ الْأَوَّلُ

الفصل الأول

امارة عربيت

« نجد البحرية »

في منطقة الخليج العربي البعيدة ، وعلى شكل إسفين عميق غرز بين جنوب العراق والاحساء المقاطعة الشمالية الشرقية من المملكة العربية السعودية ، تقع امارة الكويت العربية الصغيرة المعتزة . ومع انها دولة مستقلة فهي تتمتع بالحماية البريطانية .

ويسمى محبوها « نجد البحرية » . وليس ذلك نعتاً سناً لمدينة وولاية أوجدها حاكم وشعب نزحوا من أواسط الجزيرة العربية في أوائل القرن الثامن عشر ، وهي الآن تحتل منزلة رفيعة بين الدول العربية في ظل حاكمها المستنير الشيخ عبدالله السالم الصباح الذي ارتقى الى الامارة في كانون الثاني سنة ١٩٥٠ ، محتفظاً بمهادت صداقة وتحالف وثيقة مع بريطانيا ، وهو احتياط ضروري ، نظراً لأن تلك الدولة الصغيرة تملك أفضل الموانئ من الناحية الاستراتيجية على الشاطئ العربي من الخليج العربي . ثم ، ليست تجاور دولتين قويتين إلى الشمال والجنوب ، فضلاً عن شعب عنيد مغتصب عبر الخليج يحلم دائماً باقامة امبراطورية عظيمة يكون الخليج العربي « بحرهما الوسط » الخاص بها ؟ ان ميناء الكويت المرموق الذي يبلغ عمقه عشرين ميلاً وعرضه عشرة

أميال ، وثروتها النفطية الهائلة المدفونة تحت الأرض على بعد اثني عشر ميلاً من البحر ، هما اليوم قبلة الانظار ونقطة الخطر في نفس الوقت . وكل واحد يتمنى مغازلة وحناء طروادة الجديدة ؛ وقد جرت محاولات كثيرة في السابق ، ومحاولات كثيرة لا تزال تجري ، بعضها على طريقة انسان الكهوف ، وبعضها على طريقة اكثر ذكاء وليست أقل خطراً هي طريقة تقديم الهدايا . ومن الطبيعي ان يغار كل طامع من منافسيه . وهذا ما ساعد السيدة الحناء الى درجة لا يستهان بها ، في ان تحافظ على بكارها فترة طويلة من الزمن ، وستنقذها كما يأمل المخلصون ، من عشاق اكثر وقاحة والحاح .

تنحدر عائلة آل الصباح الارستقراطية النبيلة من بني عتوب - وهم من البدو قبيلة الخليل - . وبنو عتوب من الداهمشاه من قبيلة عمارات من عرب عنيزة الذين ينحدرون من أصل نبيل ويقطنون اليوم اجزاء من المملكة العربية السعودية والعراق وسورية .

ابلفسني صاحب السمو الشيخ عبدالله السالم في معرض حديثي معه في شهر تشرين الأول من السنة التي ارتقى فيها الى الامارة ، انه حوالي سنة ١٧١٠ م ، دفع جفاف متواصل مخيف بآل الصباح الذين كانوا يتمتعون بالسيطرة على قبيلة عنيزة العظيمة كلها ، إلى النزوح من داخل نجد بحثاً عن مكان أيسر للعيش . ومعهم نزع آل خليفة وهم فخذ آخر من عمارات .

وقد توجه النازحون في البداية جنوباً الى وادي دويسر . ولكنهم وجدوا الاحوال هناك أسوأ مما هي عليه في نجد ، فعادوا وتقدموا الى زباره في شبه جزيرة قطر على شاطئ الخليج الفارسي ، تصحبهم عدة عائلات نبيلة صغيرة ، من قبيلة عمارات ، منهم آل زايد المعروفين اليوم بآل غانم ، وآل صالح وآل شملان . وتبين ان الاحوال في زباره ليست أفضل ، فنزح الجميع مع قطعانهم وماشييتهم ببطء الى أن وصلوا بالنتيجة إلى مرتفع بعيد حيث وجدوا وافرأ من المياه العذبة على عمق أقدم معدودة من السطح . وهذا هو المكان الذي تقع فيه مدينة الكويت حالياً .

وقد اشتق اسم بني عتوب ، كما يقول سموه ، من التعبير الذي اطلق يوم
النزوح وهو « عتبوا الى الشمال » . وليس عتوب اسماً لأي سبط حقيقي من
أسباط عمارات المتفرعة من عنيزة .

وخشي آل الصباح وآل خليفة الذين نصبوا خيامهم في خليج الكويت ،
ان يعترض الاتراك ، الذين كانوا يدعون ملكية المكان وكانت لهم قوة كبيرة في
البصرة ، على وجودهم هناك ويطردهم اني حيث اتوا أو يفرضوا الضرائب
عليهم .

وقررروا في مجلس عقده أهل الرأي بينهم ارسال مبعوث الى الباشا التركي
في البصرة لكي يشرح له انهم مستوطنون فقراء نزحوا من نجد البعيدة الى
الكويت طلباً للرزق ، وليست في نيتهم أذية أحد . والرجل الذي اختير
للقيام بهذه المهمة يدعى صباح . وكان متقدماً في السن وله من دنياه الخبرة
والحظ ، فنجح في مهمته .

واستطرد سموه قائلاً ، ان آل نصار وهم العشيرة الحاكمة في بني كعب
القبيلة العربية الارستقراطية التي تقطن عربستان في جنوب ايران ، شنوا حرباً
على عبدالله ، ابن صباح ، وان الخوف من تكرار الغزوات حمل آل خليفة على
العودة جنوباً الى زبارة ، ومن هناك انتقلوا الى البحرين التي غزوها وحكموها
منذ ذلك الحين .

وحسب الروايات المحلية - التي يسقط سموه قسماً منها - ان سبب هجوم
آل نصار على الكويت هو ان شيخ بني كعب في ذلك الوقت أخذ يتودد الى
مريم الابنة الجميلة للشيخ عبدالله الصباح ، فلما صدته أرسل اسطولاً لغزو
الكويت .

وقبل ان يعود آل خليفة الى زبارة استحثوا نسيبهم وحليفهم عبدالله ان
يضحي بمريم ليشترى بذلك سكوت بني كعب عنه . ولكن عبدالله اجابهم
بعناد : ماذا ؟ أعطيت ابنتي الى هؤلاء الكلاب من بني كعب لأنقذ نفسي ؟
أبدأ .. ان احداً من آل الصباح ، طالما هو حي ، لا يزوج ابنته الى غريب نسه

موضع شك .

وهناك قصة أخرى أيضاً لا يستحسنها سمو الشيخ عبدالله السالم وهي انه عندما اشتد خطر غزو بني كعب ، وبعد أن تراجع آل خليفة الى الجنوب ، جمع عبدالله شيوخ عائلته جميعهم واستحلفهم على عبثة بيته أن يقفوا بشبات دفاعاً عن ابنته وعن شرف آل الصباح ، ففعلوا ولذلك سمو ببني عبثة او ببني عبثوب .

ويقال انه عندما اقترب اسطول العدو اخذت مريم الجميلة تطوف على مراكز الدفاع عن المدينة وتشجع البدو في خيامهم ، وهي ممتطية فرساً ومسلحة بقدارة وبسيوف ورمح .

وسنذكر في مكان آخر من هذا الكتاب كيف ان ابن عم مريم ، سالم بن محمد الصباح ، ومعه جماعة من الشجعان تسللوا الى الأسطول المنتشر في عرض البحر الى الجنوب من جزيرة ^{بيبان} بيبان ، في هدوء الليل متخفين بشكل صيادي الأسماك ، وقتلوا الحراس الى آخر رجل ، وكنفوا بقية الملايين على الصواري ، وحملوا الغنائم الى الكويت وقدموها إلى مريم .

وغني عن القول انه بعد هذا النصر الأولي الذي ألهته مريم بجاساسها المتوقد ، جعل سالم ينظم أهل الكويت ، رغم نصيحة الشيخ عبدالله ، ليشنوا هجوماً بزوارقهم الصغيرة على أسطول بني كعب ، فنزلوا الى البحر واشتبكوا مع سفن بني كعب واضطروها الى فرار محترق . وأسرعت في ازال هذه الهزيمة الشعاء ببني كعب عاصفة شديدة شنتت شمل الأسطول ودمرت نصفه .

ومنذ ذلك الوقت حتى اليوم ، لم يسمح لأميرة من آل الصباح أن تتزوج رجلاً من خارج عائلتها ، حتى وان كان من البيت السعودي العظيم ، او من شرفاء مكة ، او من شيوخ آل السعدون النبلاء الذين يتوارفون المشيخة على المنتقى العظيم في العراق .

ولا تزال عبارات النخوة في الكويت الى اليوم : انا اخو مريم ، واه اولاد سالم .

واللكويت علم خاص بها أحمر اللون كتب في وسطه أفقياً بأحرف عربية بيضاء « الكويت » وكتبت على طرفه القريب من الصارية عمودياً عبارة « لا إله إلا الله محمد رسول الله » ..

الحاكم الحالي

ولد صاحب السمو الشيخ عبدالله السالم الصباح سنة ١٨٩٥ . وهو أقوى شخصيات عائلة آل الصباح وبرزها . انه واسع الثقافة ، ويتحدث بطلاقة ، ويتمتع بدرجة كبيرة من الذكاء والالمام بالشؤون العالمية عامة ، وباهتمام خاص بالأوضاع السياسية المختلفة التي تنشأ دائماً في أوروبا والشرق الأوسط . ومع إعجابه الشديد بالملك الراحل عبدالعزيز ابن سعود، لكنه لم تنطل عليه ابداً مناورات المعاهل السعودي البارعة .

ان احداً من شيوخ القبائل لا يصل الى مركزه لأن والده كان شيخاً قبله . وبكلمات أخرى : ان المشيخة لا تنتقل من الأب الى الابن . وهذا أيضاً ينطبق على الحاكم . فعندما توفي الشيخ سالم ابن مبارك الصباح في ٢٧ شباط سنة ١٩٢١ ، خلفه ابن أخيه الشيخ أحمد الجابر الصباح . وبدأ الشيخ عبدالله السالم الصباح ابن الشيخ سالم مخلصاً يعاون ويتعاون مع ابن عمه ، ويستجمع كثيراً من السلطة في يديه برضى الشيخ أحمد ويفضل طبيعته الكريمة السمحة .

وتوفي الشيخ أحمد الكبير ، كما يسمى اليوم ، بمرض القلب في ٢٩ كانون الثاني سنة ١٩٥٠ ، فعزّن عليه الجميع . وخلفه على العرش ابن عمه الشيخ عبدالله السالم الذي تشير كل الدلائل إلى انه سيقضي خطى سلفه . وبالفعل فقد اتخذ سلسلة اجراءات حكيمه في حقل الخدمة العامة ، فشق الطرقات ، وبني المدارس ، وشيد المباني العامة والمستشفيات والمحاكم . وأهم من كل ذلك انشأ مصنعاً ضخماً لتكرير مياه البحر يستطيع ، عند انتهائه في سنة ١٩٥٥ ، ان يمد الكويت بجواني اربعة ملايين غالون من مياه الشرب يومياً . وشكل ايضاً لجنة لتخطيط المدينة وانماؤها، وأعطاهها موافقته على الحطة التي رسمتها لتحسين المدينة . والمقال

الذي كتبه مارغريت كلارك والمنشور في مكان آخر من هذا الكتاب ، فيه الكثير من المعلومات عن التقدم الذي أحرزته الكويت بفضل استغلال ثروتها النفطية .

وفي ٥ حزيران سنة ١٩٥٢ ، يوم عيد ميلاد جلالة الملكة ، اسبغ على سمو الشيخ عبدالله السالم الصباح لقب K. G. M. G. الرفيع ، اعترافاً بخدماؤه الجليلة كحاكم .

حدود الدولة

كانت هذه الحدود في الماضي مصدراً لكثير من النزاع وسفك الدماء . ومنروي قصتها كاملة في فصول أخرى . ويكفي هنا ان نذكر ان الحدود المعترف بها بين الكويت وجاراتها العراق والمملكة العربية السعودية ، هي كما تبدو على الخريطة المنشورة في نهاية هذا الكتاب . وحسب التعابير الرسمية كما يأتي :

من النقطة التي تتصل فيها البلدان الثلاثة ، وهي ملتقى وادي العوجة بالوادي الواسع الطويل المعروف بالباطن في الغرب ، تتجه الحدود العراقية - الكويتية شمالاً على طول الباطن الى نقطة جنوب خط العرض في صفوان تماماً ، حيث تنعطف وتتجه شرقاً مارة جنوب آبار صفوان ، وجبل صنم ، وام قصر ، الى ان تصل الى الشاطئ ، حيث يلتقي الرافدان خور زبير الى الشمال وخور عبدالله الى الجنوب الشرقي .

وتبدأ حدود الكويت - نجد من نفس النقطة الغربية ، أي من ملتقى وادي العوجة بالباطن . ومن هناك تتجه في خط مستقيم ، تاركة آبار الرفقة لنجد (المملكة السعودية) الى اتصال خط العرض ٢٩ بقوس الدائرة الذي ينتهي في تل قرين جنوباً ، وتصل الى الشاطئ ، جنوب المرتفع المعروف باسم رأس القليعة . والى الجنوب من هذا الخط المنحني تقع المنطقة المعروفة بمنطقة الكويت المحايدة . وتحدها من الغرب سلسلة مرتفعات تسمى الشق ، ويحدها البحر من الشرق ، ومن الجنوب خط متفرع من الشق ماراً بعين العبد الى نقطة

على الساحل شمال رأس المشاب . وتشترك في المنطقة المحايدة كل من الكويت
 ونجد (المملكة السعودية) ، ولكل منهما حقوق متساوية فيها .
 وتشمل دولة الكويت أيضاً جزر ^١ و ^٢ و ^٣ و ^٤ و ^٥ و ^٦ و ^٧ و ^٨ و ^٩ و ^{١٠} و ^{١١} و ^{١٢} و ^{١٣} و ^{١٤} و ^{١٥} و ^{١٦} و ^{١٧} و ^{١٨} و ^{١٩} و ^{٢٠} و ^{٢١} و ^{٢٢} و ^{٢٣} و ^{٢٤} و ^{٢٥} و ^{٢٦} و ^{٢٧} و ^{٢٨} و ^{٢٩} و ^{٣٠} و ^{٣١} و ^{٣٢} و ^{٣٣} و ^{٣٤} و ^{٣٥} و ^{٣٦} و ^{٣٧} و ^{٣٨} و ^{٣٩} و ^{٤٠} و ^{٤١} و ^{٤٢} و ^{٤٣} و ^{٤٤} و ^{٤٥} و ^{٤٦} و ^{٤٧} و ^{٤٨} و ^{٤٩} و ^{٥٠} و ^{٥١} و ^{٥٢} و ^{٥٣} و ^{٥٤} و ^{٥٥} و ^{٥٦} و ^{٥٧} و ^{٥٨} و ^{٥٩} و ^{٦٠} و ^{٦١} و ^{٦٢} و ^{٦٣} و ^{٦٤} و ^{٦٥} و ^{٦٦} و ^{٦٧} و ^{٦٨} و ^{٦٩} و ^{٧٠} و ^{٧١} و ^{٧٢} و ^{٧٣} و ^{٧٤} و ^{٧٥} و ^{٧٦} و ^{٧٧} و ^{٧٨} و ^{٧٩} و ^{٨٠} و ^{٨١} و ^{٨٢} و ^{٨٣} و ^{٨٤} و ^{٨٥} و ^{٨٦} و ^{٨٧} و ^{٨٨} و ^{٨٩} و ^{٩٠} و ^{٩١} و ^{٩٢} و ^{٩٣} و ^{٩٤} و ^{٩٥} و ^{٩٦} و ^{٩٧} و ^{٩٨} و ^{٩٩} و ^{١٠٠} .
 وتبلغ مساحة دولة الكويت ستة الاف ميل مربع أي أقل من مساحة ويلز
 بجوالي ١٤٠٠ ميل مربع .

١ ووربه
 ٢ جويان
 ٣ عوه
 ٤ النسي
 ٥ جمال الزور
 ٦ اللياح

الجغرافية الطبيعية

تتألف الكويت في الغالب من سطح رملي صلب الى الشمال من خط يتجه من
 الكويت الى الرقة عبر الجهراء ، وتنحدر الى ارض رملية جنوب هذا الخط . اما
 الى الغرب من الشق ، فإن الأرض في كل مكان حتى تبلغ الباطن ، رملية صلبة
 ومستوية .

إن أفضل العرفج في المنطقة - وهو نبات صحراوي تتغذى عليه الجمال -
 ينبت بمحاذاة شاطئ البحر الى مسافة ٤٠ ميلاً ، وينبت النسي - نبات
 صحراوي آخر - الى الغرب من هذا المكان . والوادي الوحيد الواضح المعالم هو
 الشق الذي يقع قسم منه داخل حدود الكويت . وعلى الحدود الغربية يقع وادي
 الباطن . والمرتفعات الوحيدة التي تستحق الذكر هي : ^١ جبل الزور ، وسلسلة له
 على الجهة الشمالية من خليج الكويت ، وعدة تلال معزولة في الجنوب لها بعض
 الأهمية كعلامات حدود ، منها مشرف وسرا في منطقة قرعه ، وبرقان ووارا
 وقرين في اقليم عدان ، وشظف وجبل فوارس في منطقة الكويت المحايدة . والى
 الجنوب من المنطقة المحايدة وراء الحدود المعترف بها ، تجدر ملاحظة ظليعات
 المييجل وهضبة بعل ووربه .

ولا توجد في أي مكان في الكويت مياه جارية او ينابيع ترتفع مياهها الى
 سطح الأرض ، ولا في أي مكان في المناطق المجاورة باستثناء عين العبد الواقعة في

أقليم مقطع في المنطقة المحايدة ، والتي تحتوي على كبريتيات الهيدروجين وتنفذ بمعدل الف غالون في الدقيقة .

خليج الكويت

يبدأ ميناء الكويت من الزاوية الشمالية الغربية للخليج الفارسي ، ويمتد من الشرق إلى الغرب مسافة عشرين ميلاً . وهو من حيث الشكل أشبه شيء بهلال ظهره إلى الشمال وأحد طرفيه يتجه إلى الجنوب الغربي .

والخليج نفسه عبارة عن سلم في الشاطئ العربي يفتحي في الشمال بالضفة الغربية لخور صبيه الذي تقع فيه جزيرة فيلكه . ويبلغ عرض مدخله ، بين رأس العرض وضفة خور صبيه الغربية ، أربعة أميال ، وهو مفتوح إلى الجهة الجنوبية الغربية .

وفي الشاطئ الجنوبي لخليج الكويت توجد ثلاثة أشايد منها واحد في أقصى الشرق بين رأس العرض ورأس العجوزه ، ضحل جداً بحيث ان دخول المراكب اليه محظور . ويعرف القسم الشرقي منه ببندر الشعب ، والقسم الغربي ببندر القار . وهذا الاسم ربما كان تحريفاً لبندر الغاز . والاختود الوسط بين رأس العجوزه ورأس عشيرج ، يضم مدينة الكويت من الناحية الشرقية ، ويضم جزيرة صدفية مغطاة بالرمال والوحول من الوسط تعرف بعكاز أو الجزيرة ، وجزيرة قرين من طرف عكاز الجنوبي ، وجزيرة أم النمل القريبة من رأس عشيرج . وبشكل الاختود الذي في أقصى الغرب والمسماة دوحه كاطمة والواقع بين رأس عشيرج ورأس كاطمة ، القسم الداخلي للخليج كله . وتقع عند أقدامه قرية الجبراء .

ان الأرض المحيطة بالخليج واطئة باستثناء الناحية الشمالية حيث يتراوح ارتفاع تلال زور المحاذية للشاطئ بين ١٥٠ و ٤٠٠ قدم . وهناك رقعة موحلة من الأرض تمتد إلى مسافة طويلة عبر الشاطئ من ناحية الخليج الشمالية ، مما يجعل الاتصال بين البر والبحر من تلك الناحية ضعفاً عندما تكون مياه البحر في

انخفاض. والمياه في معظم أنحاء الخليج ذات اعماق مناسبة لارساء السفن . ويبلغ عمق الماء عند رأس العرض ١٤ قامة، ويتراوح بين ست وعشر قامات عند رأس العجوزه، وينخفض الى ست قامات عند مدخل دوحه كاطمة. وهناك ضفة صخرية يبلغ عمق الماء فيها قامتين فقط تدعى فشت الحديدية وتبعد ميلين ونصف الميل الى الشمال من المدينة . ويدعى مرسى السفن الكبيرة المهدد بالعرامات ، بندر طويته . ويقع هذا المرسى داخل فشت الحديدية ويبعد ميلاً ونصف الى الشمال من المدينة .

وعندما تهب الرياح الشمالية يرفع البحر ارتفاعاً ملحوظاً في القسم الجنوبي من الخليج ، ولكن هذا الارتفاع على كل حال لا يشكل خطراً على سفينة كبيرة .

وتوجد منارة في رأس العرض تعمل اضواؤها الكشافه طوال الليل . وهناك ضوءان ابيضان دائمان في رأس العجوزه وضوء أحمر على سطح القسم الأمامي من مبنى الوكالة البريطانية الذي ساهم كاتب هذا الكتاب في اكتماله سنة ١٩٣٥ .

مدينة الكويت

إن كلمة كويت هي تصغير للكلمة كوت ومعناها الحصن الصغير . وقد أطلق المستوطنون الأوائل من آل الصباح وآل خليفة هذا الاسم على المقل الذي بنوه وسط الحيام التي نصبوها عند قدمهم الى المكان . وفي الكتب والسجلات الانكليزية القديمة يشار إلى انكويت عموماً باسم « غراين » وهو مأخوذ بدون شك من جزيرة قرين التي تبعد مسافة قصيرة عن المدينة الى الغرب .

وتبعد مدينة الكويت عن البصرة ٨٠ ميلاً جنوباً وعدة أميال شرقاً ، وتبعد حوالي ٢٨٠ ميلاً عن البحرين . وهي تنجم الى الشمال الغربي وتقع على الشاطئ الجنوبي لخليج الكويت ، في مكان هو ثلث الطريق بين مدخل الخليج

في رأس العرض ونهايته في الجبراء .

وتتد مدينة الكويت على الشاطيء ، حالياً ، مسافة ثلاثة أميال ونصف الميل تقريباً . وقد اتسعت في السنوات القليلة الماضية اتساعاً ملحوظاً باتجاه رأس العجوزه حيث شيد أحد قصور سمو الشيخ . وهذا القصر شيده المرحوم جابر بن مبارك الصباح واسماه قصر الدسمان . ويستخدمه الحاكم الحالي كمجلس وكدار للاستراحة .

ويبلغ العمق الأقصى للمدينة حوالي ميل وربع إلى مكان بالقرب من وسطها حيث تمت الضاحية الطويلة المسماة مرقاب وامتدت من هناك باتجاه الجنوب الغربي .

والى غرب قصر الدسمان بقليل تقع الوكالة السياسية البريطانية الجديدة ومنزلان كبيران يملك احدهما الحج أحمد كبير عائلة آل غانم ، والآخر يملكه الشيخ عبدالله الجابر الصباح مدير التعليم في الكويت وحفيد الشيخ عبدالله حاكم الكويت من سنة ١٨٦٦ الى سنة ١٨٩٢ .

وعلى بعد ربع ميل تقريباً من مبنى الوكالة غرباً ، تقع المساكن الخاصة بالمرضات . ووراء هذه المساكن يقع المستشفى المجاني المجهز بأحدث أدوات الجراحة وعبادات طب الأسنان والعيون وغرف الأشعة وجناح الأطفال وغيرها .

وعلى بعد ميل تقريباً من المستشفى الى الجنوب الغربي تقع الوكالة السياسية القديمة التي يشغلها حالياً الكاتب وعائلته .

ووراء مبنى الوكالة القديمة وعلى بعد نصف ميل تقريباً ، يقع قصر سموه في المدينة ومبنى الجمارك الواسع الحديث ومحطة شرطة الجمارك . وهنا تبدأ مداخل البزار الرئيسي وشارع الأعمدة الحديث الذي تقع عند نهايته من الجنوب والى الغرب من حي المرقاب السوق المكشوفة المعروفة بالصفاء .

وعلى مسافة قصيرة من مبنى الجمارك الى جهة البحر يصل المرء الى مكاتب شركة غراي ومكنزي المحدودة التي تقع ورائها المدرسة التي افتتحت حديثاً

وتعرف باسم مدرسة الأحمدية .
وفي الطرف الغربي من المدينة تقع مستشفيات ومساكن الإرسالية الأميركية-
العربية .

ان موقع المدينة على العموم ذو سطح مستو رملي ولكن الناحية الجنوبية
الغربية منها تقع على أرض مرتفعة نوعاً فيها مسالك منحدره باتجاه الشاطئ .
اما شوارعها التي كانت في الأصل غير منتظمة وكثيرة المنعطفات ، تحولت الآن
(سنة ١٩٥٤) إلى شوارع حديثة عريضة مستقيمة .

والى جانب البزار الرئيسي وشارع الأعمدة ، فإن الشارع الأهم هو شارع
الدسمان الذي يسير من قصر الشيخ في المدينة ومبنى الجمارك فيشكل مع البحر
زاوية قائمة ، وهو يتجه من الصفاة الى الناحية الشمالية الشرقية من المدينة .

ان معظم المنازل في الكويت تتألف من طابق واحد ولكنها تبدو عالية
نظراً للجدران العالية المبنية كحواجز على مدار السطوح . وهذه المنازل عموماً
تبنى حول باحة مركزية واسعة . وأفضل هذه المنازل هو المبنى من الحجر المغلف
بالجص وله أبواب على شكل قناطر . وتظهر هذه القناطر أيضاً في الطبقات
العليا . أما نظام الصيانة فهو بدائي . ولكنه بإشراف اللجنة الجديدة المكلفة
بتحسين المدينة وتطويرها فقد طرأت عليه تحسينات جلي .

وفي المدينة أكثر من اربعين مسجداً منها تسعة جوامع يصلي فيها الناس
الجمعة ، وكما بدون استثناء لها ما أذن . ومن هذه المساجد : مسجد السوق وهو
المسجد الرئيسي ويقع في الجهة الغربية من البزار الرئيسي ، ومسجد العدساني
الذي يقع غرب مسجد السوق ، ومسجد هلال ومسجد فضاله في حي المرقاب ،
ومسجد النصف الذي يقع قليلاً الى شرق الوكالة القديمة ، ومسجد الشيخ الذي
يدعى مسجد آل خليفة وهو ذو منذنة جميلة رائعة ويقع على البحر قرب القصر ،
ومسجد السيد ياسين ومسجد البدار ومسجد السائر في القسم الغربي من المدينة .
وهناك مسجد عاشر هو مسجد الملا صالح الواقع على الطريق بين الصفاة
ودروازة الجهراء ، سيحول الى جامع قريباً .



صاحب السمو الشيخ عبدالله السالم الصباح
حاكم الكويت

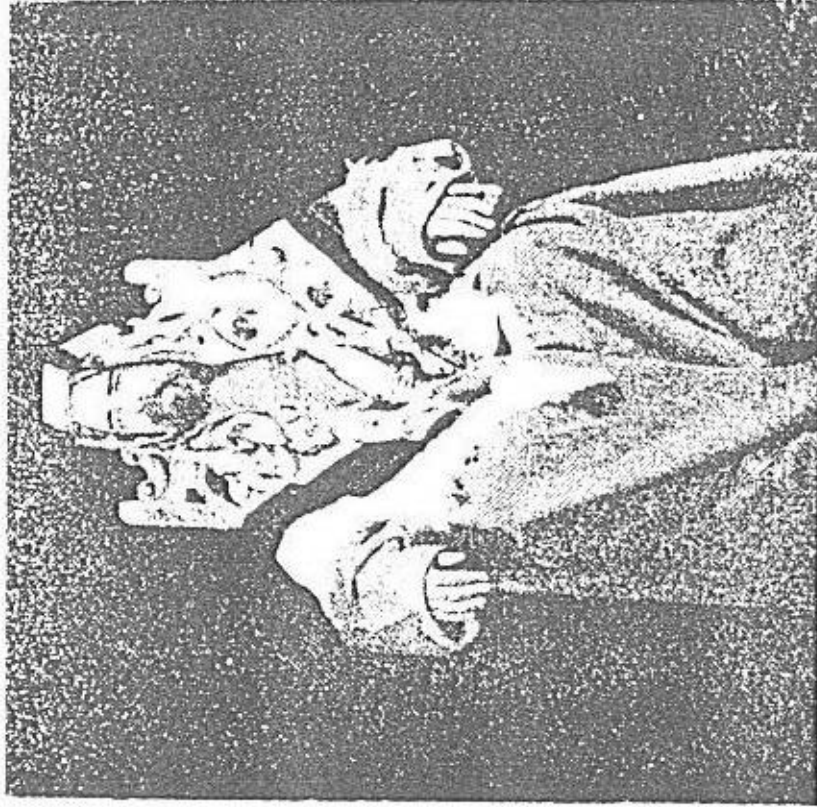

صاحب السمو الشيخ سلمان بن حمد آل خليفة
حاكم البحرين



الشيخ عبدالله الأحمد الصباح
الابن الأكبر لحاكم الكويت الراحل

كانت مدينة الكويت في الأصل مدينة مسورة . ويقال انه كانت لها سنة ١٨٧٤ سبع بوابات من جية البر . ولكن رقعة المدينة تزايدت أكثر من أربع مرات منذ ذلك الوقت ، وقديماً هم الأشخاص الذين يعرفون معالم البوابات القديمة اليوم .

وظلت الكويت مدينة مكشوفة غير محصنة عدة سنوات . ولكنه في سنة ١٩٢٠ مباشرة بعد هزيمة الكويت في معركة حمض ، بنى المرحوم الشيخ سالم الصباح حاكم الكويت في ذلك الوقت سورا حول المدينة ليمنع هجمات الاخوان وهم فئة متعصبة من اواسط الجزيرة العربية . ويبلغ طول هذا السور أكثر من أربعة أميال ، ويمتد من رأس العجوزة حوالي ميلين ونصف الى الجنوب الغربي ثم ينحدر ميلاً من الغرب الى الجنوب ثم من الغرب شمالاً الى البحر ، ويمتد ربع ميل تقريباً الى ما بعد الارسالية الاميركية .

واليوم توجد في المدينة أربع بوابات هي : دروزة دسمان ، ودروزة البريمي المسماة اليوم دروزة الشعب التي تقود الى حولي ودمنة التي تبدل اسمها سنة ١٩٥٣ الى سالمية ، ودروزة نايف على الطريق الرئيسية الى الرياض ، ودروزة الجهراء التي تقود الى الجهراء .

وبالإضافة الى هذه البوابات الأربع المحمية بالابراج ، توجد قلعة على بعد كل ٣٠٠ ياردة وعلى طول السور . وتنتصب خارج السور بين دروزة نايف ودروزة الجهراء خيام كثيرة للبدو . وهناك حركة خروج ودخول مستمرة للجبال والقوافل عبر دروزة نايف . وتعرف هذه المنطقة بمنطقة شامية .

والى جنوب المدينة خارج السور تماماً يقع المطار الذي ينتظر ان تدخل عليه تحسينات كثيرة مع الوقت .

وعلى بعد حوالي ربع ميل الى الجنوب الغربي من دروزة الجهراء تقوم المقبرة المسيحية التي قدم أرضها للحكومة البريطانية عام ١٩١٣ المرحوم الشيخ مبارك الصباح جد الحاكم الحالي . وفي سنة ١٩٣٦ شيدت مقبرة جديدة مصنوعة داخل المدينة على حساب الحكومة البريطانية . وقد وهب الأرض الشيخ أحمد الجابر

الصباح الحاكم السابق وابن عم الحاكم الحالي .

ويظل الكلام عن مدينة الكويت ناقصاً إذا لم نذكر البناء الفخم الحديث قرب دروزة نايف والذي تشغله دائرة الأمن العام ، وكلية الصبيان التي كلفت مليون جنيه ، والكلية الصناعية ، ومستشفى الأمراض الصدرية ، وهذه المباني تقع على بعد ثلاثة أميال غربي المدينة . هذا فضلاً عن محطة الكرتينا الحديثة ، ومحطة البرق والهاتف ، وعشرات المدارس للبنين والبنات بإشراف الشيخ النشيط عبدالله الجابر الصباح ومعاونيه السيد عبد العزيز حسين والسيد مقدادبي وهو من أهالي بغداد . ويجب ان لا نغفل المستشفى العام الجديد الذي سيثيد قريباً بين كلية الصبيان ومستشفى الأمراض الصدرية ويتسع لسبعماية وخمسين سريراً . وكذلك مصنع تكرير المياه الذي اشرنا اليه آنفاً ، ومحطة التوليد الجبارة في صفه .

جبهة البحر والملاحة

يبلغ طول الواجهة البحرية للمدينة ثلاثة اميال ونصف . وتكون اكثر انشغالاً في أواسط شهر آب . وقد كتبت الملاحظات الآتية في مثل هذه الفترة من سنة ١٩٤٤ :

لا تزال الكويت اليوم مكاناً من العالم القديم بالغ الأهمية لأبي شخص يرغب في دراسة مختلف فنون الملاحة في الخليج الفارسي . وأكبر السفن هناك المسماة بوم ، ويمتلك تجار المدينة اكثر من ١٣٠ واحدة منها . وتقوم هذه السفن كل سنة برحلتين أو أكثر إلى الهند وفي بعض الأحيان إلى زنجبار ونهر رفيجي . ولم تقض بعد عدة شهور على رحلتها التي قامت بها في السنة الماضية ، فهي تعد الآن للقيام برحلات جديدة طويلة .

وعلى طول السيف (الميناء) تجرد رابنة السفن على المصاطب (دتته) امام جميع البيوت تقريباً . وفي هواء الصباح المنعش ، يتعاقدون مع البحارة ويدفعون لهم النقود .

والاشرعة التي اخرجت من مخابشها تبدو وكأنها وحوش بحرية وهي تتأرجح على الطريق محمولة على اكتاف خمسة عشر أو ستة عشر بحاراً . وقبل ان توضع هذه الأشرعة في امكنتها على ظهر السفينة ، تنشر لادخال اية تصليحات لازمة عليها .

ويظل السيف مكاناً مشغولاً كل يوم إلى أن تنلغ هذه السفن الى البصرة في اوائل كانون الأول لتحمل التمور إلى الهند .

وهناك أنواع أصغر من الزوارق تدعى سمبوق وشوبع . وقد عادت هذه الزوارق من الضفاف التي كانت تصطاد عليها اللؤلؤ ، باكراً بسبب حلول شهر رمضان . وهي الآن تقف على الشاطئ او داخل ارضفة الميناء الصديفي المنخفضة ، على استعداد للعودة الى الصيد بعد العيد .

لم يقم زوارق كثيرة هذه السنة نظراً لصعوبة الحصول على الاخشاب اللازمة من الهند بسبب الحزب . ولكنه في الأحوال العسادية يشاهد المرء ستة زوارق على المشاغل كل صيف . وإلى غرب المدينة خارج السور تجد بريطانيين وعرباً يعمالون في بناء زوارق غريبة من خشب يستورد خصيصاً من أمريكا . ويشرف على هذا العمل اشهر بائي زوارق في الكويت وهو الحاج أحمد الأطرم .

الحاج أحمد وأولاده بارعون في بناء نماذج صغيرة من كل أنواع الزوارق الشراعية . وكثيرون من رجال الاسطول الملكي البريطاني وغيرهم من الزائرين حملوا معهم نماذج للبعلة وباتل وريم وغيرها من زوارق صيد اللؤلؤ ، تذكراً لزيارتهم . ومنذ حوالي تسعة اعوام حمل اميرال بريطاني معه واحداً من هذه النماذج الكاملة واهداه الى متحف العلوم في سوث كسينغتون .

أما موسم زوارق اللعب للأطفال فيأتي فيما بعد عندما يكون الميناء خالياً مهجوراً باستثناء بعض سفن الصيد القديمة . وفي هذا الوقت يجد الصغار أشياء كثيرة يتمتعون بها . وهناك موانئ آمنة تسمى النقع وهي أماكن ملائمة للصغار لكي يتعلموا فنون الملاحة . فعندما يصبح الفتى قادراً على السباحة يعطى زورقاً صغيراً مصنوعاً من صفيحة بترول يسير فيه بالميناء أو يرفع عليه شراعاً

صغيراً عندما تهب نسمة خفيفة ، وفيما بعد يعطى « حوري » حقيقي .
 والحوري عبارة عن زورق صغير مصنوع من جذع مجوف ويحمل على ظهر
 زوارق أكبر . وهو خفيف وسهل التداول يستخدمه الرجال الذين يراقبون
 الحذور (شباك من البردي تنصب للأسماك) ويذهبون للاستطلاع في الشباك
 المنصوبة في المياه المنخفضة . أما الذين يصطادون السمك بالقرب من الشاطئ ،
 يستخدمون زورقاً بدائياً يسمى « وايرجيه » وهو مصنوع من الجريد (ألياف
 من سعف النخل) المشبك بعضه ببعض بالعسو وهو حبل مصنوع من ألياف
 سعف النخل الآنف الذكر .

« الوايرجيه » حاد الطرفين ويمكن إبحاره بأي من الاتجاهين وله مجدافان
 وشراع خفيف بعض الأحيان يعلق على عمود صغير يفرز طرفه السفلي في ثقب
 في وسط الزورق . وعندما تصطاد الأسماك تلقى في قعر الزورق حيث تعيش
 في الماء الذي يتسرب إليه إلى ان يعود الصياد إلى الشاطئ ، مالتاً سلتها بها .

المناخ والسكان

يشبه مناخ الكويت مناخ الموانئ الأخرى على الخليج الفارسي ومناخ معظم
 أنحاء العراق . ففي الشتاء شديد البرودة وخاصة عندما تهب الرياح الشمالية . وقد
 وصلت درجة الحرارة في كانون الثاني سنة ١٩١١ إلى ٢٤ درجة فهرنهايت أي
 حوالي ٤ درجات مئوية تحت الصفر . وفي الصيف يلطف نسيم البحر حرارة
 الشمس وتبرد الصحراء بسرعة في الليل . أما معدل درجات الحرارة القصوى
 والدنيا فهو ١١٤ درجة فهرنهايت و ٣٥ درجة فهرنهايت أي ٤٤ درجة مئوية
 ودرجتان مئويتان ، بينما لا يزيد معدل تساقط الأمطار عن خمس بوصات .

وكان عدد سكان مدينة الكويت سنة ١٩٥٢ ما يزيد عن ١٦٠ ألف نسمة .
 وقد ارتفع هذا العدد في نهاية ١٩٥٣ إلى ٢٥٠ ألف نسمة بسبب تدفق الأيدي
 العاملة الأجنبية . والأغلبية العظمى من السكان الدائمين من العرب من قبائل
 عتوب ، وعوازم ، ورشايده ، وبني خالد ، ودويسر ، وعجمان ، وعنيزة ،

١) زورق
 ٢) مشبكة

وظسافر . الى جانب الحسوية ، اي من عرب الاحساء والبحارنة من البحرين .
 اما الجالية الإيرانية التي تزايد عددها بصورة مذهلة في السنوات القليلة الماضية ،
 فيبلغ عدد أفرادها حوالي ٣٠ ألف نسمة . ومن هؤلاء عدد قليل من التجار أما
 الغالبية العظمى فهي من العمال . وباستثناء الإيرانيين والبحارنة وبعض الحسوية
 الذين هم من الشيعة ، فإن مسلمي الكويت كلهم تقريباً من السنة . ويهج من سكان
 الكويت الى مكة سنوياً حوالي ٦٠٠ حاج فقط يسافرون الى الأماكن المقدسة
 بطريق البر عادة .

أما العائلات الرئيسية في الكويت بحسب عدد الذكور فيها فهي كما يلي :

العائلة	عدد الرجال تقريباً
قناعات	٢٥٠٠
آل خالد	٢٠٠
آل زايد (آل غانم)	١٥٠
آل سيف (بما فيهم ابن رومي وآل شملان)	١٥٠
آل بدر	٥٠
آل جليل	٥٠
آل صالح	٥٠
آل صقر	٣٠

وقد اعطاني التفاصيل المدونة اعلاه عبد اللطيف رئيس عائلة آل جليل
 وانشيخ عبدالله الجابر .

وتشتق كلمة زايد من زيادة ومعناها الكثرة للدلالة على ان اجداد العائلة
 كانوا يملكون اعداداً من الاغنام والجمال أكثر من غيرهم من العرب . ويرجع
 أصل جميع العائلات التي تشكل جماعة آل زايد في الكويت الى عنيزة . وكما
 ذكرنا سابقاً فقد قدموا الى الكويت من قطر مع آل الصباح وآل خليفة منذ
 قرنين ونصف من الزمان .

ويعرف آل زايد اليوم بآل غانم ومنهم الأشخاص التالية اسماؤهم :

شاهين بن محمد الغانم .

أحمد بن محمد الغانم (رئيس العائلة اليوم) .

ابراهيم بن محمد الغانم .

خليفة بن شاهين الغانم .

محمد الثنيان الغانم .

يوسف بن ابراهيم الغانم .

ابراهيم بن محمد الجبار الغانم .

عبد الوهاب بن خليفة الشاهين الغانم .

ويتصل بهم بصلات قريبي كل من :

خالد الغانم الزايد .

عبد الوهاب بن عيسى قطامي الزايد .

عبد الوهاب بن عبد العزيز الزايد .

وكان حاكم الكويت السابق المرحوم الشيخ أحمد الجابر الصباح متزوجاً من

حسة^① ابنة ابراهيم بن محمد الجبار الغانم وله منها عدة أولاد أشهرهم : عبدالله

الأحمد الجابر الصباح ، ومحمد الأحمد الجابر الصباح ، ومنيره وهي اليوم زوجة

الشيخ عبدالله الجابر الصباح .

① حسة

الامكانيات العسكرية

يحتفظ حاكم الكويت بحرس خاص قوامه خمسون رجلاً وبقوة نظامية يربو

عدها على الألف . وقد قام بتدريب هذه القوة ضباط بريطانيون وفلسطينيون

ومبعة هذه القوة المجهزة ببنادق من عيار ٣٠٣ وحمية شخص الحاكم وحراسة

المدينة وحمية منشآت شركة النفط في الاحمدي . هذا بالإضافة الى ١٨٠ حارساً

تحتفظ بهم شركة النفط الانكلو - اميركية :

وفي حالة الحرب يمكن تجنيد حوالي ٢٠٠٠ رجل آخر والحاقهم بالقوة

النظامية . ويستطيع الشيخ ان يجمع هذا العدد من الرجال من قبائل البدو الحاضرة لنفوذهم . ويمكن أيضاً تجنيد ٣٠٠٠ رجل من السكان المستوطنين . ففي أيام معركة جبهة في تشرين الأول سنة ١٩٢٠ دفع جميع رجال مدينة الكويت القادرين جدياً الى الخدمة العسكرية . ولعدة اسابيع بعد المعركة كان على كل تاجر في المدينة ان يقدم عدداً معيناً من الرجال لحماية سور المدينة في الليل .

وفي حالة طوارئ، يملك الشيخ عتاداً حربياً يتألف من ٤٥٠٠ مدس موزر وبندقية بريطانية مع وافر من الذخيرة . وفي سنة ١٩٣٣ اضاف الشيخ أحمد الجابر الى قواته المسلحة عشر سيارات مصفحة حديثة مثبتة في كل منها بندقية حديثة جيدة . وعزز الدفاع سنة ١٩٥٣ باضافة ١٤ دبابة خفيفة ، وباضافة اربع طائرات اوستر خفيفة في كانون الثاني سنة ١٩٥٤ .

ويملك الشيخ عبدالله انسالماً أيضاً ١٢ شاحنة شيفروليه صغيرة كل واحده منها مجهزة ببندقية من طراز « لويس » مثبتة على ركيزة مثلثة القوائم ، وشاحنة شيفروليه كبيرة على ظهرها مدفع رشاش من طراز « فيكرز » مثبت بالطريقة ذاتها . واذا دعت الحاجة لنقل قوات بسرعة الى أية نقطة مهددة ، فإنه يستطيع بإشارة ان يحصل على ٢٠٠ شاحنة مختلفة الاحجام من المدينة .

المواصلات

ان السفر في الكويت ليس سهلاً مع ان سطح الارض خالٍ من العوائق الطبيعية . وعندما يخرج المرء من المدينة بأي اتجاه فإنه لن يجد ولو كمية قليلة من المؤن ، وعليه ان يحمل معه زاده من الماء والطعام (باستثناء خمس قيرى رئيسية هي : الجهراء وفنطاس وأبو خليفه وفحيحيل وشعيبة) . وبالنسبة لعلف الحيوانات فإن الأمر سهل وبإمكان المواشي من كل نوع ان تجد لنفسها ما تتغذى به . اما الماء فهو نادر في كل مكان وخاصة الى الشمال والشمال الغربي من الجهراء . واختيار الطريق ووجهة السير يقررهما موقع الآبار وحالتها .

وبدخول السيارات الى البلاد خططت طريق ممتازة بين الكويت والرياض
تسلك الاتجاه التالي : الكويت ، مناقيش ، خبيزة ، الدويش ، الجانب الغربي
من الشق ، جاربه (أو قاربه) ، عليا ، تربي ، كنهرا (الجانب الشرقي من
رمال دهانة مقابل رماح) ، رماح ، ممر بويب ، بيبان ، الرياض . وقرب كنهرا
وفي وسط رمال دهانة تلتقي هذه الطريق بطريق الهفوف عاصمة الاحساء
المقاطعة الشرقية من المملكة العربية السعودية .

العربية
الدهناء

وبالنسبة للعمليات العسكرية ، فان جميع البلاد صالحة لسيار الشاحنات
السريعة وسيارات التجول ، باستثناء منطقة الكبد الرملية الواقعة جنوب غربي
مدينة الكويت . وسيتم إنشاء خمس طرق رئيسية معبدة بالإسفلت بموجب
خطط التنمية الجديدة . هذه الطرق هي : الكويت - صفوان ، الجهراء -
رقبيع ، الكويت - مناقش ، الكويت - قرى القصور (وهذه طريق بحاذاة
الشاطيء) ، الكويت - أرق على الحدود الجنوبية للمنطقة المحايدة .

الرقبيع

النباتات والحيوانات

النباتات في الكويت نادرة الوجود وفي الشتاء يختفي أثرها . والأشجار
الوحيدة الموجودة هي النخيل والسدر (أو البر) والأثل وحتى هذه لا يجدها
الماء إلا في جوار القرى .

والأعشاب الموجودة خاصة في المناطق الشمالية والشرقية والجنوبية والتي
تتغذى عليها الجمال فهي : العرفج وهو عشب ذو طعم مائل الى الملوحة يعرف
عموماً باسم حمض ، والعوسج وهو نبات شوكي ذو أوراق صغيرة وثمار حمراء
تشبه التوت .

ويكثر الحنظل ، وهو من فصيلة الحمض ، في الصحراء الغربية . وتنمو
أعشاب تعرف محلياً باسم ثمام وثندا جنوب خليج الكويت وفوق مساحة واسعة
جنوب المدينة رأساً . وينمو العشب المسمى نسي بكثرة الى غرب الشق .
ويأخذ البدو جمالهم كل عشرة أيام أو خمسة عشر يوماً الى الأماكن التي يكثر

النضي

فيها الحمض لترعى مدة اسبوع تقريباً. ويقول البدو ان الملوحة في هذه الأعشاب مفيدة للجمال وتحفظها بصحة جيدة .

وفيما يلي قائمة بأسماء أنواع الحمض المختلفة في شرقي الجزيرة العربية : (٤)
عقروم ، ضميران ، جغراف ، عادة ، حدثش (حنظل) ، هرم ، رمض ،
شران ، شينان ، سويد .

الجمال لا تأكل الحنظل ولكن الأغنام تحبه وتسمن عليه . ومن الغريب انه يؤثر على الأغنام بحيث انها لا تحتاج الماء حتى في اشد الأيام قيظاً . ويعرف الرعاة هذه الحقيقة ولذلك يسوقون اغنامهم الى حيث يوجد هذا العشب عندما يتأخر هطول الأمطار او عندما يتعذر عليهم ايجاد الماء .

وتجدر الإشارة هنا الى ان آل مرة وهم قبيلة ارستقراطية في جنوب المملكة السعودية يستخدمون كلمة تهاج لوصف الأماكن التي تنمو فيها عدة أنواع من الحمض مع بعضها .

وتتركز الزراعة في الكويت في جوار جهرة وستتطرق إلى ذلك عندما نتحدث عن جهرة في الفصل القادم .

الطيور نادرة في الكويت إلا في مواسم الهجرة . ففي الشتاء تكثر الخباري والقطا . وفي اوائل الخريف وأواخر الربيع بالامكان ان تصبح الكويت مركزاً ملائماً لدراسة هجرة الطيور التي تنتقل من المناطق الاستوائية الى روسيا وشمال آسيا الصغرى . ويبدو ان الكويت تقع على خط هجرة هذه الطيور .

ومن الحيوانات البرية في الكويت الأرنب والذئب وثلاثة انواع من الغزال هي : العدمي والعفري والريم .

فالدمي ، مخلاف العفري ، ليست له بقع بيضاء تحت العين . ولون رأسه بني ميسال الى الحمرة وجسده بني فاتح . وله ، كالعفري ، بقعة سوداء تعرف بالحرقة فوق الأنف . والعفري هو اصغر الغزلان وأكثرها انتشاراً في شمال شرق الجزيرة العربية . ويمكن تمييزه بالبقعة السوداء فوق الأنف وبالحواشي البيضاء على الوجنتين من العين نزولاً . وله ايضاً شمائل من الشعر الأسود تحت

الركبتين الأماميتين .

ويمكن تمييز الريم بالخط الأبيض على جانبي الخط البني في الوسط . ويشبه بذلك العفري . ولكن الخط الأبيض في الريم أعرض منه في العفري بمرتين ويمتد الى ما وراء العين . وحوالي العين وتحتها توجد عدة علامات سوداء وبنية قائمة . وللريم ، كالعفري والعدمي ، بقعة سوداء في وسط الرأس فوق الأنف . ولون جسده بني فاتح جداً ويبدو عن بعد كأنه أبيض .

وينكر بعض المظلمين وجود الفهد في الجزيرة العربية ولكن واحداً منها قتل صدفة في ١٥ آذار سنة ١٩٥٠ على بعد ٧٠ ميلاً غربي بدنة وهي محطة لضخ البترول تابعة لخط التابلاين الممتد من أبيق إلى البحر المتوسط . حدث ذلك عندما كان توني فالنتاين وهو مهندس يعمل مع التابلاين متوجهاً إلى عمله في سيارته الفورد فهجم الفهد على السيارة فقتلته .

ولقد تسنى لي رؤية جلد ذلك الفهد ويبلغ طوله ستة أقدام وأربع بوصات وكان في حالة سليمة . وهو أبيض اللون وفيه بقع سوداء في كل مكان باستثناء أسفل البطن . أما أقدامه ومخالبه فهي أقرب إلى أقدام كلب كبير منها إلى أقدام ومخالب القط أو السنور ، وله سالفان بارزان . وقد أكد متحف التاريخ الطبيعي في بريطانيا عندما أرسلت لهم الصورة والأوصاف ان الحيوان هو فهد . وتوجد كثير من الأفاعي في منطقة الكويت الساحلية الجنوبية . ولكن معظم هذه الأفاعي غير سامة .

وقد وصف لي صديقي صالح المري مرافق الشيخ عبدالله المبارك الصباح مدير الأمن العام وقائد قوات الكويت المسلحة ، يوم ٨ ايار سنة ١٩٤٨ ، الأفعى الرهيبة المسماة حام وهي كوبرا سوداء يعرفها أهل الأحساء باسم عيه . وقال ان طولها يبلغ خمسة أقدام وتزحف ببطء وهي سامة جداً وعندما يقتلها البدر يطلقون عليها النار من بعيد . وقال صالح ان تلك الأفعى تسير غالباً في الليل وتحث صوتاً كصوت جدي صغير . وإذا اقترب منها أحد تهاجمه . وحدثني صالح ايضاً انه شاهد أثر سير هذه الأفعى قرب أم قصر .

اما النوع الشائع من الافاعي فهو الحنش . وهناك عدة أنواع أخرى تعرف
جميعها باسم داب .

ويأتي الجراد الكويت كل سنة تقريبا بأسراب مختلفة الحجم حسب كمية
هطول الأمطار . فكلما كان هطول الأمطار شديداً في الشتاء كان الجراد
كثيراً في الربيع . وكما كتبت في ايار سنة ١٩٥٤ : انهم معنا وزيارتهم غير
مستحبة .

ان أعظم ما كتب في وصف غزو الجراد هو ما ورد في الاصحاح الأول
والثاني من سفر يوشيا في التوراة وبه انهي الفصل الأول من هذا الكتاب :
أمة قوية غزت أرضي . لا عد لها ولا حصر . انسابها كأنياب الأسد .
تركت كرومي خراباً وترعت قشور شجرة التين في بستاني ، طرحتها جانباً
عارية أغصانها بيضاء كصفرة الموت . أثقلت الحقل وتركته حزيناً يبكي القمح
الذي ضاع . لقد جف الحمر الجديد وفسد الزيت . . . كيف تزجج الوحوش ، هكذا
تفعل القطعان لأنها فقدت المرعى . . والأغنام بائسة محرومة .

يوم مظلم قاتم . . يوم غائم شديد الظلمة . . وعندما طلع الصباح على الجبال :
شعب عظيم قوي كالنار يلتهم كل شيء وراءه يباس ولن يفوقه شيء . مظهرهم
كمظهر الخيل وكخيالة يسرون . . يقفزون كأصوات العريات المنحدرة من قمم
الجبال . . يثرا كفضون كالجسيرة . . يتسلقون الجدران كرجال الخروب . .
يسرون كل واحد منهم في طريقه ولا يمزقون صفوفهم . . سيصلون ويحسولون
في المدينة . . يتسلقون الجدران والمنازل . . يدخلون من التوافذ كالقصوص . .
ستزلزل الأرض أمامهم وترعد السماء . . الشمس والقمر يحتجبان واشعة النجوم
ستنهزم .

الفصل الثاني

المناطق والقُرى حول الكويت وشرق الجزيرة العربية

العدان

العدان منطقة محاطة بمنطقة القرعة من الشمال والكبد من الغرب والصلو من الجنوب . وتبدأ من نقطة تبعد ١٦ ميلاً الى الجنوب من مدينة الكويت وراء ملح الواقعة في منطقة القرعة مباشرة . وتمتد منطقة العدان ٣٥ ميلاً جنوباً نحو تلة قرين التي تشكل حدودها وحدود مقاطعة الكويت ، مع منطقة الصلو .
وتقع على زاويتي عدان الشمالية الغربية والجنوبية الغربية تلة المعينيات وآبار صبيحية على التوالي . ويظهر ان عرض المنطقة من البحر الى الداخل يتراوح بين عشرة أميال وعشرين ميلاً . ومقابل البحر تمتد عدان الى الشمال اكثر من ^١مقوى وتضم القرى التالية : فناطيس ، فنطاس ، ابو حليفه ، فحيجيل ، وشعيبة . وهذه القرى مجتمعة تعرف باسم القصور . والى الجهة الشرقية من عدان توجد سلسلة مرتفعة تشرف على البحر اسمها ظهر العدان حيث تقع مدينة النفط الجديدة الأحمدية . وهناك توجد الحزانات التي يضح اليها النفط من آبار مقوى وبرقان قبل ان ينحدر ، بفعل الجاذبية ، في الأنابيب الى ميناء الأحمدية .
وفي عدان توجد الانقراض الوحيدة ذات القيمة الأثرية في الكويت . وهذه الآثار عبارة عن نواويس وجدت في تلة تعرف بام خزنة وتبعد ستة أميال الى

الشرق من تلة وارا .

والقبور الموجودة هناك تتجه من الشرق الى الغرب ولذلك فهي ليست قبوراً اسلامية قطعاً. وتشغل هذه القبور مساحة مرتفعة من الأرض تقدر بحوالي ١٠٠ قدم مربعة . والنواويس مصنوعة من الجص وطول الواحد منها خمسة أقدام وعرضه قدم واحد وثمانى بوصات ويبلغ عمقه قدمين وسماكة جوانبه حوالي أربع بوصات . وقد دفنت هذه النواويس في الأرض على عمق أربعة أقدام ووضعت فوقها أعداد كبيرة من الحجارة المختلفة الاشكال يبلغ حجم الواحد منها قدمين مكعبين . ولا توجد اية نقوش على هذه النواويس ولكنه عثر على قطعة نقود نحاسية قرب المكان يبدو انها فارسية مكبوكة في بغداد ويعود تاريخها الى القرن السابع عشر أو الثامن عشر بعد الميلاد .

ويمكن معرفة مدى وطبيعة منطقة عدان من معرفة القري والآبار والمعالم الطبيعية التالية :

ابو حليفا : وهي قرية ساحلية تقع على بعد ١٨ ميلاً جنوب الجنوب الغربي لمدينة الكويت . وتتألف من ١٦٠ بيتاً ويسكنها عرب من أصول متفرقة . وفي القرية حوالي ألف شجرة نخيل مشمرة وثلاثين بئراً فيها مياه صالحة منها سبع آبار تستخدم للري . ويزرع فيها الشعير والبطيخ وبعض الخضار . ويظهر فيها عدد من اشجار السدر . وهي قرية من قرى القصور يؤمها أهل المدينة في فصول معينة من السنة . وسيصلها بمدينة الكويت قريباً طريق مزفت حديث . وفي ٢١ أيار سنة ١٩٣٧ اكتشف السيد لاتجار الذي كان يعمل لشركة نفط الكويت ، نموذجاً لرأس سهم من الصوان طوله بوصة ونصف ، في مكان يبعد ثلاثة أميال الى الجنوب الغربي من قرية أبو حليفا .

عريفجان : وهي آبار ذات مياه جيدة تبعد خمسة أميال الى الغرب من قلعة العابد على الشاطئ .

عرفجيه : وهي آبار ذات مياه مالحة الطعم يبلغ عمقها اثني عشر قدماً وتبعد ثمانية أميال الى الشمال الشرقي من صبيحيه .

برقان : وهي سلسلة تلال ارتفاعها مئة قدم وتضم فجوة تحنوي على ترسيات القار. وتبعد هذه التلال عن مدينة الكويت ٢٨ ميلاً الى الجنوب وتبعد ١٣ ميلاً عن الساحل . وتقع تلال برقان وسط حقول النفط الرئيسية التابعة لشركة نفط الكويت . والتنقيب عن النفط هناك مستمر لذلك فان عدد الآبار يختلف من فترة لفترة . وفي الوقت الذي كتب فيه هذا الكتاب كانت هناك ١٥٦ بئراً بما في ذلك آبار مقوى ، وكانت هناك ثلاث أخرى يجري العمل بها . وفي سنة ١٩٣٥ اكتشف الكاتب في تلال برقان عدة أدوات صوانية من نوع رأس السهم وأدوات الحفر . وقد أرسلت هذه الأدوات الى متحف لندن حيث حكم عليها الخبراء بأنها من العصر الحجري المتأخر .

دشت : وهي عبارة عن سهل رملي مجذب ومستنقع يمتد جنوباً عدة أميال على طول الشاطئ من قليعة العايد وتصل الى بعد ثلاثة أميال في الداخل . وهناك في دشت توجد مجموعات من الطرّف وهي شجيرات صغيرة لها أزهار وردية اللون . وعلى بعد خمسة أميال من قليعة العايد وثلاثة أرباع الميل من الشاطئ يوجد كتّيب من الرمل الأبيض يعرف باسم بنية الدشت .
دسمه : وهي آبار مياهها مالحة تقع على بعد تسعة أميال الى الغرب من شعيبه .

فحيجيل : وهي إحدى قرى القصور على البحر . وتبعد ٢٤ ميلاً ونصف الميل الى جنوب الجنوب الشرقي عن مدينة الكويت . وتضم فحيجيل اربعمائة بيت وفيها ٢٠ بئراً من المياه الصالحة على عمق ١٨ قدماً . وفي القرية حوالي ٢٠٠ شجرة نخيل ، ويزرع فيها بعض القمح والشعير والبطيخ الذي يروى من الآبار . ويمتلك سكان القرية الذين ينتمون الى قبائل عربية متعددة عدة قطعان من الغنم والماعز . وقد بدأت القرية تزدهر لأن أهالي المدينة يقصدونها للاستحمام في فصول معينة من السنة ولأنها قريبة من ميناء الأحمدى .

فنتطاس : وهي قرية أخرى من قرى القصور على البحر وتبعد ١٦ ميلاً الى جنوب الجنوب الشرقي من مدينة الكويت . وفيها ١٧٠ بيتاً سكانها من العرب

الذين ينتمون الى قبائل مختلفة كما في الكويت وفحيحيل . وفي القرية حوالي ٣٠ بشراً بعضها ذو مياه مالحة وبعضها الآخر ذو مياه عذبة على عمق ٢٠ قدماً . ويبلغ اتساع فوهة البئر ٢٠ قدماً من كل جانب مما يجعل من الممكن ان تعمل لسحب الماء منها ثلاث فرق من الحير في وقت واحد .

والزراعة في فنتاس اغنى منها في جهده مع ان الارض المزروعة في فنتاس أقل مساحة . ويزرع أهالي القرية الشعير والعدس والبطيخ والفجل والبصل . وتوجد فيها ٦٠ شجرة نخيل وبعض أشجار السدر والعشور ، وينتظر ان تزدهر هذه القرية ايضاً عند اكتمال الطريق المرفق الذي يصل القصور بمدينة الكويت . فنتاسيس : وهي قرية أخرى من قرى القصور على البحر وتبعد ثمانية أميال الى الجنوب من رأس انعرض . وفيها ست أو سبع آبار على عمق ١٢ قدماً . حنيظل : وهي مجموعة آبار على الشاطئ تبعد ميلين إلى الشمال عن فنتاس . وعدد هذه الآبار كبير ولكن اثنتين منها فقط تحتوي على الماء على عمق ١٨ قدماً .

جعيدان : وهي أرض منخفضة طولها ميل وعرضها ميل وتبعد ميلاً واحداً عن برقان الى الشمال ، تملكها قبيلة العوازم . فيها عدة آبار ماء حولها بعض اشجار النخيل والسدر . وقد عثرت شركة نفط العراق اول ما عثرت على النفط بالقرب من شجرة سدر منفردة بجوار آبار جعيدان . وكان ذلك سنة ١٩٣٧ بعد محاولات بائسة للعثور على النفط في بحرا شمال خليج الكويت .

لقيط : وهي آبار مياهها جيدة لكنها قليلة الملوحة ، عمقها ٢٠ قدماً وتقع على بعد ٢٥ ميلاً الى جنوب شرق مدينة الكويت على الطريق بين برقان وقرين . منيفة : وهي تسع آبار مياهها صالحة للشرب عمقها ٢١ قدماً . وتقع هذه الآبار على الساحل بين فنتاس وحنيظل .

مزارع : وهي أرض مزروعة تمتد بضعة أميال وفيها آبار قليلة العمق ، وتقع على بعد ثلاثة أميال إلى شمال غرب لقيط .

ميناء الأحمدى : وهو المرفأ الكبير الذي تستخدمه شركة نفط الكويت

لتصدير النفط الخام . وهناك تقوم مدينة حديثة واسعة ومذهلة النشاط . أن
أرصفتها النقل والتجهيزات الموجودة في ميناء الأحمدية تعتبر أحسن وأحدث ما
في العالم . وتقوم هناك أيضاً منارة عظيمة يبلغ مداها ٢٠ ميلاً . ويستطيع
الميناء أن يتسع لتحميل ١٤ ناقلة في وقت واحد ، كما أن هنالك ثلاثة أنابيب
غواصة إلى الشمال من الرصيف الرئيسي . ويصدر الميناء حالياً ٨٠٠ ألف برميل
يومياً وينتظر أن يصل هذا الرقم إلى المليون قريباً . إن ميناء الأحمدية يتزايد
في الحجم والأهمية كل شهر فيما تستمر التنمية الحثيثة .

مشاش حبيشان : وهي آبار خمس فيها مياه جارية على عمق ١٨ قدماً وتقع
غرب المزارع مباشرة .

معيدنيات : وهي مجموعة من ثلاث تلال واطئة تحتوي على الكبريت الذي
تفوح منه رائحة قوية . وهناك مركز الحقل الجديد للنفط الذي تملكه شركة
نفط الكويت . وتقع معيدنيات على بعد أربعة أميال إلى الغرب من متوي في
منطقة قرعة .

قلية العبيد : وهي مرتفع صخري عال منبسط السطح على الساحل يحتضن
خليجاً صغيراً يتخذ صيادو اللؤلؤ ملجأ لهم في الطقس العاصف . يقع هذا
المرتفع على بعد خمسة أميال إلى الغرب من رأس القليعة وعلى بعد عشرة أميال
إلى الجنوب الشرقي من شعيبه . وليس في هذا المكان ماء . ويقال إن جماعة من
العبيد الفارين استولت عليه ودافعت عنه منذ سنوات خلت .

رأس القليعة : وهو رأس بارز داخل في البحر ليس فيه ماء ويقع على بعد
١٥ ميلاً إلى الجنوب الشرقي من شعيبه .

صفوي : وهي عبارة عن مئة بشر منتشرة بجوار لقيط من الجهة الشمالية -
الشرقية . وهذه الآبار فيها مياه صالحة على عمق ١٨ قدماً ولكنه ليست حارها
زراعة .

شعيبه : وهي آخر قرية ساحلية إلى أقصى الجنوب في منطقة عدان وهي
أيضاً من قرى القصور . وتقع هذه القرية على بعد ٢٧ ميلاً إلى جنوب الجنوب الغربي من

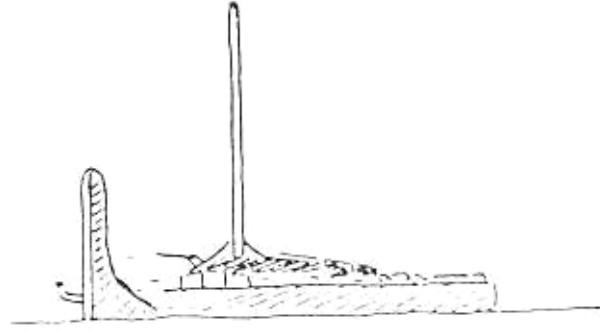

بدن من مسقط

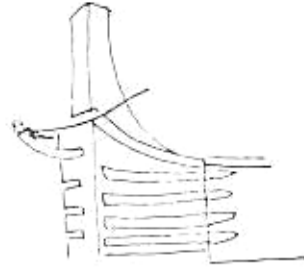

مؤخرة البدن



بقرة من الساحل الجنوبي

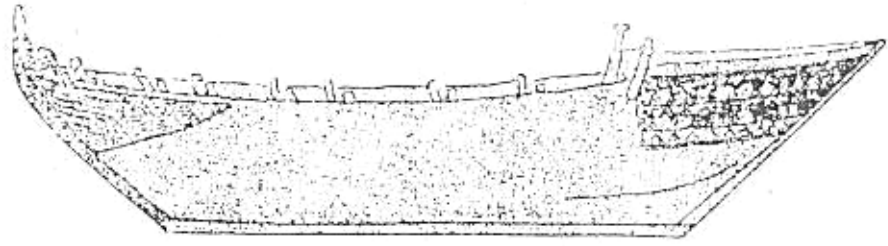

زورق من جيزان ، اليمن

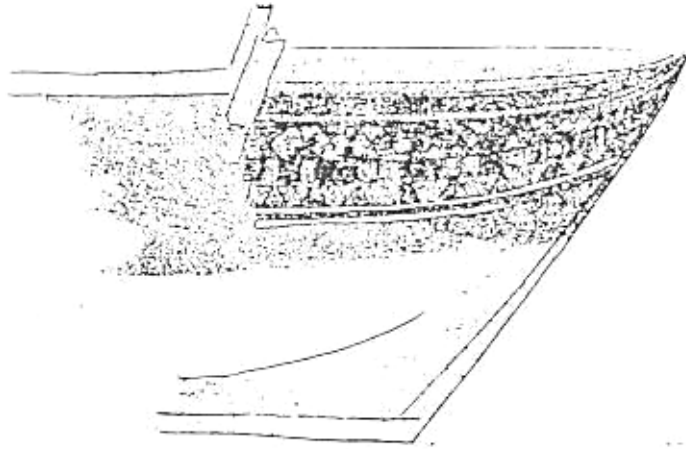

مؤخرة الزورق المزخرقة

مدينة الكويت وفيها ١٠٠ منزل يسكنها اصحابها بصورة دائمة ، وعدد من المنازل الصغيرة تدعى « هوته » تسكن من وقت الى آخر ، وفيها ايضاً انقاض قلعة كانت في يوم من الأيام المضيف المفضل لدى الشيخ جابر ابن مبارك الصباح . وفي القرية عشر آبار تحتوي على مياه صالحة للشرب على عمق ١٥ قدماً ، وهناك ايضاً حوالي ١٥٠ شجرة نخيل وبعض اشجار السدر وقليل من زراعة الشعير والحضار . ويملك سكان القرية مركباً او مركبين . ان قرية شعبية آخذة في التوسع والازدهار وهي تقع مباشرة الى جنوب المدينة الحديثة على ميناء الأحدي .

طويل : وهي مجموعة من اثني عشرة بئراً مياهها عذبة وعمقها حوالي ٤٠ قدماً وتقع على بعد ستة اميال الى الغرب من وعرا .

أم الهان : وهي ثمان آبار عمقها ١٨ قدماً وفيها مياه صالحة للشرب . تبعد أم الهان ثلاثة اميال الى الجنوب من شعبية وتقع بجانب ميناء عبدالله وهو المحطة التي تستخدمها لشحن النفط شركة النفط الأميركية المستقلة .

أم قصبه : وهي مجموعة آبار صغيرة مياهها مالحة تقع بالقرب من الساحل على بعد خمسة اميال الى الجنوب من شعبية .

أم صفق : وهي آبار ذات مياه صالحة على عمق ١٨ قدماً . تقع على بعد ميلين من لقيط الى الشمال الشرقي . ويشتهر هذا المكان بزراعة البطيخ .

عقيله : وهي آبار قرب الساحل تبعد عدة اميال عن شعبية جنوباً وتسمى ايضاً ام العوسج نظراً لكثرة ما ينبت حولها من العوسج .

وعرا : وهي قمة عالية من الحجر الأسود . يبلغ ارتفاعها ٢٠٠ قدم تشبه برجاً مخروطي الشكل . وتقع وعرا على بعد سبعة اميال الى الشمال الغربي من برقان .

البحرين

البحرين اسم يطلق على مجموعة الجزر الواقعة في الخليج بين ساحل الاحساء

في المملكة العربية السعودية من جهة الغرب ، وبين شبه جزيرة قطر من جهة الشرق . وأكبر هذه الجزر الجزيرة التي كانت تدعى سابقاً آفال ^① والمسماة اليوم البحرين . ويبلغ طول هذه الجزيرة ٢٧ ميلاً وعرضها عشرة أميال وفيها العاصمة منامة التي تمتد ثلاثة أميال على طول شاطئ الجزيرة الشمالي . ومعظم سكّان الجزيرة ، عرب وإيرانيون ، هم من الشيعة . والصناعة الرئيسية فيها صيد اللؤلؤ وقد اكتشف النفط هناك سنة ١٩٣٢ .

والبحرين مقاطعة مستقلة تحكمها عائيلة آل خليفة ، وترتبط مع بريطانيا بمعاهدات وثيقة . وتتمثل الحكومة البريطانية في البحرين بوكيل سياسي يعمل تحت اشراف المقيم السياسي في الخليج الفارسي الذي كان يتخذ مقره الدائم في بوشير ^② على انشاطىء الشرقى في الخليج ولكنه اليوم في البحرين التي تعتبر المحطة البحرية الرئيسية للأسطول الملكي البريطاني في الخليج الفارسي . وتتخذ شركة الخطوط الجوية البريطانية غير البحار من البحرين محطة رئيسية للتعوين لأنها تقع في طريق خطها المباشر الى الهند وأستراليا والشرق الأقصى . ويقع المطار في جزيرة محرق الواقعة شرق منامة مباشرة وتتصل بها بطريق مرتفع .

وفي سهل صحراوي في القسم الشمالي من الجزيرة الرئيسية توجد مرتفعات فيها آلاف من القبور قديمة العهد ولا يعرف أصلها بالضبط ولكنها تعتبر أكبر مقبرة في العالم . وربما كانت هنالك قبور أخرى . ويعتقد أنبروفسور كورنوال أنها تعود الى الألف الثاني قبل المسيح ، وإن ذيلون القديمة ذات الكتابة المسارية لم تكن في الواقع إلا البحرين اليوم .

الباطن

الباطن هو القسم الأخير المنخفض من وادي رماح ^③ العظيم الذي تقع الاجزاء الوسطى والعليا منه في المملكة العربية السعودية . وتقول بعض المراجع ان الاسم اطلق على الوادي كـ من قسّم نزلوا . ولكن الناس درجوا على تمييز القسم الواقع في حزام دهانه ^④ الرملي بأسم وادي المستوي ، وسجرا القسم الاسفل

① اول
② بوشير
③ الرمح
④ القسيم
⑤ لرمحاء

الباطن .

ويمكن القول ، اذن ، انه يبدأ من على مسافة ٧٠ ميلاً جنوب غربي حفر
الباطن ، ويستمر من رقيع ^(١) في نفس الاتجاه نحو مشة وثلاثة أميال الى سلسلة
مرتفعات الرتق التي تبعد ٣٧ ميلاً عن البصرة ، حيث ينتهي .
والباطن على العموم ذو انخفاض ملحوظ ويختلف عرضه من أربعة أميال كما
في حفر الى ميلين كما في رقيع ^(٢) . وعند نهايته في رتق يصبح عريضاً جداً وقليل
العمق . ويبلغ عرض قعر الوادي في حفر حوالي ثلاثة أميال ولكن أقل
من ذلك بكثير في أماكن أخرى اذ يصبح على بعد مسافة قليلة من رقيع ^(٣) أقل
من نصف ميل . ولا يوجد في الوادي أي أثر لفعل المياه ، ولكن قعر الوادي
مغطى بطبقة من الترسبات الطينية الداكنة اللون يبدو انها انخرقت تدريجياً من
الاماكن المرتفعة على جهتي الوادي . وتثبت على هذه الطبقة مجموعات من الاعشاب
والشجيرات تشكل ملجأ للعزلان والطيور . وتمر طرق السيارات من البصرة
والكويت الى قسيم ^(٤) في بطن البطين ^(٥) . ويلتقي طريق الكويت بالوادي في رقيع .

ضليعة المعيجل

وهذه سلسلة من التلال الواطئة في منطقة مختلف على ملكيتها . وتقع بين
الكويت وبين دوحة بلبول في الاحساء . وهذه المنطقة هي الآن في المملكة
العربية السعودية ولكن الكويت تدعي ملكيتها . وتتجه هذه السلسلة من الشرق
الى الغرب بين آبار حمض في منطقة السدي وآبار الصفا في ^(٦) . ويبلغ طول
السلسلة ٣٠ ميلاً وتضم ضلعة ^(٧) الكبريت او ابرق الكبريت كما تعرف عموماً .
ويظهر ان مناطق دبده وسمن والشق تلتقي عند نهاية السلسلة من الغرب . والى
الجنوب منها توجد الأماكن التالية :

جاريه عليا : وهي آبار عذبة الماء عمقها ١٢ قدماً وتبعد ٣٠ ميلاً الى الشمال
الشرقي من وبرة . وفي سنة ١٩٣٠ بنيت هناك قرية وقصد بناها سلف تراحيب
ابن شقير الدوبش من الدوشان وهم العائلة الحاكمة في مشير ^(٨) . ويستخدمها تراحيب

رقيع
قسيم
ناظم
عوره
لحم الكبريت
غريب لعليا
طير

اليوم كقمر دائم له .

وفي القرية اليوم مسجد ومدرسة ولها أمير يسكن في قلعة كبيرة فيها حامية
قوامها ٣٠٠ رجل وفيها محطة اذاعة .

جارية سفلى : وهي آبار ذات مياه عذبة على عمق ٣٠ قدماً وتبعد ١٤ ميلاً
عن جارية عليا الى الجنوب الشرقي . وهناك مقر سعود ابن حاييف الققم شيخ
السببه من عائلة مشير .

قيسوان : وهنا أيضاً توجد مياه عذبة في آبار على عمق ١٨ قدماً . وتبعد
قيسوان عن جارية سفلى حوالي ١٥ ميلاً شرقاً جنوباً وحوالي نفس المسافة الى
الشمال من التعيرية على رأس وادي المياه في الاحساء .

الدبدبه

الدبدبه منطقة واسعة تقع بين الشق في الشرق والشقاق في الشمال والباطن
في الشمال الغربي وتنتهي من الجنوب قرب سلسلة المنارة ، وتبعد قليلاً الى الشمال
ابعد من خط العرض الذي تقع عليه مدينة الكويت ، ويبعد طرفها الشمالي
حوالي ٣٥ ميلاً عن جوره غرباً . ويبلغ طولها الإجمالي نحو ١٠٠ ميل وعرضها
٥٠ ميلاً . ويقع على الجهة الغربية من الباطن بحاذية دبدية الكويت إقليم دبديه
العراقي .

والأعشاب السائدة في هذه المنطقة هي الحمض ولكن هنالك بعض أعشاب
الذسي والتهوسج . وهناك نبات يدعى ربحله ينمو بكثرة في دبديه وعلى الأخص
على أطراف الباطن . وهذا النبات لا يوجد في أي مكان آخر في الكويت .
ويحصل هذا النبات ثماراً كاللقدائق يشبه طعمها طعم البصل الحلو ويحبه البدر وله
كذلك أرحار جميلة .

جزيرة فيلصكه

ويلفظها البحارة الانكاز « فيلبيشه » كما يفعل السكان المحليون . ويبلغ طول

① الغزو العراقي
② سعود بن عبدالعزيز
الققم شيخ
القبيلة مشير
③ الشقبة

④ الذسي

⑤ ربحله

الجزيرة سبعة أميال وأقصى عرض لها ثلاثة أميال ، وتقع على الجهة الشمالية من مدخل خليج الكويت . والجهة الغربية منها وهي الأقرب الى مدينة الكويت تبعد حوالي عشرة أميال الى شرق الشمال الشرقي من رأس العرض ، بينما تبعد طرفها الشمالي حوالي سبعة أميال الى الجنوب الشرقي من مصب خور صبية .

والجزيرة من حيث الشكل كأسفين رأسه الى الجنوب الشرقي وقاعدته الى الشمال الغربي . وهي منخفضة إجمالاً ولكن أعلى نقطة فيها مرتفع علوه ٣٠ قدماً يقوم في أقصى الجهة الغربية من الجزيرة على ارض رملية موحلة فيها اماكن صخرية ، تدعى ضروب وتمتد من مدخل خور صبية باتجاه الجنوب الشرقي .

وهناك جزيرتان صغيرتان بجانب فيلكه هما : عوجه وهي جزيرة رملية تبعد ثلاثة أميال عن الطرف الجنوبي الشرقي لفيلكه حيث تنتهي ضروب ، وجزيرة مسخان الرملية الواطئة التي تبعد ميلين عن فيلكه باتجاه خور صبيه . وتختلف التقديرات حول سكان جزيرة فيلكه ولكنه يبدو ان عددهم لا يتجاوز ١٥٠٠ شخص . والمدينة او القرية الرئيسية فيها تدعى زور وتقع على الشاطئ الشمالي الغربي للجزيرة بمواجهة مسخان .

والمكان الآخر المأهول في الجزيرة هو قرية على الشاطئ الشمالي وتبعد عن زور ثلاثة أميال الى الشمال الشرقي . ويملك الشيخ محمد الجابر الصباح منزلاً هناك يحل فيه أفراد عائلته وقتاً قصيراً . وكان والد الشيخ محمد الجابر حاكماً للجزيرة اما اليوم فيحكمها امير يعينه ويدفع له راتبه شيخ الكويت .

ان حوالي ثلث الأراضي المزروعة في الجزيرة معفي من الضرائب اما اصحاب الأراضي الباقية فيدفعون الزكاة الى شيخ الكويت بمعدل عشر الانتاج الاجبالي . وإلى جانب ذلك يأخذ سموه كل تبن الجزيرة بما في ذلك تبن الأراضي المعفية باستثناء كمية صغيرة يسمح للسكان الاحتفاظ بها كعلف لماشيتهم .

ولا يسمح لتجار الكويت الاثرياء ولا للاجانب بالاقامة في فيلكه على اساس انهم قد يظلمون السكان الأصليين .

ان اغلبية أهالي زور يعملون في صيد الاسماك وعدد ضئيل منهم يعمل في

نوهت
سكان

صيد اللؤلؤ . وينتسب هؤلاء السكان الى أصول مختلفة ويقال ان معظمهم اتوا من جزيرة خرق^١ بالقرب من الشاطئ الإيراني ، وان بعضهم اتوا من الفساو قرب مصب شط العرب ، ومن مقاطعة هنديان في إيران ، وحتى من عمان . وهم قوم مهذبون وأحوالهم لا بأس ولكنهم خياليون يأخذون بالخرافات . وكانت احوالهم في الماضي مزرية بائسة ولكن الأمور اليوم في عهد سمو الشيخ عبدالله السالم تبدلت نحو الأفضل . فقد تم مؤخراً بناء مدرسة ومسجد ومستشفى في زور وانشئت بلدية نشيطة .

وتوجد مياه صالحة كثيرة في انحاء مختلفة من الجزيرة وعلى عمق ستة اقدام فقط . وهذه المياه افضل من مياه الآبار في ضواحي مدينة الكويت ، ويقال انها أقل ملوحة قرب الشاطئ منها في الداخل . وموارد جزيرة فيلكه هي صيد الاسماك والزراعة على نطاق متواضع . وتملك زور ٥٠ أو ٦٠ زورقاً للصيد هي على العموم أصغر من تلك الموجودة في مدينة الكويت ، و ٢٠ أو ٣٠ من الحواري وهي زوارق صغيرة تحمل على ظهر زوارق اكبر .

وبعد ان يقتطع البحارة ما كلهم ، يقسم الصيد إلى حصص متساوية تذهب إحداها إلى شيخ الجزيرة واخرى إلى صاحب الزورق وواحدة إلى القبطان ثم واحدة لكل من البحارة .

وعندما يكون منسوب المياه جيداً تكون المحاصيل من القمح والشعير ناجحة . ويقال انه يزرع في الجزيرة سنوياً حوالي عشرة آلاف رطل من القمح ، وان المحصول الاجمالي من الحبوب يبلغ ٥٠ طناً . وبعد ان تؤخذ الضرائب يقسم الباقي بين الزارع من جهة وصاحب البذار ومواشي الفلاحة والعلف من جهة أخرى . يبدأ الزرع في تشرين الأول ويبدأ الحصاد في نيسان . ويزرع أهالي الجزيرة ايضاً البطيخ والعدس وخضار عادية كالبصل والجزر والفجل .

وفي زيارة قامت بها زوجتي للجزيرة سنة ١٩٤٦ وجدت ان هناك أشجار نخيل قتيية في زور وقريتيه وكلها مشمرة . ووجدت كذلك أشجار التين والكينا

والبمير والسدر والحنة . وهناك أنواع من السدر لا توجد نواة في ثمرتها . ولكن أشجار النخيل اليوم وأغلبها نحو الجهة الجنوبية الغربية من الجزيرة ، ليست بحالة جيدة .

أما الأزهار في فيلكه فتشبه تلك التي تنمو في يوشير بإيران . وهناك أربع أنواع على الأقل ليس لها وجود في البر . وهناك أيضاً عدة شجيرات من الورد الجوري ، والطحالب البيضاء الكبيرة المسماة زبيدي تنمو بكثافات كبيرة حيث يوجد الثبات الصحراوي المسمى رقرق الذي ينمو في بعض الأماكن على بعد ٦٠ أو ١٥ ياردة من البحر .

وليس في الجزيرة أفصاح أو تعالِب أو ذئاب والسكان لا يقتنون الكلاب . وتناثر فيلكه بخرائبها القديمة ويقبورها ومزاراتها . ومن القرى المهدامة صبيحيه التي تقع على الشاطئ الجنوبي الشرقي على بعد حوالي ميلين ونصف الميل من طرف الجزيرة الجنوبي . وعلى بعد ميل ونصف إلى الشمال الشرقي من زور يوجد مكان مهبجور يدعى سعيدي وأبعد من هذا المكان بميل واحد يوجد مكان مماثل يدعى دشت .

وينتشر حول زور ٦٠ أو ٧٠ قديراً من قبور الأولياء الذين يشكلون جزءاً كبيراً من قوات الجزيرة وتقاليدنا . فإلى مسافة ميل جنوبي زور يوجد قبر سعد وسعيد . ويقع قبر سعد إلى غرب قبر سعيد . وكلما اقترب المرء من جزيرة فيلكا بالزورق قادماً من الكويت تبين له القبران بصورة ظاهرة مميزة .

ويقال إن هذين القبرين بنيا تخليداً للذكرى الخوين واختها قتلوا في ذلك المكان . ويقصد هما الحجاج من اليمن والحسد ومن أفغانستان وبلوخستان . وهناك قبر آخر يقصده الحجاج وهو قبر محمد البدوي الذي يحظى بهذا التقدير فقط لأن اسمه قاومت انتزاع الخاتم منها بعد مماته .

وأخيراً ، وعلى بعد ثلاثة أرباع الميل إلى الشمال الشرقي من زور ، هناك مزار يدعى مقام الحضرة . ويختلف العلماء المسلمون حول ما إذا كان الحضرة نبياً

أم لا ، حتى ان بعضهم ينكر وجوده أصلاً . ويقول بعض المعلقين ان الحضرم ما هو إلا النبي الياس الذي يعتقد انه كان حياً زمن ابراهيم ورافق موسى ولا يزال حياً متى شرب ماء الحياة .

ومن الروايات المحلية التي تروى في الجزيرة أن الحضرم انتقل من صخرة في المكان الذي تقع عليه اليوم الإرسالية الأميركية ، الى مكان المزار في خطوة واحدة . ويقال إن آثار قدمه والمكان الذي غرز فيه عصاه لا يزالان مطبوعين في الصخر على الشاطئ قرب المقام .

وقد وجدت زوجتي على الصخر هناك فعلاً آثار أقدام جبل ، وثلاثة آثار لقدم لرجل حافية وواحدة لرجل منتعل ، وعدة آثار لأقدام أطفال . وإلى جانب ذلك وجدت أربعة آثار تبدو كأنها لحيوانات ما قبل التاريخ . ثلاثة منها يبلغ طول الواحدة ١٢ بوصة ويبلغ طول الرابعة ١٦ بوصة . وهناك أيضاً آثار أقدام بشرية كبيرة يبلغ طول الواحدة منها ١٨ بوصة ولكنها لم تكن واضحة .

وتعتقد زوجتي ان هذه الصخور كانت جزءاً من أرض طينية مستوية في وقت من الأوقات طبعت عليها آثار أقدام الإنسان والحيوان وتحجرت مع العصور واحتفظت بشكلها .

وفي مقبرة قرب مقام الحضرم توجد قبور ضخمة الحجم تبلغ المسافة فيها بين الأعمدة الموضوعة على الرأس وتلك التي على القدم حوالي خمس ياردات ونصف . ولا يزال بعض الشيعة من سكان الجزيرة يعتقدون بالقصة الواهية القائلة ان الحضرم ينتقل من مقره قرب البصرة الى مكة كل يوم اربعاء ويقضي يوم الخميس في جزيرة فيلكه ويعود يوم الجمعة في نفس الطريق . ولذلك فالمرأة التي تريد أطفالاً يجب ان تحضر الى مقام الحضرم في اليوم المناسب فتتحقق اميتها . وغالباً ما تذهب فرق من النساء في نزاهة من الكويت الى فيلكه لهذا الغرض . ويقطب حكام الكويت جيابهم تجاه هذه الاساطير ويعملون جردم لإيقاف هذه النزعات .

والغلبية سكان الجزيرة يؤمنون بوجود شيطان شرير يدعى بودريا الذي يقال انه يجوب البحر حول الجزيرة وخاصة بينها وبين مسحان يستدرج من لاسمي لهم الى الاعماق ويفرقهم .

ويؤمن آخرون بشاهو الذي يصفونه بأنه يشبه امرأة لها اقدام حمار وتشبه سيقانها المساقين الاماميتين للبصرة وشعرها كشمع الجمال . ويقول هؤلاء ان شاهو موجود في مدينة الكويت أيضاً .

وهناك قصة ، تزيدها آثار حصن في قرينية وبيوت حجير جيدة في وسط الجزيرة ، وهي ان البرتغاليين استولوا فيلكه في وقت من الاوقات وأخذوا يتاجرون من هناك مع بر الكويت . ويقال ان طاعوناً من الجرذان أرسله عليهم الاولياء طردهم من دشت في البداية ثم من اواسط الجزيرة حيث تراجعوا .

الحفر الباطن

وهو مكات مهم للترقف فيه بمجموعة من الآبار في قسم الباطن من وادي الرماح . والحفر جزء من المملكة العربية السعودية ويقع على بعد حوالي مئة وستين ميلاً الى الغرب من الجنوب الغربي من مدينة الكويت . ويبلغ عمق الآبار فيه حوالي الاربعين ولكن في الوقت الحاضر ١١ منها فقط فيها مياه . وهذه الآبار منتشرة في بعض الباطن وتراوح أبعادها عن بعضها البعض بين مئة ياردة وربع ميل وهي لذلك تشكل سهلاً دائرياً قطره ثلاثة أميال . وتقع كل بئر وسط ارتفاع يبلغ عاونه عشرة اقدام هي الاتربة التي ازيجت عند حفر البئر (وذلك يشبه آبار الرمال في الجهة الجنوبية الغربية من الدهانه قرب الرياض) . وقد بني جدار حجري حول الآبار ويبلغ عرض فوهة كل واحدة منها ستة اقدام . ويبلغ معدل سحبها الى المياه ١٥٠ قدماً ولكنها اذا تركت وشأنها مدة من الزمن يرتفع مستوى الماء حوالي ٣٠ قدماً . ومياه هذه الآبار حارة نوعاً ففي الصباح عندما يكون الجو قارس البرد يمكن للمرء ان يشاهد البخار يتصاعد من الآبار .

ويعود تاريخ آبار الحفر الى زمن قديم جداً وربما كانت تقع على خط التجارة الرئيسي بين مدينة جراً القديمة (عقير اليوم) وفلسطين . وليست لدى البدو القاطنين هناك فكرة عن تاريخ الآبار أو حافريها ولكنهم يقولون انها تعود الى أيام الجهل أي الجاهلية قبل الاسلام .

وفي هذه الأيام تدعي عائلة بريح من قبيلة مشير ملكية الآبار مع ان قبائل أخرى تستخدمها في بعض الاحيان . ولو ان عمقها أكثر ملاءمة لكانت تقصد أكثر مما هي اليوم .

والحفر من المراحل المعترف بها في الطريق بين الكويت والبصرة وبين قسيم ولها أمير وفيها حامية من ثلاثة رجال وقلعة كبيرة حمراء اللون بنيت عام ١٩٣٦ . وفيها اليوم أيضاً مدرسة ومسجد ومحطة لاسلكي .

وفي الحفر يلتقي تجويفان بالباطن واحدهما من الشمال والآخر من الجنوب . وبدعى الأول فليج الشمالية ويسير نحو سلسلة آبار تتجه شمالاً الى طوال الظافر وأول هذه الآبار يدعى الدليميه . أما التجويف الثاني فيدعى فليج الجنوبية وهو أيضاً يسير نحو سلسلة آبار تتجه الى الجنوب الغربي وتدعى طوال المثير . وأول هذه الآبار يدعى صفا في سمن . واليوم ثمر أنابيب التابلاين جنوب الحفر تماماً ، ومحطة الضخ رقم ٣ تبعد فقط ١٥ ميلاً إلى الجنوب الشرقي عن الحفر في قلب منطقة قيسرمة .

٨ الهزائم

وهي جزء من المنطقة المحايدة يضمها البحر من الشرق ومنطقة الصلو من الشمال ومنطقة الشق من الغرب وبشكل جدول المقطع حدها الجنوبي ويفصلها عن سهل لبيبه .

ويبعد وسط منطقة الهزائم حوالي ٦٠ ميلاً جنوباً غرباً عن مدينة الكويت . والهزائم عبارة عن سهل كبير بدون أشجار ولكنه لا يخلو من الأعشاب التي تنغذى عليها الجمال . وتربته جامدة قائمة اللون وخالية من الصخور . وفي طرفه

١ الحزائم
٢ كريبه

٣ مطير
٤ القصير
٥ الظفير
٦ اللصافيه
٧ الصمان

٨ القيصوم
٩ الهزائم
١٠ الصلو

الجنوبي قرب جدول مقطع توجد أرض سبخة وهي عبارة عن مستنقع كبير الملوحة .

وتضم الهزائم الأماكن التالية :

أقربيات : وهي آبار على مرأى من البحر قرب حدود الهزائم الشمالية ،^① يبلغ عمقها ١٣ قدماً وتختلف نوعية الماء فيها باختلاف كمية هطول الأمطار .
أطارش : وهي آبار صالحة الماء عمقها ١٢ قدماً تقع إلى غرب و قليلاً إلى شمال أصيلة .

ضلعة الأشعري : وهي آبار فيها مياه جيدة على عمق تسعة أقدام وتبعد مسافة قصيرة إلى الجنوب عن رافعية .

مراغة : وهي تلة مخروطية الشكل وآبار تقع عند منتصف حدود الهزائم الغربية على بعد ٢٠ أو ٢٥ ميلاً غرباً شمالاً من مصب جدول المقطع و ١٠ أو ١٥ ميلاً إلى الجنوب الشرقي من وفره . ويبلغ عمق الآبار تسعة أقدام ولكن مياهها ليست جيدة .

قمح : وهي آبار فيها مياه ذات نوعية سيئة على عمق ١٢ قدماً . وهي قريبة من شاطئ البحر وتبعد ميلين فقط عن أقربيات جنوباً .

رافعية : وهي آبار فيها مياه لا بأس بها على عمق ١٢ قدماً وتبعد حوالي عشرة أميال غرب الجنوب الغربي من مصب جدول المقطع .

رغوة : وهي آبار ذات مياه مالحة على عمق ستة أميال وتبعد عدة أميال إلى شمال الشمال الغربي من رافعية .

روحية : وهي تلة مرتفعة تبعد خمسة أميال إلى الغرب من وفره .

شظف : وهي آبار فيها مياه لا بأس بها على عمق ١٢ قدماً وتبعد سبعة أميال إلى جنوب الجنوب الشرقي من وفره وتبعد نفس المسافة إلى الغرب من مراغة . ويجوارها يقع تلة مرتفعة مخروطي الشكل .

طيب اسم : وهي آبار تقع على مسافة قليلة إلى الداخل من قمح ومياهها بين العذبة والملوحة .

اصيله : وهي آبار مياهها جيدة على عمق ١٢ قدماً وتبعد حوالي أربعة أميال الى الغرب مع انحراف قليل الى الشمال من رافعيه .
وفره : وهي مكان معروف تضرب فيه قبيلة آل عوازم خيامها وتبعد اكثر من ٦٠ ميلاً الى الجنوب من مدينة الكويت . وفيها آبار عديدة عمقها ١٢ قدماً ومياهها من نوعية وسط .
والذين يشكلون ام جنيب وهي منطقة صغيرة إلى غرب الهزام ، يلجئون بها قلة زوجها و ابار شظف ووفره .

جبراء

تكتب وتلفظ عادة جباره وهي قرية وواحة كويتية تقع على أقدم خليج الكويت على بعد ميلين الى الداخل وترتفع أربعين قدماً فوق سطح البحر وتبعد عن مدينة الكويت ٣٠ ميلاً . وهي المركز الزراعي الرئيسي في الكويت وأكثر الاماكن استراتيجية بنظر البدو . هواؤها جاف ومناخها صحي ومياه الشرب فيها ممتازة من الجهة الغربية .

تقع القرية في سهل رملي مكشوف تنتشر فيه الاعشاب يبعد ثلاثة أميال ونصف الى الجنوب الشرقي من الفجوة المعروفة بمر مطلع في قلال الزور والتي تسير فيها السيارات وقوافل الجمال في الطريق المباشر من الكويت الى البصرة .
والى جهة الغرب والجنوب الغربي ترتفع الصحراء تدريجياً عن القرية . وعلى بعد ميل الى الشمال منها يقع سهل يدعى مريقبه يحيم فيه البدو في الصيف ويضم آبار ماء عمقها ١٢ قدماً .

وتقع جبراء داخل مدى نيران المدفعية في قلال زور ولكنه بسبب ضخالة المياه على شواطئ خليج الكويت ، يتعذر مساندتها بفتح النار من البحر .
ويملك شيخ الكويت هناك مسكناً يدعى قصر الأحمر وسمي كذلك لأن جدرانها حمراء اللون . ويبعد القصر أكثر من نصف ميل عن القرية الى جهة الجنوب الشرقي خارج المنطقة الزراعية وتفصله عن اقرب بستان من بساتين

القرية طريق فقط . ويبلغ طوله ٨٠ ياردة وعرضه ٨٠ وفيه أبراج على الزوايا
الاربع وفوق المدخل الرئيسي الذي يواجه الشمال الغربي . وتبلغ سماكة جدرانها
من الاعلى قدمين وارتفاعها ١٥ قدماً ترتفع الابراج فوقها مسافة ثمانية اقدم .

وجدران القصر وابراج ملبئة بالثقوب خصيصاً لاطلاق النار ولكن تلك
الثقوب صغيرة وغير منتظمة بحيث ان مدى اطلاق النار منها قصير محدود .
ولا توجد في القلعة بشر ذات مياه صالحة للشرب مما ادى الى وقوع كارثة اثناء
القتال سنة ١٩٢٠ . وفي تلك الاثناء كان حول القصر سور عال يصل الى الطريق
مما ساعد الاعداء على التواري وراءه وكان لهم بمثابة غطاء منع عنهم الرصاص .
وقد دمر هذا السور منذ ذلك الوقت .

وفي القصر اسطبلات تكفي لايواء مئة حصان وهي تستخدم اليوم للاعتناء
بالخيول الاصيلية التي يملكها سمو الحاكم .

وبعد معركة عام ١٩٣٠ اخليت القرية من السكان تماماً لمدة أسابيع وعندما
عاد السكان اليها بنى حولها سور جديد وهدمت بعض المنازل التي تقع وراء
السور حفاظاً على شكل القرية . وهي اليوم تبدو مستطيلة الشكل تقريبا طولها
حوالي ستاية ياردة وعرضها خمسية . ويتجه الجانبان الطويلان منها الى الجنوب
الغربي والشمال الشرقي .

وقبل مائة كان الشيخ سالم ابن مبارك الصباح ينوي بناء قلعة صغيرة بين
الجهراء ورأس الخليج وذلك لحماية مكان الانزال في الخليج فيما لو تعرضت الجهراء
لحصار آخر مما يسهل قدوم الامدادات من الكويت عن طريق البحر . وقد
صرف النظر عن هذه الفكرة اليوم نظراً لاستتباب السلام بين الكويت والمملكة
العربية السعودية .

وأغلبية السكان الدائمين في الجهراء هم مزارعون نجسديون يزرعون الأرض التي
يملكها سمو الشيخ وتجار الكويت وأقارب عائلة النقيب في البصرة . ومنازل
القرية التي يبلغ عددها حوالي ١٩٠ منزلاً مبنية من الطين وتضم حوالي الف نسمة .
وتكثر مخيمات البدو خارج جدران القرية في الصيف وتشاهد بعض الخييات

يجوارها في الشتاء .

إن محاصيل الجهراء من البيض والدواجن محدودة ولكن فيبسا كثير من الغنم والماعز وفيها عدد من الأبقار يكفي لسد حاجات السكان من الحليب . ووسائل النقل المحلية فيها تتألف من حوالي مئة حمار ولكنه بالامكان استئجار الجمال من البدو . وكما ذكرنا آنفاً فان جهره بالأساس مركز زراعي وكل أراضي الشيخ المزروعة تقريباً تنحصر هناك .

وليس هناك مقياس ثابت لقسمة المحاصيل بين صاحب الأرض والمزارعين . والمحاصيل الرئيسية هي القمح والشعير والعدس . وتنتج الجهراء من الشعير ضعفي ما تنتجه من القمح ويبلغ ذلك الانتاج في سنة إقبال أكثر من ٥٠٠ طن . ويزرع القمح ، الذي يدعى حنطة أو حب ، في أوائل ايلول ويحصد مع الشعير في أوائل آذار . ويقطع جزء من الزرع وهو أخضر ، كما في الهند ، ليقدم علفاً للمواشي ويدعى قصيل . وأحياناً يقطع الشعير مرتين لهذا الغرض قبل ان ينضج ، ولكن القمح نادراً ما يعامل بهذه الطريقة إلا في سني الاقبال . والجث الذي يزرع هناك ذو نوعية ممتازة ويزرع في نفس الأرض لأربع سنوات متتالية تترك الأرض بعدها بوراً لمدة سنة واحدة .

ومن المحاصيل الأخرى في الجهراء البطيخ الأصفر والبطيخ الأحمر ويدعى « رقي » . وهذه المحاصيل تزرع مرة في السنة وتنضج في أواخر تشرين الأول ويستمر موسمها شهراً كاملاً . والكميات التي تزرع قليلة بحيث انها لا تكفي لتصديرها الى مدينة الكويت . ولكن القرع يبدأ في كآون الأول ويستمر مدة ثلاثة أشهر وهو يصدر الى الكويت . وتنضج الباقيل في شباط ولا يزرع منها إلا ما يكفي لسد حاجات القرية . ويبدأ موسم البصل في نهاية كآون الأول ويستمر حتى الربيع . ويبدأ الفجل ، ويدعى رويد ، في وقت مبكر من السنة ويستمر الى ما بعد موسم البصل . ويزرع البقل من جديد كل سنة ويعطي ١٦ موسماً في الفصل الواحد . وهناك مواسم قصيرة الأمد للحلبه والرشاد . أما الباذنجان الذي يدعى في الهند برنجال وفي الجزيرة العربية بيننجان ، والباميه ،

والبندورة ، فتأتي في وقت مبكر من السنة ولا تدوم طويلاً ولكنها تصدر الى مدينة الكويت .

وتوجد في جهه حوالي ٢٠٠٠ شجرة نخيل تعطي سنوياً حوالي ٢٥٠٠ طن من الثمر يؤكل معظمها وهو رطب . ويعتبر بستان السيد خلف وهو أحد أقارب عائلة النقيب في البصرة ، انجح بساتين النخيل في القرية . وفيما عدا ذلك لا توجد أشجار أخرى باستثناء بعض شجيرات البير .

ويصدر الى الكويت سنوياً من جهه حوالي ٣٠ طناً من الجبوب فقط . ويمكن توسيع نطاق الزراعة في القرية الى حد كبير فيما لو استثمرت فيها رساميل كافية .

وكل المحاصيل التي ذكرناها تعيش على الري وتزرع في مساكب ضمن جدران واطئة من الطين . وكان ارتفاع هذه الجدران في السابق يبلغ ثمانية أو تسعة أقدام ولكنها خفضت بعد حركة جهرة عام ١٩٢٠ كجزء من مخطط الدفاع عن المكان .

وهنالك بديل اقتصادي لهذه الجدران وهو ما يسمى خدد وهو عبارة عن خندق عمقه قدمان وعرضه قدمان وعلى جانبيه حافة رملية يبلغ ارتفاعها قدم واحد . وتقع غالبية البساتين في الجهة الجنوبية الشرقية من القرية بينها وبين قصر الأحمر . ويعتمد قسم ضئيل من زراعة القمح والشعير على مياه المطر ولكن ذلك لا يقارن بالمساحات التي تروى بمياه الآبار .

ويبلغ عدد آبار الري ١٩ بئراً معدل عمقها ٢٠ قدماً . وترفع مياهها ، وهي مالحة قليلاً ، بواسطة قرب جلدية تجرها الحمير ، وبواسطة مضخات ميكانيكية . وتدعى رافعة الماء عرجية والقناة التي يجري فيها الماء تدعى ساقية . وأحياناً تجمع المياه في برك مرتفعة لكي يسهل جريانها الى الأراضي المزروعة . وهنالك أيضاً ما يدعى شرب وهي عبارة عن قطعة أرض صغيرة تجمع فيها مياه الري قبل اطلاقها الى مستوى أكثر انحداراً .

وتدعى المزروعات التي تزرع في وقت متأخر مسيف . أما انواع الأراضي

الزراعية الرئيسية فهي : حرا وهي أرض ذات تربة خصبة ، وديم او الأراضي الواقعة على حافة خبرا وهي مياه الأمطار المتجمعة ، وحزام وهي أرض صحيرية ، وسبخة وهي مستنقعات كثيرة الملوحة وغير منتجة .

ان اكثر الأدوات الزراعية شيوعاً هي محراث بدائي يدعى افدان ، ومجرفة حديدية قصيرة اليد تدعى سخين وتستخدم في شق الأقبية وفتحها واغلاقها ، والمسحاة التي تستخدم لتسوية الأرض . والمخيل عبارة عن هراوة يملق عليها الراعي رداءه المسمى بيشت ليحفظ تجمع اغنامه ويمنعها من التفرق . وتستخدم أيضاً كخيل في المناطق المزروعة لابعاد الطيور .

ونشيخ الكويت وكيل يتم ببساتينه ويكون بمثابة أمير او ممثل خاص اذا لم يكن أحد من شيوخ العائلة مقيماً هناك . ويعتبر الشيخ في الجهراء مهماً وناظراً في أراضيه ليس فقط لماوردها الزراعية ، ولكن للنفوذ الكبير الذي يتمتع به مالكيها والسيطرة التي تعطيه اياها على عدد كبير من البدو يخيمون بجوارده في الصيف . وهي فضلاً عن ذلك تسيطر على طريق البصرة .

وهناك أماكن تحمل اسماء ولكنها ليست تتبع أيّاً من التقسيمات المعترف بها في الكويت وهذه الاماكن هي :

ممر اطراف : وهو عبارة عن مرتفعات متباعدة قليلاً وكان ما بينها مجاري ماء جافة عميقة . ويبعد هذا المكان حوالي عشرة أميال الى غرب الجنوب الغربي من الجهراء ويشكل الطرف الغربي لتلال زور .

فريده : وهي تلة طويلة معزولة ومنفردة تبعد ١٢ ميلاً الى غرب الجنوب الغربي من جهره .

خبرة البعل : وهي بركة طبيعية تبعد أربعة أميال عن جهره الى جهة الجنوب الغربي ، وتلقى المياه التي تنحدر من الصحراء باتجاه الجهراء . وفي المواسم المناسبة تزرع فيها بعض المحاصيل المتفرقة من التمح والشعير .

حد السعادة : وهي سلسلة عالية من المرتفعات تمتد من الشمال الى الجنوب وتبدو بيضاء اللون عن بعد وتقع الى جنوب طريق الجهراء - رقيع على بعد ٢٥



جلالة الملك عبد العزيز بن عبد الرحمن بن فيصل آل سعود
ملك المملكة العربية السعودية الراحل



جلالة الملك سعود بن عبد العزيز آل سعود
الملك الحالي للمملكة العربية السعودية

ميلاً تقريباً عن الجهراء . ومن الجهراء الى خد السعادة المناطق كلها في ارتفاع . وفي نقطة على الخط المباشر بين جهرة ورقبيع تبعد ٣٠ ميلاً عن الجهراء غرباً تقع تلال كاسية بيضاء تدعى « قبلولة » أو « قبيليلة » .

روحيه : وهي تلة يبلغ ارتفاعها ٤٠٠ قدم وتبعد عشرة أميال الى جنوب الجنوب الغربي من الجهراء .

تميلة الجويسري : وهي مركز تجمع مياه معروف يبعد ستة أميال شمال غربي مر أطراف ؛ وتطول في أيام الشتاء الى بركة كبيرة .

ام التويشيج : وهي سهل مرتفع على شكل سلسلة طويلة منحدية بين اطراف وفريده ويتجه الى الجنوب الشرقي ثم الى الشرق من فريده ، وتوجد في هذا السهل واحدة او اثنتان من الخباري أي البرك الصغيرة في الشتاء ويقايا مساكن . أم روس : وهي تلة ذات ثلاثة رؤوس تشكل علامة فارقة على بعد ١٥ ميلاً الى جنوب الجنوب الغربي من الجهراء .

الكبد

مكان يبعد حوالي ٣٠ ميلاً الى الجنوب الغربي من مدينة الكويت بين منطقة قرعة في الشرق ومنطقة الشق في الغرب . وتتألف تلال الكبد من حزام من الاراضي المرتفعة تمتد من الشرق الى الغرب على مسافة عشرة أميال .

والى جنوب الكبد مباشرة تقع سلسلة مرتفعات موازية تدعى كبيده توجد الى شرقها آبار تدعى جاهلية وعبدلية . وهذه الآبار تقوم شركة نفط الكويت بالمياه اليوم . وإلى الشرق من هذه الآبار يقع رجم الجهتان وهي مكان مميز للبدو . وعلى بعد ٢٠ ميلاً الى الجنوب من رجم الجهتان تقع فوارس في منطقة الكبريت المحاذية وهي عبارة عن سول صغير تنتشر فيه التلال الصخرية الصغيرة وهو اليوم مركز شركة النفط الأميركية المستقلة ، وهناك خمسة تلال صغيرة في طرف كبيده الغربي تدعى منافش وهي بيضاء بلون الثلج وقريبة من طريق السيارات بين الكويت والرياح تقع اى الجهة الجنوبية الغربية من حدود دولة الكويت .

كأظمة

أنت أقصى الحدود في خليج الكويت الى الغرب من رأس عشيح يعرف بدوحة كأظمة . والنقطة التي تمتد اليه من جهته الشمالية تعرف برأس الكأظمة . ويخف عمق الماء فيه تدريجياً من مدخله الذي يبلغ عرضه اربعة أميال وعمقه ست قامات في وسط القنال ، الى رأسه الذي يبعد تسعة اميال غرباً جنوباً عن رأس عشيح وميلين عن قرية جورد . وهناك مرسى بمنجى من الرياح الشمالية يتسع لعدد كبير من السفن التي يبلغ عمق غاطسها ٢٤ قدماً . ولا توجد مياه عميقة على الشاطئ لذلك فان حمولة السفن تفرغ بواسطة الرافعات او على رصيف طويل يبني الى داخل البحر .

ورأس الكأظمة عبارة عن مستنقع منخفض يمتد نحو نصف ميل جنوباً الى داخل الاخدود ويبعد ثلاثة أميال عن رأسه . وهو لا يرتفع عن سطح البحر ولكنه تحميه ضفة رملية طبيعية من جهة مياه البحر المرتفعة . وخلال الحرب العالمية الأولى كانت تزور مرسى كأظمة مستشفيات عائمة تنقل جرحى الحرب من سفن صغيرة تستطيع عبور شط العرب . وكانت هذه المستشفيات العائمة تنقل الجرحى بدورها الى الهند . وكانت سفن أخرى تزور ميناء الكويت محملة بمرضى في دور النقاهة .

ومما يجدر ذكره ان المحطة النهائية لحط سكة حديد برلين - بغداد - البصرة التي اثار كثيراً من اللغط قبيل الحرب الأولى ، كانت ستبني في رأس كأظمة . لأن الألمان كانوا يدركون في ذلك الوقت ان البصرة كميناء لن تكون ذات فائدة نظراً للتكاليف المتواصلة الناتجة عن استمرار جرف الأتربة من شط العرب . ولهذا تحولت أعين الألمان والأتراك إلى خليج الكويت الميناء الطبيعي للعراق . وهذا ما حدا بالأتراك سنة ١٩١٢ الى الضغط على شيخ الكويت في ذلك الوقت الشيخ مبارك الصباح لحمله على القبول .

وبما ان التاريخ يعيد نفسه أحياناً فإنه قد يأتي يوم يحاول فيه العراق من جديد ، كما فعل الأتراك ، ضم الكويت اليه لجعله محطة لسكة حديد تصل البحر

بالداخل. وباتصال خط بغداد - الموصل بشبكة طروروس، وبانشاء الجسر المقترح عبر البوسفور، فان ذلك قد يحدث باسرع مما نتصور. وهنالك دلائل على ان بعض الاشخاص يفكرون بهذا الأمر ومنهم السير جون وارد مدير ميناء البصرة. وقد عرفت شركة نفط الكويت امنية كاطمة فانزلت معداتها الثقيلة هناك سنة ١٩٣٦، عندما حفرت اول بئر للنفط في بجره الى الجهة الشمالية من خليج الكويت.

الليبية

وهي سهل فيه أعشاب يقع في المنطقة الساحلية الى جنوب المنطقة المحايضة مباشرة. ويحدها من الشمال جدول مقطوع ولذلك يمكن اعتبارها جزءاً من منطقة السدي. ويحدها من الجنوب جبل محرده الذي يقع جزء منه في المنطقة المحايضة والجزء الآخر في المملكة العربية السعودية. وفي الوسط تقع تلة مرتفعة بيضاء مخروطية الشكل تعرف باسم جبل طيار.

المتطوع

وهو جدول مياهه مالحة غير صالحة للشرب يقع في القسم الجنوبي من المنطقة المحايضة، ويشكل الحدود بين منطقة الخزام في الشمال وسهل ليبيه في الجنوب. ويتبع هذا الجدول من نبع يدعى عين العبد على بعد ١٥ ميلاً من الشاطئ، وينصب في البحر شمال رأس الخفج المباشرة. ويبلغ عرض مجرى الماء فيه بين ١٠ و ١٢ قدماً ويبلغ عمقه قدماً واحداً. وعندما تكون مياهه مرتفعة تستطيع زوارق صغيرة ان تسير فيه مسافة قصيرة. ويسمى مدخله. ويسمى الجدول احياناً مقاطع وهي جمع مقطوع.

لقد زرت عين العبد سنة ١٩٣٤ وفي السنة التالية وفي سنة ١٩٤٣. فوجدت ان الف غالون من الماء تتدفق منها في الدقيقة الواحدة. وهي عبارة عن انخفاض على شكل فنجان يبلغ قطره ٥٠ قدماً. ان رائحة مياه عين العبد كريهة نظراً لكثرة الكبريت فيها ولكنها نقية وقليلة العمق. ويقول البدو انه

من الخطر النزول إلى وسط العين لأن رمالها تتحرك بسرعة . وهناك خرافة تقول ان رأس زنجي (عبد) يظهر وسط العين بعد مدة ومدة . وربما كانت مرد ذلك إلى كتلة الوحول السرداء التي تقذفها الماء من وقت إلى وقت في مركز النبع . وقد شاهدت بنفسي هذه الظاهرة . ويعتقد البدو ان الأرواح تسكن المكان ولذلك يتجنبونه ويقولون ان زنجياً نصفه بشر ونصفه جن يعيش في النبع وأنه يشاهد مستلقياً في الشمس أحياناً على ضفاف النبع . وهذا الزنجي يهاجم كل مسافر منفرد يتجرأ أن يقرب من عين العبد .

ومقطع هر اسم جزيرة أيضاً تابعة لدولة الكويت بالقرب من شاطئ السدي وتبعد ميلاً ونصف الميل إلى الجنوب من حد المشعاب . ويبلغ طولها ميلين من الشمال الشرقي إلى الجنوب الغربي وفيها صخور يتراوح ارتفاعها بين ٢٠ و ٥٠ قدماً وذلك في طرفها الشرقي . ولا توجد بين الجزيرة والبر قناة صالحة للملاحة وعندما يرتفع المد في الربيع تغمرها المياه إلى حد بعيد .

قرعة

وهي أرض رملية مجدية يحدّها من الشمال خليج الكويت ومن الشرق البحر ومرتفع رأس العرض ومن الجنوب منطقة عسبان ومن الغرب الكبد . وتقع قرعة إلى جانب مدينة الكويت الأساكن التالية :

بدمه : وهي أرض صغيرة على الساحل وتبعد مسافة ميلين ونصف الميل إلى الجنوب الغربي من رأس العرض .

شدادية : وهي آبار تبعد تسعة أميال إلى الجنوب الغربي فالجنوب من مدينة الكويت على طريق الرياض الرئيسية . ومياه هذه الآبار ليست صالحة ويقول بعض المظلومين انها لا تقع في منطقة قرعة .

دمه : وهي قرية كبيرة لقبيلة العوازم تقع على قاعسة شبه جزيرة رأس العرض في صفة رملية واطنة تبعد ٢٠٠ ياردة فقط عن البحر وثمانية أميال إلى جنوب الجنوب الشرقي من مدينة الكويت . وفيها مسجد و ٢٠٠ منزل ومدرسة

وبعض المنازل الجميلة للشيوخ . وفيها أيضاً عدة آبار بعضها فقط فيه ماء ولكنها قليلة الملوحة . ونظراً لأنها تتمتع بمناخ طيب فإن عدداً من شيوخ وأعيان مدينة الكويت أخذوا يبنون فلأحية جديدة بين دونه ومنازة رأس العرض . وقد استبدل اسم دونه باسم سالمي سنة ١٩٥٣ .

حوالي : وهي قرية كبيرة على بعد أربعة أميال إلى الجنوب الشرقي من مدينة الكويت . فيها مدرسة ومسجدان وحوالي ٥٠٠ منزل وشبكة تلفون . وسكانها اليوم ينتمون إلى القبائل العربية المختلفة التي تقطن مدينة الكويت ، وكلهم يعملون في زراعة الخضار كالبطيخ والفجل والبصل التي تباع في أسواق الكويت . وهناك عدة آبار تستخدم مياهها في بري المزارع والبساتين . وإلى جنوب القرية يقع قصر بيان الذي كان المقر الريفي لحاكم الكويت السابق . والقصر الذي أصبح اليوم انقاصاً يضم مجلساً واطناً ومسجداً ومباني مستقلة للضيوف وجناح للخدم ، ويقع على ظهر تلة صغيرة تشرف على القرية . ويملك الشيخ صباح الأحمد الجابر الصباح ابن الحاكم الراحل فيلا في حوالي ، وكذلك كبار تجار الكويت الذين ينتقلون إلى هناك في الربيع . وبسبب توسع مدينة الكويت فإنها قد اتصلت قريباً بحوالي التي ستصبح إحدى ضواحيها .

ملح : وهي ١٥ بشراً على بعد ١٥ ميلاً إلى الجنوب من مدينة الكويت وثمانية أميال إلى غرب قرية أبو حليفة على الساحل . ويبلغ عمق هذه الآبار القريبة من حقل النفط في مقوى ، ٣٠ قدماً ومياهها مائنة إلى الملوحة ولكنها صالحة للشرب . وكانت أراضي ملح تزرع في السابق وتبنيها بقايا حصن قديم .

مقوى : مكان يبعد ميلين عن ملح شمالاً فيه الحقل الأصغر من حثلي النفط التابعين لشركة نفط الكويت (٣٣ بشراً) وفيه أيضاً المستشفى الرئيسي ومركز التدريب . وهناك أيضاً عدة آبار واحد منها فقط يحتوي على مياه صالحة .

مشرف : وهي قلعة قديمة حولت إلى قصر حديث يقيم فيه الشيخ عبدالله المبارك الصباح قائد جيش الكويت . ويبعد المشرف ميلين عن قصر السرا جنوباً .

قصر السرا : وهو المقر الربيعي للشيخ عبدالله الجابر الصباح مدير التعليم العام . ويبعد القصر ثمانية أميال الى جنوب الجنوب الشرقي من مدينة الكويت .
قليصيه : وهي ستة آبار على بعد عشرة أميال الى الجنوب الشرقي من مدينة الكويت وعلى بعد ميلين ونصف الميل عن الساحل . وفيها مياه جيدة على عمق ٢٧ قدماً لكنها لا توجد حولها زراعة .

رأس كيفان : وهي مجموعة آبار في الجهة الجنوبية من رأس العرض وحولها عدد من أكواخ الصيادين .

رميشيه : وهي قرية صغيرة مأهولة تبعد ستة أميال الى الجنوب الشرقي من مدينة الكويت .

سالميه : (راجع دمنه) .

شعب : وهو قصر أبيض كبير على الشاطئ ، يقوم في مكان هو نصف المسافة بين رأس العجوزة ورأس العرض . وهناك يقم صاحب السمو الشيخ عبدالله السالم الصباح حاكم الكويت .

صليبيخات : وهي تلال رملية بيضاء مرتفعة تبعد ستة أميال الى الجنوب الغربي من مدينة الكويت على الطريق الى جهره . ويجوارها تقع محطة الكرنيتينا الجديدة التي اقيمت سنة ١٩٥٢ واستخدمت مؤقتاً سنة ١٩٥٣ كمستشفى للأمراض الصدرية خاص بالنساء . وهناك أيضاً تقوم حالياً صاحبة حديثة للاوروبيين .

صليبيه : وهي أربع آبار عميقة للماء على بعد ميلين الى الجنوب من شداديه ، حفرتها شركة نفط الكويت لسد حاجات مدينة الكويت وحاجات البدو واغنامهم وجمالهم . ومياه هذه الآبار مالحة قليلاً ولكنها تصبح صالحة للشرب والاستعمال عندما تخلط بخمسين بالمئة من المياه المقطرة .

عديليه : وهي أرض عريضة منخفضة قليلة العمق فيها ست آبار على بعد ثلاثة أميال من مدينة الكويت جنوباً . وعندما تهطل فيها أمطار الخريف تنجح فيها زراعة القمح جداً .

ورأس العجوزة ورأس العرض أيضاً من الاقسام الساحلية لمنطقة قرعة .

قصر مشرف

وهو في الأصل حصن يبعد ثمانية أميال جنوب جنوب شرقي الكويت ويحتمي المسالك الجنوبية الى المدينة . وقد بناه الشيخ مبارك الصباح سنة ١٩٠٠ وكان يقيم فيه احياناً . وفي السنوات القليلة الماضية ادخل ابنه عبدالله تحسينات عليه واعاد بناء بعض أجزائه بدون حساب للنفقات لذلك فهو اليوم من اعظم القصور في الجزيرة العربية فيه غرف استقبال فخمة وقاعات طعام تستطيع استيعاب ٣٠٠ رجل في جلسة واحدة . وقد اضيف اليه مؤخراً مسجد رائع وبنيت عدة غرف نوم للضيوف مجهزة بأحدث وسائل الراحة .

يرزود القصر جزئياً بمياه صالحة ووافرة من آبار يتراوح عمقها بين ٦٠ و ٧٠ قدماً . وعلى مرتفعات الظهر التي تبعد ١٢ ميلاً الى الجنوب وقليلاً الى الشرق من قصر المشرف مقابل فنتاس ^(١) ، توجد آبار تميلة العتول التي سميت كذلك نسبة الى عائلة من قبيلة عجمان ومياه هذه الآبار أيضاً جيدة .
ويفضي الشيخ عبدالله المبارك الصباح معظم أيام السنة في قصر المشرف .

قرين

وهي اسم جزيرة صغيرة في خليج الكويت واسم تلة كبيرة معزولة في البر ، في الوقت ذاته .

وتدعى الجزيرة أيضاً جزيرة الشريخ وهي تبعد عن الشاطئ ميلاً ونصف الميل في نقطة تبعد أربعة أميال عن مدينة الكويت غرباً . وفي طرفها الغربي مرتفع بني الادن يبلغ عنوه ٢٧ قدماً . والى الجنوب الشرقي من الجزيرة بينها وبين شاطئ الكويت حوض يدعى بندر الشويخ تقصده الزوارق لتحتمي فيه من كل الرياح . ويبلغ عمق الماء في هذا الحوض ثلاث أو أربع قامات .

ويتصل بندر الشويخ بالخليج الكبير بمضيق طويل ضيق لا يزيد عمق الماء في مسافة منه تبلغ ٤٠٠ ياردة ، عن ١٢ أرو ١٣ قدماً عندما تنخفض الماء في الربيع . ويبدو ان هذا العائق هو من الصخور التي لا يمكن ازالتها بسهولة . ولكي يتاح للسفن الكبيرة المرور في القنال يجري حالياً جرف الرمال منها (هذا الكلام سنة ١٩٥٣) وربما اتخذ الاسم الانكليزي القديم للكريت « غراين » من اسم هذه الجزيرة .

أمّا تلة قرين فتقع في أقصى جنوب دولة الكويت على حدود المنطقة المحاذية وتبعد عن مدينة الكويت ما يزيد عن ٤٠ ميلاً جنوباً وحوالي ١٤ ميلاً عن شاطئ البحر . وهذا الاسم يشمل عدداً من الآبار ومنخفضاً يعرف بخور القرين يقع الى جنوب شرق التل بينه وبين البحر .

وتتميز في هذا المنخفض الذي يمتد ستة أميال في كل اتجاه اعشاب وشجيرات كثيرة . ومع انه يدعى خور أي مدخل بحري ، لكنه يبدو انه ليس له اتصال بالبحر . وتتجمع فيه مياه الامطار في فصل الشتاء وتشكل مستنقعا مالحاً قرب آبار قرين . وتقول بعض المصادر المطلعة ان تلة قرين فقط وليست الآبار هي التي تقع ضمن اراضي دولة الكويت .

القصور

وهذا الاسم يطلق على مجموعة من القرى هي : أبو حليفه ، وفحيجيل ، وفتطاس ، وفناطيس ، وشعييه . وقد سبق الكلام عنها في معرض الحديث عن منطقة العبدان .

① الرقيع

① الرقيع

وهو الاسم الذي يطلق على مجموعة من الآبار في الضفة الشرقية من الباطن في مكان يبعد عن مدينة الكويت مسافة ١٠٥ أميال في خط مستقيم الى الغرب

فالجنوب الغربي . وهذه الآبار أعلى نسبياً من قعر الباطن وهي لا تمتلئ بالمياه دائماً إلا إذا كثرت الأمطار فتستمر مياهها طوال الصيف .

والآبار الفعلية تقع بين الصخور وتتصل بممرات جوفية ولكن تسرب المياه فيها ببطيء ، ولذلك يتعذر وجود كميات كبيرة من الماء في كل الآبار في وقت واحد .

والرقيع نابعة للملكة العربية السعودية وفيها مركز سعودي للشرطة .

① السلو

وهي منطقة على الساحل في الزاوية الشمالية الشرقية من المنطقة المحايدة بين منطقتي العدان والهزائم ، وتحدها من الشمال قرين ورأس القليعة ومن الجنوب تلة الشظف ورأس الحفجي .

الشق

وهو واد طويل قليل العمق يمتد مشة ميل من الشمال الى الجنوب ويبلغ معدل عرضه عشرة أميال . وتقع الأربعون ميلاً الشمالية منه داخل حدود دولة الكويت . وينتهي هذا الوادي من الشمال على بعد ٢٠ ميلاً الى الشمال الشرقي من جهره ، ومن الجنوب بجوار وريعه . وتحده من الشرق منطقتا الكبد وعدان في الكويت ، ومن الجنوب السلو والهزائم والسدي ، ومن الغرب منطقتا دبده وقرعه . وتقترب منه السنن من جهة زاويته الجنوبية الغربية .

وليس في الشق سكان ثابتون ولكنه ينتج معظم الأعشاب والأخشاب التي تستعمل للوقد وتباع في مدينة الكويت . وفي جهته الشمالية يفصل بين الأماكن التي ينمو فيها الحمض الى الغرب والأماكن التي ينمو فيها العرفج إلى الشرق .

ويضم الوادي حيث يلتقي بطريق الكويت - رقيع على بعد ٤٠ ميلاً الى الغرب فالجنوب الغربي من مدينة الكويت ، تجمعاً للماء في مواسم هطول المطر

يدعى خبيرة الفرق . ويضم كذلك تجمعا آخر للماء على طريق الرياض وعلى بعد ٥٤ ميلا الى الجنوب الغربي من مدينة الكويت يدعى خبيرة الدويش او خبيرة جليهم . وتقع خبيرة الشرق داخل اراضي الكويت اما خبيرة الدويش فتقع خارجها .

①

الشقاق

وهي منطقة تقع بين الباطن والكويت شمال غربي الجبراء . والى جنوبها مباشرة تقع منطقة كبيرة تدعى الدبدبه . وقد اطلق عليها هذا الاسم نظراً لوجود عدة انشاقات او انخفاضات فيها تمتد بعضها باتجاه الشمال الشرقي كشقة أم رويسات ، وشقة الجليب ، وشقة الثوييه التي يقع معظمها داخل حدود الكويت . ويمتد بعضها الآخر باتجاه الجنوب الغربي كشقة السقيح ، بينما تمتد شقة الواسيه شمالاً الى الباطن . والشقاق ارض مجدبة اعشابها قليلة وليس عليها سكان دائمون .

الشقاق

② الحدود

③ الرمث

②

السدى

وهو سهل فسيح يضم المنطقة المتنازع عليها بين الكويت والمملكة العربية السعودية والتي سبق ذكرها . ويقع هذا السهل الى اقصى الجنوب على البحر وتحدّه من الشمال منطقة الهزام في المنطقة المحايدة حيث يشقه جدول المقطع ويصل غرباً الى الطرف الشرقي من ضليعة المعيجل وتلة النويريه . ويضم في جهته الشمالية سهل اللبييه . ويبلغ طول السدى من شمال الشمال الغربي الى جنوب الجنوب الشرقي حوالي ٦٠ ميلا . اما ارضه فرملية سوداء مستوية . ولا توجد فيه اشجار ولكنه تنبت فيه اعشاب تتغذى عليها الجمال كالرمض ^④ والحنظل والعرفج والثمام . وفيما يلي بعض تقاسيمه الداخلية الرئيسية :

عرفجيه : وهي آبار عمقها ١٥ قدماً تبعد ثمانية أميال عن جبل عموده غرباً ،

ومياهها صالحة للشرب .

أرق : وهي آبار عمقها ١٢ قدماً مياهها خطيرة وغير صالحة للشرب . وتبعد هذه الآبار ١٢ ميلاً إلى الشمال فالثالغ الغربي من تخاديد ، و ١٨ ميلاً إلى الجنوب فالجنوب الشرقي من قلة وآبار مراغسه في منطقة الهزائم ، وحوالي ٢٠ ميلاً عن البحر . وتقع على الحدود الجنوبية للمنطقة المحايدة .

بعل : وهي حفرة يبلغ طول قطرها ستة أميال وتقع في الزاوية الجنوبية الغربية من المنطقة . وغالباً ما يأتي البدو إلى هذه الحفرة قادمين من انقير التي تبعد عنها ستة أميال ونصف الميل إلى جهة الشمال الشرقي .

حمض : وهي آبار تميل مياهها إلى الملوحة وعمقها ١٢ قدماً وتبعد ٢٥ ميلاً إلى الشمال الغربي من تلة التغيرية . وقد شهد هذا المكان هزيمة دعيح ابن سليمان ابن صباح الفاضل في أيام حكم الشيخ سالم .

انقير أو نقير : وهي آبار مياهها صالحة للشرب تبعد ستة أميال جنوباً عن نقيره وستة أميال إلى الشمال الشرقي من بعل .

نقيره : وهي آبار فيها مياه عذبة على عمق ١٢ قدماً وتبعد سبعة أميال ونصف الميل إلى الجنوب الشرقي فالجنوب من حمض .

شظي : وهي آبار مياه بعضها صالح للشرب ومياه البعض الآخر غير صالحة . ويبلغ عمق هذه الآبار ستة أقدام فقط وهي تبعد عدة أميال عن عرفجيه غرباً . تخاديد : وهي آبار فيها مياه عذبة على عمق ١٢ قدماً وتبعد ١٢ ميلاً إلى الجنوب الشرقي من أرق .

وأهم التقاسم الساحلية لمنطقة السدي هي من الشمال إلى الجنوب : رأس الخفجي ، حيد المشعاب أو رأس المشعاب ، جزيرة المقطع ، دوحة الخريس ، رأس التناجيب ، ودوحة بلبول ، وجبل منيفه .

السمن

وهي منطقة كبيرة جداً في المملكة العربية السعودية يقع القسم الشمالي في

المنطقة التي تدعي الكويت ملكيتها . وتقع منطقة السمن بين صحراء الدهانه في الغرب وبين الدبدبه والشق وتلال أبو ظهير وتلال الطف في الاحساء ، في الشرق . وتمتد منطقة السمن من خط العرض الذي يقع عليه حفر الباطن في الشمال الى طريق الرياض الهفوف جنوباً وربما أبعد من ذلك . ويبلغ طولها من الشمال الغربي إلى الجنوب الشرقي ٢٤٠ ميلاً على الأقل .

وتشطرها الى نصفين طريق الكويت الرياض ويبلغ عرضها عند هذه النقطة ٩٠ ميلاً . ويتقلص هذا العرض جنوباً إلى ٣٠ ميلاً وذلك في المكان الذي تلتقي فيه بطريق الرياض الهفوف .

وعندما يدخل المرء إلى منطقة السمن من ناحية الكويت على طريق الرياض ، يجدها في البداية منطقة تختلط فيها المرتفعات الصخرية بالكثبان الرملية المستوية القعنة تتعرج بينها وديان قليلة العمق تنبت فيها في فصل الربيع ازهار بريسة واعشاب وشجيرات صحراوية .

وكما توغل المرء في المنطقة وجد ان هذه التلال تتداخل اكثر فأكثر الى أن تخرج إلى ارض مكشوفة . ووديان المنطقة عريضة مستوية البطن وتتجه من الشمال إلى الجنوب . أما التلال فهي واطئة واكثر انتظاماً من الوديان تلتف حول قواعدها في اغلب الأحيان احزمة قرميديية اللون . وعندما تكون التلال مخروطية الشكل يغطي اللون القرميدي على قممها .

ويلي ذلك أرض قاحلة تتبعها تشكيلة أخرى من الوديان ولكنها الطف من سابقاتها . وعندما يقترب المرء الى مسافة ٣٠ ميلاً من حدود السمن الغربية يجد ارضاً مشققة تنمو فيها خصل من الأعشاب والشجيرات البرية وتفتح تدريجياً على سهول متموجة تكثر فيها الأحجار الرملية ، وتنتهي فجأة عند حدود الدهانه الرملية الحمراء .

وتبرز في السمن من طريق الرياض الهفوف شرقاً صخور عالية واقفة كالفضب يتراوح ارتفاعها بين ٥٠ و ١٠٠ قدم . وبمحاذاة ذلك في القسم الأوسط تمتد سهول قاحلة الى الأفق تنتثر فيها الحصى والأحجار الصغيرة وليست فيها اية

وقود او اعشاب تتغذى عليها الجمال .
وعندما تهطل الأمطار بكثرة يتحول القسم الأكبر من السمن الى مراعي
جيدة افضل من تلك الموجودة في الدهانه ، يكثر فيها الحميض الذي يقال ان
الانراك ادخلوه إلى الاحساء .

وفي الربيع تنمو بعض الأزهار البرية . وتوجد كذلك بعض شجيرات السدر
التي تهتم بها قبيلة مشير التي تشكل غالبية العرب الذين يقطنون السمن . وفي
الناحية الجنوبية يقطن بعض قبيلة عجمان بالاشتراك مع مشير . ويوزور المنطقة
أحياناً عرب من بني خالد وقحطان وسبيع . وأشهر الآبار في المنطقة هي :
الوبره ، والجهه ، وقرعه ، والصفاء والجاريين جارية العليا وجارية السفلى .

أم الخلاف ⑤

وهي أرض صغيرة الرقعة تقع بين منطقة ياه في الشرق وبين منطقة الشقاق
في الغرب ، في الزاوية الشمالية الغربية من اراضي دولة الكويت المعترف بها .
ويبلغ طول قطرها ثمانية أميال وتبعد ٥٥ ميلاً الى الشمال الغربي من الجهراء .

أم جنيب

وهو تعبير عام يطلق على المناطق التالية مجتمعة :
قرعه ، الكبد ، العدان ، السلو ، الهزائم وكلها في المنطقة المحايدة ، والجزء
الشمالي من السدي في جنوب المنطقة المتنازع عليها بين السعودية والكويت .
ويحد أم جنيب من الشرق البحر ومن الشمال خليج الكويت ومن الجنوب
ضليعة المعيجل . وهذا هو المعنى المتعارف عليه عموماً للكلمة . ولكن بعضهم
يقول ان أم جنيب هي منطقة صغيرة منفصلة أعلى من الهزائم والليبيه وتضم تسعة
روحيه وآبار شظف ووقرد .

الوبره

وهي مكان معروف في السمن يحجم فيه البدو لوفرة مائه . وتبعد عن مدينة

الوبره
الجهه
الصفاء
الجاريين
العليا
السفلى

الكويت ١٤٠ ميلاً إلى الجنوب الغربي كما يطير الغراب . وهي محط رئيسي للقبائل عندما تنتقل من الساحل إلى الداخل .

وتوجد فيها أكثر من ١٠٠ بئر تقع كلها في مساحة لا تتعدى ٤٠٠ ياردة مربعة ، ولكن عدداً قليلاً من هذه الآبار يصلح للاستعمال . وهذه الآبار غائبة في أرض ذات صخور رملية على عمق يتراوح بين ٢٤ و ٢٨ قدماً ، وهي قديمة العهد ويرى المرء على بابها شقوق تكونت بفعل احتكاك الجبال التي يستخدمها البدو لإدلاء الماء مع الحفاني الصخرية . ومياه هذه الآبار تميل إلى الملوحة وهي أقل جودة عن المياه الموجودة في جاريه عليا والحبه إلى الشرق وإلى غرب الجنوب الغربي على التوالي ، والتي يقصدها اليوم المسافرون من الكويت إلى الرياض مفضلينها على وربه .

① غريب
② اللبابة

وريه

وهي هضبة صغيرة بين السدي والسمن وتمتد مسافة ٢٨ ميلاً من الوره باتجاه الشمال الغربي . وسطح وريه غير منتظم إذ ان أرضها مشققة تنتثر فيها الحصى وتنتشر فيها مرتفعات من التراب والحجار الرملية . وفي جهتها الغربية توجد ثلاثة أو أربعة مرتفعات تدعى مرباط .

ياه (أو : لياه)

تقع هذه المنطقة الصغيرة على بعد ١٨ ميلاً إلى الشمال فسالى الشمال الشرقي من جبهه وهي تشكل الطرف الشرقي من السلسلة الواطئة المعروفة بجبل اللياه التي تمتد من ياه غرباً ثم تنعطف إلى الجنوب الغربي نحو الزاوية الجنوبية الغربية من دولة الكويت . ويبلغ الطول الإجمالي لجبل اللياه حوالي ٣٥ ميلاً . أما الأماكن الأخرى في شرق الجزيرة العربية التي سنخصصها بالذكر في فصول أخرى من هذا الكتاب فهي :

③ اللياه

الهفوف

هي أرض ابراهيم وعاصمة المقاطعة الشرقية من المملكة العربية السعودية . وقد زرتها عدة مرات وجمعت روايات غريبة غير مدونة من البدو في جوارها ، روايات يبدو انها قانت بلغريف وفيلبي وتشيزمان الذين زاروا المكان مرات عديدة .

وكل المغامرات المنسوجة هناك تتصل ، بطريقة أو بأخرى ، بالمصيف الغريب ، التلة ذات الرأس المطح على شكل اكروبوليس المعروفة بجبل قاره والتي تقع وسط الواحة الغنية المحيطة بمدينة الهفوف والتي يبلغ طولها ١٥ ميلاً . وعندما كنت أسير حول سفح هذه التلة الرملية المدهشة ذات اللون الأحمر الفاتح ، تذكرت صوراً شاهدتها لصحراء أريزونا الأمير كية . لأن كل ما حول جبل قارا من وديان منحدره وفجوات وخاصة تلك السلسلة من الأعمدة الضخمة الرائعة ، صنعتها قرون من الرياح الصحراوية الحارة وكأنها عمل جبارة عفى عليهم الزمن . أما شمس الغياب هناك فانها منظر في منتهى الروعة ، خلاب يجبس الأنفاس .

وفي الجهة الجنوبية من الجبل وعلى أقدم سلسلة من الأعمدة الجبارة والشقوق الضيقة ، يقع كهف ابراهيم . وقد حاولت استكشاف الكهف مرتين ولكنني عدت خائباً . وقد شاهدت جزءاً يسيراً من جوفه الكبير الذي يقول البدو ان الشخص الذي يدخله يفقد فيه حتماً ، ما لم يربط نفسه بجبل أو خيط على المدخل ويضع علامات على الطريق التي يسلكها لكي يضمن عودته سالماً .

والانطباع الذي يتركه كهف ابراهيم في ذهن الانسان هو عدد لا يحصى من الفجوات والكهوف الداخلية الضخمة يشبه الواحد منها كندراتية كبيرة ، والمغاور الصغيرة ، وعدد كبير من التشعبات الجانبية المتفرعة من المعر الرئيسي تشكل شبكة مدهشة وخفيفة في جوف الأرض .

وهذا الكهف العظيم شديد البرودة مكيف بالهواء طبيعياً ، بحيث أن الحامك الحالي في الاحساء الأمير سعود بن عبدالله الجلوي السعود حول إحسدى مغاوره

القريبة من المدخل الى مجلس له ولخدمه . فبعد عمل الصباح في المدينة في حرارة الصيف الشديدة يعود اليه ليسترخي ولا يخرج منه إلا بعد الغروب للصلاة .
وإذا أظهرت اهتماماً بالمكان فان اهل الاحساء وخاصة سكان الواحة منهم يتبارون لاطلاعتك على رواية يقولون انهم تناقلوها عبر العصور عن شعرائهم وروايتهم وهي أنه منذ قرون طويلة أقام ابراهيم خليل الله في تلك الواحة . ويعود تاريخ الرواية إلى زمان طويل قبل ان يأتي ذكر ابراهيم في التوراة بأنه نشأ في اور الكلدانيين على الفرات الأسفل في بلاد ما بين النهرين (العراق اليوم) .

وتقول الرواية ان ابراهيم عاش حياة الرعاة مع قبيلته وكان شيخاً عظيماً يملك آلاف الأغنام والجمال . ومع قدوم الصيف وحرارته اللاهبة اعتاد ابراهيم أن يسوق قطعانه وقطعان أقربائه عند الظهر الى الكهف الكبير في جبل قارده ويبقى هناك إلى ان يحل المساء بجوه البارد فيخرج قطعانه ويسير بها الى الخيام في الجوار وهي ترعى على الطريق .

وحدث بعد سنوات من العيش الرغيد ان دب الخلاف بين ابراهيم وبين ابن عمه وهو رجل حاد الطبع . ويبدو ان الخلاف وقع على الماء، فما كان من ابن عم ابراهيم إلا ان ضرب اثنتين من أغنام ابن عمه على رأسها بهراوة ضخمة وهي تشرب ثم ذبحها . وثلت هذا الحادث حوادث أخرى فصار من جراء ذلك شقاق في القبيلة . فاقترح ابراهيم ان يرحل احدهما عن الواحة على ان يتم ذلك بالقرعة . وخسر ابراهيم فجمع حاجياته وشعبه والاعداد الكبيرة من الأغنام والجمال التي يملكها ، واتجه بهم الى الشمال . وهناك في اور الكلدانيين بدأت قصته كما وردت في العهد القديم

ويقول البدء اليوم : انها يد الله رعته وسارت به الى خيره .. لأن الله كان يخفى لابراهيم ولنسله قدراً عظيماً .. وقضى الله بذلك .
انها رواية رائعة كما يرويها أهل الهفوف بتفاصيلها بأسلوب أخاذ .. ومن يقول إن هذه الرواية تخلو من بعض الحقيقة ؟

الدهانه وواحة جبرين

على بعد ١٥٠ ميلاً الى الجنوب الغربي من الهفوف ومثلها الى الجنوب الشرقي من الرياض ، تقع واحة جبرين الغامضة .

وقد اعطاني مصدر موثوق ومشهور وهو توم بارجر المقيم في الظهران قرب القطيف حيث يوجد المقر الرئيسي لشركة النفط العربية الأمريكية (أرامكو) ، بعض الحقائق الهامة فيما يتعلق بجزام الدهانه الرملي المحيط بنجد الداخلية :

١ - ان رمال الدهانه في الشرق والشمال من نجد الداخلية تتحرك تدريجياً الى الجنوب نحو منطقة الرمال الصحراوية الواسعة التي تعرف أحياناً بالرملة أو الربع الخالي . وقد ثبت بما لا يقبل الشك أن هذه الحركة ليست من الجنوب الى الشمال كما كانت تفترض بعض المصادر في الماضي .

٢ - ويوجد في واحة جبرين كثير من المرتفعات الاصطناعية من النوع الموجود في البحرين والظهران وأماكن أخرى . وقد عثر على معالم طريق قديمة اتضح انها كانت تصل جبرين مع ليلى ووادي الدواسر الى غربها . ويستدل من ذلك ان طريقاً تجارية هامة كانت في قديم الزمان تنطلق من حضرموت (بلاد التوابل) عبر اليمن حيث تنقسم الطريق إلى فرعين واحد يقود الى « جبراً » (عقير اليوم) على الخليج الفارسي عبر ليلى وجبرين والهفوف ، والفرع الآخر يتجه شمالاً إلى مصر بمحاذاة البحر الأحمر .

٣ - ان الأحواض والبرك الصغيرة في جبرين ليست كما يقترح تشيزمان بأنها ضحلة تغذيها بالمياه ينابيع طبيعية ، ولكنها في الحقيقة برك اصطناعية اقامها القدماء الذين ارادوا الحصول على الماء للري او لأشياء أخرى فحفرها مساحة كبيرة للحصول على مياه جوفية . وربما كانت هذه المياه تتصل تحت الأرض بمياه الخرج . لأنه في قعر كل بركة ثقوب عميقة - حفرت في الصخور الصلبة إلى عمق ١٥٠ قدماً او أكثر الى حيث تتصل بمياه دائمة .

ويقول توم بارجر إن جيولوجي ارامكو ومهندسيها اثبتوا ذلك عندما فضخوا مياه احدى هذه البرك في جبرين حتى جفت واعادوا حفر الثقوب العميقة

التي تمد البركة بالماء . اما جوانب هذه الثقوب التي يبلغ قطرها قدمين ونصف فقد حفرت بطريقة مدهشة تشير الى وجود حضارة ذكية .

٤ - ويظن بأرجر أن حضارة قديمة أتت من مأرب في اليمن وأوجدت مستعمرات في نجران أولاً ثم في ليلى وبعدها في جبرين والمخوف وناج وواحة القطيف . ويذكر انه عثر على عدة قنوات قديمة عديمة النفع الآن تتجه من بركة لا تزال قائمة في ليلى ، مما يدل على أن المكان كانت فيه في يوم من الأيام زراعة مزدهرة .

ويتحدث بأرجر ايضاً عن قلعتين متهدمتين الى شمال وجنوب صرار في وسط الاحساء مباشرة ، وعن مدافن فوقها أتربة مرتفعة حول صرار نفسها . واحدى هاتين القلعتين تقوم على رأس تلة وفيها بئر مليئة الآن ، حفرت على عمق ٣٠٠ قدم للوصول الى المياه . كل ذلك يدل دلالة قاطعة على وجود حضارة قديمة .

وطني ان المخوف ليست إلا « جراً » القديمة وليس جبل قارا إلا احياء للاسم القديم . واظن ايضاً ان ميناء عقير الحديث قد يكون هو الميناء القديم بالنسبة « لجرأ » كما هو ميناء بيريوس بالنسبة الى اثينا .

وقد قام نوم بأرجر بصحبة المرحوم شتاينيك كبير الجيولوجيين في شركة ارامكو بعدة رحلات مدهشة بالسيارة الى قلب الربع الخالي والى اقصى اطراف وادي دواسر . ولم يكشف النقاب بعد عن وقائع هذه الرحلات ولا عن مجموعات الصور المدهشة والخرائط التي أخذت هناك .

الفصل الثالث

قبائل وعائلات الجزيرة العربية

البدو والحضر

العرب قسماً : بدو وحضر .

فالبدو هم قوم رحل يعيشون في الصحراء ويقطنون الخيام السوداء المتنوعة من شعر الماعز أو صوف الغنم . والحضر هم سكان المدن والقرى ويعيشون في منازل ثابتة من الحجر أو الطين ويسمى الفرد من أهل البادية بدوي ، ويسمى ساكن المدينة حضري .

وبين أهل البادية وأهل المدن جماعة تدعى عربدار وهم نصف رحل يقيمون في جوار المدن في الصيف ويتنقلون عندما يحل فصل الشتاء . وينطبق هذا الاسم - عربدار - بصورة خاصة على دولة الكويت .

ان أهل البادية الحقيقيين لا يقتنون سوى الجمال . اما الرعاة في الصحراء فيسمون شويه أو شواوي في العراق . وفي الكويت والعربية السعودية فيسمون حقرى ، وهم في معظمهم يرعون الاغنام في المنتقى الكبير بجنوب العراق . والقبائل الأخرى كمشير والعوازم فلهم جماعة خاصة من الرعاة . وهناك أيضاً العشائر الذين يهتمون بالزراعة على ضفاف نهري دجلة

① شويه

والفرات ، والصناع وهم جماعة من الحدادين لكل قبيلة شريفة جماعة منهم .
وهؤلاء موجودون في الكويت ونجد وليس في العراق .

وأهل البادية الحقيقية هم عرب خلص ، عرب عاربة ، ينحدرون من نسل يعرب أبو العرب . وفي نظرهم إن غيرهم من العرب هم مستعربة ، أي أصبحوا عربياً ، وينحدرون من عدوان من نسل اسماعيل وأمه هاجر . والعرب العاربة والعرب المستعربة كلاهما ينتسبان إلى قبائل شريفة أرستقراطية أصيلة ذات دم نقي ، وقبائل أدنى منها مرتبة رضية باختيارها إن تصنف حسب هذا التقسيم .

وأشهر القبائل الشريفة في الجزيرة العربية هي : غنيزه ، وشمر ، وحرب ، ومشير ، وعجمان ، وظافر ، وبني خالد ، وبني هاجر ، وآل مره ، وقحطان ، وعنتبه ، ودواسر ، وسهول ، ومناصير ، وبني ياس ، وسبيع ، وقواسم ، وبني تيم (مع عدوان) ، وبني تميم التي لم تعد توجد كقبيلة واحدة اليوم .

ويأتي في طليعة القبائل أو الجماعات الأخرى : العوازم ، والرشايدة ، وحتم ، وصلبه ، وعقيل .

عجمان

وهي قبيلة من الأشراف في شمال شرقي الجزيرة العربية تدين بالولاء للملك سعود بن عبدالعزيز الحاكم الحالي للمملكة العربية السعودية . وتصل قبيلة عجمان صلات قرى بآل مره ، ويعتبر أفرادها أنفسهم أمراء الصحراء ولكن القبائل الأخرى لا تشاركهم هذا الاعتبار . وهم يتزوجون مع بني تيم الذين يدعون الانتماء إلى سلف واحد وهو تيم . وأعلى شيوخهم مقاماً هم الهدلان ، فنخذ من معايش يدعي تجميعه . وبين هذه الأفخاذ :

الوجه - الشيخ ابن رماح
الضعان - الشيخ الدامر

دُفْطَلِيه
سكمان

① مانع الهدلان
(من المعايض وفتح نجيمه)

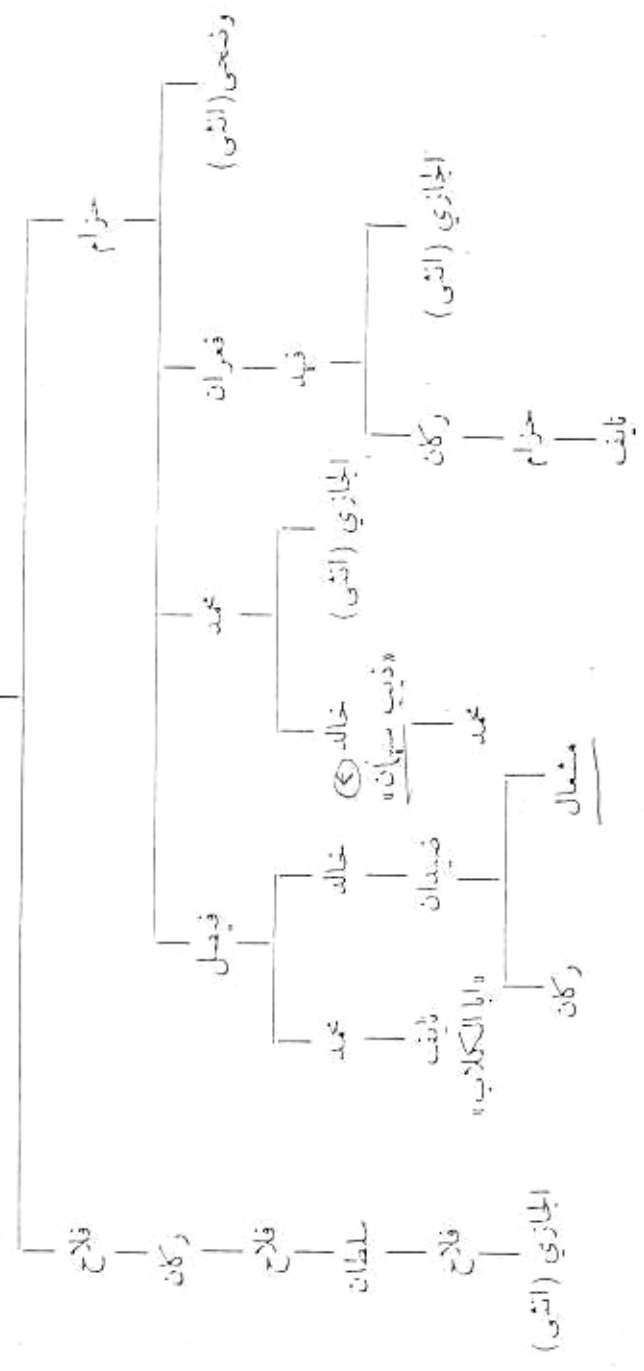



زوجة المؤلف امام احد ابواب جناح السيدات
في القصر الملكي بالرياض



محمد ابو شيبه من فرع جبلان في قبيلة مطير ومعه باز الصيد



فهد بن سلطان العويش
الشيخ الأعلى في مطير



داود بن هذال (ابا الكلاب)
الشيخ الأعلى في عجمان

المحضي
 ١) المصرا
 ٢) حمرن
 ٣) حمرن
 ٤) حمرن
 ٥) حمرن
 ٦) حمرن
 ٧) حمرن
 ٨) حمرن
 ٩) حمرن
 ١٠) حمرن

- الجدايش - الشيخ ابن علوان
- الهادي - الشيخ عبيد المتلقم
- الهجان - الشيخ ابن صباح
- الهلان - الشيخ ابن زمام
- المخوظ - الشيخ حمد ابن ركان المكراد ٤
- المعايض ٧ - الشيخ ركان ابن ضيدان الهدلان
- المغلا - الشيخ ابن دبلان
- المسرا ٥ - الشيخ محمد العذين
- الصفيران ٤ - الشيخ ابن متيخير ٥
- السليان - الأمير هيف ابن هجراف (يدين بالولاء للكويت) .

أما شجرة انساب الهدلان المنشورة في الصفحة السابقة تضم فقط الأسماء المنشورة في هذه الصفحات .

عندما قتل ضيدان ابن خالد الهدلان سنة ١٩٢٨ أصبح ابنه ركان بنظر العجمان الشيخ الأعلى في القبيلة ولكن ابن سعود عين خالد ابن محمد الحزام الهدلان في مكانه . وكان خالد هذا الملقب « بذي سبهان » ذا حظوة عند ابن سعود ويتمتع بمركز مرموق في مجاله .

وتشتهر قبيلة عجمان منذ زمن طويل بجمال بناتها المدهش ، وقد زوجت كثيرات منهن بين وقت وآخر الى أمراء البيت الملكي السعودي ، وإلى حكام الكويت والبحرين وشيوخ عائلات مشير ، إلى جانب شيوخ القبيلة نفسها . وقد اشتهرت منهن في الآونة الاخيرة اربع جميلات من غريب الصدف انهن يحملن نفس الاسم « الجازي » اسبغن على القبيلة شهرة فائقة وسمعة حسنة .

وتتفوق عليهن جميعاً في الجمال والسحر وقوة الشخصية الجازي بنت محمد الحزام الهدلان . فهي اليوم ، وان لم تكن صبية كما كانت في السابق ، تتمتع بمنزلة عالية في قلوب قومها ، وتدير شؤون خيام زوجها الحالي الشيخ ركان ابن ضيدان الهدلان الذي يعتبره العجمان رئيسهم .

وقبل ان تتزوج هذه الملكة بين جميلات القبائل من زوجها الحالي كانت متزوجة من الأشخاص التالية أسماؤهم :

صاحب الجلالة المرحوم الملك عبد العزيز آل سعود (بن سعود)

المرحوم الأمير محمد آل سعود شقيق الملك عبد العزيز

الأمير سعود العرفه آل سعود صهر الملك عبد العزيز

الشيخ بندر الدويش رئيس عائلة مشير

المرحوم الشيخ مطلق الجبعه وهو عضو بارز في قبيلة قحطان ويتصل بقراية نسائية الى الدوشان وهم الفخذ الحاكم في مشير .

لقد تزوجها الملك عبد العزيز ثلاث مرات . وفي كل مرة كان يقنع زوجها في ذلك الوقت بان يطلقها لقاء هدية كبيرة من الجمال بحجة انه لم يستطع ان يتغلب على حبه لها . وشقيق هذه الحسنة هو الشيخ خالد بن محمد الحزام الهذلان .

اما الجزائري الثانية اخت خالد المكراد وابنة عم حمد ابن ركان المكراد شيخ آل محفوظ ، فقد تزوجت على التوالي من الشيخ خالد ابن محمد الحزام الهذلان ومن فلاح ابن سلطان الهذلان .

والجزائري الثالثة وهي ابنة فلاح ابن سلطان الهذلان فقد تزوجت من فايف ابن محمد الهذلان المعروف بابي الكلاب الذي توفي في السجن سنة ١٩٣٤ لأنه قام بثورة ، ومن مشعل ابن ضيدان الهذلان .

اما الجزائري الرابعة ابنة فهد الفهران الهذلان فقد تزوجت الشيخ ركان ابن ضيدان الهذلان ولكنها توفيت بعد عدة سنوات .

وقد زردني بهذه المنومات كلها الشيخ فايف ابن حزام الهذلان .
اما وضحي بنت حزام الهذلان فهي والدة سعود العرفه آل سعود الذي تزوج ثورا اخت الملك عبد العزيز الشهيرة .

وقد اخبرني المرحوم الشيخ أحمد الجابر الصباح في سنة ١٩٣٢ ان العجمان يتكلمون اصنى لغة عربية بين قبائل الجزيرة العربية . وربما كان كلامهم ولنظهم شديدين بما كان يتكلمه عرب الجزيرة قبل الاسلام . وقال ان العجمان يستعملون

أشعل

تعايير والفاظاً تختلف كلياً عن تلك التي تستعملها القبائل في اماكن أخرى .
وخلافاً للقبائل الأخرى ، فان العجمان مولعون بإطلاق الألقاب على أطفالهم
وتظل هذه الألقاب ملاحقة لهم طوال حياتهم . وقد قدمنا مثلين على ذلك
وهما : خالد « ذيب سهران » وثايف « ابو الكلاب » . ومنهم ايضاً منصور
« خير الذيب » وسعود « ابو الشرين » وهذا اللقب هو لقب الملك الحالي سعود
ابن عبد العزيز . وعندما تولد فتاة للعجمان تقطع من اذنها قطعة صغيرة تأكلها
الأم . وتلقب هذه بالجدع .

وصرخات الحرب عند العجمان هي : « مفرس الحديد » وانا ابن العجم ،
لو ما طعننا ما حدن خلافة سكتى الديره . »

عذيره

هي أكبر قبيلة بين القبائل العربية تقطن نجد والعراق وسورية . ويبلغ عدد
الذكور فيها ٣٧ ألفاً وعدد جماها حوالي المليون . وتنقسم هذه القبيلة الى عدة أقسام
نذكر منها ما يلي :

عمارات : كان شيخها الأعلى المرحوم فهد بك الهظل . وقد خلفه بعد موته
ابنه مهروط الهظل . وينتسب آل الصباح العائلة الحاكمة في الكويت الى عمارات
(سبط الداهمشاه) وكذلك آل خليفه حكام البحرين . ويدعي مهروط انه
الرئيس الاسمي لهاتين العائلتين وقد صرح بذلك اثناء زيارة صاحب السمو الشيخ
عبدالله الصباح الأخيرة الى بغداد . وعندما اخبرني سموه بذلك قال وهو
يتسم : « قال مهروط ذلك بصورة جدية » .

ومن العائلات المرموقة في عمارات من الذين يسكنون الكويت آل صالح
(رئيسهم الملا صالح) ، وآل شمالان (رئيسهم محمد الشمالان) ، وآل غانم وآل
زايد سابقاً (رئيسهم الحاج أحمد الغانم) . وقد ذكرنا سابقاً عدداً من أفراد
هذه العائلة . أما الشيخ الحالي للداهمشاه في عمارات فهو ابن مجلاد .

فدعان : شيخها الحالي ابن مهير

① الرولا : الشيخ الأعلى لهذه الجماعة الشهيرة في جوار دمشق هو فواز ابن نوري الشعلان. وهناك شق من هذه الجماعة يدعى المساليخ ② يدين بالولاء لسورية. وينحدر الملك ابن سعود من المساليخ . ويدعى الحظيل والشعلان اللذان يعتبران أنفسهما رئيسين اثنين لقبيلة عنيزة كلها ، انها اعلى منزلة من ابن سعود وابنه الملك الحالي .

① الرولا
② مساليخ
③ الهنزال
④ السبعه
⑤ ابنه كحير

④ سباع : يقول كارل رسوان مؤلف كتاب « الخيام السوداء في الجزيرة العربية » ان فهد المسراب ⑤ شيخ السباع الحالي ينحدر مباشرة من الشيخ بجوال المسراب زوج الليدي دغي الشهيرة وهي الليدي الينبوروه سابقاً . لا يزال الكثيرون من عرب الصحراء يذكرون بالتقدير والاحترام « الت البيضاء » الليدي دغي . وفي أواخر ايامها سكنت مع زوجها الشيخ بجوال المسراب في بيت كبير بدمشق بجانب البيت الذي كان والداهي يسكنانه في ذلك الوقت . وتقول الآنسة اودي التي الفت كتاباً عنها انها ماتت هناك في آب سنة ١٨٨١ . ولكن الاقرب الى الصواب انها ماتت سنة ١٨٨٣ لأنني ولدت في بيروت سنة ١٨٨١ وعندما انتقلنا الى دمشق بعد ذلك كانت أمي تأخذني اليها مرتين او ثلاث مرات في الاسبوع . وقد دفنت في مقبرة الأرمين خارج باب الشرقي في دمشق وكتب اسمها على القبر « هيلين مسراب » وقليلون هم الأشخاص الذين يعرفون هذه الحقيقة .

ويقول رسوان ان المسراب لا يزالون القى القبائل العربية دماً . ولد علي : وهم قسم هام من قبيلة عنيزة يعيشون في نجد الغربية . وتعرف عائلة شيوخهم بالسميد . ⑥

عقيل

وهم جماعة يتعاطون تجارة الجمال ومراكزهم الرئيسية في دمشق ودمشق وبغداد. وهؤلاء ليسوا قبيلة من البدو لأنهم أقرب الى الحضرة . وتعتبر العائلات الرئيسية فيهم من الأشراف .

عوامر

وهم قبيلة شرسة في جنوب شرقي الجزيرة العربية ويدعون انهم من الاشراف .

عوازم

وهم قبيلة كبيرة من غير الاشراف في شمال شرق الجزيرة العربية .

بني هاجر

وهم قبيلة من الاشراف في وادي دواسر الى جنوب الرياض عاصمة المملكة العربية السعودية ولكن بيئتهم الأصلية في قطر بجوار القطيف ، وشيخهم الأعلى هو شافي ابن شافي .

بني كعب

وهي قبيلة من الاشراف تسكن عربستان في ايران ولكنها لا تعد ضمن قبائل الجزيرة العربية وسنذكرها هنا مجرد استيفاء الموضوع . وبنو كعب هم الذين هددوا الكزيت في أيام مريم ووالدها عبدالله الصباح ، وذلك بقيادة آل نزار العائلة الحاكمة فيهم .

وفي الحديث الذي اشرت اليه في الفصل الأول ابلغني سمو الشيخ عبدالله السالم ان آل نزار عائلة عربية أصيلة تتصل بقبيلة سبيع في الاحساء ووسط الجزيرة العربية . وقال أيضاً ان القبائل على الشاطئ الفارسي الى الشمال والجنوب من بوشير ، كانت جميعها من أصول عربية نقية تضم أقساماً من عجمان ومشير وسبيع ، ولكن قبائل الجزيرة العربية لا تزوج بناتهم لهؤلاء لأنهم تزوجوا واختلطوا بالأعاجم .

بني خالد

وهي قبيلة كبيرة من الاشراف في الاحساء . وقد اشتهرت هذه القبيلة في

١٠
١١
١٢
١٣
١٤
١٥
١٦
١٧
١٨
١٩
٢٠
٢١
٢٢
٢٣
٢٤
٢٥
٢٦
٢٧
٢٨
٢٩
٣٠
٣١
٣٢
٣٣
٣٤
٣٥
٣٦
٣٧
٣٨
٣٩
٤٠
٤١
٤٢
٤٣
٤٤
٤٥
٤٦
٤٧
٤٨
٤٩
٥٠
٥١
٥٢
٥٣
٥٤
٥٥
٥٦
٥٧
٥٨
٥٩
٦٠
٦١
٦٢
٦٣
٦٤
٦٥
٦٦
٦٧
٦٨
٦٩
٧٠
٧١
٧٢
٧٣
٧٤
٧٥
٧٦
٧٧
٧٨
٧٩
٨٠
٨١
٨٢
٨٣
٨٤
٨٥
٨٦
٨٧
٨٨
٨٩
٩٠
٩١
٩٢
٩٣
٩٤
٩٥
٩٦
٩٧
٩٨
٩٩
١٠٠

التاريخ العربي ، والبيت الحاكم فيها هو ابن عراعير .

بني صخر

وهي قبيلة من الاشراف في الاردن .

بني تميم

وهي قبيلة عربية من الاشراف في الجزيرة العربية تقطن اليوم في قطر .
وحكام قطر الحاليين هم من بني تميم .

٥٠

بني يميم

وهي قبيلة من الاشراف تقطن في نجران على حدود اليمن الشمالية الشرقية .
وبنويهم أخوة بالدم لآل عجمان وآل مره .

بني ياس

وهي قبيلة من الاشراف في عمان حول البرظي وشرق قطر على الخليج

الفارسي .

٥١

بلي

قبيلة في شمال الحجاز قائدها ابن رفاده .

دواسر

قبيلة من الاشراف في وادي دواسر جنوب الرياض .

حرب

قبيلة من الاشراف في نجد العائلة الحاكمة فيها هم آل فرم .

حسويه

قبيلة من الزراع في الهفوف .

حتم

قبيلة قوية من غير الأشراف في شمال الحجاز .

آل خليفه

وهم حكام البحرين وينحدرون مع آل الصباح في الكويت من قبيلة عمارات المتفرعة من عنيزة . ومع أنه كانت لآل خليفه علاقات مباشرة مع البريطانيين منذ سنة ١٨٠٥ ودخلوا معهم في معاهدة سنة ١٨٢٠ ، إلا أنهم لم يوقعوا مع البريطانيين اتفاقات ملزمة كذلك المعقودة مع عمان إلا في سنة ١٨٦٧ في زمن الشيخ عيسى ابن علي آل خليفه . والشيخ عيسى مدين للبريطانيين بتولية الحكم لأنهم نصره ضد فرع آخر من العائلة اعلى مقاماً ظلوا يحاولون الاستيلاء على الحكم في الجزيرة .

وقد حكم الشيخ عيسى حتى سنة ١٩٢٣ حين عزله الوكيل البريطاني الميجر دالى الذي كان يأتمر بأمر حكومة الهند وعين ابنه حمد خلفاً له على العرش . وظل الشيخ حمد بن عيسى آل خليفه في الحكم حتى وفاته في سنة ١٩٤٢ وخلفه ابنه الحاكم الحالي الشيخ سلمان بن حمد آل خليفه وهو من اكثر الحكام في الجزيرة العربية حكمة ويتمتع بحب واحترام الشعب . ولا زالت البحرين حتى اليوم ترتبط باوثق المعاهدات مع الحكومة البريطانية .

مناصير

قبيلة من الأشراف في عُمان .

آل مرة

قبيلة قوية في وسط وجنوب شرقي الجزيرة العربية لم تعرف كثيراً مع انه

كتب عنها الكثير . فقد كتب عنها برترام نورمان ، وويل هاريسون في كتابه « العرب في ديارهم » وسانت جون فيليبي في كتابه « الربيع الخالي » ، وكلهم أشاروا إلى البيئة الغامضة التي تعيش فيها هذه القبيلة ، وإلى رقصاتها الشعبية ، وخرافاتهما ، وثورة بأس أفرادها وشدة مراسيمهم . ومع هذا فلن يكون هنالك ضير من إضافة بعض المعلومات التي حالني الحظ في الحصول عليها من رجال ونساء آل مره الذين صادفتهم في بعض الأحيان . وسأني على ذكر عدد من القصص والحوادث في فصول أخرى من الكتاب ، وسنحصر حديثنا هنا بتلك التفاصيل المتعلقة بطريقة حياتهم وديرتهم وتأريخهم .

انهم قوم أشداء معتدون بأنفسهم اشتهروا بالولاء لمن مالهم (أي أكل من أكلهم وأكلوا من أكله) ، أو لمن قدموا له الطاعة والخضوع ، أو تحالفوا معه وقطعوا له عهداً . وهذا ما يفسر تمسكهم بعبد العزيز آل سعود وبخلفه الملك الخالي . ويدعون ان خيامهم يبلغ عددها عشرة آلاف . ومع انه قد يكون في هذا الرقم بعض المبالغة إلا أن عددهم اكبر من التقديرات السائرة . وبما انهم من الاشراف فانهم لا يتزوجون ولا يتزوجون إلا من الاشراف . وهم بنو عم قبيلة عجمان القوية التي تعيش ابعدهم الى الشمال . فجد آل مره الأول علي بن مره هو اخ عم جد العجمان . وامهم أيضاً اسمها مره وهي قحطانية شهيرة .

وذيرة آل مره التي يسكنونها هي اواسط الربيع الخالي والمناطق الشمالية والشرقية منه . وهم ينظرون إلى واحة جبرين بأنها ملكهم الخاص يخيمون فيها في الصيف . ولكن قاداتهم ، بسبب وجود الملايا في جبرين ، بدأوا مؤخراً تفضلون الانتقال الى الحفوف على بعد ١٨٠ ميلاً إلى الشمال الشرقي من جبرين ، ويضربون خيامهم في رقيجه وهي منطقة خاصة بالبدو خارج المدينة . وهذا المكان الجديد سهل عليهم التزود بالطعام كما يساعدهم على الاتصال المباشر بمعالي الملك سعود .

ومنذ عدة سنوات اخبرني رجال من آل مره ان هنالك واحة أخرى اجمل من جبرين يحبون زيارتها والاشتراك فيها مع أصدقائهم من الاشراف مثل العوامر

والمناصير وبني يأس . ويقولون ان فيها ينابيع غزيرة واشجار نخيل كثيرة ،
وانها تبعد سفر اسبوعين على الجمال الى الشمال الغربي من البريمي ومثل هذه المسافة
الى الجنوب فالغرب من ابو ظبي ، وانت اسم هذه الواحة تدعى عجبوه .
ولم أجد لهذا الاسم مرجعاً الى ان تعرفت اليه بأنه جوه وهي واحه او
مجموعة من الواحات في داخل ابو ظبي . وقد زارها فريق من موظفي شركة
ارامكو في احدي حملاتهم الاستكشافية العالمية المدهشة قبل الحرب العالمية
الثانية : وكان دليلهم في تلك الرحلة صديقي المشهور خميس بن رمضان وهو من
آل عجهان . وزوجته هي أخت محمد بن تاهوس رئيس حرس شركة نفط الكويت
في منطقة بركان .

وفي سنة ١٩٤٣ التقيت انا وزوجتي لحسن الحظ بعضو بارز من آل مره اسمه
محمد بن سالم دراهم المرّي وهو من فخذ عضييه المتفرع من نقدان . وقد جاء
محمد إلى الكويت بأمر من وزير مالية ابن سعود الذي طلب منه اختيار مرّي
يتقن اقتفاء الآثار ليمثل دور شرتوك هولمز في الكويت . وقد رفض محمد بن
سالم هذا المنصب لان المرتب كان صغيراً فبقي عدة ايام في الكويت وتناول معنا
مرة طعام الغداء وزارنا بعد ذلك عدة مرات . وقد سمعنا منه قصصاً وروايات
هامه منها ما هو حقيقي ومنها ما هو محض اختلاق .

ومن بين الأشياء التي رواها الأمور التالية :

- ١ - ان صرخة الحرب عند آل مره هي « اولاد الشيببي » .
- ٢ - إن آل مره يخفون دائماً وفي كل الظروف لنجدة العجهان لأنهم من أصل
واحد . فاذا تعرض العجهان لهجوم فما عليهم إلا يطلقوا بين الجمال جملاً حول
عنقه صفيحة حمراء وعندئذ يهب جميع آل مره لنجدتهم . ويقول محمد ابن سالم
ان هذا التعاون في ايام الطوارئ والمحن لا يعني ان آل مره وآل عجهان ليست
لهم خلافاتهم الخاصة ونزاعاتهم الدائمة .
- ٣ - وقد وصف لي بالتفصيل كيف تحدث الرمال في اعماق الصحراء اصواتاً
غريبة واعطاني تفسيراً معقولاً لهذه الظاهرة . فمال انه بفعل الرياح تتكون

سلاسل متنوعة من المرتفعات الرملية على منحدرات الكنبان . وعند ما تأتي رياح قوية تخرق هذه التموجات فتحدث صوتاً أشبه بصوت طائرة في الفضاء . ويروي رجال القبائل العاديون من آل مره ان هذا هو صوت الجن في الربيع الحالي وان ذلك أحياناً يصيب الانسان بس من الجنون . ويقول محمد ان الجن هناك لها اعين مشقوقة من الأعلى الى الأسفل وليس أفقياً كما في الانسان ، وان جدة القبيلة كانت جنية وبالطبع لها مثل هاتين العينين .

٤ - ان آل مره يدربون انفسهم على البقاء دون ماء . ومع ان محمد بن سالم كان في الكويت على بعد ٨٠٠ ميل من دبرته فإنه لم يذوق طعم الماء لمدة سنة كاملة الا في القهوة . والشراب المفضل لديهم هو حليب الجمال .

٥ - ان طريقهم في الحرب هي نفسها : استدراج العدو الى الانحاء البعيدة من الربيع الحالي والقضاء عليه .

٦ - ان اعظم شرف يسببه المرء على ضيفه هو ان يذبح له جملاً صغيراً ويفليه بحليب أمه .

٧ - ليس كل آل مره من مقتضي الآبار المتنازين . ويعترف بهذه المقبرة العجيبة للفقدان منهم .

٨ - عندما يصبح المرء صديقاً يبقى صديقاً الى الأبد .

وأخبرني محمد القصة التالية عن أصل آل مره :

منذ عدة مئات من السنين وقبل زمن ابراهيم حين لم تكن هناك ديانة ولم يتعود الناس على الصوم والصلاة ، كان يعيش في جنوب الجزيرة العربية فارس شهير يدعي علي بن مره أخو ميم جد قبيلة عجمان . (هنالك من يقول ان عجمان ينحدر من مرزوق ابن علي ابن مره) .

و ذات يوم من أيام الربيع كان علي بن مره حزيناً لأن الجرب تفشى في جماله الاربعين فلم يبق منها على قيد الحياة إلا أربعة كانت مريضة تتألم . فلم يطق علي ان يرى هذا المنظر المؤسف فحمل نفسه يائساً وتوجه الى الربيع الحالي . وهناك وفي مكان منفرد وقع نظره على فتاة حسناء تصارع من أجل حياتها مع قلب

كبير ، فهرع الى نجدتها ونجح في قتل الذئب . وشكرته الفتاة على جميله وسألته ان يطلب اي شيء فتمنحه آياه . فاعرب لها عن رغبته في الزواج منها . فاجابته ان ذلك غير ممكن ما لم تحصل على موافقة والدها واخوتها الذين يعيشون مع شعبها من الجن في بطن الأرض . وعندئذ تأكد علي بن مره ان تلك الشابة ليست انساناً عادياً بل هي من جنية .

ولما وجدته لا يزال حزيناً سأله عما يؤلمه فأخبرها قصته بأنه ترك جماله الأربعة الباقية وراء تلة تتألم فلم يطق ان يراها تموت أمامه فهجرها . - تعال معي ، قالت له الجنية ، وانا آخذك الى والدي فهو يعرف كيف يداوي جمالك ويمكنكك ايضاً ان تطلب منه يدي .

وبعد ذلك طلبت من علي بن مره ان يغمض عينيه وشدت عليها يديها واعطت اشارة فانفتح كهف عظيم في بطن الأرض يجانبها فنزلاً فيه الى العالم السفلي لمقابلة شعب الجن .

وعندما ازاحت يديها عن عينيه دهش علي بن مره عندما وجد بلاداً جميلة أمام ناظره ينساب فيها الماء من كل جانب وثبتت فيها الاعشاب والازهار في كل مكان . ورأى ايضاً ان عينين الفتاة اصبحتا مشقة وقتين من الأعلى الى الأسفل بعد ان كانتا فوق الأرض كيميئي البشر . ولكن ذلك لم يفقدها شيئاً من جمالها . واقتادت الجنية علي بن مره الى والدها واخبرته بالقصة كاملة ، كيف انقذها علي من الذئب وكيف ترك علي جماله تموت وراء التل وأنه يرغب في الزواج منها وانها ابدت استعدادها لذلك بشرط ان يعطي موافقته . فوافق الأب وأولاده في الحال على زواجها من علي وابدى جميع الجن في المكان اعجابهم وتقديرهم لعلي لأنه انقذ أميرهم من الذئب . وتبين علي ان هذه الفتاة هي ابنة شيخ الجن .

وقد وضع الجن شرطاً واحداً على علي بن مره وهو انه ان يسمي بعد ذلك باسم الله بل باسم الجن ، وان لا يقوم بأي نوع من العبادة والصلاة باسم الله بل

بأسم الجن . وابلغوه انه اذا فعل ذلك فان اموراً رهيبه ستحدث له .
فوافق علي بن مره ، وقد تبعه الحب ، على هذه الشروط . فاحتفلوا بالزفاف
بفرح عظيم وقدموا للفتاة مهراً غالياً .

وعاش علي مع الجن بعد الزفاف سبعة أيام وجد فيها ان الجن يعيشون
كالبشر لهم جمالهم واثامهم وما عزهم وخيامهم السوداء . والفرق الوحيد هو
ان عين الجن مشقوقة من الاعلى الى الاسفل وان طعامهم يطهى بدون ملح .

وبعد سبعة أيام سمح لعلي ان يصطحب عروسه ويخرج الى العالم الفوقي .
وبعد وداع أهلها وأصحابها وضعت الجنية يديها على عيني زوجها علي واقتادته
الى فوق الأرض من المكان الذي انحدرا به . وسر علي سروراً لا حد له عندما
رأى أمام باب الكهف ، جملاً تتمتع بالعاوية . وعندما تطلع بزوجه ليشكرها
وجد ان عينيها تحولتا الى عيني بشر وانها أصبحت كغيرها من النساء ولكنها
أجمل نساء الأرض . فاباغته ان هذه الجمال هي هدية من والدها بمناسبة الزفاف .

واقتراد علي زوجته وجماله الى نجران حيث تعيش أمه مره وهي من أشرف
قبيلة قحطان . وهناك عاش سعيداً مع زوجته الجنية التي أنجبت له طفلة جميلة .
ومرت الأيام وأصبح عمر ابنه سبع سنوات كانت أحوال علي بن مره بخلافاً
تتحسن باستمرار . وفي يوم من الأيام خرج في رحلة طويلة متعبة بحثاً عن جماله
التي تشتتت واستغرقت رحلته عدة أيام عاد بعدها منهكاً . ولم تره زوجته فادماً
لأنها كانت تدير ظهرها الى المكان الذي قدم منه فوقف وراءها يتأملها وكانت
هي تجلس القرفصاء نازعة شعرها الذي وضعته في حوضها قشطه . ولم يكن علي
يعرف ان تلك هي عادة من عادات الجن فأثاره رأسها العاري تماماً من الشعر فصرخ
من الدهشة « باسم الله » ..

عندئذ ابرقت السماء وأرعدت وانفتحت الأرض وابتلعت زوجته وخيمته
وكل مقتنياته . وانفذ علي نفسه بان ارتمى إلى الورا مسكاً ابنه بين ذراعيه
بقوة حتى لا تختفي مع أمها .

وكبرت الفتاة وتزوجت أحد اقرباء والدها . وهذه الفتاة هي جدة آل مره

الذين يبلغ عددهم اليوم أكثر من ٢٠ الف نسمة .

هذه هي القصة التي أخبرني إياها محمد ابن سالم ابن دراهم المرسي .
وإذا سئل أحد آل مره عن اسمه يقرن اسمه باسم أمه كأن يقول : انا علي
ابن نورا . وقال لي عدد من الأشخاص الذين بحثت معهم هذا الموضوع إن سبب
ذلك وقائي فلا يكفي واحدهم نفسة بأبيه أمام الغرباء بسبب الثارات الكثيرة في
تلك المنطقة .

ولكن السبب في اعتقادي ان آل مره يفعلون ذلك قيمناً بجدتهم الجنية .
ويشتهر آل مره كما ذكرت سابقاً بقدرتهم على اقتفاء الآثار . وكثيرة هي
القصص التي يروونها عن هذه الموهبة الحارقة . وهم يفتخرون بذلك ويتحدثون
عنه دائماً . وتبلغ قدرتهم في الاستدلال الى حد يستطيعون فيه معرفة ابن من
هذا الشخص أو ذلك الجمل دون ان يروه ولكن بمجرد التطلع الى آثار اقدمه .
ويدعون ان هذه المعرفة موروثه من الجن والأرواح التي تسكن باطن الارض .

وفيما يلي أقسام قبيلة آل مره :

آل بيه : شيخهم الصعق وينقسمون الى قسمين آل سمره وآل سنيت .
انفهايده : شيخهم ابن شريم وينقسمون ايضاً الى قسمين آل بريد وآل دوتيه .
آل جابر : شيخهم الجابر المرادف المعروف براعي جبرين إشارة الى ملكيته
لواحة جبرين .

آل مهنا : شيخهم طالب المهنا .

آل نقدان : شيخهم الأعلى فيصل ابن نقدان من فرع آل عضبه الذي ينتمي
اليه صديقنا محمد ابن سالم ابن دراهم المرسي الذي أعطاني كل هذه المعلومات بما
فيها أسماء الشيوخ التي ورد ذكرها في هذه الفقرات . أما الفروع الأخرى من
نقدان فهي : آل غفران وآل غياثين وآل جرابعه .

وقد حاولنا الحظ انا وزوجتي والتقينا بالشيخ محمد ابن صالح ابو ليلى شيخ
آل غفران عندما قدم مع اخته نورا لشراء بعض الحاجيات من الكويت . وقد
قمنا نحن بزيارتهم في خيام آل عجبان على تلة الشامية خارج الكويت وهي مكان

يخرج فيه الهدو في الصيف. ولم يكن لدى الشيخ محمد وابنته خيمة بالمعنى الصحيح لأنها مسافران بل كانا يقيان في مكان مكشوف وحوانجها وماشيتها في زريبة حولهم. وفي اليوم التالي جاءا لزيارتنا في المنزل وأظهرت لنا الفتاة ودّاً وصداقة كبيرتين. وقالت انها لأول مرة ترى امرأة انكليزية او رجلاً انكليزي وبدي عليها بعض القلق لوجودها داخل منزل خوفاً، كما قالت فيما بعد، من ان ينهار عليها السقف ويسحقها. ولم تشاهد مدينة إلا مرة في حياتها وهي المنوف ولكنها لم قدخلها. وقد سررنا بالحديث معها. وهذه الفتاة تبلغ من العمر ٢٤ عاماً بسيطة دائمة الابتسامة كثيرة الفضول ولكنها أقل عصبية من غيرها من بنات مشير^١ أو عجبان. وقالت انها ترغب في البقاء معنا دائماً.

وكان شقيقها أيضاً رائعاً ويتمكلم كأخيه لغة عربية جميلة يسهل فهمها أكثر من لغة العجبان والقبائل الشمالية. وفي البحث عن الأنساب وخاصة فيما يتعلق بعمر قبيلة آل مره ذكر لي بدون تردد وبأقل من ملح البصر أسماء اثنين وعشرين من أجداده حسب التسلسل - أي الى حوالي القرن الثاني عشر - وقال إنسه نسي البقية. ووافق الشيخ محمد ان الجند الأول لقبيلة آل مره هو علي ابن مره (الملقب بعلي الكافر) وأعرب عن اعتقاده ايضاً ان آل عجبان لا ينحدرون من بم شقيق علي بل من مرزوق ابن علي.

مشير^١

ان قبيلة مشير من ابرز قبائل الجزيرة العربية ولهم تقاليد رائعة. وتندسم هذه القبيلة الى ثلاثة أقسام: آل دوشان وهم الحاكمون في القبيلة، وآل علوه، وآل بروج. ويمتد هؤلاء من الكويت في الشمال الى حزام الدهان^٢ الرمي في الجنوب ويلتزمون الجانب الشرقي من الباطن ويتجنبون بلاد العجبان والموازم. وكانت مراعيهم دائماً في الأماكن المجاورة للكويت. وهم يهتمون بصورة خاصة بتربية الجمال والخيول. وقد اشتهروا في الحروب بقدرتهم على شن هجمات مفاجئة من قواعد بعيدة.

١ مشير
٢ الدهان

عائله آل درویش

درویشان

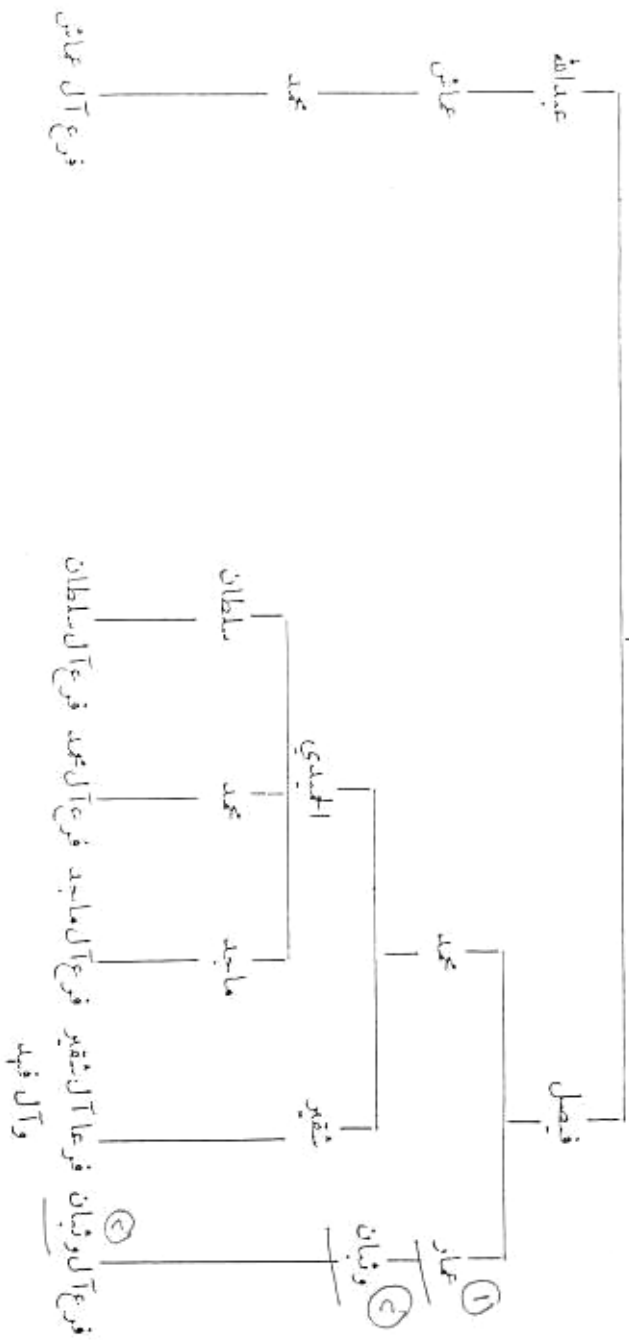

فرع آل سلطان

سلطان

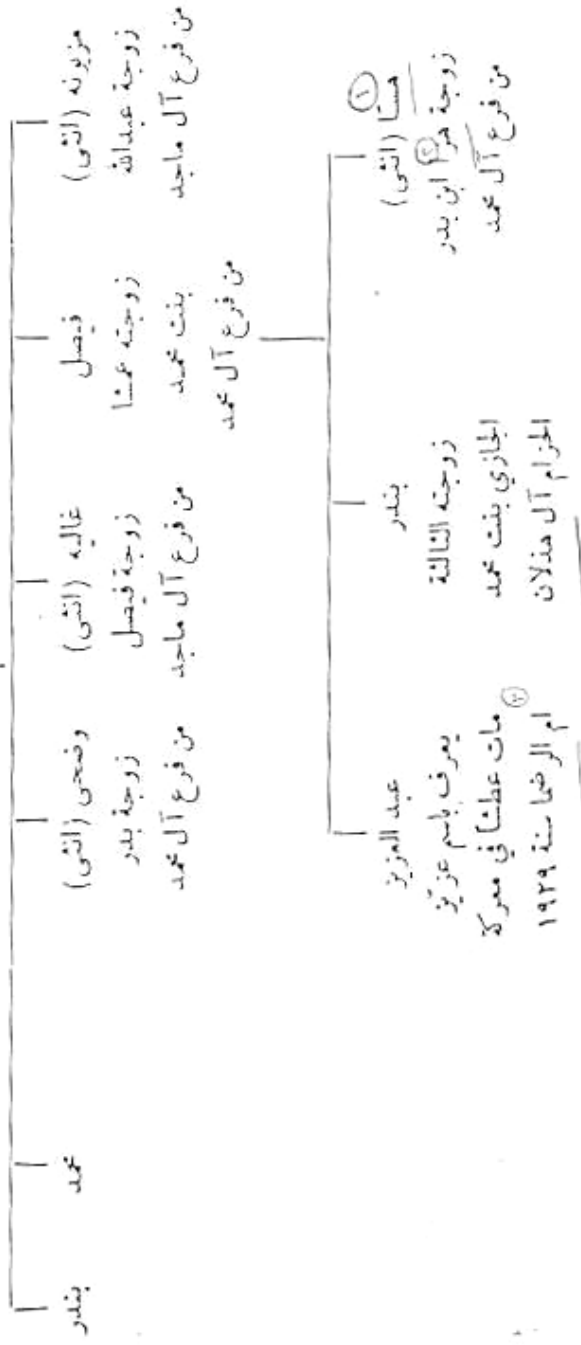

١٩٢٩
عزراة
محمد

وينقسم الدوشان الى عدة اقسام ولكنها كلها فروع من عائلة الدويش .
وهذه الاقسام مع رؤسائها هي كما يلي :

- | | | |
|----------|---|---|
| آل عماش | - | محمد ابن عماش آل دويش . |
| آل سلطان | - | بندر ابن فيصل بن سلطان آل دويش . |
| آل محمد | - | محمد ابن بدر آل دويش . |
| آل ماجد | - | عبد العزيز ابن عبدالله الماجد آل دويش . |
| آل شقير | - | ترحيب ابن بندر الشقير آل دويش . |
| آل فهد | - | ماجد الاسقى آل دويش . |
| آل وثبان | - | محمد ابن بندر الوثبان آل دويش . |

قصة
ان
ع

وعلى الصفحة ٨٦ يرى القارىء النسب المشترك لهذه الفروع .
وشيخ الدوشان الاعلى وشيخ جميع مشير هو اليوم بندر ابن فيصل ابن سلطان
آل دويش وهو ابن فيصل آل دويش الشهير . وهؤلاء من فرع آل سلطان كما
يبدر على الصفحة ٨٧ . وقد تزوج آل دوشان مع عائلة آل جيبه .
أما فيما يتعلق بالفروع الأخرى فيظهر ذلك من الانساب الواردة في هذه
الصفحة والصفحات التالية والتي حذفت منها الاتماء التي لا علاقة لها بالبحث
وهذه الانساب ذات فائدة للامام بالأحداث التي سنسجلها .

فرع آل عماش

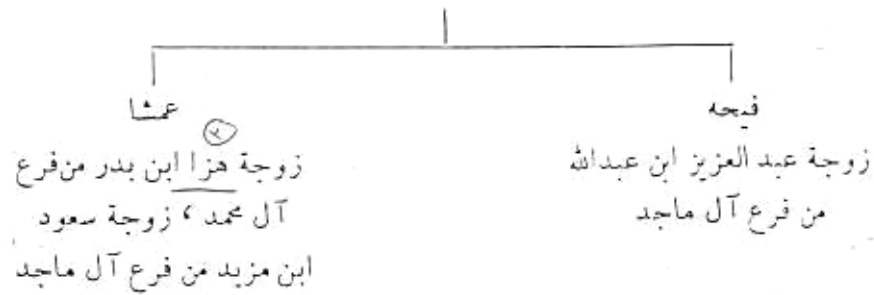

فرع آل محمد

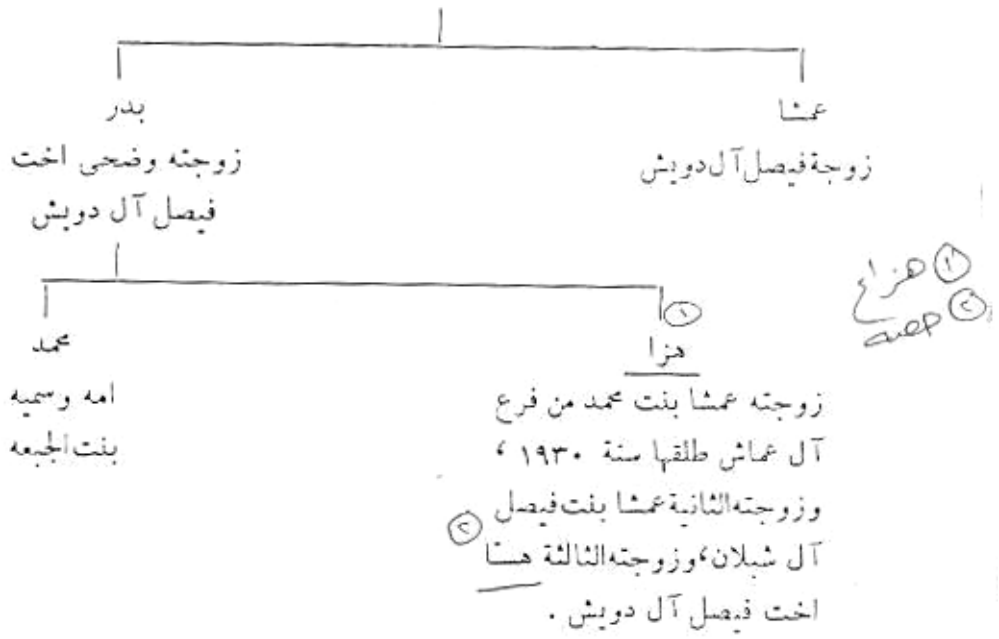

فرع آل ماجد



فرع آل شقير وآل فهد

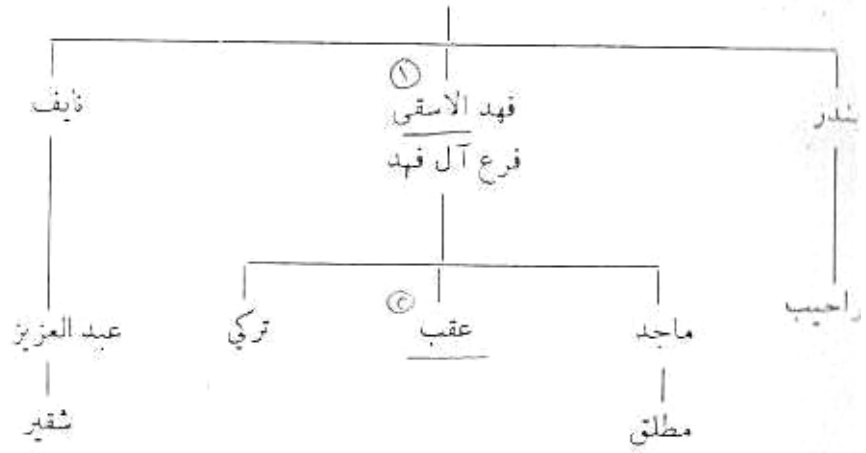

فرع آل وثبان

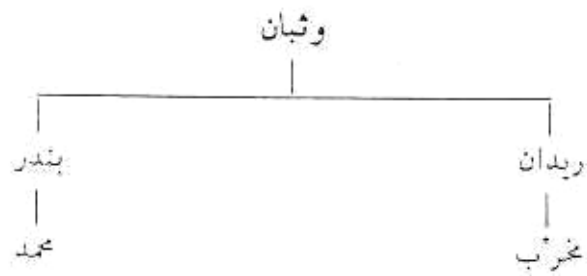

أما الجماعة الثانية من مشير آل علوه فينقسمون الى الفروع التالية :

ال مواهه

شيخهم الأعلى بندر آل دويش ويتفرع عنهم آل رخمات (شيخهم ابن جريبان) .

١٧
آل سحبه

١ الشيخهم الأعلى جفران الفقم ويتفرع عنهم آل ضاوعون الذين اعتقد انهم
٢ في الأصل من بني عبدالله . وابن جبرين هو شيخ الضاوعون مع ان التبدل
٣ يدعون ان غيره أحق منه بالزعامة .
٤
٥
٦
٧
٨
٩
١٠
١١
١٢
١٣
١٤
١٥
١٦
١٧
١٨
١٩
٢٠
٢١
٢٢
٢٣
٢٤
٢٥
٢٦
٢٧
٢٨
٢٩
٣٠
٣١
٣٢
٣٣
٣٤
٣٥
٣٦
٣٧
٣٨
٣٩
٤٠
٤١
٤٢
٤٣
٤٤
٤٥
٤٦
٤٧
٤٨
٤٩
٥٠
٥١
٥٢
٥٣
٥٤
٥٥
٥٦
٥٧
٥٨
٥٩
٦٠
٦١
٦٢
٦٣
٦٤
٦٥
٦٦
٦٧
٦٨
٦٩
٧٠
٧١
٧٢
٧٣
٧٤
٧٥
٧٦
٧٧
٧٨
٧٩
٨٠
٨١
٨٢
٨٣
٨٤
٨٥
٨٦
٨٧
٨٨
٨٩
٩٠
٩١
٩٢
٩٣
٩٤
٩٥
٩٦
٩٧
٩٨
٩٩
١٠٠

آل جيلان

١ شيخهم الأعلى سهود ابن لامبي ويتفرع عنهم آل لحايه (او يحيى) . وكان
٢ شيخهم فيصل آل شبلان احد زعماء ثورة الاخوان علي ابن سعود سنة ١٩٣٩
٣ . وبعد موته اصبح ابن أخيه المدعو مسيار شيخاً على لحايه .
٤ اما الجماعة الثالثة من مشير ، آل بريج ، فتتفرع عنهم ثلاثة فروع : أولاد
٥ واصل (شيخهم ابن عشوان) ، وأولاد علي ، وبني عبدالله .
٦ ويشترك أولاد واصل بنفس الأرض مع اغلبية مشير ، ولكن أولاد علي
٧ فيقطنون الى الجنوب والغرب من حزام الدهانه الرملي وخاصة في قسيم ونحو
٨ الحجاز بينما ينحصر بنو عبد الله في داخل نجد .
٩ ومن فروع اولاد واصل : آل دباهين وشيخهم الأعلى أباد المترقي ، وآل
١٠ برزان وشيخهم الأعلى ابن شويربات . وقد احدثت هذه العائلة المرموقة مشاكل
١١ كثيرة في أيامها . وتعتقد قبائل شمال شرق الجزيرة العربية ان النجع دواء لداء
١٢ الكب هو كأس من دم برزاني ولذلك فان افراد هذا الفرع من مشير مطاردون
١٣ من أولئك الذين عضتهم الكلاب المسعورة والذئاب . ومن الفروع المعروفة ايضاً
١٤ آل سمران وشيخهم ابن بسيس ، وآل مسامح وشيخهم سلطان ابن مهيلب .
١٥ وهناك فرع من بني عبدالله يدعون آل ميمون فيهم عدة اشخاص يدعون
١٦ المشيخة .

١٧ وهناك اثنتان من القبائل غير الشريفه في مشير هي الرشايده وشيخهم آسي
١٨ ابن مسيلم الذي توفي سنة ١٩٥٤ وأولاد عمهم آل هرشان ، قديمان بالولاء
١٩ للكويت .

سلالة آل الرشيد
الحكام السابقون لحايل وجبل شمر

سعود

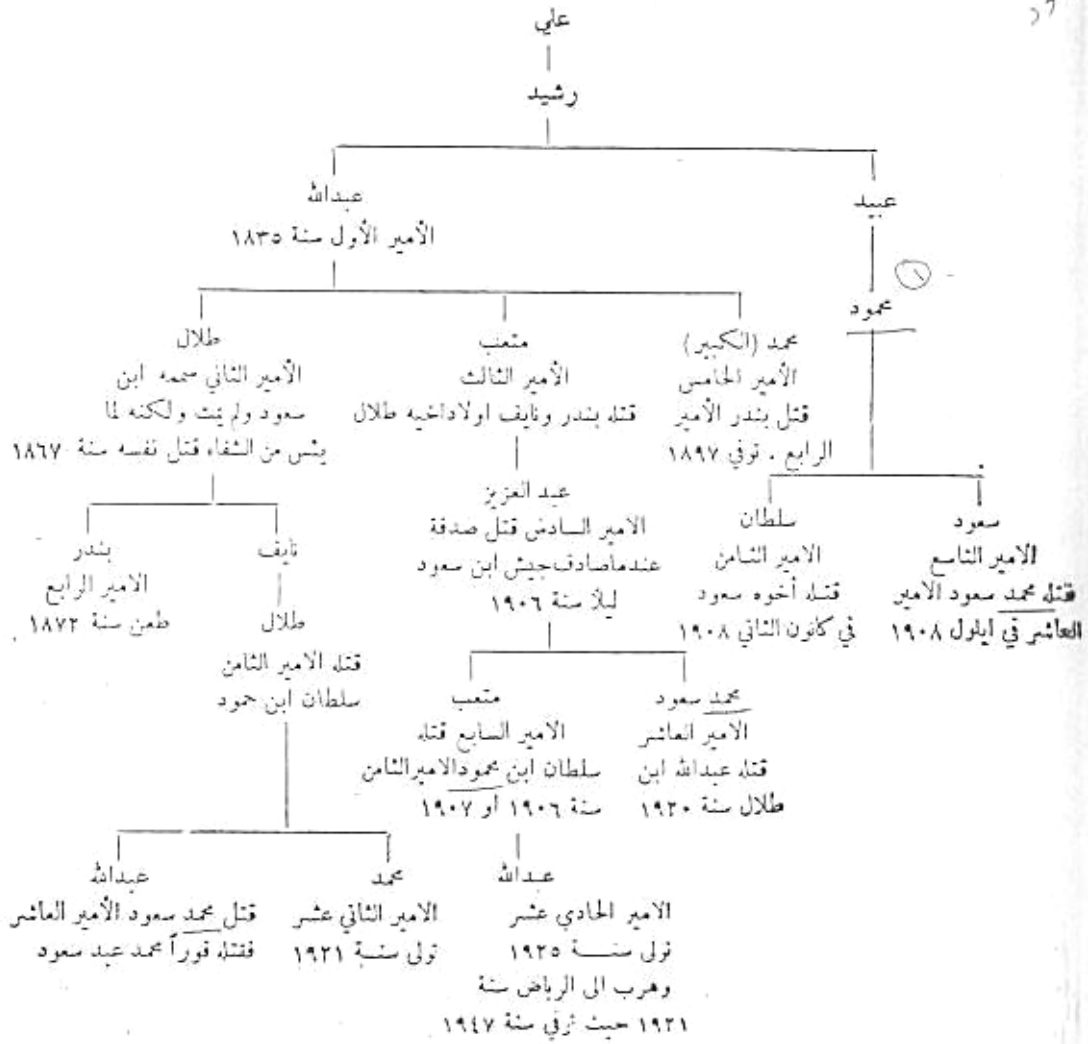

أهل نجران

هكذا يدعى سكان مقاطعة نجران في جنوب غرب الجزيرة العربية . وقد كانوا في السابق تحت حكم امام اليمن ولكنهم اليوم تابعون للملك سعود عاهل المملكة السعودية .

قحطان

وهي قبيلة من الأشراف في جنوب غرب الجزيرة العربية تنحدر منها عن طريق آل شمر عائلة آل رشيد الملكية التي كانت تحكم حائل وجبل شمر . وتتفرع عائلة جبعه أيضاً من قحطان . وقد سكن هؤلاء منذ وقت طويل مع الدوشان (من مشير) وتزوجوا معهم وزعيمهم اليوم هو محمد ابن مطلق الجبعه .

قوامم

قبيلة من الأشراف على سواحل عمان .

آل رشايده

وهم قبيلة من غير الأشراف في مشير يدينون بالولاء لشيخ الكويت . ومنهم كثيرون يعملون في تدريب الصقور او البزاة للصيد الخاصة بالبلاط الملكي . بينما يعمل قسم آخر منهم فداويه . ويتفرع الرشايده الى ١٥ فرعاً وهم متحالون مع أولاد عمهم آل هرشان .

آل رشيد

وهم الحكام السابقون في حائل وجبل شمر وينحدرون من فرع آل جعفر المنحدر من آل عبده من قبيلة شمر . وقبل نشوء أميرهم الأول عبدالله ابن رشيد، كانت عائلة ابن علي - من فرع آل جعفر أيضاً - هي الحاكمة في حائل باسم آل سعود الذين كانوا يسيطرون على وسط الجزيرة العربية . واليوم فان محمد آل

رشيد الأمير الثاني عشر رهينة في بلاط الملك سعود .

آل رشيد

قبيلة صغيرة في جنوب الجزيرة العربية لا علاقة لها بآل رشيد في حائل .

آل صباح

لقد اتينا على التفاصيل فيما يتعلق باصل هذه العائلة الحاكمة في الكويت اليوم ، في الفصل الأول من الكتاب . وسنلحق في آخر الكتاب شجرة لهذه العائلة لاطلاع القارئ ، وقد حذف منها الأسماء التي لا علاقة لها بالبحث .

سهول

قبيلة من الاشراف تتصل بقبيلة سبيع وديرتها في الاحساء ووسط الجزيرة العربية .

سيار

قبيلة تسكن داخل حضرموت في جنوب الجزيرة العربية . وقد اخبرني صديقي محمد ابن سالم ابن دراهم المري ان قبيلة سيار من أسوأ القبائل في الغزو ولكنهم يخافون من آل مره .

آل سعود

حكام المملكة العربية السعودية وكانوا في القرن الخامس عشر امراء ^١ضريه عاصمة نجد القديمة . وهم ينتمون إلى قبيلة المساليخ في عنيزه التي هي نفسها فرع من ولد علي في عرب نجد وينحدرون من اسماعيل عبر عبدوان . وبناء على ما يقوله آل سعود فانهم ينحدرون من بني بكر وائل عبر مهنا ابن ربيعه ملك نجد والاحساء وعمان في القرن الخامس عشر . وسننشر شجرة نسبهم في

طبعه
الشيخ
ان
فيهم
كلهم
في
القرن
الخامس

آخر الكتاب لاطلاع القارئ . وعند توفي الملك عبد العزيز آل سعود في ٩ تشرين الثاني سنة ١٩٥٣ خلفه ابنه الأكبر سعود ، و أعلن ابنه الثاني فيصل ولياً للعهد ورئيساً للوزراء ووزيراً للدفاع .

سبيع

قبيلة من الاشراف في الاحساء ووسط الجزيرة العربية (راجع بني كعب) .

شمر

قبيلة من الاشراف في الجزء الشمالي من وسط الجزيرة العربية حول حائل وجبيل شمر ويدينون اليوم بالولاء للملك السعودية . وهم ثلاثة فروع : آل عبده ، وآل أسلم ، وآل منجاره . وينحدر بيت آل رشيد الملكي من آل عبده من قحطان . وفروع آل شمر الثلاثة ينحدرون من قحطان ولكن الشيخ ضيدان ابن عقلة وهو الشيخ الأعلى في آل زعب الخبري ان آل عبده فقط يحتسبهم بهذا الانتساب .

آل سديري

عائلة مرموقة في نجد . وسنذكر تراثها على إدارة الحكم السعودي في شجرة نسبهم على الصفحة التالية .

صلية

مرشدون وصيادون مهرة ولكنهم يقال عنهم انهم ينحدرون من بقايا الصليبيين ، ويحتقرهم البدو في الصحراء كثيراً . وهم أقرب الى مجتمع منهم إلى قبيلة وهم يقيمون بمجموعات سكنية ثابتة خارج أسوار المدن كالكويت وزبير . ونسأؤهم لا يتقنعن ولا يضعن الملفح على الجزء الأسفل من الوجه .

عائلة السديري

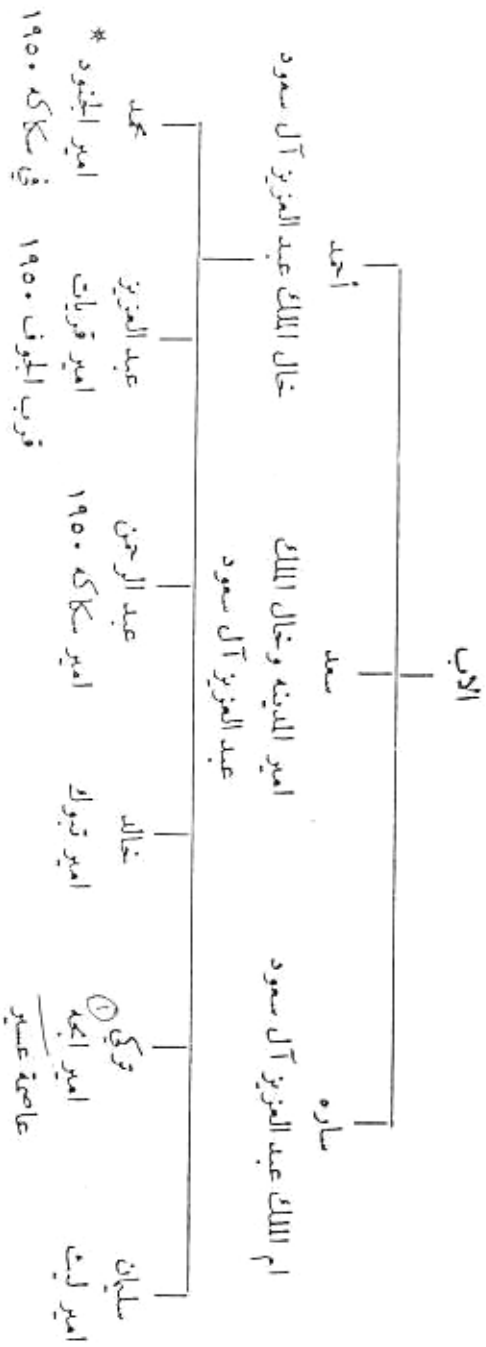

* امير الجنود هو قائد فوجنة المشركزة في سكاكه قرب الجوف طاية حطه اتبيب التالابن الممتدة من الاحساء الى صيدا في لبنان .

عتيبة

قبيلة من الاشراف في الجزء الغربي من وسط الجزيرة العربية . وتنقسم هذه القبيلة إلى فرعين : آل حميد وآل روفه . وكانت قبيلة عمار في وقت من الأوقات فرعاً قوياً من عتيبه .

آل زُعب (وعدوان)

قبيلة صغيرة من الاشراف ليس لها موطن محدد وهي شقيقة قبيلة صغيرة أخرى تدعى عدوان . وهاتان القبيلتان دائماً ترحلان معاً وتقيان معاً . واخبرني الشيخ ضيدان بن عقيد من كبار شيوخ آل زعب في الاحساء ان عدوان ، وهي القسم الأقل شأنًا اليوم ، كانت قبيلة عظيمة في زمن الرسول ﷺ وكانوا يستطيعون تجنيد ألف خيال عدا عن الهجامة . وهم قبيلة من اشراف العرب المستعربة (من نسل اسماعيل) .

اما اليوم فان آل زعب منتشرون في كل مكان ويستطيع المرء ان يجد منهم ٢٠ او ٣٠ خيمة بين كل قبيلة تقريبا في الجزيرة العربية . وهم لا يستطيعون الاتحاد لأن لعنة الرسول حلت عليهم بسبب ضبط أحدهم وهو يسرق حنفاء الرسول .

واشتهرت نساء آل زعب بجهلن الخلاب وقد روى لي الشيخ ضيدان مثلاً قديماً يقول : لا تنزوج امرأة من زعب ولا تركب جملاً عمانياً ، فالأولى تفسد بيتك والثانية تفسدك .

القِسْمُ الثَّانِي

لا يقدم القوم الا خيارها

* الأحداث لبتاء محمد التي سردها المؤلف في هذا الفصل تتناح في حرجية غير كثيرة بل لا
أما الاسماء فقد تم تعديلها

الفصل الرابع

نشوء وانحيار الوهابية*

١٧٤٢-١٨٩٣

① لعينه
② الطارحة
③ يتناح تطويه

في حوالي نهاية القرن السابع عشر ، انقسمت نجد والجزيرة العربية عموماً ،
باستثناء حمان واليمن والحجاز ، الى مقاطعات ومدن مستقلة يحكم كل واحدة
منها أحد زعماء القبائل بحماية البدو . أما الدين فقد نسي ، إلا باشكالة البدائية ،
بين أهل المدن وانتهى من الوجود عملياً بين رجال القبائل .
ويقول ويليام بلغريف في أحد كتبه عن الجزيرة العربية : ولا تزال الطقوس
الدينية والخرافات المتصلة اتصالاً وثيقاً بالصابئية ، كعبادة الشمس والقمر
والنجوم ، كما كان الحال قبل الاسلام ، تجسد من يفضلها ، بينما اصبح الطهور
ومراسم الزواج المقدسة شيئاً ميتاً .
وفي سنة ١٦٩١ ولد في مدينة عيانة ① في جنوب العريض ② احدى مقاطعات
نجد ، شخص يدعى محمد بن عبد الوهاب . وكان والده من قبيلة تميم التي كان
يقودها بيت ابن علي وسيطرت على كل جبل شمر في ذلك الوقت .
وعندما بلغ محمد سن الرشد بدأ يتعاطى التجارة كما يفعل معظم شبان نجد

الى اليوم . وكانت رحلته التجارية الأولى الى البصرة في بغداد . وبالنتيجة الى دمشق حيث التقى بعدد من علماء الدين الملتزمين وكانوا من السنة وبعضهم يدين ، مثله ، بالمذهب الحنبلي وبعضهم الآخر بالمذهب الشافعي . وكان هؤلاء العلماء يعارضون المفكرين غير الملتزمين في الشمال ، ويعارضون الحرافات التي يمارسها الدراويش وما شابه ذلك ، ويعارضون كل ما ادخله الفرس والأتراك من افكار الى الشرق العربي .

[ويقال ان محمد ابن عبد الوهاب زار البنجاب في الهند قبل ان يتوجه الى البصرة ، وهناك التقى بؤسس الجماعة التي تميل الى الحرب والقتال ، السيخ . ولكن هذه الرواية مشكوك بصحتها .]

وبعد ان اكمل محمد ابن عبد الوهاب دروساً في الشرع بدمشق ، حج الى مكة والمدينة وعاد بعد ذلك الى موطنه نجد حيث تزوج وأقام في قرية حريلا ما قرب ضارعيه عاصمة نجد في ذلك الوقت . وهناك وفي عيانه بدأ تعاليمه . ومظاهر هذه التعاليم الأساسية هي :

١ - اعادة تركيز المعتقدات المحمدية كما وردت في القرآن ورفض كل ما عدا ذلك من المعتقدات والتقاليد التي قبلها السنة .

٢ - عدم الاعتراف بأي سلطة روحية للعثمانيين ، أو أي خليفة آخر ، وبأي احترام خاص يتوجب اداؤه لاشراف مكة (السادة الذين ينحدرون من الرسول) ، أو للقديسين والاولياء ، أو للدراويش وغيرهم من الاشخاص .

٣ - اعادة الانضباط في قضايا الصلاة والصوم والحج .

٤ - تحريم الخمر ، والتبغ ، والعباب القهار ، والسحر ، ولبس الذهب والفضة ، واقامة احجار تذكارية على قبور الأموات .

وكان محمد ابن عبد الوهاب يتمتع بحيوية جسدية وفكرية ، وساعدته تجربته في دمشق ، كما قال بلغريف ، على جمع آرائه وبرتقتها وتحديدها بوضوح . وقد كانت قبل ذلك في ذهنه بصورة مشوشة غير منتظمة . فقد تعلم ان يميز بين عناصر الاسلام الأساسية وبين ما طرأ عليها من بدع حديثة . وأخيراً وجد

ذمه بذلك الفكرة الأولية نقطة انطلاق الرسول وصحبه في الحجاز قبل اثني عشر قرناً .

وفي سنة ١٧٤٢ نجح محمد بن عبد الوهاب في اقتناع وتحويل محمد بن سعود حاكم العريضة . وكان محمد بن سعود ينتمي الى قبيلة المسالخ من عبيزة ، فلما اعتنق أفكار محمد بن عبد الوهاب ، تبعه الكثيرون من سكان ضارعية والمناطق المجاورة فأصبح رأس هذه الديانة المستصلحة ، وكما يدعي الوهابيون ، رأس الاسلام كله .

① انظر سعود العام
معكم في يوم
رأس العام
عبيزة

وبفضل توجيهات مجالس محمد بن عبد الوهاب ، والموجة الجديدة العارمة من التعاليم الجديدة ، استطاع محمد بن سعود ان يبسط سلطانه على كل العريضة ثم على القسم الأكبر من نجد ، فأصبح بذلك سنة ١٧٤٥ أول أمير وهابي في تلك المقاطعة . وكان اشد خصومه أهل الرياض الذين صدروا طويلاً بقيادة الشيخ محمد ابن دوس تسانده ابن عراعر العائلة الحاكمة في قبيلة بني خالد الشريفة . وهؤلاء - أي بني خالد - يشبهون الى حد كبير آل السعدون في المنتفق الكبير بالعراق . فهم يملكون منطقتي الاحساء والقطيف . ومع انهم اجبروا على دفع الجزية ، فقد كانوا دائماً على عداوة مع آل سعود ولا يزالون كذلك حتى اليوم .

عدهم
عدهم

وكان من اشد خصوم الوهابية ثنيان ابن سعود شقيق الأمير محمد الذي لا يزال نسله ينتمي الى معارضي الوهابية في العريضة . ولكنه تجدر الاشارة هنا اني ان احمد ابن ثنيان رئيس هذا الفرع المعارض من آل سعود ، قام سنة ١٩١٩ بزيارة لندن مع فيصل ابن عبد العزيز آل سعود وفضل الى يوم موته من اشد مؤيدي هذا الحاكم .

توفي محمد بن سعود سنة ١٧٦٥ وخلفه ابنه عبد العزيز . اما محمد بن عبد الوهاب فقد عاش عمراً طويلاً وتوفي سنة ١٧٨٧ .

علي باشا يهاجم الاحساء

وكان الأمير الثاني في نجد رجلاً قوياً طموحاً . فبعد أن أخضع نجد والاحساء

أخذ يتوسع بقوة السلاح شمالاً حتى البصرة والأراضي العراقية التي كانت تضم ثلاث ولايات عثمانية هي بغداد والبصرة والموصل وكانت تشكل جزءاً من الأمة الطورية العثمانية .

وقد افزعت هجمات عبدالعزيز على تلال سنجار قرب الموصل في شمال العراق الحكومة العثمانية بحيث انها جردت عليه حملة سنة ١٧٩٨ بقيادة علي باشا . وكانت هذه القوة التي سارت من بغداد الى الاحساء تضم اربعة أو خمسة آلاف من المشاة تدعمهم المدفعية ومقارن كبيرة من البسوة الذين تم جمعهم من المنتفق والظافر^١ والقبائل الأخرى المعادية للوهابية . واستطاعت هذه القوة التي اتخذت طريقها على الساحل ان تخضع القسم الأكبر من الاحساء ولكنها فشلت في احتلال العاصمة المحصنة ، المنوف .

وعندما اضطر علي باشا الى التراجع شمالاً اصطدم بقوات سعود ابن عبدالعزيز آل سعود (ابن الأمير) الذي كان مركزه قرب آبار نبيج^٢ . ولم يكن هناك بد من وقوع معركة طاحنة بينها ولكن وساطة البسوة القاطنين هناك افلحت في تجنب وقوع المعركة بشرط ان يسمح لقوات علي باشا ان تعود الى البصرة دون ان يتعرض لها أحد . ونتيجة لذلك عاد سعود فاستولى على الاحساء وانزل العقاب بأولئك الذين خضعوا للأتراك .

وأسهم هذا الحادث اسهاماً كبيراً في انتشار الوهابية وامتدادها واخذت تنهال عليهم عروض الخضوع والولاء من كل جانب . ووجد الأمير عبدالعزيز انه من الحكمة ان يصالح بغداد فأرسل هدايا ثمينة وقطيعاً من الخيول الأصيلة كعريون لاسترضاء الوالي سليمان باشا .

ويظهر ان الأمير كان رجلاً محباً للسلام متواضعاً بسيط المظهر والعادات ومخلصاً أشد الاخلاص . ولكن ابنه سعود كان محارباً وهو الذي دفع بالوهابية الى التوسع والانتشار . وتجدر الملاحظة هنا كيف ان طباع هذا الأمير وابنه تنعكس تماماً في الأمير عبد الرحمن وابنه الملك الراحل عبدالعزيز آل سعود والد الملك الحالي .

وأصبحت الوهابية دولة لها حكومة ثابتة وإدارة مركزية ونظام للضرائب بدلاً من الجزية وجيش على أهبة الاستعداد بقيادة سعود .

وكانت هنالك ، كما في الوقت الحاضر ، معارضة شديدة للوهابية في الصحراء حيث يتمك البدو بتفاليدهم واستقلالهم . وزاد تلك المعارضة ضراماً الانضباط الديني الصارم الذي فرض عليهم .

فقسم ^① وجبل شمر حيث تتركز حياة البدو ، لم تقبل المعتقدات الوهابية بحراس ، بينما قبلتها الاحساء بالاكراه لأن سكانها شعب عامل تربطه بالهند وبلاد فارس علاقات تجارية . ويبدو ان جنوب نجد وحده هو الذي أقبل على الوهابية بتمعصب . وكان هذا التمعصب قوة للوهابية وسبباً في انتشارها .

وفي سنة ١٧٩٩ حج سعود إلى مكة لأول مرة على رأس أربعة آلاف من اتباعه المسلمين . وقد تكرر هذا العمل سنة ١٨٠٠ . وحتى وقت قريب كان طريق الحج من بغداد والبحرين إلى مكة عبر نجد ممنوعاً على الشيعة الذين ينظر اليهم الوهابيون بأنهم كفرة لمعارضتهم السنة . وقد اثار ذلك شعور العداء للوهابية في العراق ويران حيث اغلبية السكان هم من الشيعة بحيث ان ايرانياً من كربلاء اقدم على اغتيال عبدالعزيز . ويقول الكولونيل روس المقيم البريطاني في بوشير في ذلك الوقت ان هذا الحادث وقع سنة ١٨٠٣ . ولكن آل سعود يقولون انه حدث سنة ١٨٠٠ . وهذا التاريخ اكثر انطباقاً على الواقع . ومثلاً على ذلك ، جردت حملة سنة ١٨٠١ على عمان بقيادة سليم ^② الحرق احد ضباط سعود . وفي نفس السنة زحف سعود نفسه على رأس عشرين ألف رجل إلى الفرات في ٢٩ نيسان وهاجم كربلاء وأعمل السيف في رقاب كل الذكور من سكانها ونبش قبر الحسين وعاد محملاً بالغنائم .

وكان نجاح هذا الهجوم ، باسم الاصلاح الديني ، على مدينة ضمن خراج السلطان ، مبعثاً للرعب والدهشة في جميع أنحاء العالم الإسلامي .

وقد فرضت الجزية على جزر البحرين سنة ١٨٠٢ . وامتدت الوهابية على طول الشاطئ الشرقي إلى الباطنة على خليج عمان . واعتنقت عدة قبائل عمانية

① القسم
② سالم

المذهب الوهابي ودفعت الزكاة للأمير سعود . وبعض تلك القبائل وعلى رأسها القواسم ورأس الحيمه لا تزال على المذهب الوهابي الى اليوم .
وفي سنة ١٨٠٣ نشأ خلاف مع غالب شريف مكة . فزحف سعود الى الحجاز على رأس جيش قوي واحتل الطائف ودخل مكة في اول أيار فغزل غالب وعين مكانه شريفاً على مكة من اتباعه . ولم يظهر سعود في تلك الحملة بمظهر العدو بل بمظهر الحجاج ومنع جنوده من السلب والنهب والاعتداء .
والحادث الوحيد الذي سمح به وتميز بالعنف هو تحطيم بعض القبور الكبيرة في المدينة بحيث انهم هم أنفسهم قالوا : لم تعد هنالك أصنام في هذه المدينة الطاهرة .

وألغى سعود الضرائب والجمارك وحطم أدوات شرب التبغ ومساكن اولئك الذين يبيعون الخشيش والتبغ ، وأماكن الدعارة . وعاد بعد ذلك الى نجد حيث قبل خضوع كل وسط الجزيرة العربية بما في ذلك المدينة المنورة .
ويمكن اعتبار هذه المرحلة ذروة سيطرة الوهابية . فقد عم النظام وحكم القانون الجزيرة العربية بإشراف حكومة مركزية . وعند عودته الى ضارعيه وعد سعود ، وشدد الوعد ، بحماية الارواح والممتلكات والتجارة في جميع أنحاء امارته . وقد استمرت هذه الحال عدة سنوات .

بدء العلاقات البريطانية — الكويتية

بدأت العلاقات بين بريطانيا والكويت سنة ١٧٧٥ أيام حكم الشيخ عبدالله والد مريم عندما كان الايرانيون يحاصرون البصرة ، فاضطر البريطانيون الى ارسال بريد الصحراء من الخليج الفارسي الى حلب من الكويت . وقد استمر هذا الوضع حتى سنة ١٧٧٩ .

وفي سنة ١٨٠٥ طلب الشيخ عبدالله وحاكم زبارة ، الدولة الحديثة التي انشأها آل خليفه على الشاطئ الغربي لشبه جزيرة قطر عندما تركوا الكويت ، من البريطانيين ضمانات تكفل لهم ملجأً يتراجعون اليه في البحرين في حالة

انقطاع وتوتر العلاقات بينهم وبين الوهابيين الذين كانوا يمثلونهم والذين قد يجبرونهم على القيام بعمليات تعرقل التجارة البريطانية . ولكن هذه المقترحات لم تلاق ترحيباً .

وفي سنة ١٨٠٧ جرد سعود حملة ثانية على الفرات وحاصر مدينة النجف الأشرف المسورة ولكنه فشل في دخولها فاضطر الى التراجع . وبعد سنتين من هذه الحملة جهز جيشاً قوامه ٣٠ الف رجل ليهاجم به بغداد ولكنه صرف النظر عن هذه الخطة عندما وقعت اضطرابات في داخل نجد . وبدلاً من ذلك زحف الى الحج في مكة وعاد بطريق المدينة التي ضمها الى امبراطوريته .

وظلت قوات الوهابيين تبرز تقدمها في عمان . ويظهر ان اسمهم عرف في الهند لافتقارته باعمال القرصنة التي ارتكبت في المحيط الهندي . وهذا مما دفع البريطانيين بالاتفاق مع سلطان مسقط ، الى تجهيز حملة ضد معاقل قبيلتي رأس الخيمة والقواسم على مدخل الخليج الفارسي . وقد عرض على الشيخ عبدالله حاكم الكويت الاشتراك في هذه الحملة لكنه رفض . ونجحت الحملة وكان من نتائجها الزام القواسم بمعاهدة تفرض عليهم احترام العلم البريطاني وبتملكات البريطانيين ومساعدة السفن البريطانية التي ترسو على شواطئهم .

وقد نقض القواسم الاتفاقية عدة مرات مما اضطر البريطانيين الى تجريد حملة عليهم سنة ١٨١٩ ادت الى هزيمة رأس الخيمة والى عقد سلسلة معاهدات جديدة مع القواسم وقبائل الساحل العماني . وظلت هذه المعاهدات سارية الى اليوم . ولم تفت هذه العمليات البريطانية من عضد الوهابيين ، فتقدموا في السنة الثانية الى مطرة^① على بعد عدة اميال من مسقط ومنها الى البحرين فأحتلوها وعينوا عليها حاكماً عسكرياً يدعى ابن اهفيضان . ولا تزال القلعة التي بناها قائما الى اليوم ويستخدمها سمو الشيخ سلمان آل خليفة الحاكم الحالي مقراً رئيسياً للشرطة .

وبعد ذلك هاجم سعود العراق وفي سنة ١٨١١ وصل ابنه عبدالله في حملته الى ضواحي بغداد ، بينما هاجم قائده ابو نقطه ، وهو بالاصل عبيد ، سورية

وفرض النفذية على دمشق . وقد انقضت المدينة بفضل التفاف بدو الشمال تحت قيادة ابن شمالان شيخ فرع الرولة من قبيلة عنيزة الذي هزم ابو نقطه على العاصي مما دفع جيوش الوهابيين الى التراجع مرة ثانية الى نجد .

الاجراءات التركية ضد نجد

وبالرغم من ذلك كان من المحسّل ان تمتد امبراطورية الوهابيين الى البحر المتوسط ويشتمل مذهب محمد بن عبد الوهاب الشعب العربي كله ، فاتضح الخطر على الدين الاسلامي الخفيف .

وقد ظهر الاتراك لأول مرة في الجزيرة العربية سنة ١٥٢٤ بعد ان فرغ السلطان سليم الاول من غزو مصر واغتصب الخلافة من العباسيين واحتل مكة والمدينة وضم اليمن الى مملكاته . ولكن الاتراك لم يستطيعوا في وقت من الاوقات ادعاء ملكية تلك الأراضي من الجزيرة العربية الواقعة وراء المناطق المحيطة بالبحر الأحمر مباشرة . وفي القرن التالي دفعتهم الحركات الوطنية حتى من هناك فلم تتعد سيطرتهم على الجزيرة العربية طرق الحج من دمشق والقاهرة . ولم يكف رعايا السلطان محمود الثاني عن تذكيره بان ادعاء اجداده من البيت العثماني للخلافة انما ارتكز على سيطرتهم على المدينتين المقدستين مكة والمدينة . ونتيجة لحثه على استعادة هاتين المدينتين بالقوة ، عقد السلطان محمود العزم على اتخاذ اجراءات خطيرة ضد نجد . ويمكن القول ان الأوضاع والمصالح المعقدة التي نشأت في أوروبا خلال السنوات التي سبقت ذلك هي التي أخرجت اتخاذ مثل هذا الاجراء الحاسم .

ومما ساعد الوهابيين على تحقيق نجاحاتهم غزوة نابليون بونابرت لمصر وما تبعها من تفكك في تنظيمات الامبراطورية التركية . وعندما آل الحكم في مصر الى ايدي عامل قوي هو محمد علي باشا ، ائتمنه السلطان على واجب معاينة آل سعود .

وكان غياب جيوش سعود وانشغالها في الشمال ، الفرصة الذهبية أمام الجيش

المصري . فقد أرسل محمد علي باشا جيشاً قوامه ثمانية آلاف رجل إلى الحجاز بقيادة ابنه طوسون باشا .

واحتمل الجيش المصري مكة بدون مقاومة . ولكنه عندما توغل في الداخل التقى بجيش عبدالله آل سعود الذي هزم جيش طوسون في الصحراء وأفسى نصفه . ولم يجد القائد المصري بداً من التراجع إلى مكة وتحصينها بانتظار الامدادات من مصر .

وغيظ محمد علي باشا لفشل ابنه فذهب بنفسه إلى مكة سنة ١٨١٣ والتقى القبض على شريف مكة لاعتقاده بأنه يساند الوهابيين وأرسله رهينة إلى القاهرة . وفي ربيع سنة ١٨١٤ كلف طوسون باشا ثانية بقيادة حملة على نجد . فقابله الوهابيون بين الطائف وترايبه وهزموه مرة ثانية .

وبينما كانت الاستعدادات تجري لتجهيز حملة جديدة ، توفي الأمير الوهابي الكبير سعود ابن عبيد العزيز آل سعود في نيسان من تلك السنة . واعترف الوهابيون بابنه عبدالله خلفاً له دون معارضة .

وفي كانون الثاني سنة ١٨١٥ - السنة التي وقعت فيها معركة واترلو - انزل طوسون باشا بالجيش الوهابي أول هزيمة خطيرة . وانغمم القائد المصري الفرصة وتابع انتصاره فاحتل المدينة المنورة وتقدم إلى قسم المقاطعة الشمالية من نجد حيث استولى على عاصمتها راس وبدأ يعد العدة من هناك للقيام بجملة جديدة .

وتراجع عبدالله آل سعود إلى مدينة عنيزة . ومن هناك طلب فتح مفاوضات مع المصريين انتهت بخضوعه لطوسون باشا . وقد اثار ذلك دهشة الكثيرين لأن عبدالله كان لا يزال يملك جيشاً قوياً يستطيع المقاومة . وربما كانت السبب في استسلامه انه شعر بأن مركزه في نجد مزعزع . فالمعروف عن أهل البادية انهم يخافون وان قاعدتهم التي لا تتغير هي اتباع الرجل القوي ولذلك خضعوا لحكم الوهابيين دون ان يقبلوا به ببلء ارادتهم . وبعد ذلك انضم الكثيرون منهم إلى صفوف الاثراك بينما فقد سكان المدن من أهل نجد على اثر هزيمة سيدهم كل ثقة بامكانية الانتصار من جديد .

① تربية
② القيم
③ الراس
④ ولم تكن هي الجاهل

ومها كان الأمر فقد قبل ابن سعود ان يتقيد بالشروط التالية :

- ١ - ان يعترف بالسلطان العثماني سيداً .
- ٢ - ان يقدم رهائن ضماناً لتصرفاته في المستقبل وان يكون هو مستعداً للشول بنفسه في الأستانة اذا استدعي .
- ٣ - ان يسلم عاصمته ضارعية الى حاكم يعينه السلطان .
- ٤ - ان يعيد المجوهرات التي سلّبت من المدينة المنورة اثناء زيارة والده لها سنة ١٨٠٩ .

وبموجب هذه الشروط عقد الصلح بين عبدالله وطوسون باشا . واعطى عبدالله الرهائن المطلوبة لكنه لم يسلم عاصمته ضارعية بل على العكس استعد للحصار . ولم ينقض محمد علي اتفاقية الصلح عندما علم ان عبدالله يرفض ان يذهب إلى مصر .

واستدعي طوسون إلى مصر وعين اخوه البالغ من العمر ٢٦ عاماً في ذلك الوقت قائداً للجيش في الجزيرة العربية مكانه . وتروي قصة طريفة فيما يتعلق بذلك .

يقال ان محمد علي عندما يش من قدرة ابنه طوسون على الوصول إلى قلب نجد وتحطيم قوة الوهابيين إلى الأبد ، عقد اجتماعاً لهذا الغرض في منزله بالقاهرة . وأخذ القادة العسكريون في هذا الاجتماع يشجعونه على المضي بالحملة ويتبارون بتبسيط امكانية النجاح كل واحد منهم يريد ان يكون هو قائد الحملة . وعندئذ طلب محمد علي بساطاً وتفاحة فاحضرا له . وبسط محمد علي البساط على الارض ووضع التفاحة في وسطه .

وقال محمد علي لقادته : والآن أيها السادة ان غزو نجد من الصعوبة بحيث انه يشبه هذه التفاحة وسط هذا البساط . فالرجل الذي يستطيع ان يمسك بالتفاحة دون ان يخطو خطوة واحدة على البساط هو الرجل الجدير بغزو نجد . وتروي القصة كيف ان القادة عجزوا واحداً بعد الآخر في الامساك بالتفاحة محتجين على غرابة الامتحان . وعندئذ نهض الشاب ابراهيم وطلب ان

يجرب حظه . ورغب محمد علي ان يرى كيف سيحل ابنه (أو ابنه بالتبني)
ابراهيم المسألة التي بدت مستعصية الحل على القادة العسكريين ، فوافق . وهنا
امسك ابراهيم بطرف البساط وأخذ يلفه بيده يهدؤ الى ان أصبحت التفاحة في
متناول يده فامسك بها . وسر محمد علي بذلك ابنه سروراً كبيراً بحيث انه عينه
على الفور قائداً لجيوشه .

وغادر ابراهيم باشا مصر على رأس قوة كبيرة في ايلول سنة ١٨١٥ وتقدم
الى مواقع القتال . وكانت أول معركة بينه وبين النجديين في موتيه حيث هاجم
عبدالله آل سعود الجيش المصري الذي انزل به هزيمة شنعاء أقدم ابراهيم باشا
على اثرها على قتل جميع الأسرى .

وتقدم ابراهيم باشا على رأس أربعة آلاف من المشاة وألف ومائتين من الخيالة
الى جانب قوات من القبائل العربية الصديقة كبنو خالد و مشير وحرب وسهول
وسبيح ، الى مدينة راس التي كان قد اخلاها طوسون باشا قعاد اليها الوهابيون
ووضعوا فيها حامية .

وواجه ابراهيم باشا وضعاً سيئاً وخطيراً أمام المدينة . فبعد ان حاصرها
لمدة ثلاثة اشهر ونصف فقد خلالها ثلاثة آلاف رجل ، تخلى عن الحصار وقبل
الهدنة مع الوهابيين .

وبالرغم من ذلك ، اوهم ابراهيم باشا سكان المدينة بانهم لا يزالون محاصرين
وتقدم خفية باتجاه الشرق نحو مدينة عنيزة فتراجع الأمير عبدالله منها جنوباً
الى مدينة بريدة . وبعد ستة ايام من النصف المتواصل انهارت قلعة عنيزة
واستسلمت فخضعت منطقة القسيم كلها على الأثر لابراهيم باشا . وتراجع عبدالله
الى شقرا عاصمة مقاطعة وشم فأحتل ابراهيم بريدة وتوقف فيها شهرين لتعزيز
الجيش وامتداده .

وكانت سياسة ابراهيم باشا خلال هذه الفترة خطب ود النجديين المواليين
لوهابيين . ولم تغرب عن باله قصة البساط فبدأ يلف قبائل نجد بتصرفات
لجريئة مكشوفة بحيث انه نال اعجابهم . فأصدر اوامر مشددة ضد اساء

معاملة سكان قسيم او نهب منازلهم . وكان يدفع ثمن مؤن الجيش نقداً وبسخاء .
وعلى الطريقة العربية ، أقام ابراهيم باشا مجالس دائمة لم يكن يسمح لزائره
ليها ان يخرج خالي اليدين . فكان يقدم الهدايا للكبار والصغار كل حسب منزلته .
بذلك استطاع ان يستميل اليه اولئك الذين ظلوا مخلصين لآل سعود .

وبين أولئك الذين كسبهم ابراهيم باشا الى صفه ، فيصل آل درويش الشيخ
الأعلى في مثير في ذلك الوقت الذي كان يضم حقداً مزمناً لآل سعود فكان
من السهل اقتناعه بالانضمام الى ابراهيم باشا مع وعده بأنه سينصب حاكماً على
بجد . ولم يكن في نية الباشا تنفيذ ذلك الوعد . ويقال ان آل سعود أقدموا فيما
بعد على قتل فيصل لحياثته ، ويرجع ذلك العداوة المزمنة بين قبيلة مثير وعائلة
آل سعود .

وبعد ان تلقى ابراهيم باشا في بريده امدادات من الرجال والبنادق والمؤن
والذخيرة ، تابع زحفه إلى شقرا على رأس قوة نظامية قوامها اربعة آلاف
وخمسة رجل من الأتراك والألبانيين والمغاربة بالإضافة إلى مفارز عربية .
ورافق الجيش عشرة آلاف جمل كان كل اثنين من المشاة يركبون واحداً منها .
وفي هذه الاثناء عاد عبدالله آل سعود الى عاصمته ضارعية تاركاً البلاد وراءه
خراباً بعد ان أرسل قطعانه وماشيته الى الاحساء .

حدث ذلك في اواخر شهر كانون الأول سنة ١٨١٧ . وفي الشهر التالي
ظهرت قوات ابراهيم باشا امام شقرا التي بدأ يقترب منها باشراف مهندس
فرنسي يدعى فيسيير . واستسلمت شقرا في ٢٢ كانون الثاني فلم تهدر دماء افراد
حاميتها ولكنهم جردوا من سلاحهم على ان يتعهدوا بأن لا يقاتلوا ثانية ضد
القوات المصرية - التركية . وبعد عدة أشهر عندما سقطت ضارعية أمر
ابراهيم باشا بتهديم جميع أسوار وتحصينات شقرا .

وبدأ عبدالله آل سعود يحصن مدينة ضارعية ويعددها للدفاع . وقبل أن
يتبعه ابراهيم باشا اليها وجد انه من الأفضل ان يعرج عن الطريقة المباشرة
وذلك لكي يحتل مدينة الضرما في طريقه . ولقي ابراهيم هناك مقاومة شديدة

مما أفقده عدداً كبيراً من رجاله . وانتقاماً لذلك أمهل السيف في رقاب سكانها من الذكور تاركاً نساءها تحت رحمة الجنود الأتراك القساة بعد ان دمرت المدينة ونهبت .

وبسبب الأمطار لم يستطع ابراهيم باشا ان يصل قبل آذار إلى ضارعيه التي حاصرها في نيسان بقوة مؤلفة من خمسة آلاف وخمسة مائة رجل من المشاة والخيالة واثني عشر مدفعا . وبعد ذلك بوقت قصير وصلت مؤن من المدينة والبصرة إلى المعسكر التركي .

ومضت مدة على عمليات الحصار لم تلاق القوات المصرية - التركية خلالها اي نجاح . وفي اواخر شهر ايار حدث انفجار افقد ابراهيم باشا ذخائره الاحتياطية الأمر الذي اوقعه في مأزق حرج ، ولم ينفذ الجيش من الكارثة سوى شجاعة ابراهيم باشا التي لا تقهر . وكان الجنود يعانون من الامراض كالزحار (الديزانتري) والرمد . وفكر عبدالله ان يخرج مجنوده ويهاجم القوات المصرية في محاولة لنك الحصار ولكن المصريين ردوا هجومه وافقدوه الفرصة . وبعد ذلك بوقت قصير وصلت إلى المعسكر التركي قوافل جديدة محملة بالمؤن والذخائر تبعتها امدادات عسكرية من المشاة والخيالة . وفوق ذلك وصلت انباء مشجعة تعلن اقتراب خليل باشا قادماً من مصر على رأس فرقة من ثلاثة آلاف رجل .

وفي اوائل ايلول رفع عبدالله آل سعود الاعلام طالباً الهدنة لكي يتمكن من الاجتاع بابراهيم باشا . فوافق الباشا على ذلك واستقبل الزعيم الوهابي بالترحاب وابلغه ان الشرط الأول الذي لا مفر منه لعقد الصلح هو ذهابه شخصياً إلى القاهرة .

فطلب عبدالله آل سعود مهلة عشرين ساعة ليفكر بالأمر فامهله ابراهيم . وبعد انتهاء المهلة عاد عبدالله إلى معسكر ابراهيم ليبلغه موافقته على الشروط التي فرضها بشرط ان يضمن له حياته . ويقال ان ابراهيم اجابه بأنه ليست لديه سلطة تلزم السلطان وعامله محمد علي ولكنه يعتقد انها اكرم من أن يبخلها عليه بمثل هذا الطلب . ويعتقد عرب نجد إلى اليوم ان ابراهيم باشا اعطى عبدالله

وعداً قاطعاً بأنه لن يصاب بأي أذى .
وتوسل عبدالله إلى ابراهيم باشا ليحفظ حياة اتباعه وافراد عائلته فأجابته
إلى طلبه وعقد الصلح .
وسار الأمير عبدالله السبيء الحظ فوراً إلى القساهرة تحت حراسة مشددة .
وعندما وصل استقباله محمد علي بجفاوة وسلمه إلى الآستانة مع استعطاف شديد
بالدفء عنه . ولم يكن السلطان محمود ذا طبيعة سمحة . فطوف عبدالله آل سعود
الأمير الرابع في نجد لمدة ثلاثة أيام في شوارع المدينة اعدم بعدها هو ورفقاؤه في
الأسر في الساحات العامة .
وهكذا انتهت المرحلة الأولى من حكم الوهابيين في نجد .

نجد مقاطعة مصرية

وخلال السنوات الثلاث والعشرين التي تلت تدمير ضارعيه ، ظلت نجد
مقاطعة مصرية . أحياناً يحتلها جنود مصريون وأحياناً تدفع الجزية . وأصبح
مشاري (الأمير الخاص) شقيق عبدالله أميراً على نجد في ظل الحكم المصري .
وعندما ظهر ابراهيم باشا لأول مرة في نجد اكتسب عطف الناس وقتتهم
باستقامته ورجولته وتواضعه ، وخاصة في جبل شمر وقسم الاحساء ، حيث
استقبله الناس على انه منقذهم من النير الوهابي لا كمحتل اجنبي .
ولم يسبق لواسط الجزيرة العربية ان شاهدت جيشاً تركياً من قبل . ولم
يكن عرب الداخل ليضمروا هم الشر والعداء اذا لم يتحدوهم ويسينوا معاملتهم .
فبعد مغادرة ابراهيم باشا بقليل استعدى الجنود الاتراك والالبانيون بشراسيتهم
السكان ، وحدثت اول مذبحه سنة ١٨٢٢ عندما انقض السكان على الحامية
التركية في الرياض عاصمة نجد الجديدة (لان ضارعيه لم تبني من جديد) .
وتبعث تلك المذبحة انتفاضة ناجحة قام بها العرب سنة ١٨٢٣ و ١٨٢٤ بقيادة
تركي بن عبدالله آل سعود ابن عم الامير مشاري الذي أعاد سيادة العائلة في
العريض ① واحتل تركي الرياض وطرد منها القوات المصرية الباقية في نجد

فأعترفت به أغلبية قبائل وسط الجزيرة العربية أميراً عليها بدلاً من ابن عمه ،
ليقود الحركة الشعبية ضد الاحتلال الأجنبي .

وظل تركي عشر سنوات (من ١٨٢٤ الى ١٨٣٤) يستجمع قواه في نجد
والاحساء وحتى في عمان وعلى طول الشاطئ العربي من الخليج الفارسي الى
رأس الحد ، وكلها اعترفت به وقدمت له خضوعها ودفعت الجزية . وفعل هو
بدوره نفس الشيء بالنسبة للحكومة المصرية التي وافقت على تصريفاته في الجزيرة
العربية .

وفي سنة ١٨٣٤ اغتاله مشاري ابن خالد الذي قتل في الحين على يد فيصل ابن
تركي . وقاتل تركي هو ابن خالد بن سعود آل سعود شقيق الامير الخامس مشاري ،
وأحد المطالبين بالعرش .
واعترف بفيصل أميراً خلفاً لوالده .

فيصل الكبير

وفي السنة التي تلت ارتقاء فيصل - الذي أصبح يعرف بالكبير - الى
العرش ، أهل أو رفض ان يدفع الجزية للمصريين . فأرسل محمد علي باشا قوة
بقيادة جميل بيه ليعزله وينصب خالد على العرش مكانه . وعندما اقتربت قوات
جميل هرب فيصل الى الاحساء .

واغتصب خالد العرش بتأييد قسم من أهل العريض وبمساندة خورشيد باشا
الذي خلف جميل في القيادة المصرية . ولكن القائد المصري لم يلبث ان وضع
خالد جانباً وأعاد تأسيس الحكم المصري في أنحاء نجد . فاستسلم فيصل وأرسل
سجيناً الى القاهرة .

ولم يدم الاحتلال المصري الثاني لنجد أكثر من سنتين استدعت بعدها معظم
القوات وترك خالد آل سعود والياً باسم الحكومة التركية .

وفي سنة ١٨٤٢ تزعم عبدالله بن ثنيان آل سعود ثورة ضد خالد وطرده
من الرياض مع ما تبقى من القوات المصرية . وظل عبدالله حاكماً على نجد الى السنة

التالية عندما هرب فيصل من سجنه في القاهرة وظهر في العرض فاعترف به الجميع اميراً بدلاً من عبدالله .

① المعروف انه ال علي
صحة قبيلة البكر

ومنذ ذلك الوقت وحتى نهاية حكم فيصل الطويل الذي امتد احدى وثلاثين سنة لم تمارس الحكومة المصرية أو الحكومة التركية أي سلطة على نجد . وفي ايامه استعيدت جميع المناطق التي كانت تشكل الامبراطورية الوهابية . وجبل شمر الذي استعاد استقلاله بزعامه عائلة ابن علي ^① من بني تميم اثناء غزوة ابراهيم باشا ، انضم ثانية الى الدولة الوهابية . فقد نصب عبدالله ابن رشيد من فرع عبده في قبيلة شمر نفسه في حائل اميراً على كل شمر بمساعدة فيصل لقاء جزية معينة . ولم تقبل قوات فيصل إلا في البحرين التي كان شيوخها يتلقون التأييد والمساعدة من الانكليز .

وفي آخر سني حياته اصبح فيصل كفيف البصر فانتقلت ادارة شؤون الدولة الى ابنه البكر عبدالله الذي عرف بتعصبه وتموره وقساوته فجمع حوله البدو الذين لهم نفس ارائه وأخذ يجهز نفسه للدخول في جولة ثالثة مع الاتراك . وبعد وفاة فيصل سنة ١٨٦٥ دب الانقسام من جديد في الدولة الوهابية بعد ان استجمعت قوتها السابقة في عهده .

وكان عبدالله الامير الحادي عشر وهابياً شديداً التعصب بينما كان شقيقه الاصغر سعود منفتحاً ذا افكار متحررة ، قومية اكثر منها دينية . فوضع كل منهما نفسه على رأس فريق ؛ عبدالله على رأس الحضر أو أهل المدن في العريض ، وسعود على رأس أهل البادية في الصحراء . أما شقيقها الثالث محمد فقد انحاز إلى عبدالله . ولمدة من الزمن أقسم عبدالله وسعود تركة فيصل بينهما تماماً كما حدث لمنتفق الكبير في العراق عندما قسم الى قسمين اثر وفاة ناصر باشا آل سعود .

ومن الطبيعي في مثل هذه الحالات ان يصطدم الشقيقان . ففي سنة ١٨٧١ اضطر سعود شقيقه عبدالله الى الهرب من العريض ونصب نفسه اميراً اوحده هناك . فاصبح جبل شمر وقسم منطقتين مستقلتين ورفضت الاحساء ان

تدفع الجزية .
وجمع عبدالله عدداً من أتباعه وشق طريقه الى حاييل حيث كان متعبد ابن
عبدالله آل رشيد الأمير الثالث في شحر هو الحاكم هناك ، فأحسن وفادته . ومن
حاييل اتصل عبدالله بمدحت باشا حاكم العراق العام في بغداد .

الاحتلال التركي الثالث

وقبل ان ندخل في تفاصيل المرحلة الأخيرة من الاغتنصاب التركي للجزيرة
العربية يجب ان نذكر لغة مقتضبة عن نظرة سلاطين بني عثمان الى الجزيرة
العربية .

إن حملة ابراهيم باشا سنة ١٨١٥ لم تكن تأكيداً بحق السيادة وإنما عملاً
انتقامياً ورداً على فئة معادية . وعندما قضى على الحكم الوهابي لم يبدر أي
اهتمام للاحتفاظ بتجدد كجزء من ممتلكات الامبراطورية . ففي ذلك الوقت كان
سلاطين بني عثمان ينشغلون بأوضاعهم في اوروبا بحيث انهم لم يخطر لهم احلام
الغزو والتوسع في آسيا ، وكانوا من الناحية العسكرية اضعف من ان يخوضوا
حروباً ليست ضرورية .

ولكن في نهاية حرب القرم سنة ١٨٥٦ أعاد الأتراك تنظيم جيشهم وتجهيزه
بأحدث الأسلحة وذلك بفضل القروض والمساعدات البريطانية .

ووجد السلطان عبدالعزيز الذي حكم تركيا من سنة ١٨٦١ الى سنة ١٨٧٦
نفسه يملك قوة لم يسبق لها مثيل ، فقرر أولاً اخضاع المناطق النائية من
الامبراطورية التي تمردت على حكمه ، وثانياً - وهو الغزو الأسهل بنظره -
اخضاع القبائل على حدوده .

وبدأ باعادة اخضاع سورية وكرديستان الى سلطانه ، واحتل منقطقي وادي دجلة
ووادي الفرات اللتين كانتا تتمتعان بالاستقلال بصورة عملية منذ أيام تيمورلنك
(١٣٣٦ - ١٤٠٥) ، وأعاد العراق الى النظام الامبراطوري التركي بما في ذلك
الضرائب والتجنيد .

وبعد شق قناة السويس أصبحت الجزيرة العربية التي لم يكن يمكن افتتاحها إلا من البر ، في متناول القسطنطينية (الامتانة) من جهة البحر . وهذا الاحساس بالقوة المتزايدة وبوجود جيش منظم مجهز ، أعاد الى ذاكرة الحكومة العثمانية احلام الفتح والتوسع . وتذكر السلطان عبد العزيز انه ورث الخلافة العربية الأمر الذي بنى عليه ادعاءه لملكية الجزيرة العربية . فضاعف عدد حامياته في مكة والحجاز ، وجرّد حملة على اليمن ، وعين مدحت باشا الرجل الشديد الطموح حاكماً عاماً في بغداد وأطلق يده في بسط نفوذ السلطان بأي اتجاه يراه مناسباً .

وجاء طلب عبدالله آل سعود مرثياً لمدحت باشا فاستجاب له ، وأصدر قراراً بوضع نجد كلها تحت راية السلطان وتعيين عبدالله آل سعود قائماً عليها . وأعلن ايضاً أن قوة تركية ستُرسل الى هناك لإعادة الأمن والنظام وتثبيت سلطان القائم الجديد ضد أخيه المتمرّد .

وبالرغم من معارضة حكومة الهند التي كانت دائماً تلح على وجوب احلال السلام في منطقة الخليج الفارسي الأمر الذي وافق عليه جميع زعماء القبائل العربية في الخليج بما في ذلك اهل الاحساء والحكومة الوهابية ، فقد أرسل مدحت باشا حملة بطريق البحر من البصرة الى الاحساء قوامها خمسة آلاف جندي نظامي بقيادة حافظ باشا . ووصلت الحملة الى القطيف في حزيران سنة ١٨٧١ . وفي هذه الأثناء عاد عبدالله آل سعود الى نجد وجمع انصاره ، وبالتفاهق مع قبيلة قحطان هاجم شقيقه سعود من الغرب . وهزم عبدالله في هذه الموقعة فُلجأ الى المعسكر التركي .

ووقع انقسام في الرياض مما اضطر سعود ان يقاوم عبدالله ابن تركي آل سعود نجل الأمير السادس ، فهزم وأجبر على التراجع الى قطر .

واحتل الأتراك ساحل الاحساء كله ومدينة الهفوف واتصلوا بعبدالله ابن تركي الذي عين مديراً للرياض بانتظار وصول عبدالله ابن فيصل .

وقبل نهاية السنة أعلن مدحت باشا انه بناء على عريضة قدمها اهل نجد الى

السلطان ، فإن عائلة آل سعود استخلع من الحكم وسيعين مكانها حاكم تركي .
وعين حافظ باشا متصرفاً على نجد . وعندما وجد عبدالله نفسه في هذا
الوضع هرب من المعسكر التركي الى الرياض .
وبعث رؤوف باشا الذي خلف مدحت باشا في بغداد بفاروض سعود سنة
١٨٧٢ ويحمله على إرسال شقيقه الأصغر عبدالرحمن ابن فيصل آل سعود الى
بغداد ليحتفظ به رهينة . وفي السنة ذاتها عاد سعود الى الرياض وطرد شقيقه
عبدالله منها مرة ثانية . وتراجع عبدالله الى الكويت تاركاً سعود سيداً في
الرياض .

وسحبت القوات التركية من الاحساء سنة ١٨٧٣ ، بعد ان عين بازي ابن
عراير الخالد شيخ قبيلة بني خالد المعروفة بعاداتها التقليدية لآل سعود ، حاكماً
على المنطقة تاركين معه ضابطيه (اي حامية صغيرة) من الشرطة .

وفي سنة ١٨٧٤ اطلق سراح عبدالرحمن آل سعود من سجنه في بغداد فجهأ
الى الاحساء واشعل الثورة . وانضمت اليه قبائل آل مره وعجبان وبني هاجر
فسار بهم الى الهفوف حيث حاصر بازي والحامية التركية التي قتل معظم رجالها .
عندئذ أرسل الوالي التركي في بغداد فيلقاً نظامياً بطريق البحر بقيادة ناصر
باشا آل سعدون والي البصرة والشيخ الأعلى في المنتفق الكبير ، وقوة كبيرة من
عرب المنتفق انجبت الى الهفوف برآ .

ولما علم عبدالرحمن بقدم ناصر باشا تراجع الى الرياض . وتوجه ناصر الى
القفوف ففك الحصار عن الحامية المتمركزة في إحدى القلاع وترك جنوده يعملون
في المدينة نهياً وتخريباً . وظل الجنود الأتراك ومساعدتهم عدة أيام يرتكبون
المجازر والاضطهاد في سكان المدينة الى ان احتج الضباط الأتراك الى ناصر باشا
الذي أجابهم ان اجراءات مشددة يجب ان تتخذ للمعبرة .

وبعد هذا الحادث بقليل توفي سعود في الرياض ويقال إنه مات مسموماً .
وفي سنة ١٨٧٥ عاد عبدالله الى نجد حيث وجد الحكم في يد شقيقه الأصغر
عبدالرحمن . وبعد نزاع بين الأخوين قرصلا الى اتفاق يكون عبدالله بموجبه أميراً

ويصبح عبدالرحمن الوزير الأول .

وفي سنة ١٨٧٣ أصبح مدحت باشا الوزير الأكبر في الباب العالي وكانت له اليد الطولى في عزل السلطان عبدالعزیز في ٣٠ ايار سنة ١٨٧٦ . وبعد ذلك بخمسة أيام انتحر عبدالعزیز بان شق ذراعيه بالمقص . وخلفه في ٣١ آب من السنة نفسها السلطان مراد الخامس الذي أعلن انه مجنون فخلفه في اليوم التالي شقيقه السلطان عبدالحميد الثاني .

وانجب عبدالرحمن آل سعود اول ولد حواري سنة ١٨٨٠ (التاريخ الصحيح غير مؤكد) اسماء عبدالعزیز واسمه الكامل عبدالعزیز بن عبدالرحمن بن فيصل آل سعود ، الذي أصبح يعرف في ايامنا هذه بالملك ابن سعود والد الملك الحالي .

وفي سنة ١٨٨١ اتهم السلطان عبدالحميد الثاني وزيره مدحت باشا بقتل السلطان عبدالعزیز ، فقدمه للمحاكمة وصدر عليه الحكم بالاعدام في ٢٨ حزيران . وبعد تدخل بريطانيا والدول الأوروبية نقض حكم الاعدام ، ونفي مدحت باشا الى الطائف قرب مكة حيث ظل سجيناً الى ان توفي بمحادث عنف في السادس من نيسان سنة ١٨٨٣ .

آل رشيد يسيطرون على الجزيرة

كان عبدالله ابن فيصل آل سعود اميراً على نجد بالاسم فقط . فسلطته لم تتعد حدود اسوار الرياض او منطقة العريضة على ابعد حد . وتوفي في الرياض في اواخر شهر تشرين الثاني سنة ١٨٨٩ . وبعد ذلك بستتين استولى عبدالرحمن على العاصمة فحاصره فيها محمد آل رشيد . وبعد اربعين يوماً ارسل عبدالرحمن أخاه الاصغر محمد ابن فيصل آل سعود ليفاوض ابن رشيد حول شروط الاستسلام .

وأرسل عبدالرحمن واولاده الاربعة وبقية أفراد عائلته الى المنفى في البحرين . في سنة ١٨٩٣ طلب من الشيخ محمد الصباح ان يسمح له بالانتقال الى الكويت

قبل . وانتقل الامير السعودي مع عائلته الى الكويت . اما شقيقه محمد الذي لم يبرز كثيراً إلا كوسيط في الخلافات العائلية وفي الصراع مع آل رشيد فقد توفي سنة ١٨٩٤م ان يعلن ذلك .

وقد كتبت الليدي آن بلانت التي رافقت زوجها في رحلاتها بآسيا وافريقيا
تقول :

يمكن بكل تأكيد القول ان سلطة آل سعود في الجزيرة العربية قد انتقلت الى آل رشيد في حايل . ان كل شخص يفكر تفكيراً وطنياً حقيقياً ويشعر شعوراً صادقاُ بالف حول محمد آل رشيد امير حايل وجبل شمر العظيم .

ان ممثلي عائلة آل سعود اصبحوا مجرد دمس وأدوات اما الحكام الرشيدون فقد تسلموا زمام المسؤولية في غالبية المستوطنين في قسيم وسدير والعربض
ووشم .

الفصل الخامس

قصص وروايات جدي

كان جدي الأكبر جون ديكسون طبيباً جراحاً في البحرية الملكية وشهد مع نلسون معركة كورنباغن وترافلغار . وبعد الحروب النابليونية أقام في طرابلس حيث أصبح كبير الأطباء في مقر الباشا العثماني هناك (منصب الباشا في طرابلس كان وراثياً) . وتزوج من اليزابيث الابنة الوحيدة للسير ارشيبالد دالزل القائد والحاكم العام للقلاع الساحلية في الكاب .

ولم جدي ادوارد دالزل ديكسون في طرابلس ، بربري ، في ٢٩ تشرين الثاني سنة ١٨١٥ . وبعد سلسلة من المغامرات قضى حوالي ٦٠ سنة في القسطنطينية عمل خلالها ضابطاً في الفرقة الطبية في الجيش التركي وقضى القسم الأكبر من هذه السنوات طبيب السفارة البريطانية هناك . وخلال تلك الفترة كان أيضاً الطبيب الخاص لثلاثة من السلاطين هم : عبد المجيد ، وعبد العزيز ، ومراد الخامس . وانتهى كرئيس لأطباء السفارة البريطانية ، وكرئيس للهيئة الدولية للأطباء التي كان مركزها في العاصمة التركية . وظل في هذا المنصب الى ان تقاعد وخذل إلى الراحة في القسطنطينية .

وتزوج جدي ثلاث مرات . كانت زوجته الأولى لويزا لوينا باري وارنغتون وهي جدتي . ولدت في طرابلس وتوفيت هناك . وكان والدها الكولونيل هامر

وارتفعون قنصلًا عامًا في طرابلس لعدة سنوات . وهو ينحدر من سلالة تريفور
تيودور المعروف باللورد هير فورد سليل عائلة تيودور المالكة .

لقد ذكرت كل ذلك للإشارة إلى ان تاريخ اجدادي يمت بصلة إلى شمال
افريقيا ، إلى العرب والأتراك ، مما ترك اثرًا في حياة والدي وفي حياتي أنا .
وقضى والدي معظم حياته في الخدمة الفنصلية في الشرق وخاصة في سورية
التي كانت تشمل لبنان وفلسطين في ذلك الوقت .

أما أنا فقد ولدت في بيروت في الرابع من شباط سنة ١٨٨١ وقضيت أيام
صباي في دمشق والقدس حيث كان والدي يخبرنا عن مغامرات جدي والاحداث
التي مرت في حياته .

ولم اقابل جدي إلا مرة واحدة وكان ذلك سنة ١٨٩٩ عندما كان والدي
قنصلًا عامًا لبريطانيا في القدس التي كان يحتلها الأتراك . وعندما انتهت دروسي
في كلية سانت ادوارد باوكسفورد ذهبت في رحلة إلى القدس برفقة ابنة خالتي
هيديا مالتبي ، لكي اشاهد والدي وشقيقتي قبل ان ادخل كلية وادهام في
اوكسفورد . وقد ابدى جدي رغبة ملحة في مشاهدة حفيده الوحيد . فقر
الرأي على ان احضر إلى مرسيليا ومن هناك بحراً إلى القسطنطينية ثم إلى القدس .
وبولي والدي أمر ترتيب الرحلة التي كنت اترقبها بشوق بالغ . وصرت اتطلع
بشغف لتأبلة جدي ذلك الرجل الشهير الذي طالما سمعت عن مغامراته .
ومن المؤسف حقاً انه لم يكتب قصة حياته .

ووصلت أنا وهيلدا إلى القسطنطينية حيث لاقانا جدي ونزلنا صوباً عليه
في منزله في بيوا . وكان المنزل قديماً ولكنه فخم الأثاث . وكانت جدي أشيب
الشعر يلبس نظارتين . وقد رحبت بنا زوجته الثالثة وهي سيده يونانية تدعى
ايرين تبلغ الثلاثين من العمر . ولم تكن تعرف من الانكليزية إلا القليل ولذلك
كانت التركية هي لغة المنزل .

وكان عثمان غازي باشا الذي اشتهر بديفاعه البطولي عن قلعة بلانفا خلال
الحرب التركية - الروسية الثانية ، صديقاً حميماً لجدي . وقد تناول عثمان

باشا الطعام مرتين معنا خلال الاسبوع الذي قضيته في القسطنطينية . ولقد كان اعجابي شديداً بالباشا المسن عندما كان يتحدث لجدي وينقل جدي الحديث اليّ بدوره . وعلمت ايضاً ان جدي اشترك في ذلك الحصار وشهد تسليم عثمان غازي باشا للقيصر نقولا الاول قيصر روسيا . ولكن بما انه كان طبيياً للسفارة البرنطايبية سنة ١٨٧٦ عندما اقدم السلطان عبد العزيز على الانتحار فانه من الصعب تصديق هذه الرواية ما لم تكن السفارة البريطانية قد امرته بمرافقة جيش عثمان الى بلغنا . ولكنه من المؤكد ان صداقته مع عثمان نشأت في ذلك الوقت .

وسواء كان حاضراً للموقعة ام لا فان وصفه لها كان مذهشاً . اعلنت روسيا الحرب على تركيا في ٢٤ نيسان سنة ١٨٧٧ . وقد وضع عثمان غازي باشا نفسه على رأس جيش قوامه اربعمون الف رجل في قرية بلغنا التي تقع على خط مواصلات الجيش الروسي عبر رومانيا في تقدمه نحو القسطنطينية الامر الذي جعل من المستحيل على القيصر نقولا ان يتابع سيره ما لم يزل هذا التهديد التركي . وظل عثمان يرد الهجوم تلو الهجوم طوال اربعة أشهر ضد جيش يفوق جيشه بكثير ، مما اعطى فرنسا وبريطانيا الوقت الكافي لتخفا لنجدة الأتراك . وروى لي جدي كيف ان عثمان قام بمحاولة اخيرة لشق الحصار والخروج من طوق الاعداء ، وكيف استسلم في النهاية بتاريخ ١٠ كانون الأول سنة ١٨٧٧ . ومع انه كان مصاباً بجرح بالغ فقد استسلم للقيصر نقولا شخصياً الذي رحب به واعاد اليه سيفه قائلاً : لقد دافعت عن مواقعك دفاعاً بطولياً رائعاً وهذا أنا أعيد اليك سيف رجل شجاع .

وسررت كثيراً بما سمعت من أن الروس سمحوا لجدي ان يعتني بالجرحى الكثيرين بعد الاستسلام .

وقال عثمان باشا : تلك هي الأيام التي كان فيها الجنود الأتراك وخاصة الضباط منهم من النوع الجيد . اما اليوم فإنهم يذهبون الى برلين بالعشرات لدراسة الشؤون العسكرية ولكننا هل نجدهم وراةنا ؟ إنني انجراً على الإجابة

بالنفي . انهم يتعاملون السكر والقمار وحياء اللهب . لقد فقدوا روح الولاء القديمة بين الضباط والجنود كما فقدوا روح الانضباط التي تميز بها الجندي العثماني في السابق .

وهكذا تبين لي انه حتى في ايام جدي كانت هنالك انتقادات لمحاولات ادخال الاساليب الغربية إلى روح الشباب الشرقي .

وكل مساء من ذلك الأسبوع الذي قضيته في العاصمة التركية كان جدي يتحدثنا بتلك القصص والذكريات والمغامرات . وقال انه لم يكتب قصة حياته لأنه لم يكن لديه الوقت الكافي . لذلك كان متلهفاً للإلقاء تلك الحكايات على مسامعي على أمل ان أدونها اعتقاداً منه بأنه لن يراني ثانية قبل موته .

وأبلغني انه بعد نيله شهادة الطب من لندن وادنيته ساورته الفكرة بأن يكتب بحثاً عن الرق في افريقيا . وكيف كان العبيد يجلبون من داخل القارة ويباعون في أسواق تركيا ومصر وشمال افريقيا وآسيا الصغرى والجزيرة العربية . كان يريد ان يشتهر ويصنع لنفسه اسماً كبيراً في وقت كان العالم الغربي يستفتي سرياً على بشاعة تجارة العبيد ، وكانت فكرة عتق العبيد تملأ الأجزاء . ولذلك فقد عاد الى طرابلس بعد تخرجه بقصد الحصول على معلومات حول الموضوع من مصادرها رأساً :

ولكي يفعل ذلك انضم الى قافلة من تجار العبيد وعبر معهم الصحراء الكبرى التي لم تكن معروفة لدى الأوروبيين في ذلك الوقت . وبعد عدة شهور من الصعوبات والحرارة لا تقاوم والمواسف الرملية الشديدة ، وصل جدي مع قافلة تجار العبيد الى بحيرة تشاد في افاصي نيجيريا . واعتقد ان اسمه وارد في أرشيف وزارة المستعمرات على انه قام بهذه الرحلة الشاقة ، وانه التقى ببعض الموظفين البريطانيين على حدود البحيرة . ولكنني لست متأكداً من ذلك .

ومن بحيرة تشاد رافق جماعة اخرى من تجار العبيد الذين توغلوا في رحلتهم جنوباً إلى الكونغو وبلاد الأفزام . واخيراً ، وبعد ثلاث سنوات من السفر المتواصل عاد إلى شواطئ المحيط الهندي وشاهد في طريقه شلالات زمبيزي

العظيمة . وخلال عودته انضم الى فرقة ثالثة من تجار العبيد تعمل باتجاه مومباسا . وقال انه قطع القسم الأخير من رحلته الى السويس بجزراً بزورق مكتمل بالعبيد للأسواق المصرية .

وابلغني بقوله : لقد حصلت على المعلومات التي اريدها ولكن بعد ثلاث سنوات من اقصي واعنف التجارب التي يمكن للانسان ان يتحملها . وقد جعلت معي رجلاً من الأقزام اصطحبته الى طرابلس .

حدث ذلك عدة سنوات قبل ان يعثر ستانلي على ليفينغستون في داخل افريقيا ويدهش العالم بقصته .

ويقول جدي : منذ ثلاثين عاماً وأنا ممنوع عن اطلاع العالم بانني كنت هناك وذلك لعدة أسباب أهمها تلك الاضطرابات التي صاحبتهم في الشرق الاوسط وتركيا عندما عدت الى مصر وطرابلس .

زارت مصر على تركيا وأعلن محمد علي باشا استقلاله وزحمت جيوشه بقيادة ابنه الالامع ابراهيم باشا . واستجابة لطلب السلطان محمود الثاني للمتطوعين ، توجه جدي الى القسطنطينية وانضم الى الفرقة الطبية في الجيش التركي . وبعد عدة تقلبات وجد نفسه في اوائل سنة ١٨٣٩ تحت امره حافظ باشا الذي كلفه السلطان بالتصدي لزحف ابراهيم باشا الناجح نحو القسطنطينية . وكان من اصدقاء جدي الاعزاء رفيقه في خيمته الضباط الالمان الشاب فون مولتكه .

وبضربات ماهرة استطاع ابراهيم باشا ان يحتل فلسطين ولبنان وسورية ، وأخذ يستجمع قواه في حلب للزحف شمالاً حين تصدى له الجيش التركي في نزيب بالقرب من الغرات على بعد ٧٠ ميلاً الى الشمال الشرقي من حلب .

وحسب ما قال لي جدي ان حافظ باشا لم يكن قائداً كفؤاً بالمرة وكان يؤمن بالتنجيم والتفاهات الاخرى ، ، فأخذ يقوم بمناورات ومناورات معاكسة الى وقت تحمل النجوم ، حسب زعمه ، اليه حسن الحظ حتى يخوض المعركة . وقد أثار ذلك اشمزاز الضباط الذين كانوا يعملون تحت امرته بحيث انهم توقعوا حدوث كارثة منذ البداية .

وجاءت النهاية سريرة . فبعد سلسلة من المناورات البارعة التي قام بها ابراهيم باشا الذي كان عدد جيشه نصف عدد الجيش التركي ، سدّد القائد المصري ضربة خاطفة للجيش التركي وهزّمه هزيمة نكراء في ٢٤ حزيران . ويقول جدي ان الذعر الذي حلّ بالجيش التركي لا يوصف اذ لم يعد من المستطاع تجميع الصفوف وتشكيل جبهة ثانية ، لأن كل الجيش لاذ بالفرار طلباً للنجاة .

وهرب جدي من الميدان مع فون مولتكه ولجأ الى قرية أرمنية . وأصيب فون مولتكه بجمى التيفويد فتولى جدي امر العناية به مدة طويلة حتى تمّ نقله للشفاء . وفي سنة ١٨٧٠ - ١٨٧١ قاد الجيش الألماني الذي احتلّ فرنسا .

وفي رسائله إلى شقيقته اشار فون مولتكه إلى الطبيب الانكليزي الذي انقذ حياته . ولا زلت اذكر كيف كان جدي يضحك وهو يقول : ماذا كان يعطيني الفرنسيون لو تركت فون مولتكه يموت بعيداً عن أرمينيا التركية ؟

وتوفي السلطان محمود بعد هذه المعركة بستة أيام فخلفه عبد المجيد . وكانت الخانة تعيّنه مزرية بحيث ان السلطان الجديد استنجد بفرنسا وبريطانيا وحتى روسيا لانقاذهم من مصر . وقد استجابت فرنسا وبريطانيا بسرعة لنداء السلطان فانزلا قواتهما في بيروت ودمشق وأوقفوا زحف ابراهيم باشا . وقطعت القوات البريطانية والفرنسية خط مواصلات ابراهيم فقبل الشروط التي عرضت عليه وتراجع جنوباً إلى لبنان الذي ظلّ في حوزته مدة من الزمن .

تلك كانت الايام الشهيرة لليدي هستر ستانوب ابنة شقيقة بيت (Pitt) التي آوت في منزلها بجوت قرب بيت الدين عدداً من القوات والجنود الاتراك واللبانيين الذين لاذوا بالفرار بعد المعارك العنيفة في سورية ولبنان ، بالرغم من كل احتجاجات ابراهيم باشا .

وقد وصف جدي بالتفصيل انتحار السلطان عبد العزيز في سنة ١٨٧٦ ، كما وصف محاكمة مدحت باشا سنة ١٨٨١ الذي اتهمه عبد الحميد زوراً بقتل السلطان عبد العزيز . وكان جدي واحداً من سبعة عشر طبيباً الذين استدعوا لوضع تقرير عن وفاة السلطان عبد العزيز .

وسأنتقل فيما يلي مقطعاً من كتاب « حياة مدحت باشا » بقلم ابنه علي حيدر

مدحت :

واعطيت الأوامر لافتحام غرفة عبد العزيز فوجدوا السلطان وسط بركة من الدماء الذي سالت من جرحين في ذراعيه . ومن الواضح ان الجرحين احدهما بواسطة مقص عثر عليه على الأرض بجانب الجثة . واكد الاطباء الذين استدعوا ان السلطان فقد الحياة بسبب النزيف الشديد . ولكن الوزراء ارجعتهم تلك المأساة فأمروا ان يعاد فحص الجسم من قبل جميع الاطباء الموجودين في القسطنطينية . وتم جمع سبعة عشر طبيباً من مختلف الجنسيات ، يعتبرون اشهر الاطباء في المدينة وفي سفارات الدول الكبرى . وقد وقع هؤلاء الاطباء بالاجماع تقريراً يقول ان الموت ناتج عن الانتحار بدون ادنى شك .

وعندما طلب تقرير عن حالة السلطان مراد العقلية كان جدي واحداً من ستة أطباء استدعوا لمعاينته ، أربعة منهم من سفارات بريطانيا وفرنسا والمانيا والنمسا . وبعد الفحص أعرب هؤلاء الاطباء عن اعتقادهم بأنه بالرغم من ان السلطان مراد ، يستطيع التماثل للشفاء بعد فترة طويلة من الزمن ، بعكس ما كان متوقعاً ، إلا ان قواه العقلية لن تعود إلى حالتها الطبيعية .

وفي الساعة الواحدة والنصف بعد منتصف ليل ٦ نيسان ١٨٨٣ قتل مدحت باشا مع صديقه ورفيقه بالسجن في الطائف ، خنقاً وهما في الفراش بناء على أوامر مباشرة من السلطان عبد الحميد خليفة السلطان مراد إلى الميجر ^{بكر} بكيك من الفرقة الثالثة الذي تولى العملية بنفسه .

واخبرني جدي انه منذ ذلك الحين لم يعد يتعاطى بأي شيء مع السلطان عبد الحميد لأنه رجل سيء ويزداد سوءاً . وقبل ذلك كان جدي دائماً وباستمرار طبيب السلاطين الخاص . وفي عدة مناسبات كان يعود مدحت باشا ويطلبه وكان من أعز أصدقائه .

هذه بعض القصص التي سمعتها من جدي ودونها في وقتها . وقد توفي في ٢٧ آذار في السنة التالية .

الفصل السادس

نجد والكويت

١٨٩٦ - ١٩١٧

مبارك على عرش الكويت

قبل عبدالله ابن صباح آل صباح شيخ الكويت من سنة ١٨٦٦ حتى وفاته سنة ١٨٩٢ ، من الأتراك لقب قائمقام . وخلفه اخوه محمد وكان ضعيفاً غير راغب في معارضة الأتراك فسلم شؤون الحكم في مملكته الى رجلى عراقي ذكي يدعى يوسف ابن عبدالله الابراهيم من الدورة على بعد مسافة قصيرة من عبادان على الضفة اليمنى لشط العرب .

وكان يوسف رجلاً ثرياً موالياً للأتراك يقبض منهم راتباً بدون شك على أمل ان يأتي يوم يخلع فيه آل الصباح ويضع نفسه وعائلته في مكانهم . ولم يكن جراح شقيق محمد افضل من أخيه بشيء بل كان اكثر منه تقاعساً . ولكن شقيقها الأصغر (من والدهم فقط) كان ذكياً نشيطاً يحب بلاده حتى العبيادة وآله ان يراها تسير الى خرابها .

وتحمل مبارك كل تلك الأوضاع حتى سنة ١٨٩٦ . ففني شهر أيار من تلك السنة ذبح شقيقه ونصب نفسه على العرش . وهرب يوسف الذي كان يعلم ان

الانقلاب كان موجهاً ضده شخصياً ، الى البصرة بطريق البحر وهناك بدأ يحيك الدسائس ضد مبارك بالاتفاق مع الأتراك .

وكان موقف الأتراك تجاه مبارك حيادياً في البداية . ولكنهم في سنة ١٨٩٧ وبناء على نصيحة يوسف الابراهيم عينوا مبارك قائماً على الكويت . ولم تنطل الخدعة على مبارك لأنه علم انه خطوة للسيطرة على بلاده .

وفي شهر شباط أرسل الأتراك موظفاً صحياً من قبلهم الى الكويت . عندئذ طلب مبارك مقابلة المقيم البريطاني في الخليج الفارسي او من ينوب عنه . ووصل أحد مساعدي المقيم البريطاني الى الكويت في ايلول فأبلغه مبارك انه وشعبه يرغبون في وضع انفسهم تحت الحماية البريطانية تجنباً لاغتصاب الأتراك لبلادهم . ولم توافق الحكومة البريطانية على هذا الطلب ، فأعاد مبارك الكرة في السنة التالية ورفض البريطانيون من جديد .

وفي كانون الثاني سنة ١٨٩٩ وقع مبارك اتفاقية مع الحكومة البريطانية تلزمه فيها وخلفاءه ان لا ينقلوا ملكية ابي جزء من اراضيهم بدون موافقة الحكومة البريطانية التي ستأخذ على عاتقها ، مقابل ذلك ، حمايتهم وتأييدهم وحفظ مراكزهم طالما هم متמידون بالاتفاقية .

وفي ايار من تلك السنة انشأ الشيخ مبارك نظاماً دائماً للجهاك وبدأ يتقاضى رسوماً فورية مقطرعة قدرها خمسة بالمئة على جميع البضائع المسوردة بما فيها تلك القادمة من الموانئ التركية . وعندما أرسل الأتراك أحد مديري الموانئ ومعه خمسة جنود ليتسلم ادارة ميناء الكويت ، رفض الشيخ مبارك ان يستقبلهم فعادوا الى البصرة . وفي ايار سنة ١٩٠٠ وافق الشيخ مبارك على منع استيراد او تصدير السلاح واصدر امراً بذلك . وكل سفينة كان يشك بأنها تحمل سلاحاً كانت تفتش ويصادر السلاح الذي تحملها اذا وجد .

وكان عبد الرحمن ابن فيصل آل سعود واولاده الأربعة لا يزالون في المنفى في الكويت في ذلك الوقت . ويعود الفضل الى الشيخ مبارك في تدريب عبد العزيز آل سعود وفي ميده نحو الانكليز .

وفي خريف عام ١٩٠٠ سار مبارك شوطاً بعيداً في تحقيق مصالح آل سعود بأن قام بغزوة مفاجئة الى قلب الجزيرة العربية حيث كان عبد العزيز آل رشيد الأمير السادس في حايل ، سيداً . وفي أوائل سنة ١٩٠١ اشتبك مع قوات آل رشيد في موقعة صريف قرب بريده . وهزم مبارك في تلك الموقعة وقتل اثنان من افراد اسرته هما شقيقه الأصغر حمود ابن صباح آل صباح ، وابن حمود الأكبر صباح .

وكان الوضع الذي نجم عن هذه الموقعة خطيراً بحيث ان مبارك أسرع مرة أخرى للاتصال بالمقيم البريطاني في الخليج الفارسي وطلب منه ان يبلغ الحكومة البريطانية رغبتة في جعل الكويت محمية دائمة بأسرع وقت ممكن ولكن طلبه رفض من جديد .

ابن سعود يحتل الرياض

ووقع سنة ١٩٠٠ حادث أعاد عائلة آل سعود الى الحكم في نجد والجزيرة العربية . وكان الشاب عبد العزيز آل سعود وهو بعد في العشرين من عمره ، راغباً في إنشاء مملكة بمساعدة الشيخ مبارك ، فتوجه الى نجد مع ٤٠ رجلاً فقط من اتباعه بينهم شقيقه الأصغر محمد واولاد عمه عبد العزيز ابن جلوي آل سعود وعبد العزيز ابن مسعود آل سعود .

واستطاع عبد العزيز آل سعود ان يتجنب بنجاح قوة لآل رشيد جاءت تحاول اعتراضه في الباطن على بعد ٢٠٠ ميل الى الغرب من الكويت . ووصل عبد العزيز الى الرياض مع رجاله سرّاً واختبأوا بين بساتين النخيل لمدة يومين . اما قصة استيلاء عبد العزيز على القلعة العظيمة وسط المدينة فتبدو وكأنها من الاساطير ، مما يدل على قوة شخصية هذا الرجل الخارق .

واكتشف عبد العزيز اثناء تخفيه بين أشجار النخيل ان لعجلان حاكم الرياض زوجة يسكنها منزلاً على بعد ٥٠ ياردة من القلعة عبر ساحة مكشوفة ، وكان يزورها كل يوم لمدة نصف ساعة بعد صلاة الصبح .

وبعد ان فآكد من ذلك دخل عبد العزيز بهدوء الى منزل السيدة عن السطح مع ٢٣ رجلاً فأركأ بقية رجاله الاربعة بين البساتين مؤكداً لهم ان كل شيء سيسير على ما يرام إذا هم لزموا الهدوء والتصمت بانتظار الفجر .

[هذه القصة اكدها لي الملك عبد العزيز بنفسه في تشرين الأول سنة ١٩٣٧ . ولم يكن قد بقي في ذلك الوقت من الرجال الذين قاموا بهذه الغزوة سوى الملك عبد العزيز وشقيقه محمد وعبد العزيز ابن مسعود ورجل مسن من قبيلة عجمان] وحسب عاداته ، خرج عجلان الحاكم من القلعة متوجهاً الى منزل زوجته . فانتظره عبد العزيز الى ان وصل الى منتصف الساحة بين القلعة والمنزل فهجم عليه مع رجاله الثلاثة والعشرين . وبدلاً من ان يبقى واقفاً في مكانه هرب عجلان عائداً الى القلعة بصرخ آمرأ بفتح البوابة الجانبية له . ورماه عبد الله ابن جلوي بحربة صغيرة كان يحملها ولكنه اخطأه . واخترقت الحربة خشب البوابة وانكسرت ولا يزال مكانها ظاهراً حتى اليوم .

وفتحت البوابة الجانبية التي لم يكن ارتفاعها سوى قدمين وعلوها عن الارض قدمين ونصف فقط مما اذح لعجلان الدخول الى القلعة ولمهاجميه كذلك . وأمسك عبدالله ابن جلوي عجلان من رجله ووقعه أرضاً داخل البوابة وقتله . وكان عبد العزيز يتبعهما فضرب رأس عجلان بسيفه وصرخ بأعلى صوته : من منكم الى جانبي ؟ ها قد عاد اميركم اليكم .

وظل رجال عبد العزيز يحرسون البوابة بينما دعا هو حامية القلعة الى الاستسلام ، فاستسلمت وتبعها أهل الرياض . ولم يتباطأ عبد العزيز في تعزيز دفاع المدينة . وعندما ظهرت قوات ابن رشيد امام المدينة بعد يومين ووجدتها منبوعة اضطرت الى الانسحاب فظل عبد العزيز يطاردتها حتى قسيم .

وانتشرت هذه الاخبار في نجد كالنار في الهشيم فاسرع الجميع الى اعلان ولائهم لآل سعود . وتنجى عبد الرحمن وكان في ذلك الوقت رجلاً مسناً وقبل بابنه عبد العزيز أميراً .

واخبرني أحد اشهر الرجال الثلاثة والعشرين الذين احتلوا القلعة ، في آذا،

سنة ١٩٣٥ بقوله :

آه يا ابا سعود*، تلك كانت أيام عظيمة اجدر بالانسان ان يشهدها ولو خسر حياته . انني لا ازال ارى امام ناظري ابن سعود وهو يتهيأ للخروج من منزل زوجة عجلان على الجانب الآخر من الساحة . كان هادئاً بارد الاعتصاب فرمى عقاله وربط كوفيته فوق رأسه وحول عنقه ثم طوى دشداشته وربطها في مؤخرة رقبته وهجم .

* [انني اكنى بابي سعود لأن ابني اسميته سعود عند ولادته بناء على طلب الملك عبد العزيز وتدعى زوجتي ايضاً أم سعود]

توثيق الروابط بين بريطانيا والكويت

وفي كانون الأول سنة ١٩٠١ وصلت الى الكويت بارجة تركية « زحف » ، وسامت الشيخ مبارك انذاراً طالبة منه اما أن يقبل بتزول فرقة عسكرية تركية في الكويت ، او ان يغادر عاصمته ويتقاعد في القسطنطينية . فأعطى مبارك جواباً مهذباً بالنفي انسحبت على اثره البارجة التركية .

وحوالي نهاية الشهر نفسه كان هنالك من الأسباب ما يدعو إلى الاعتقاد بأن دسائس المحظي السابق يوسف ابن عبدالله آل ابراهيم أو شكت ان تعطي ثمارها . لأن كل الدلائل كانت تشير الى أن هجوماً من البر على الكويت كان يدبر وتشترك فيه قوة تركية من انبصره ، مع رجال قبائل شمر التابعين لعبد العزيز آل رشيد من حاييل .

وأبدت القوات البحرية البريطانية في الخليج الفارسي على النور استعدادها للاشتراك في الدفاع عن الكويت ، الأمر الذي اجبر ابن رشيد على التخلي عن خطته والانسحاب الى مواقعه في الصحراء . ولم يكن الأتراك راغبين في القتال لو حدهم فتراجعوا الى البصرة .

وكان اخطر هجوم مباشر يتعرض إليه مبارك هو ذلك الذي دبر لحريف عام ١٩٠٢ . ويقال ان الذي وضع الخطة هو يوسف ابن عبدالله آل ابراهيم .

وكان الغرض من هذه الخطة الاستيلاء على الكويت بهجوم صاعق سريع ، يقوم به ابن أخ مبارك حمود ابن جراح آل صباح الذي قتل مبارك عندما استولى على العرش ، وقسم من قبيلة شريفات وغيرهم من العرب في الدوره على شط العرب . وعلم القائد البريطاني بالحملة في الصباح في الثالث من كانون الأول فأسرع الى الكويت ليعطي الانذار فوجد المدينة واقفة على سلاحها .

وبدأ البحث عن العدو ولكن دون جدوى في البداية . ولكن في الخامس من كانون الأول اكتشف أن رجالاً مسلحين ينزلون في رأس المعجوزة شرقي المدينة . وقامت السفن الحربية البريطانية بمطاردة سفينتين تحملان ١٥٠ مسلحاً واشتبكت معهم في قتال عنيف تمكنت بعده من الاستيلاء عليها فوجدتها محملتين بالأسلحة والنخائر والمؤن والسلام . وبعد هذه الموقعة لاذت زوارق أخرى مساعدة يبلغ عددها ١٥ بالفرار في خور عبدالله وتمكنت من النجاة . وهكذا انتهى هذا التهديد بالغزو الى لا شيء كما انتهى من قبله في أيام مریم الجميلة وسالم الشجاع .

وتركز النفوذ البريطاني في الكويت على اثر الزيارة التي قام بها اللورد كيرزون حاكم الهند للكويت في تشرين الثاني سنة ١٩٠٣ ، فتوطدت بذلك العلاقات الودية بين الشيخ مبارك والحكومة البريطانية . وتم تعيين مقیم سياسي بريطاني في الكويت في حزيران سنة ١٩٠٤ وتسلم هذا منصبه في شهر آب من السنة نفسها .

ووافق مبارك في سنة ١٩٠٧ ان يعطي الحكومة البريطانية قطعة ارض تبعد ميلين عن مدينة الكويت غرباً بين بندر الشويخ والمدينة بعقد ايجار مستمر لقاء ٦٠ الف روبية سنوياً .

وأراد البريطانيون تلك الأرض لتكون مرسى اميناً لسفنهم . ومن المشكوك فيه ان تكون تلك الخطوة رداً لمجاهاة فكرة خط سكة حديد برلين - بغداد المقترح الذي كان سيتمد إلى البصرة والكويت عندما تسنح الفرصة . ولكن مما لا شك فيه ان تحصيل الأرض المؤجرة وتحويل بندر الشويخ الى قاعدة بحرية

بريطانية او محطة للتموين ، كان سيضع السفن القادمة إلى رأس كاظمه حيث كان من المقرر اقامة محطة سكة الحديد الى الجهة الشمالية من الكويت ، ضمن مدى نيران المدفعية البريطانية .

وفي نفس الوقت اكدت الحكومة البريطانية للشيخ مبارك انها تعترف بملكيتها للكويت بحدودها الحاضرة له ولورثته من بعده ، وان كل التدابير التي يتخذها كرفض الجمارك وغيرها تبقى في يده وفي ايدي ورثته من بعده ، وان الحكومة البريطانية لن تتنازع رسوماً جمركية في المنطقة المؤجرة او في غيرها من الأراضي التي قد تستأجرها منه أو من ورثته . وكان للحكومة البريطانية الحق في ان تفسخ عقد الإيجار في أي وقت تشاء ، وقد فعلت ذلك سنة ١٩٣٣ عندما مات الخطر التركي - الألماني موتاً طبيعياً . وإذا ما اعاد التاريخ نفسه ، كما يفعل أحياناً ، فسان بريطانيا ستتذكر دون ريب الاخطار السابقة وستتخذ اجراءات وقائية بالاتفاق مع حليفتها الكويت .

٥
محمد
م

احتلال قسيم

وبعد ان ضمن ابن سعود اعتراف جميع مقاطعات نجد الجنوبية به ، زحف سنة ١٩٠٤ الى قسيم . ومع ان قوة تركية بقيادة احمد فيضي باشا ارسلت لمساندة ابن رشيد ، اضطرته الى التراجع مؤقتاً ، لكنه استطاع ان يكمل مهمته بنجاح سنة ١٩٠٦ بعد ان اضطر احمد فيضي الى التراجع الى المدينة . وقد عين ابن سعود شقيقه الاصغر سعد حاكماً في قسيم .

وقتل الامير عبد العزيز آل رشيد صدفة في نيسان سنة ١٩٠٦ عندما التقى ليلاً بجيش ابن سعود ، فخلفه ابنه الاكبر متعب . وتوضح حالة الفوضى التي سادت في حائل على أثر هذه الحادثة من شجرة العائلة التي نشرناها في مكان سابق من هذا الكتاب .

وفي سنة ١٩٠٨ ارسي محمد سعود قواعد ثابتة لحكمه في حائل وظل يحكمها حتى سنة ١٩٢٠ حين اغتاله عبدالله ابن طلال آل رشيد .

وفي سنة ١٩١٠ واجه ابن سعود أخطاراً خارجية وداخلية . فقد قام احفاد عمه سعود المعروفين بآل عرفة الذين يدعون الملك ، بشورة في الحرج وحريق . وفي نفس الوقت ظهر عبدالله ابن الحسين شريف مكة في قسم واعدأ بنصرة حقوق قبيلة عتيبه التي ادعى ان ابن سعود انتهكها .

وأودع عبدالله سعد آل سعود السجن ، ولكنه عندما وجد ان محمد سعود آل رشيد الذي اعتمد عليه لم يتعاون معه تراجع الى الحجاز ولكن بعد ان انتزع وعداً من ابن سعود بان يدفع هذا الاخير سنوياً الى خزائن مكة اربعة الآف جنيه ، وان يسمح لقسم ان تنتخب حاكمها .

وعد ابن سعود ان يلبي هذين الشرطين ولكنه نكث بهما فوراً بحجة ان عبدالله املاهما في وقت كانت الثورة تجتاح جنوب نجد ، مما اضطره للقبول .

وبعد مغادرة عبدالله صب ابن سعود كل اهتمامه الى الحرج وحريق فاخذ الثورة هناك بقسوة وطارد الثوار من مدينة الى مدينة في نجد بحيث لم يبق منهم أحد . وصب ابن سعود جام غضبه ووقمته ايضاً على عتيبه لأنها استدعت عبدالله ونكل بها بحجة انها آوت الثوار الذين كان يضاردهم .

وبعد ذلك فرض ابن سعود الجزية على قسم بالاخضاع والاكراه حينئذ وبالحنكة والدبلوماسية حينئذ آخر . ووضع قوة عسكرية في القلعة الشالية الواقعة على الطريق الى جبل شمر حيث لا تزال حتى اليوم .

كنز اسرائيل

وبعد ان تخرجت من كلية وادهاام في جامعة اكسفورد عينت في الفرقة الاولى في ايرلنده سنة ١٩٠٣ ، وبعد سنة نقلت الى الفرقة الثانية في الهند . وفي سنة ١٩٠٨ التحقت بالجيش الهندي .

وفي سنة ١٩١١ حصلت على اجازة سنة أشهر قررت ان اقضي نصفها في انكلترا والنصف الثاني مع امي وشقيقي في القدس حيث ظلوا يقيمون بعد وفاة والدي سنة ١٩٠٦ . وقد دفن والدي في المقبرة الانكليزية على جبل صهيون .

وعندما وصلت الى عدن في طريقي الى انكلترا في اواسط نيسان سنة ١٩١١ وجدت امامي برفية من والدتي تحثني فيها ان اقطع رحلتي في بور سعيد واعدود الى القدس ، لأن أموراً غريبة وبالغة الاهمية تحدث هناك قد يكون لها ابعث الأثر في حياتها وحياة شقيقتي .

وعلمت حسب رغبة والدتي . فلما وصلت الى بور سعيد استقلت زورقاً مصرياً الى يافا ومن هناك توجهت بالقطار الى القدس . ووجدت العائلة بخير وكانوا يسكنون في منزل كان يشغله الاسقف الانجليكاني في القدس ويقع خارج مبنى القنصلية الروسية التي لا تزال أذكرها منذ طفولتي قبل ان اذهب إلى المدرسة في انكلترا .

وكانت مدينة القدس في حالة اضطراب وهيجان . فقد اقيمت المتاريس في جميع الشوارع الجانبية . وكان الجنود الاتراك في دوريات دائمة داخل المدينة القديمة بينما كانت الاستحكامات الرئيسية ليل نهار خارج اسوار المدينة التي بدت وكأنها في حالة حصار .

ولم يطل بي الوقت لاعرف كل شيء لأن والدتي كان لها أصدقاء كثيرون يرغبون في اطلاعي على ما يجري . ومن بين هؤلاء راهب انكليزي ، وكاهن يوناني كان يعلم شقيقتي اليونانية ، واحد رجال الدين المقيمين في كنيسة المسيح ، واسقف كاتدرائية القديس جورج ، والعاملين معه وعائلته . واخيراً وليس آخراً المدير المحلي لشركة توماس كوك واولاده ، الذي شغل امي وشقيقتي برعايته وعطفه في السنوات العصبية التي تلت وفاة والدتي .

واخبرني هؤلاء جميعهم ان السبب في كل هذه الأحداث هو الكابتين « ب » الذي لن اذكر اسمه لتلا يحدث ذلك بعض الأسي بالرغم من مرور زمن طويل على الحادث .

وقد عرض هذا الضابط مع اثنين من المغامرين البريطانيين خدماتهم وأموالهم على اديب فنلندي يدعى الدكتور والتر جوفيلوس ومساعدته المهندس السويدي المدعو ميلاندر . وكان جوفيلوس وميلاندر يعتقدان انها اكتشافاً رموزاً سرية

في سفر حزقيال تبين موقع كنز اسرائيل الذي دفنه كهنة الهيكل قبل ان تسقط القدس في ايدي الغزاة البابليين سنة ٧٥٠ قبل الميلاد ، وادعيا ان الرموز التي اكتشفناها توضح طريقة ايجاد الكنز .

وادعى الرجلان انها عثرا على رسالة سرية توضح مكان القبور الملكية لمملوك اسرائيل ويهوذا وقبري داود وسليمان اللذين لم يعثر عليها . ويقال ان الكنز يضم فلذ نوح وسيف سليمان وعرشه والواح الشريعة وثلاثة آلاف قطعة ذهبية وغيرها تساوي جميعها ما قيمته ٥٠ مليون جنيه .

وظل الباحثون عن الكنز يعملون طوال سنتي ١٩٠٩ و ١٩١٠ دون ان يلفتوا الأنظار لان ابحاثهم كانت كلها خارج اسوار المدينة . والذين كانوا يعرفون ما يفعله هؤلاء كانوا يهزأون ويقولون انهم مجرد هواة وإذا ما عثروا على شيء فلن يستطيعوا الحرب به بسبب المراقبة التركية الشديدة .

ولما بش هؤلاء المغامرون ، بعد ان انفقوا مبالغ طائلة ، فكروا بالسطو على مسجد عمر وهو مكان مقدس عند المسلمين والمسيحيين واليهود على السواء . وعندما ضبط هؤلاء يحفرون نفقا قديماً تحت قبة الصخرة نفسها كادت تحدث ثورة دينية يذهب ضحيتها المسيحيون واليهود وخاصة الرجال والنساء الانكليز لولا تدخل الاتراك وارسالهم قوة كبيرة لمحافظة على الأمن والتنظام في القدس لاسيما وان ذلك صادف يوم عيد الفصح والعبور والنبي موسى في وقت واحد .

وقد هرب الكابتن ه ب ه ورفاقه الى يافا واستقلوا يختاً خاصاً بهم وتسللوا به ليلاً .

وبعد أن قضيت شهراً في القدس غادرتها لقضاء اجازتي في انكلترا .

الارسالية الأميركية — العربية

انشأت الارسالية الاميركية — العربية فرعاً لها في الكويت سنة ١٩٠٩ . والوصف الذي سأدرجه ادناه يعود الفضل فيه إلى الدكتور السيدة ايليانور تايلور كالفرلي التي تعيش اليوم في هارتلاند بولاية كونكتيكت الأميركية، وإلى

ناصري مجلة الاتحاد الطبي النسائي الاميركي التي ظهرت مقالة السيدة كالفرلي فيها
في آب سنة ١٩٥٠ .

وقد كتبت السيدة كالفرلي تقول : كم اتذكر الكويت بوضوح وقد رأيتها
لأول مرة سنة ١٩١٢ . فقد رأيتها من الباخرة التي نقلتنا في رحلة استغرقت
يومين من البحرين شمالاً على شاطئ الجزيرة العربية الشرقي من الخليج الفارسي .
و كنا ثلاثة مبشرين : الدكتور بول هاريسون وزوجي وأنا . وبعد ان نجحنا
بامتحانات السنة الثانية في اللغة العربية عيننا في المركز الجديد للرسالة العربية .
ووقفت اجول بنظري من على ظهر السفينة إلى أول بقعة ارض .. فرأيتها .

وفي الاقبي ظهرت مدينة في الصحراء منازلها واطئة بلون الرمال . وفوقها
كانت السماء زرقاء صافية . وتحتها كانت مياه الخليج الفارسي الزرقاء تحتضن
السفن الشراعية . وعلى الشاطئ ترسو مجموعة من الزوارق تنتظر موسم صيد
اللؤلؤ صناعة البلاد الرئيسية في ذلك الوقت . وفي كل تلك اللوحة لم تكن
هنالك شجرة او بقعة خضراء . ومع ذلك فان الكويت لها جمالها الخاص .
جمال الرمال والسماء والبحر - في تلك المدينة الصحراوية كنا سنعمل ونعيش
لعدة سنوات مقبلة .

ونزلنا إلى الشاطئ ورحنا نمشي في طرق غير معبدة . كنا نحيد جانباً حتى
تمر الجمال والحمر حاملة قريباً جلدية مليئة بماء الشرب لأن ماء المدينة مالح لا
يشرب . والنساء اللواتي صادفناهن كن محجبات من أعلى الرأس حتى أخمص
القدم بالسواد . والرجال كانوا يلبسون الأثواب الطويلة تغطي رؤوسهم كوفيات
متدلّية وكانهم صور الشيوخ الاجلاء في العهد القديم .

باب بني موصد في جدار متواصل من الطين كان هو مدخل البيت الذي سنقيم
فيه ونستخدمه كمستشفى . وككل البيوت العربية لم تكن له نوافذ خارجية .
وكانت غرفه تفتح على باحتين . واخترنا القسم الأكبر ليكون مقر عمل الدكتور
هاريسون والغرفة القليلة الباقية احتفظنا بها كغرف نوم خاصة بنا جميعاً .
اما الباحة الصغرى فقد استخدمت كعيادة للنساء . وقسمنا إحدى الغرف

بستار من الذهبان فكان قسم مكتتباً للطبيب والقسم الآخر غرفة للعمليات .
وفرشنا أرض الغرفة المتبقية بالحصى لتكون غرفة نوم المرضى ولم تكن فيها
أسرة فالعرب معتادون ان يناموا على الأرض .

ولم يكن في الكويت مدارس طبية او نساء طبيبات بل كانت فيها قابلات
وحلافون ماهرون باستنزاف الدم والكي . وكان هنالك رجال ونساء يعرفون
استخدام الاعشاب والعقاقير الأخرى . وفي اعتقادهم تنقسم الامراض إلى أربع
فئات : ساخنة وباردة ، رطبة وجافة ، حسب النظام الاغريقي القديم . ولكن
من يثق بهؤلاء ، الانكليز ، الاجانب فيضع نفسه تحت رحمتهم ؟

وقد جاءت إلى عيادتي عدة نساء اجراً من الاخريات ولكنهن جميعاً كن
يرمين الأدوية التي اعطينهن خوفاً من ان تكون سما .

وكانت ادوات التوليد جاهزة في حقيبة ولكنني عندما استدعيت اخيراً
لتوليد امرأة ردوني عن الباب . فقد اقتنعت القابلات المعاديات العائلة بعدم
استقبالي .

وبالرغم من كل المعارضة والمضايقة اخذت عيادتنا تنسع تدريجياً . فأصبحت
العمليات التي نجريها في العين من جراح التراخوما بالبنج الموضعي معروفة ورائجة .
وقد استطعنا إعادة النظر لامرأة بدوية من الصحراء بعملية تصحيح عدسة
العين بحيث تتمكن من استقبال الأشعة الضوئية . ولكن أكثر عملية اعطتنا شهرة
هي عملية فلانة التي كانت تشكو من كرة لحمية في بطنها بحجم البرتقالة . فجاءت
اليينا وسألتنا هل نستطيعون ازالتها دون ان نجعلوني أقالم ؟

وكانت لدينا ادوات جراحة كاملة . وقبل العملية كنا نعقد اجنالكاً للتشاور
بغيباب المريض . وكان مساعداتي أم موظف سوري في الارشالية وشقيقته .
وقد تعلمت الأم كيف تعطي الكاودروفورم و البنج ، بواسطة التنفس . أما أنا
والفتاة فكنا نغسل ايدينا لمدة عشر دقائق بالضبط ثم نبللها بمحلول مطهر .

وقد اعطيت تعليمات مشددة لمساعدتي ان لا تمس احدى الأدوات إلا بأمر
مني . وفي اليوم التالي جلس زوج فلانة خارج الباب ليتأكد ان احداً من الرجال

لن يدخل الغرفة فيرى وجه زوجته . وعندما انتهت العملية بنجاح انتشرت الاخبار في طول المدينة وعرضها . وتضخمت الاخبار حتى ان امرأة قالت : ماذا تظنون فعلت الطبيبة الانكليزية؟ فتحت بطن فلانة واخرجت لها احشاءها التي اخذتها فغسلتها في البحر واعادتها إلى مكانها .
وسأعود في أماكن اخرى من الكتاب فأنتقل بعض فقرات من مقالة السيدة كالفري . واكتفي في الوقت الحاضر بتسجيل الملاحظات القصيرة التالية عن الأمراض :

الجذام او البرص : هذا المرض لا وجود له تقريباً في الجزيرة العربية . وفي الكويت توجد حالة او حالتان معروفتان . ولكنه اكثر انتشاراً في العراق حيث توجد مستعمرة للجذام ومستشفى في العماره على نهر دجلة كانت حتى وقت قصير تديرهما الارسالية الاميركية .

البرق : وهذا المرض شائع بين المسنين من البدو وعلاجه الوحيد الحك بدهن الغنم الساخن . ولكن هناك طريقة تعطي نتائج أفضل فاذا نجبت امرأة توأمين لأول مرة وداست على ظهر المريض بكل ثقلها فانه يشفى لا سيما إذا ما اجري هذا العلاج لمدة ثلاثة أيام متتالية . ففي تموز سنة ١٩٤٠ اجري لي هذا العلاج ونجح تقريباً .

القالج : علاجه الوحيد هو الطبيب . وبقدر البدو ذلك . وتمنع النساء من الاقتراب من المريض .

حدود الدولة

ان مسألة وضع شيخ الكويت وحدوده كانت موضع مفاوضات بين الحكومة البريطانية والباب العالي سنة ١٩١٣ . ونتيجة لتلك المفاوضات وقعت اتفاقية بين الجانبين في ٢٩ تموز سنة ١٩١٣ لكنها لم تصدق .

وبوجب هذه الاتفاقية اعترف باستقلال شيخ الكويت فوق مساحة من الأرض تشكل حدودها نصف دائرة مركزها مدينة الكويت ، ونهاية شعاعها من الشمال حيث يلتقي خور زبير بخور عبدالله ، ونهايته من الجنوب تسلة قرين ،

هذا بالإضافة إلى جزر ورهبه ، وبيبان ، ومسكان ، وفيلكه ، وعوچه ، وكبر ، وقارو ، ومقطع ، وام المرادم ، والجزر الصغيرة الأخرى المجاورة .
واعترف لشيخ الكويت بأنه سيد القبائل هناك وله الحق في فرض جزية على منطقة واسعة تبدأ حدودها من ضفة خور زبير الجنوبية حيث يلتقي بخور عبدالله ، مروراً بجنوب أم قصر ، وصفوان وجبيل صنم فالى وادي الباطن . ومن هناك تنعطف الى الجنوب الغربي وتتبع وادي الباطن إلى آبار حفر الباطن حيث تنعطف إلى الجنوب الشرقي فنضم آبار صفاً وقرعه وحبه ووبره وقريسة انطا ، وتتصل بالبحر عند جبل منيفه .
ونشبت الحرب العالمية الأولى سنة ١٩١٤ فلم تصدق هذه الاتفاقية .

نشوء الاخوان

اجتاحت الجزيرة العربية بين سنة ١٩١٤ وسنة ١٩٣١ حركة دينية عرفت بحركة الاخوان قال عنها بعضهم انها غضبية وهابية جديدة . وقد كتب وحاضر عن هذه الحركة مشاهير الكتاب في الجزيرة العربية مثل فيلي ورائر وفؤاد حمزه وامين الريحاني وحافظ وهب وغيرهم .
والاحداث المتعلقة بهذه الحركة وخاصة ثورة الاخوان سنة ١٩٢٩ - ١٩٣٠ واندحارهم النهائي ، كانت بالنسبة لي ذات أهمية بالغة لأنني عشت على حدود الوهابيين عدة سنوات بدون انقطاع إلا لفترة قصيرة ، وتقبعت كل فصل من فصول هذه المسألة ، مستقيماً كثيراً من المعرفة والمعلومات الداخلية الخاصة من بطل هذه الأحداث الملك عبد العزيز آل سعود ، ومن كثيرين من قادة الاخوان بعد ان أصبحوا ثواراً متمردين على ملكهم ، وبذلك استطعت ان ام ينيانني القصة وخاصة فيما يتعلق بالثورة . ولا يمكن ان انسى افادات النساء الشجيعات زوجات قادة الاخوان اللواتي أنعمن علي وعلى زوجتي بثقتهم وصدقتهم .
وبالرغم من ان الكثير قد كتب عن قسوة الاخوان وفظاظتهم ، ولكن رأيي هو أن ذلك مبالغ فيه بقصد لكي يتلاءم مع الغايات السياسية في ذلك

الوقت .

ولا اخفي انني كنت معجباً بالاخوان . وربما كان ذلك تجيزاً مني لأنني كنت صديق عدد كبير منهم ، او قل هو جاذب عجيب عند هؤلاء الرجال المخلصين الذين يؤمنون بصدق بآله واحد ، او لأنهم كما يدعون جاءوا ليخلصوا الديانة من الشوائب الكثيرة التي التصقت بها .

واعترف انني عندما اتعرف على احد من الاخوان لم اكن لأجد فرقاً بينه وبين اي بدوي طيب في اي مكان آخر . انهم كغيرهم مولعون بنسائهم واطفالهم وجمالهم وخيولهم . ونساؤهم ، كغيرهن من النساء العربيات ، تكن ذوات أخلاق طيبة .

ويمكن القول بصورة عامة ان « الاخوانية » هي احياء للوهابية . ولم تكن بأي حال من الأحوال هرطقة ولكنها حركة جمالية قامت بين مسلمي نجد وتهدف الى احياء المذهب السني الشافعي كما علمه الامام احمد الحنبلي (٧٨٠ - ٨٥٥) .

وقد بدأ هذه الحركة العالم المتدين الشيخ عبد الكريم المغربي الذي كان المعلم الأكبر للمرحوم فالح باشا السعدون شيخ المنتفق . واصبح بعد ذلك معلماً لمزعل باشا السعدون والد ابراهيم بك السعدون .

وعندما ترك الشيخ عبدالكريم خدمة مزعل باشا غادر العراق الى نجد حيث أظهر نفسه كمعلم ومصلح ديني في مدينة ارناوية التي كانت وكرأ صغيراً للوهابية . ويحكى انه في سنة ١٨٩٩ ذهب مزعل باشا الى الحج في مكة وقرر العودة الى العراق عن طريق نجد لكي يتسنى له رؤية صديقه القديم الشيخ عبدالكريم . ولكن الشيخ عبد الكريم يدل ان يحسن استقباله كما كان يتوقع طرده وشتمه واتهمه بأنه كافر ومشارك .

ومن بين قادة الاخوان الآخرين : عبدالله بن عبداللطيف بن عبد الوهاب ، قاضي الرياض وسليمان مؤسس الوهابية ، والشيخ عيسى قاضي الاحساء . انه من الصعب تحديد الوقت الذي نشأت فيه الحركة بالضبط . ولكن من

① الارطابويح

المؤكد ان كلمة اخوان بمدلولها الجديد لم تعرف قبل سنة ١٩١٢ . ومن المؤكد أيضاً ان الحركة لم تلعب اي دور في استعادة عبد العزيز آل سعود لنجد سنة ١٩٠١ . كذلك لم يكن لابن سعود اي علاقة بنشأة الحركة . ولكن الحركة اول ما استرعت انتباه عبد العزيز ، بعد ان استعاد الاحساء من الاتراك . ولم تظهر حركة الاخوان الى العلن في نجد قبل سنة ١٩١٤ . فبينما ظل أهل المدن وهابيين محصلين ، انضم جميع أهل القرى والبدو الى الاخوان . وفي اوائل سنة ١٩١٤ احتل ابن سعود منطقة الاحساء التي كان يطمع بها لأنها كانت تابعة لنجد في السابق ، ومن جهة اخرى طمعاً في دخلها الذي اصبح ابن سعود بحاجة متزايدة اليه .

واغتنم ابن سعود فرصة انشغال تركيا في حرب البلقان وحالة الانحلال الداخلي والخارجي التي كانت فيها ، يضاف اليها لجوء اقاربه المتمردين الى الهفوف ، فقام بهجوم في الليل على رأس الف وخمماية رجل يركبون جمالاً سريعة من الرياض الى الهفوف فدك الاسوار الخارجية للحصن الذي يقع في الجهة الشمالية من المدينة ، واجبر الحامية التركية وعدد رجالها الف من المشاة على الاستسلام . وبعد عشرة أيام احتل القطيف وسمح للحاكم التركي وحاميته ان يخرجوا من المدينة معززين مكرمين ورافقهم وقد رسمي الى مرفأ عقير ومن هناك ذهب بعضهم الى البصرة وبعضهم الآخر الى قطر .

الكويت تنضم الى الحلفاء

وعندما نشبت الحرب بين تركيا والحلفاء سنة ١٩١٤ اعلن مبارك انضمامه الى الحلفاء فوراً معرضاً نفسه للخطر لأن القوات البريطانية لم تكن قد وصلت بعد الى العراق . وكلف الشيخ مبارك منذ البداية باحتلال المواقع العسكرية التركية في صفوان وام قصر وتلك الواقعة في الجهة الجنوبية من جزيرة بيبان . وكان عليه ان يهدد البصرة من جهة البر واحتلالها اذا امكنه ذلك بشرط المحافظة على ارواح وممتلكات الرعايا الأجانب .

ومع انه لم يوفق في احتلال البصرة ، لكن وجوده على رأس قوة كبيرة من البدر في الداخل حول انظار الأتراك عن الجنرال آرثر باريت وجيشه الذي نزل على شط العرب في الجهة المقابلة لعبادان وزحف إلى البصرة عن طريق الضفة اليمنى .

ومكافأة له على جهوده العسكرية وعلى دخوله الحرب الى جانب الحلفاء ، فقد اعطت الحكومة البريطانية الشيخ مبارك وعداً خطياً تضمن الأمور التالية في حالة خروج الحلفاء من الحرب منتصرين :

- ١ - ان تعفى بساينه الخمسة على شط العرب من الضرائب .
- ٢ - تثبيت ملكيته لتلك البساتين (لأن الأتراك حاولوا نزعها منه) .
- ٣ - تضمن الحكومة البريطانية في كل الأزمان بقاء الشيخ مبارك وورثته وخلفائه شيوفاً على الكويت .

ومنذ اللحظة التي احتلت فيها القوات البريطانية العراق حتى انتهاء الانتداب البريطاني على العراق ، ظلت الحكومة البريطانية محافظة على تعهداتها والتزاماتها تجاه شيخ الكويت . ولكن بعد ان نال العراق استقلاله رفضت الحكومة العراقية التقييد بالعهود التي قطعتها الحكومة البريطانية لشيخ الكويت ، بل فرضت على بساين الشيخ مبارك على شط العرب مزيداً من الضرائب ، وتحدت ملكيته لبساتين التخييل تلك امام المحاكم ، وأخذت تقوم بدعاية يفهم منها انها تعمل على ضم الكويت إلى العراق .

وبالرغم من ان بريطانيا منحت العراق استقلاله وانها تربطها به صداقة ومعاهدات ، فان الحكومة العراقية كانت تنصرف تصرفاً معادياً تجاه الكويت لا لتخرج بريطانيا فحسب بل لتفقدتها ايضاً نفوذها في جميع أنحاء الشرق الأوسط وخاصة منطقة الخليج الفارسي .

ولكن الحكومة البريطانية قررت ، حفاظاً على اسمها وسمعتها ، ان تلتزم بوعودها تجاه الكويت مهما كلفها ذلك .

ابن سعود يؤيد بريطانيا

وكان المقيم البريطاني في الكويت سنة ١٩١٤ الكابتن شكسبير . وفي تشرين الثاني بينما كانت القوات البريطانية لا تزال في سبهان تجاه المحمرة ، قام الكابتن شكسبير بزيارة السير بيرسي كوكس المقيم البريطاني في الخليج الفارسي ، والسير آرثر باريت في مقر القيادة ، وتلقى منهما الاوامر بالسفر الى نجد طلباً لمساعدة ابن سعود ضد الأتراك .

وفي تلك الاثناء كان من المقرر ان يزور اللورد هاردينج حاكم الهند الكويت بعد ان زار البصرة وتفقد القوات البريطانية هناك . وحاول الشيخ مبارك ان يشي شكسبير عن عزمه على السفر الى الرياض الى ما بعد زيارة اللورد هاردينج ، فرفض شكسبير وتوجه الى الرياض قبل وصول حاكم الهند .

ووعد ابن سعود ان يقدم مساعدات فعالة وجهز نفسه للدخول في عمليات عسكرية ضد ابن رشيد الذي دخل الحرب الى جانب الأتراك . والتقت قوات الطرفين في كانون الثاني سنة ١٩١٥ في مجمع (وتعرف احياناً بجراب) في سدير . وكان من المفروض ان يربح ابن سعود المعركة ولكن قبيلة عجمان التي كانت تشكل مسيرة جيشه تركت الميدان ولم تقاوم ، فانسحب ابن سعود من المعركة ، وقتل الكابتن شكسبير وهو يساعد على حشو مدفع نجدي .

وكان الشيخ مبارك قد سمى كثيراً من قبل ليجمع بين ابن سعود وبين اللورد هاردينج فلما حدثت هذه الواقعة كان يقول مخاطباً ابن سعود : لقد قلت لك ذلك فلم تسمع نصيحتي ، ولم تقابل حاكم الهند ولكنك خسرت المعركة وافقدتني المقيم السياسي .

وتخلت الحكومة البريطانية عن فكرة التعاون مع ابن سعود في تلك الفترة ولكنها ظلت تحتفظ بمعاهدة صداقة معه .

وفي صيف سنة ١٩١٥ ارسل الشريف حسين في مكة ابنه عبدالله الذي اصبح فيما بعد ملكاً على شرقي الاردن على رأس قوة لا بأس بها ليقوم ، في

الظاهر ، بمساع للصالح بين ابن سعود وابن رشيد وفي الوقت نفسه ليقوم بتنفيذ اتفاقية سنة ١٩١٠ وخاصة الجانب المالي منها . وصيغت اتفاقية للصالح لم تنفذ وعاد عبدالله تاركاً وراءه شعوراً بالمرارة .

وفاة الشيخ مبارك

وحدث ان قامت قبيلة عجلان بثورة في الاحساء في شهر تشرين الثاني . وعجز ابن سعود عن اخادها ووجد نفسه محاصراً ومطوقاً في مدينة الهفوف . وقد اظهر الشيخ مبارك اخلاصه واهتمامه بابن سعود بأن أرسل جيشاً لتضرتة . ونجحت القوة الكويتية في مهمتها . وقد كان بينها اثنان أصبحا حكماً على الكويت هما : الشيخ سالم الابن الثاني للشيخ مبارك ، والشيخ أحمد حفيد الشيخ مبارك .

وبعد ان تمكنت القوة الكويتية من رفع الحصار تعاونت مع قوات ابن سعود لضرب تجمعات قبيلة عجلان في معركة رضا قرب القطيف . وبعد ان اعطت القوة الكويتية للمهزومين من عجلان حق اللجوء والحماية عادت الى الكويت . وقد أغضبت هذه البادرة ابن سعود ولم تناسب طموحه ومزاجه الحربي فبدأت بينه وبين الشيخ سالم سلسلة من الثارات والخصومات طويلة .

وكان جيش الكويت المنتصر على بعد عدة اميال من العاصمة عندما بلغه نبأ وفاة الشيخ مبارك وارتقاء ابنه الأكبر جابر الى العرش . وقد بعث اللورد هاردينج حاكم الهند الذي كان قد زار الكويت في شباط من السنة السابقة ، برسالة الى الشيخ جابر يهنئه فيها بارتقائه مؤكداً تأييد الحكومة البريطانية له كما كانت تؤيد والده طالما حافظ هو من جهته على الاتفاقات المعقودة مع الحكومة البريطانية .

ان الشيخ مبارك في الواقع هو الذي رفع الكويت من مكان قليل الأهمية إلى مكان مزدهر مرموق . واصبحت الكويت خلال ايام حكمه ، بنظر العربي ،

هي المكان المنشود للعيش وبذلك تضاعف عدد سكان المدينة .
اما الشيخ جابر فقد كان شاباً لطيفاً مهذباً اكسبه لطفه وتهذيبه شعبية
كبيرة خلال حكمه القصير الذي لم يدم اكثر من سنة .

قائد للاخوان

وفي اواخر سنة ١٩١٥ او اوائل سنة ١٩١٦ وجد ابن سعود ان اليد الطولى
في شؤون نجد أصبحت للاخوان مما وضعه أمام حلين : اما ان يكون حاكماً
زمنياً فيجابه الاخوان ويحقمهم ، واما ان يصبح الرئيس الروحي لهذه
الوهابية الجديدة .

وربما كان ابن سعود قد فكر في البداية في استغلال هذه الحركة لتدعيم
مركزه ، ولكنه اضطر في النهاية أن يقبل تعاليمها ويصبح قائدها لتلايفت
الزمام من يده .

ويقول بعضهم انه على اثر انتهاج ابن سعود لهذا الخط تلقى تحذيراً خطيراً
من عبدالله ابن جلوي آل سعود امير الاحساء بأن يتخلى عن هذه الحركة التي
شبهها بالنار التي تلتهم كل شيء .

ولكن بما لا شك فيه ان ابن سعود بذلك قد زاد من قوته كثيراً لأنه صهر
جميع العناصر المتخاصمة المعادية لبعضها البعض في نجد منذ أقدم الأزمان .

وبعد ان تبنى ابن سعود الحركة الجديدة وجد انه من الضروري تنظيم
افرادها وضبطهم ، لأنه كان يخشى قيامهم بهجمات دعوية مسعورة باتجاه الحجاز
والعراق . وتبعاً لذلك أصدر امره المشهور سنة ١٩١٦ الذي يقضي بانخراط
جميع القبائل العربية ، شاءوا ام ابوا ، في صفوف حركة الاخوان ، وان يدفعوا
له الزكاة بصفته امامهم الشرعي . وإذا لم يفعلوا فإنه سيهاجمهم ويخضعهم بالقوة .

أما طريقة اخضاع القبيلة التي لم تكن راغبة في دخول الحركة فكانت كما يلي:
يستدعي ابن سعود شيخ القبيلة ويبلغه بعبارة جافية أنه وقيلته لا يدينون بأبي
دين وانهم جهلة . ويأمر شيخ القبيلة بحضور الدراسات في مدرسة العلماء الملحقه

بمسجد الرياض الكبير وهناك يجري تلقينه مبادئ الدين واسسه . ولم تكن تلك التعاليم ، باستثناء عامل الاكراه فيها ، تختلف بشيء عن الوهابية . وكان يطلب من كل أخ ان يتقيد قبل كل شيء بأمرين اساسيين : اولاً ، عبادة إله واحد ، وثانياً الأخوة بين جميع المؤمنين الصادقين .

ويتضمن الأمر الأول :

١ - الايمان بعدم انقسامية الله .

٢ - اعطاء الزكاة .

٣ - الصوم في رمضان .

٤ - الصلاة خمس مرات في اليوم .

٥ - الحج الى مكة .

ويتضمن الأمر الثاني :

١ - حب الوطن .

٢ - إطاعة الامام (ابن سعود) طاعة عمياء .

٣ - ان يساعد الأخ أخاه في الصعوبات المالية وغيرها .

وعلى المؤمن ان يقول دائماً « لا إله إلا الله محمد رسول الله » . ولكنه يمنع منعاً باتاً من التفكير بمحمد او ذكر اسمه كوسيط مع الله . الله هو المهم وما محمد إلا رجل أعطى توصيات الله للمؤمنين . اما وقد توفي وانتهى فإنه لم تعد له أهمية خاصة إلا ان يذكر اسمه بالأجلال والاكبار وان تبقى ذكره حية في الاذهان من قبيل عرفان الجميل .

اما ان يقرن المرء اي اسم مع اسم الله فتلك خطيئة لا تغتفر يعتبر مقترفها مشركاً كافرأ تحل ممتلكاته وحياته ونساؤه . والنذر ايضاً يعتبر خطيئة مميته . وهذه العادة منتشرة كثيراً بين الشيعة ولا يقدم النذور إلا قلة من السنة - فواجب الاخوان ، اذن ، تحطيم هذه الاشياء أينما وجدت .

ويعتبر تدخين السجاير والحشيش والافيون وغيرها من الخطايا الكبيرة . وفي اولى ايام الحركة كان اذا رأى أخ رجلاً يدخن فإنه يهاجمه وربما قتله .

والتدخين في مملكة ابن سعود ممنوع رسمياً ، حتى اليوم ، باستثناء الاحساء حيث يسمح للشعبة بالتدخين في الأماكن الخاصة . ومن المشروبات أيضاً شرب الكحول ولبس الزينات الفضية والذهبية ، وقص الشاربين واللحية إلا كما فعل الرسول ، والقمار ، والتبصير ، والتنجيم ، واعمال السحر .

وتتقضي الزكاة بأن يدفع كل شخص جزءاً من اربعين من جميع ممتلكاته للامام . وبحسب الفواعد الواردة في القرآن الكريم فإن الامام يوزع المال الذي يتقاضاه في ثمانية اتجاهات : على الفقراء ، والاحتاجين ، والمديون ، والاسرى ، والمسافرين ، والذين يجمعون الزكاة ويقسمونها ، والراغبين في سماع كلمة الحق ، وفي سبيل الله .

وإذا فقد احد الاخوان ماشيته في الغزو او مساتت في المرض او تعرض لصعوبات مالية ، فما عليه إلا إبلاغ صحبه الذين يهبون رأساً لجمع المال الضروري له ليوقف على قدميه من جديد ، او ليدفع ما ترتب عليه من ديون . هذه هي معتقدات الاخوان .

وبينا يكون شيخ القبيلة في الرياض يتلقى العلوم الدينية ، يتوجه اثنا عشر عالماً من العلماء باشراف أحد قادة الاخوان المتزمتمين كفيصل آل درويش الشيخ الأعلى في مشير ، إلى القبيلة نفسها . وهؤلاء العلماء المنجولون ينتقدهم ابن سعود من الموالين له . ومن التعاليم التي يرسخها هؤلاء العلماء في أذهان القبائل ان الاخوان فقط هم المسلمون الحقيقيون وان بقية المسلمين كفجرة وهراطفة . فكانوا يعتقدون الحلقات الدراسية يوماً يعلمون فيها الناس كل شيء عن الاسلام في بساطته الأصلية كما نشره محمد .

وكانوا يفرسون افكاراً مدهشة في عقول الناس عن الامام ابن سعود الذي سيصبح في المستقبل أبا للشعب وقائداً روحياً وشيخاً في وقت واحد . وهكذا كانوا يشيرون الحماس في نفوس افراد القبيلة . وكانوا يبلغون المتدينين انهم أصبحوا اعضاء في الحركة الجديدة ولذلك يطلق عليهم اسم الاخوان .

وكان العلماء يصرون على ان الاعضاء الجدد يجب ان تعتمد رؤوسهم

بالكوفية فقط بدلاً من العقاب ، وان يلتزموا بالبساطة في العيش والملبس ولذلك كان معظم الاخوان يبسدون بمظاهر التفتش . وليس من المفروض ان يرد الأخ السلام إلا للأخ . فاذا ما صادفت جماعة من الاخوان في شوارع المدينة رجلاً أوروبياً او عربياً من العراق او من سواحل الخليج الفارسي ، فالمفروض فيهم ان يغطوا وجوههم بأيديهم لتلا يندسهم منظر الغرباء .

لقد لاحظت هذه العادات عندما كنت في الاحساء سنة ١٩٢٠ ثم سنة ١٩٣٢ . وكان رفاقي في الرحلة سفين من الكويت والبحرين وكانوا يلتون السلام على كل واحد من الاخوان بصادفونه في الصحراء وفي الهفوف ولكنني لم اسمع جواباً إلا مرة واحدة حين قال احدهم وعليكم السلام . وفي عدة مناسبات كان الناس في الهفوف سنة ١٩٢٠ يغطون وجوههم عندما يقتربون مني . وحدث مرة ان دخلت إلى مجلس ابن سعود نفسه ، عندئذ نهض جماعة من الاخوان دفعة واحدة وخرجوا من المجلس وهم يغطون وجوههم لتلا يروني وكانوا يتمتمون بصوت اللعنات علي مع انني كنت ضيفاً على امامهم .

وعندما يعتبر شيخ القبيلة انه تلقى علوماً وتوجيهات دينية كافية يعطى بيتاً في الرياض - خاصة إذا كان قريباً - ويدعى للبقاء في جوار الامام . وهذه الطريقة ايضاً كانت من اساليب السيطرة على القبائل . فاذا اراد ابن سعود في اي وقت ان يعيى قوات الاخوان فماعليه إلا ان يبلغ حرمه الخاص والشيوخ المحيطين به ، وفي ظروف أربعة أيام تلتهب البلاد او هكذا يقال . ولم يكن الشيخ يستطيع مغادرة الرياض والعودة إلى قبيلته إلا بإذن من الامام . ولم يكن ذلك ليمتدح في اغلب الأحيان .

وكانت تملق أهمية بالغة على اداء الصلاة اثناء ارشاد القبيلة . واصبح من معتقدات الاخوان ان يتجمع الرجال للصلاة وينادقهم مصفرة امامهم في خط طويل جاهزة للاستعمال . وكان تأثير ذلك في النفوس مذهشاً . وعندما يحين موعد الصلاة بصريح أحدهم : « انهبوا ايها الكسالى .. قوموا للصلاة » . فيتجمع

عدد من الاشخاص ويعينون قائداً لهم ، ويصفون بشادقهم رأس الواحدة إلى قدم الأخرى في خطب منتظم ، وتنتهي الصلاة على الطريقة العسكرية النظامية . ولقد شاهدت حرس ابن سعود أكثر من مرة وعددهم حوالي ثلاثماية شخص يتجمعون لاداء الصلاة وقد ادهشتني فيهم الدقة العسكرية في الحركة . ولم يسد ابن سعود او اي من الأخوان ادنى اعتراض على اقدامي على تصوير هذه التجمعات . واظن انهم كانوا يفتخرون بهذا النظام الذي توصلوا اليه بحيث انهم يعتبرون صوري دعاية جيدة لهم .

وكان اجبار الناس على الدخول في الحركة من مقومات الايمان عند الاخوان في الايام الأولى للحركة . وقد اثار اساليبهم مخاوف الناس في الحجاز والبلدان المجاورة .

ومن الثابت انهم عندما وجدوا طريقهم إلى الخفوف لأول مرة أخذوا يضربون ضرباً مبرحاً كلى امرأة يجذونها تسير في الشارع ، ويطلقون النار ببرودة دم على عدد من الأشخاص لا ذنب لهم إلا أنهم يدخنون التبغ . وقد اضطر ابن سعود وعبدالله بن جلوي الى التسامح والعتو عن الذين اعماههم التعصب ، قبل ان استطاعا كبح جماح الآخرين واعادتهم الى رشدهم .

وغني عن القول ان الأمر الذي اصدره ابن سعود سنة ١٩١٦ اثار كثيراً من النزاع مع القبائل وخاصة قبيلة عجمان في الاحساء . ويمكن القول حقيقة وبكل امانة ان ابن سعود شغل طيلة سنة ١٩١٦ وسنة ١٩١٧ في سلسلة طويلة من الحروب مع القبائل التي لم تكن متحمسة للاخوان . ولم يكن يستطيع زيارة الرياض للراحة إلا نادراً .

الحسين ملك الحجاز

اعلن الحسين شريف مكة استقلال الجزيرة العربية وانضم إلى الخلفاء في تموز سنة ١٩١٦ بعد ان ازاح عن كاهله الحكم التركي . وفي الشهر نفسه احتل الحسين ينبع ميناء المدينة المنورة ، وفي شهر تشرين الأول اعلن نفسه ملكاً على

البلاد العربية . ولم يكن ذلك مقبولاً لدى الذين اعترفوا به ملكاً على الحجاز فقط .

وتطلع ابن سعود إلى هذه التطورات بقلق متزايد ولكنه لم يقيم بأي عمل فوري ضد الحسين او ضد آل رشيد اعداء بيته التقليديين .



الشيخ جابر الاحمد الصباح



الشيخ صباح الاحمد الصباح



الشيخ مبارك الصباح



الشيخ عبدالله الجابر الصباح

الفصل السابع

سوق الشيوخ

١٩١٥ - ١٩١٦

سترك الجزيرة العربية فترة وثلفت انتباحتنا الى العراق حيث قضيت عدة سنوات في الخدمة تحت قيادة السير بيرسي كوكس الذي كان في ذلك الوقت رئيساً للدائرة السياسية في جنوب العراق . وسأبدأ ببعض الملاحظات عن السكان العرب على الفرات الأسفل وخاصة في سوق الشيوخ والناصرية حيث عملت في البداية .

بني أسد

قبيلة قوية من غير المنتفق تعيش في مستنقعات جنوب العراق . وشيخ هذه القبيلة هو سالم الحيون ومقره الرئيسي في شبيش .

ضافر

وهي قبيلة صحراوية شريفة تقطن بين السهول والزابير جنوب الفرات . ولها فروع كثيرة متعددة منها بني حسين وآل عرايف . ويشتق اسم القبيلة من ضفر ابي خصلة الشعر اشارة إلى ان القبيلة نمت وتأسست من وحدات صغيرة في الصحراء .

وقد اشتهرت قبيلة الضافر بين قبائل الصحراء بالطريقة التي تدافع فيها

الضافر

وتجمعي بها انقشارى ابي جيرانها في الحيام من ابي قبيلة كانوا ، حتى اذا اضطرها ذلك الى معاقبة افرادها والجماعات التي تنتمي اليها .
 وقد أمر أحد شيوخ ضافر مرة ان يذبح ابنه بحضوره لأنه قتل قسيراً في حمى نزاع لا مبرر له .
 والمشيخة في هذه القبيلة لآل الصويت^(١٥) وشيوخهم الأعلى حالياً عجمي الصويت .

المنتفق

وهو اسم يطلق على اتحاد القبائل العراقية التي تقطن على ضفتي القسم الجنوبي من نهر الفرات في بحيرة خمار^(١٦) ، وشطرا ، وقلعة سكر ، والناصرية ، ومدينة سوق الشيوخ . وهناك ثلاثة أقسام رئيسية لا تربطها رابطة إلا قبولها المشترك لسلطة عائلة السعدون . وهذه الاقسام التي ليست قبائل بل مجرد تجمعات هي : أجود ، وبني مالك ، وبني سعيد .

وبني سعيد سعيد هم القسم الأصغر والأكثر تماسكاً ويقطنون المنطقة الصحراوية بين دجلة بالقرب من مدينة العماره وبين شط الحي في شطرا . أما أجود فهم أقلهم تماسكاً ويسكنون الغراف وهو الاسم الذي يطلق على المنطقة الزراعية الواقعة على ضفتي شط الحي ويسكنون ايضاً على ضفتي الفرات فوق الناصرية وتحتها . وهم بين مزارعين مقيمين وبين اصحاب ماشية رحل . والمشيخة فيهم حالياً في عائلة المناح^(١٧) وشيوخهم الأعلى اليسوم هو فيصل الزامل المناح^(١٨) .

اما القبائل الرئيسية التي يضمها قسم أجود فهي :
 العبوده : قبيلة زراعية قوية في منطقة الغراف بالقرب من مدينة شطرا .
 وشيوخها هو خيون العبيد .

الأزارج : قبيلة زراعية في المنطقة بين شطرا والناصرية شيخها محمد القطا البوتي .

الغزوي : قبيلة زراعية قوية على الضفة اليمنى للفرات بين بشا والناصرية .
وشيوخها اليوم محمد الحبيب . ويتفرع منها آل غليظ .

الحسونه : قبيلة من السباد المزارعين بين شطرا والناصرية وشيوخها هم :
السيد حمود بن عبد الحسين والسيد محمد بن عبد الحسين .

الحسينات : قبيلة زراعية على الضفة اليمنى للفرات قبالة الناصرية وشيوخها
عجيل الحضيبي .

الابراهيم : قبيلة زراعية الى شرق آل حسونه وشيوخها بلهول الشايد
وجبار المطشر .

الخفاجه : قبيلة زراعية قوية في منطقة الغراف بين شطرا والناصرية
وشيوخها ^①شعبان العلي .

المهاينه : قبيلة زراعية صغيرة على الضفة اليمنى للفرات قبالة العسائره
وشيوخها قبطان العجيل الشويث .

أما القسم الثالث من المنتفق اي بني مالك فهم في الأصل من المعدان (اسم
يطلق على ساكني المستنقعات والأهوار في العراق) ويميشون في الدلتا التي
يشكلها نهر الفرات عندما يدخل بحيرة خمار . وتعتبر قبيلة البوصالح وشيوخها
زعيمه قبائل بني مالك .

وقبائل بني مالك الرئيسية هي :

العسائره : قبيلة زراعية في منطقة سوق الشيوخ على الضفة اليسرى من
الفرات ، شيخها سبرو الدوغلي .

الحكام : قبيلة زراعية على جانبي المجرى الرئيسي للفرات بالقرب من
سوق الشيوخ . وهي قبيلة قوية كانت مصدر قلق للأتراك في
الايام الغابرة . وكان لها في يوم من الأيام اربعة شيوخ رؤساء هم :
حجي مزبان ، وقاصد الناحي ، وفرهود الفندي ، وحجي
ناصر العيايل الذي سنروي قصته فيما بعد . والشيخ الأعلى على
الضفة اليمنى من الفرات اليوم هو مزهر القاصد الناحي ، وعلى

الضفة اليسرى فرهود الفندي .

ويتفرع من قبيلة الحكام فئة تدعى البوحيمدي .

الحسن : قبيلة في احوار منطقة الدلتا من سوق الشيوخ وشيخها الأعلى

اليوم هو حموده ابن مزعل البشاره . اما ذلك القسم من قبيلة

الحسن الذين يعيشون على الضفة اليمنى من النهر فان شيخهم هو

مريهج الفيصل الياسر ولكنه يخضع لحموده بن مزعل البشاره .

الجويبر : قبيلة في الأحوار غرب بحيرة الحمار وشيخها حاتم الموزان .

بني خيقان : قبيلة في أحوار منطقة الدلتا من سوق الشيوخ . شيخها اليوم

هو الحجي تشويد المغشغش شقيق المرحوم فرهود المغشغش .

النواشي : قبيلة في الاحوار قرب سوق الشيوخ .

البوصالح : قبيلة قوية إلى شمال بحيرة الحمار قسم من أفرادها مزارعون

وقسم من سكان الأحوار . والشيخ الأعلى في هذه القبيلة الزعيمة

في بني مالك كان بدر الرميض ، اما اليوم فهو محسن الرميض .

ويتفرع من هذه القبيلة آل سليمان وشيخهم محمد النصرالله .

الشدود : قبيلة صغيرة في منطقة سوق الشيوخ على الضفة اليسرى من

الفرات .

البوشامه : قبيلة في الاحوار شمال بحيرة الحمار .

وهناك مجموعة قوية من قبائل الرعاة المهاجرين تشكل جزءاً من اتحاد

المنتفق . وينتقل هؤلاء في الشتاء والربيع الى الكويت وحدود العراق الجنوبية

مع المملكة العربية السعودية . والقبائل الرئيسية في هذه المجموعة هي الآتية :

(سنشير إلى القبائل التي تدعي بانها من اصول شريفة بعلامة « × ») .

العبّاده بني مالك

العنوان (×) أجود

البدور (×) أجود

الغليظ (الغزي) أجود

المندال	(×)	بني مالك
الجميعان		بني مالك
الجوارين	(×)	بني مالك
الرفيعات	(×)	أجود
الشريفات		أجود
الزياد		من قبائل السماوه
الزويبا ^①	(×)	اصلها من شمر
الزهيرية		من قبائل الزبير

① الزويج

وتقع جميع قبائل العراق تحت ثلاثة اسماء عامة هي :

- ١ - اهل الجزيرة : وهم القبائل التي تسكن المنطقة الواقعة بين دجلة والفرات من الموصل الى الخليج الفارسي .
 - ٢ - اهل الشاميه : اسم عام يطلق على قبائل منطقة سوق الشيوخ التي تقطن على الضفة اليمنى من الفرات بين الناصرية وسوق الشيوخ .
 - ٣ - المجره : اسم عام يطلق على قبائل منطقة سوق الشيوخ التي تسكن على الضفة اليمنى من الفرات بين سوق الشيوخ وبحيرة الحمار .
- وتجدر الاشارة هنا الى ان جميع نساء قبائل المنتفق سافرات ووجهن وأذرعن وأقدامهن مزينة بنماذج متعددة من الوشم .

عائلة السعدون

ان تاريخ اتحاد المنتفق جزء لا يتجزأ من تاريخ عائلة السعدون التي تدعي انها تنحدر من سلالة الرسول ولذلك فهم ينتسبون الى شرفاء مكة وقد هاجروا من الحجاز الى بلاد ما بين النهرين في أوائل القرن السادس عشر . وفي ظل عائلة السعدون حافظ اتحاد المنتفق على استقلاله من الأتراك حتى سنة ١٨٦٣ عندما حاول والي بغداد ان يحطم قوة القبائل بأن اقتطع اراضي معينة من المنتفق وعين كبير آل السعدون قائمقاماً ذا صلاحيات محدودة لم تتعد

سوق الشيوخ .

وقد ثار الشيخ الأعلى في ذلك الوقت وهو منصور بك السعدون ضد هذه الإجراءات وحاول ان يثير انتفاضة عربية عامة ضد الأتراك ، مما اضطر الوالي ان يتخلى عن سياسته الجديدة . ويقول المقيم البريطاني في بغداد انه لو كانت للأتراك القدرة على تنفيذ سياستهم لكانت جميع قبائل المنتفق والتهم لانهم كانوا يقاسون كثيراً من الظلم على أيدي رؤسائهم .

وفي سنة ١٨٦٤ و ١٨٦٥ كان منصور بك وشيخ آخر هو فهد السعدون لا يزالان في حالة ثورة مقنعة ضد الأتراك . وأخيراً لجأ منصور بك الى الضافر بينما اعطيت المشيخة لأخيه ناصر سنة ١٨٦٦ لأنه زايد على الشيخ فهد . وقد نال الشيخ ناصر حظوة خاصة عند الأتراك ويبدو انه وقع تحت تأثير مدحت باشا الذي استدرجه سنة ١٨٧١ الى التخلي عن الموقف الذي اتخذته شقيقه مع الشيخ فهد ، والى القبول بامتداد النفوذ العثماني الى قبائل المنتفق . وبتلك الخطوة يبدو ان الشيخ ناصر الذي أوجد الناصرية قد خان المنتفق الى الأتراك .

وحاول الأتراك إقامة موطن ثبت لهم هناك فرشوا آل السعدون واقنعوهم بقبول التحول الجديد ، وان ينتقلوا من رؤساء يتقاضون الجزية الى ملاك للأرض . وبذلك فقدت القبائل ملكيتها للأرض وأصبح أفرادها مزارعين بالقسم ، وقسمت أراضي الناصرية وسوق الشيوخ بين آل السعدون والبساب العالي .

وفي سنة ١٨٧٢ استخدم الأتراك الشيخ ناصر لتوطين قسم من جماعاته في الاحساء والقطيف المنطقتين اللتين كان الأتراك قد احتلوهما في ذلك الوقت . ومكافأة له على خدماته عين والياً على ولاية البصرة التي انشئت سنة ١٨٧٥ ومنح لقب باشا . وعندما قوي ناصر باشا بعد ان جمع بين حاكمية البصرة وبين رئاسة المنتفق ، نفاه الأتراك الى القسطنطينية سنة ١٨٧٧ .

وفي سنة ١٨٨١ وبينما كان ناصر باشا لا يزال في السجن ، قامت جميع قبائل

المنتفق بثورة ضد الاتراك . ويبدو ان أسباب تلك الثورة تعود الى تصادم القبائل مع الجنود الاتراك الذين تمركزوا في معسكرات انشأوها في الناصرية ، والى محاولة الاتراك تنفيذ خططهم الجديدة وحمل رجال القبائل على دفع الضرائب لهم ولآل السعدون . ولم يتمكن الاتراك من اخاد تلك الثورة فاضطروا الى التخلي عن جمع الضرائب والى إعطاء مزيد من السلطات الى فالح باشا الابن الأكبر لناصر باشا الذي استأنف الى حد ما سياسة والده الموالية للعثمانيين .

وفي تلك الاثناء أصبح المنتفق موزع الولاء بين فالح باشا وسعدون باشا ابن الشيخ منصور . وكان ينظر الى سعدون بأنه يمثل المبادئ القبلية القديمة . فأنصار فالح كانوا يقطنون المنطقة ما بين دجلة والفرات ، بينما الجماعات القبلية الموالية لسعدون باشا كانت تقطن الضفة اليمنى من الفرات .

وعندما توفي فالح باشا في سنة ١٩٠٨ أصبح سعدون باشا سيداً على المنتفق كله . وبدأ سعدون بذلك عهداً من الطفيات والاستبداد في المنتفق فقتل عدداً من صغار الشيوخ وأخذ ينشر حالة من التهديد والوعيد والقسر ، وفي سنة ١٩١١ ضجت منه جميع البلاد فتخلى الاتراك عن تأييدهم له في تموز من تلك السنة وأرسلوه تحت الاقامة الجبرية الى بغداد ، ونقل في الشهر التالي الى حلب حيث توفي فجأة في ٢٥ تشرين الثاني . وصدر تقرير رسمي يقول ان سعدون باشا توفي بداء النقطة والذبحة القلبية ولكن الرأي السائد هو انه توفي مسموماً . وظل ابنه عجمي بك طريد العدالة خارجاً عن القانون في جوار الناصرية . وفي الفترة بين سجن سعدون باشا ووفاته ارتد عطف قبائل المنتفق ، بين فيهم اعداؤه عائلة فالح ، عليه ربما لانه لم يعد موظفاً في الدولة العثمانية وبسبب كره القبائل للأتراك .

فرجال القبائل لم يتدرجوا من ملاك للأرض الى مزارعين بالقسم ، وكذلك لم يستطع آل السعدون ان يفرضوا الحقوق التي اكتسبوها من الدولة العثمانية . ومع ضعف السلطة المركزية منذ بداية العهد الدستوري في تركيا سنة ١٩٠٨ ، والاضطراب العام في الادارة المحلية الذي جاء في اعقاب الحروب مع

إيطاليا والبلقان ، اثبت الوضع الرسمي الذي بادله آل السعدون بامتيازاتهم لقبلية القديمة انه عديم النفع . فقبل الاحتلال البريطاني للعراق سنة ١٩١٥ بعدة سنوات تمتعت القبائل عن دفع ريع الارض . ومع ذلك قام اتحاد المنتفق ضد الانكليز في تشرين الثاني سنة ١٩١٤ . ويرجع ذلك الى ما تبقى من نفوذ آل السعدون ، والى تعاليم السادة التي تدعو للجهاد ، وكان الترغيب بغنائم الحرب او بمكافآت الاثراك .

ان شجرة عائلة آل السعدون تضم أكثر من مئة اسم ولكننا على الصفحة السابقة حصرناها بفرع واحد لظهور فروع سعدون وفالح التي سيرد ذكرها مع بعض الاسماء الاخرى والتبذات التي سنذكرها في الروايات التالية :

عبد العزيز المرشد السعدون : لم يرد ذكره في الشجرة وهو رئيس عشيرة المرشد في سوق الشيوخ (متوفى) .

عبد المحسن السعدون : لم يرد ذكره في الشجرة . تولى رئاسة الوزارة في العراق اربع مرات . انتحر أثناء ولايته الرابعة في ١٣ تشرين الثاني سنة ١٩٢٩ .

عبدالله بك الفالح باشا السعدون : الشيخ الاعلى لقبائل المنتفق التي تقطن بين دجلة والفرات . (متوفى)

عجيمي بك السعدون : سابقاً رئيس قبائل المنتفق التي تقطن الضفة اليمنى من الفرات . وهو يعيش حالياً في تركيا .

عجيل بك السعدون : لم يرد ذكره في الشجرة . وهو زعيم مرموق وتعيش عائلته في الناصرية .

بندر السعدون : والد علي ابن بندر السعدون ومحمد ابن بندر السعدون . (متوفى) .

ضاري بك الفهد السعدون : لم يرد ذكره في الشجرة . عضو بارز في فرع آل محمد من العائلة . كان سابقاً يسكن في الناصرية وهو الآن متوفى .

فهد بك السلیمان السعدون : كان يقيم على الضفة اليمنى من الفرات . (متوفى)

فالح باشا السعدون : سابقاً رئيس جميع القبائل القاطنة بين دجلة والفرات .

عائلة السعدون

طاهر (يتصدر مباشرة من الشيخ شبيب من نرفساء مكة الذي سيطر على قبائل الفترات الأسفل وأعطاهما اسم المنتفق)

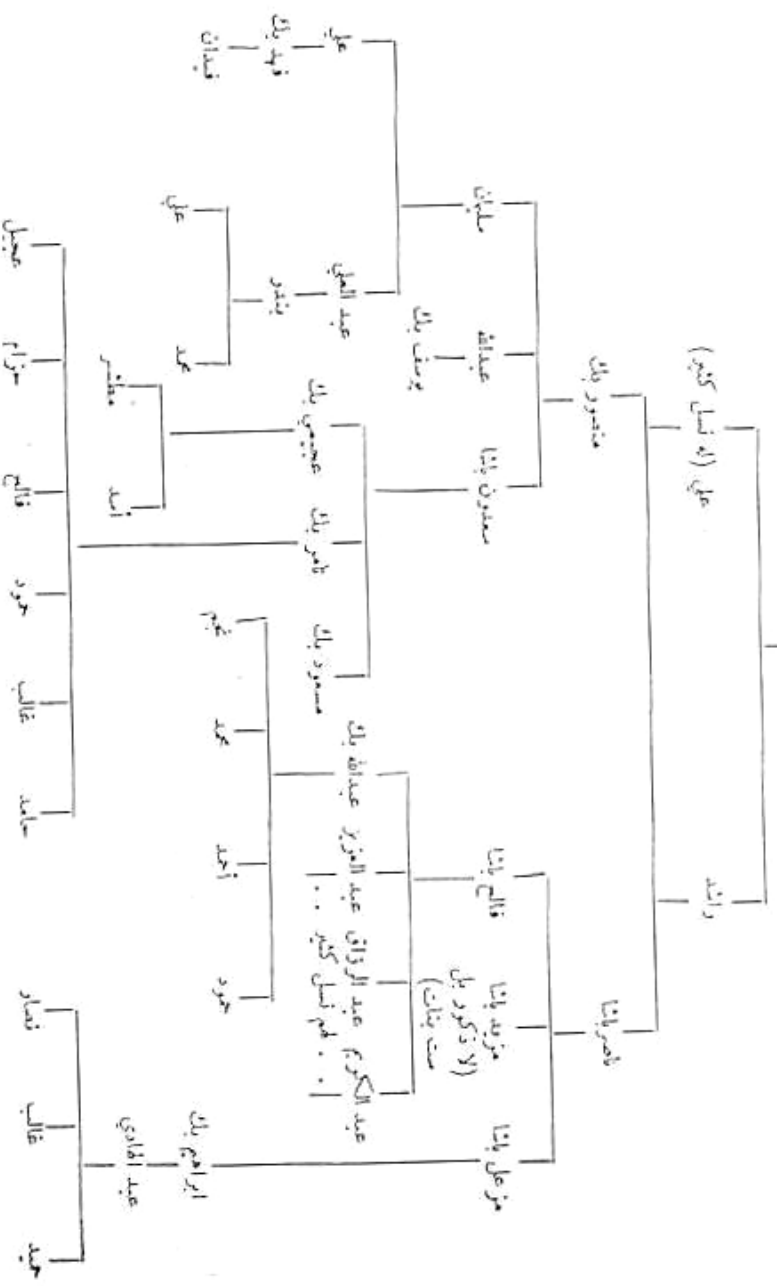

والد عبدالله بك الفالح باشا السعدون الذي تولى الزعامة بعد وفاة والده .
حزام بك المشاري السعدون : لم يرد ذكره في الشجرة . عضو بارز في العائلة
كان يقيم بالقرب من الناصرية وهو الآن متوفى .
ابراهيم بك ابن مزعل باشا السعدون : عضو بارز في العائلة ويقيم حالياً في
البصرة .
مزعل باشا السعدون : والد ابراهيم بك ابن مزعل باشا السعدون . وهو
الآن متوفى .
محمد ابن بندر السعدون : ابن بندر السعدون .
ناصر باشا السعدون : آخر والي من آل السعدون على البصرة (متوفى) .
سعود بك السعدون : الأخ الأصغر لعجيمي بك وقامر بك .
قامر بك السعدون : يقيم حالياً في سوق الشيوخ .
يوسف بك العبدالله المنصور السعدون : ابن عم عجيمي بك وقامر بك
وسعود بك .

أنا أدير سوق الشيوخ

عند اندلاع الحرب العالمية الاولى مع المانيا ، أرسلت كتيبي الى فرنسا .
وبما أنني كنت أجيد اللغة العربية التي تعلمتها منذ الصغر ، فقد أرسلت الى الهند
ومن هنا الى العراق في تشرين الثاني سنة ١٩١٤ حيث اشتركت في كل العمليات التي
أدت الى احتلال البصرة والقرنة والناصرية بما في ذلك معركة شعيبه قرب الزبير .
وبعد ان احتل الجنرال نمورينج الناصرية في تموز سنة ١٩١٥ ، أرسلت
كضابط استخبارات الى سوق الشيوخ المدينة العربية الصغيرة على الفرات في
وسط قبائل المنتفق . ولم تكن القوانين تسري هناك حتى في أيام الاتراك قبل
سنة ١٩١٤ . فقبائل المنتفق عنيدة متمردة ، وكانت في حالة من الفوضى بحيث
اضطرتني ذلك الى حث الدائرة السياسية التي يرئسها السير بيرسي كوكس الذي
كان ينظم الادارة المدنية في جنوب العراق ، على ارسال ضابط لادارة المنطقة .

وكم كانت دهشتي عندما تلقيت برقية عينتي فيها السير بيرسي مساعد ضابط سياسي بالانضافة الى واجباتي الاخرى في سوق الشيوخ .

ومع انني سررت بهذا المنصب لكنني رأيت أمامي كثيراً من المتاعب لان قبيلتي بني حيقان وبحره الكبيرتين اللتين تقطن الاولى منها على الضفة اليسرى من المجرى الرئيسي للفرات والثانية قبالتها على الضفة اليمنى ، كانتا على وشك الدخول في حرب . وكانتا قد اختلطتا بشكل خطر في الدلتا بين سوق الشيوخ وبحيرة الحمار ، فكان أفراد القبيلة الواحدة يقتنصون افراد الاخرى والعكس كما عبر هؤلاء النهر ذهاباً أو إياباً لفضاء اشغالهم العادية .

ومما زاد الامور صعوبة عدم وجود شبانه (أي شرطة النهر) ولا سوارى (أي شرطة خيالة) ولا جنود بريطانيون او هنود .

وهكذا كنت انا الانكليزي الوحيد في ذلك المكان اعيش وحدي بكل ايجادى بينما كان الجيش الانكليزي يصارع ليشق طريقه على دجلة . وكان كل يوم يمر يجلب معه مفاجآت مشيرة حتى لم يعد يعرف المرء ماذا سيحدث في الليل او في الصباح الثاني . وبقيت انا على قيد الحياة بفضل الحجي حسن حمداني وحسن نيته . وكان الحجي حسن ، رجلاً المدينة القوي ، يحتفظ بقوة مسلحة قوامها ٢٠٠ رجل اشداء وذلك لفرض ارادته وفرض هيبة الامن والقانون . ولكنه خارج حدود المدينة لم يكن له أي نفوذ على الاطلاق .

وفي الوقت الذي كنت فيه ضابط استخبارات فقط اعيش في ظل الحجي حسن واقم في منزله ، كنت مكثفياً تماماً . ولكنني كنت اضحك في نفسي عندما بدأت افكر بأن اجرب حظي في انشاء قوة شرطة برية ونهرية ، وايجاد شرطة للمدينة ، واقامة ادارة ، مما يعني ، أولاً وقبل كل شيء ، جباية بعض الضرائب من القبائل التي لم تدفع فلساً واحداً للاتراك طوال السنوات العشرين التي سبقت قدومي .

كنت اعلم ان عقبات كثيرة ستعترضني ، وان امامي صراعاً ليس أقله تحطيم سلطة الحجي حسن في المدينة ، وفرض هيبة القانون والامن بين بني حيقان

ومجمره .

وانتقلت الى منزل عربي صغير يواجه النهر وتفصله عنه ساحة عرضها ٢٠٠ ياردة . وكانت في وسط المنزل باحة وأربع غرف في الطابق الارضي استخدمت ثلاثاً منها كمكاتب والرابعة كمطبخ . اما الغرفتان في الطابق العلوي ، فكانت واحدة للنوم والاخرى للجلوس .

والمدخل الوحيد لهذا المنزل بوابة حديدية صغيرة محكمة الصنع يصعب خلعها . ولم تكن فيه اي ثغرات خارجية وكل نوافذه تطل على الساحة الداخلية . وكان السطح الذي يصل الغرفتين العلويتين محاطاً بمجدار (حاجز) سماكته ٩ بوصات وارتفاعه أربع اقدام وست بوصات . لقد كان بيتاً مثالياً للدفاع في حالة تعرضه لهجوم فهو متماسك على بعضه وفيه فتحات على ثلاث جهات .

واستملت الحجبي حسن الى جانبي وعرضت عليه ان اتولى امور رجاله وادفع مرتباتهم ، وعينت شقيقه الأصغر كاظم حمداني مساعداً لي ، وابنه الأكبر سالم جاب للضرائب في المدينة . اما الحجبي حسن نفسه فقد منحه منصباً غير رسمي وهو مستشار مساعد الضابط السياسي . وقد منحت هذا اللقب الفخري ايضاً للحجبي عباس الصنيث ، والحجبي علي الدبوس ، والحجبي ابراهيم العماري وهم من زعماء المدينة ويمثل كل واحد منهم ربعها . وقد زاد إعجابي وتعلقني بمستشاري الأربعة فكنت اقضي معهم ساعات طويلة اتحدث معهم اما في حواريتهم أو في منازلهم ، أو أدعوهم كل يومين تقريباً لتناول القهوة والمرطبات في منزلي عند الصباح .

وكانت للأربعة احقاد وثار على بعضهم البعض ولكنهم لم يجرؤوا على اظهارها أمامي . وكانوا يفضلون العمل معي لا ضدي ، ويحرص كل واحد منهم ألا يصبح أي من الآخرين اكثر نفوذاً لدي . وكنا نعمل معاً ، كفرقة ، بصورة رائعة مما أتاح لادارة سوق الشيوخ ان تنجح بفضل مستشاري الأربعة ونوابهم الحسنة وتعاونهم .

وعندما سيطرت على المدينة وضبطتها انجبت نحو القبائل المحيطة ، فبدأت

بإنشاء قرية شبانه قوامها ٢٠٠ رجل نصفهم من بني خيقات والنصف الآخر من الجره . واعطيت هؤلاء الشرطة بنساق تركية وألبستهم زياً واحداً انيقاً وأست لهم مراكز يبعد الواحد عن الآخر ثمانية أميال على طول النهر الى بحيرة الحمار شرقاً ، وغرباً الى مضيق الشيخ تشويد ابن مهايئه وبرجسه الحربي الذي يشكل نصف الطريق الى الناصريه ، حيث كانت قنطهي حدود مملكتي الصغيرة .

وكقوة ضاربة كنت احتفظ بمئة شبانه اطول مدة ممكنة في الممر الرئيسي . وللقيام بدوريات في الصحراء باتجاه خيبيه وما بعدها ، اعطيت ثامر بك السعدون الذي كان يعيش في ام البطوش ، سلطات مدير والاموال الضرورية للاحتفاظ بثلاثين من السواربي وشراء الخيول لهم . وقد زودت هؤلاء ببنادق مارتيني - جيدة ولكن مضي زمنها - وكان رجال الصحراء يحبون هذه البنادق ويسمي الواحد منهم بندقيته « أبو موزر ، او « دكسان ، وقد انتقل هذا الاسم الأخير إليّ لأن ديكسون ودكسان متشابهتان في اللفظ تقريباً .

وبعد ان عينت مديرين على قرمة بني سعيد والخميسيه وحكيكه وشمال بحيرة الحمار ، اصبحت إدارتي جاهزة لجباية الضرائب . وقد أشار عليّ مستشاري ان ان أسير بالعملية ببطء ، فأفرض أولاً ضريبة على أشجار النخيل (روبيه على كل شجرة) ولكن ليس على الأرز والقمح والشعير . وأشاروا ايضاً ان اعمل في الوقت الحاضر جباية الكودا وهي ضريبة على الماشية أدخلها الأتراك . وقالوا لي ايضاً ان الأتراك لم يتركوا أية سجلات على الاطلاق ، فإذا كنت ارغب في العدد الصحيح ، فعليّ ان اقوم بعملية عد للأشجار في كل مكان الأمر الذي تقاومه القبائل .

ونصحوني بدلاً من ذلك ان افرض ضريبة اسمية في السنة الاولى واضاعفها في السنة التالية ثم اضاعفها في السنة الثالثة ، فإذا ما اعترض اصحاب البساتين وشكوا الغبن اعرض عليهم عد الأشجار شخصياً وأحدد الضريبة . وعلمت ان عدد الأشجار المغروسة منذ ان تقاضى الأتراك آخر ضريبة أي قبل عشرين

سنة كان كبيراً بشكل ان أحداً لن يطلب عد أشجاره قبل مضي خمس سنوات من عملية المضاعفة .

وقبلت الاقتراح لأنني لم أكن ارغب في عرقلة رئيسي الذي كان يقوم بجملة ضد الاتراك على دجلة ، عن طريق إثارة ثورة او أي حداث في منطقة سوق الشيوخ .

ان جباية ضرائب النخيل من رجال القبائل الذين ليست لهم حقوق شرعية كثيرة في ملكيتهم ، كانت أمراً مضحكاً . فكان على المرء ان يلجأ الى الخداع والمزاح والدعوات الى حفلات غداء عامرة وأحياناً الضرب بيد من حديد على احدهم ورجنه قبل أن يأتي اصداؤه لنصرته .

وأول ما استرعى انتباهي ، قبيلة آل شدود من جهة بني خيقان على الفرات على بعد اثني عشر ميلاً الى الغرب من السوق . وكان شيخ القبيلة وقتذاك الحجي فيصل الشدود وهو رجل طوله ست اقدام واربع بوصات وله خمسة أخوة بطوله ويحاله . وابلغته اني آت اليه لاحدد مقدار الضريبة المطلوبة منه لتلك السنة ، فرد علي بأن دعاني الى حفلة غداء عامرة تحت اشجار النخيل . وقلت له قبل تناول الطعام انني سأقدر اشجاره بصورة عنوية بستة عشر الفاً، ولكنه اذا رغب عددت الاشجار بالضبط . وأرغى الحجي فيصل وأزبد وأقسم بأنني أفرض عبئاً كبيراً عليه وعلى قبيلته . وتشبثت انا بموقفي فيما بدأت الامور تأخذ طابع التحدي لان كل رجال القبيلة مسلحون ويحيطون بنا .

وبعد ساعتين من الجدال تنازلت عن الف شجرة وجلسنا على الغداء وانا مصر على تقاضي ضريبة عن خمسة عشر الف شجرة . ولم تكن حفلة الغداء ناجحة خاصة وان كل واحد منهم كان يأكل والبندقية في يده . وكان وجودي هناك مصدر ازعاج شديد ، وكانت شرارة واحدة كافية لأن تلهب المكان . وكان الشقيق الثالث لمضيفي واسمه الحجي حمد الشدود يضع بندقيته على ركبته وفوهتها تهب من بصوات فقط عن صدري . وطلبت منه ان اري البندقية فوجدتها محشوة وغير مقفلة وفيها أربع طلقات اضافية في مخزنها . وبكل هدوء

انترعت الطلقات منها ، فبدت على وجه الحجبي فيصل بوادر عدم الارتياح . وعندئذ قلت له انني لا استطيع ان اتمتع بالهدوء وبنديقية اخيه تكاد تخترق ضلوعي . واحاطني مضيئي بكرمه وترحيبه فافترقنا بدون خصام مع اعتقادي بأنني نجوت صدفة .

وتجدد الاشارة هنا الى انني في السنة التالية تقاضيت من الحجبي فيصل ضريبة على ٣٠ الف شجرة وبدون تدمير من أحد . وفي السنة الثالثة ضاعفت الضريبة الى ٦٠ الفاً . وعندما وصلت الضريبة الى ١٢٠ الفاً طلب الحجبي فيصل في السنة الرابعة ان يجري عد الاشجار . وقد قمت انا بنفسي بعد الاشجار فكان عددها أكثر بقليل من ٢٤٧ الف شجرة . ومما لا شك فيه ان الشيخ خشي ان اضاعف الضريبة ايضاً في السنة التالية فجاء يطلب العد .

ولم احمل حقدأ أو كراهية ضد الحجبي فيصل او الحجبي حمد اطلاقاً . بل ان آل شدود اصبحوا من افضل دافعي الضرائب . وبعد مضي ٢٥ عاماً عندما كنت مقيماً سياسياً في الكويت شرفني الحج مغمأس الأخ الثاني للحجبي فيصل بزيارة سررت بها كثيراً .

محمد العايل بيض وجهي

كان الحجبي مري شيخاً مساعداً مع الحجبي دوغي في قبيلة العسائرة . وافراد هذه القبيلة قوم اشرار تتصل اراضيهم مباشرة بأراضي آل شدود . وكانت هذه القبيلة تحتل حوالي ثمانية اميال من واجهة النهر مع حزام من اشجار النخيل الممتازة بحدود مجرى النهر ، ومنطقة ممتازة لزراعة القمح والشعير . وكان الحجبي مري يملك عدة مئات من الفدادين الصالحة لزراعة الرز وراء اماكن زراعة القمح . وتقع قريته الرئيسية على بعد ميلين عن المجرى الرئيسي للنهر . هي محاطة بخمسة مفاويل اي ابراج حربية ذات ارتفاع لا بأس به . وكان الحجبي دوغي يكره الحجبي مري ويأمل ان يأتي يوم يعترف به وحده شيخاً اعلى وزعيماً في قبيلة العسائرة .

وكان الحجبي مري رجلاً قصير القامة صغير الحجم سيء الطباع وذو عينين حادتين وابتسامة لئيمة .

وفي تلك الفترة كان السفر في النهر ليلاً غير مأمون العواقب وخاصة في الاميال النائية التي يجتلبها العاشرة باتجاه الناصرية . ولم اكن انا قد سيطرت السيطرة التي كنت اهدف اليها، فكان العاشرة يفرضون رسوماً على كل زورق يمر في النهر نهاراً ، ويطلقون النار ويصادرون كل زورق يجتاز منطقتهم من النهر ليلاً. ولم انشء مركزاً للشبانة في منطقة العاشرة خوفاً من وقوع حادث، فانتظرت الوقت المناسب .

وجاء ذلك الوقت بأسرع مما توقعت . فقد تلقيت من السير ارنولد ويلسون الذي كان ينوب عن السير بيرسي كوكس في البصرة لانشغال الأخير بقيادة الحملة العسكرية على نهر دجلة ، قارباً بخارياً جديداً وقوياً . وقد اعطاني ذلك قدرة أكبر على الحركة ومكنتني من ان اظهر بنفسني في اقصى الاماكن النائية من دلتا سوق الشيوخ . وقد قوى ذلك مركزي كثيراً لأنه ليس اصدق على القبائل من المثل القائل : عقلهم في عيونهم ، . فاصبحوا الآن يرون الضابط السياسي في كل لحظة بينما كانوا يقولون من قبل انه خائف أو لا يستطيع التجول بينهم .

و ذات مساء ، عند الغروب ، اتت امرأة من المدينة لمقابلتي ومعها ابنتها وهي فتاة جميلة هجرها زوجها . وقالت المرأة انها ارملة تاجر نجدتي وان لديها ولد في الثانية والعشرين من عمره وابنتها التي تصحبها وعمرها عشرين عاماً . وكان زوجها قد اقرض مبلغاً من المال للحجبي مري الذي تمنع عن دفعه عند الاستحقاق ، فشكا الرجل أمره للحجبي حسن حمداني . ولما قدم الحجبي مري لشراء بعض الحاجيات من السوق قبض عليه الحجبي حسن وسجنه في مكان قذر الى ان دفع الدين المستحق . ولما مات زوجها استأنف ابنها عمل أبيه طوال السنوات الثلاث السابقة ولكن على نطاق ضيق .

وقبل زيارتها لي بعشرة أيام ، كان ابنها متوجهاً الى الناصرية بالبلم (زورق نهري) فهاجمه رجال قبيلة العاشرة واختطفوه . وظنت المرأة اسوأ الاحتمالات

فارسلت من يبحث عن ابنها ويتسقط أخباره ، فعاد هؤلاء ليقولوا لها ان ابنها
سجين في قرية الحجبي مري وان عينيه قد حملنا . واخبروها كذلك ان الحجبي
مري علق له النير في رقبته جنباً الى جنب مع حماره وفلح عليه الارض لمدة
خمس ايام متتالية . وقد أثرت هذه القصة في نفسي وشعرت بالفرف .
وبعد ان أخذت عهداً من الامراة وابنتها ان لا تفنسا بيذة شفة امام أحد
عن زيارتهما لي ، شجعتها آملاً ان افعل شيئاً من اجلها . لم استطع ان اقول لها
ما هو الشيء الذي كنت سافعله لانني نفسي لم أكن أعلم . وبعد ساعة فقط
قررت ان اخرج في حملة . قابلت محمد العايل رئيس الشبان ان ينتقي ٢٠٠ من
اشد رجاله ويقوموا باستعراض في تمام الساعة الحادية عشر ليلاً . وكانت محمد
شجاعاً مرحاً .

وفي تمام الساعة الثانية عشرة ليلاً ركبنا جميعاً زورق البخاري وفوجينا الى
أرض العسائرة . وكان الظلام حالكماً والهدوء مخيماً . ووصلنا الى مكان
مواجهة قرية الحجبي مري حوالي الساعة الواحدة والنصف بعد منتصف الليل .
وخففت سرعة الزورق الى الربع حتى لا يحدث صوتاً قوياً وسرت به الى
الشاطئ في مكان تكثر فيه الاشجار وكأنه نجياً طبيعياً .

وبعدئذ استدعيت محمد وشرحت له خطتي وهي ان يبقى خمسة رجال في
الزورق للجراحة وان أزحف انا مع الخمسة عشر رجلاً الآخرين الى جوار قرية
الحجبي مري . وبعد ذلك تقدم محمد مع ثلاثة رجال مختارين الى الامام ويسلطون
على طريقة الهنود المجر الى اسطبل الحجبي مري حيث قالت الامراة ان ابنها
يحتجز في الليل ، فيفكوا قيوده يهدوء وينقذوه وفي حالة النجاح يطلق أحدهم
صرخة واحدة شبيهة بصوت البوم . واذا تم ذلك بأذن الى باقضى سرعة ممكنة
وبعد ثلاثة اصوات متتالية كأصوات البوم نعود جميعاً الى الزورق بأذن الله .

وكان نجاح الخطة طبعاً يعتمد على الصمت المطبق والتسلل الحذر . ولكن
بما ان رجالي كانوا منتقنين من سكان الاهوار ولهم موهبة خاصة في التسلل
كالاشباج ، فقد كنت واثقاً من النجاح .

وكانت أول عقبة هي اعتراض محمد على دعائي معهم بحجة انني لا اجد سبل مثلهم وقد يفضح ذلك الحطة كلها قبل ان نبتمد مسافة نصف ميل من زورق .

ومس محمد في اذني قائلاً : يا صاحب ، انت لا تستطيع ان تتحرك يهدوء صمت مثلنا ، ولا تستطيع ان تسبح مثلنا القنوات الثلاث العريضة التي تحمي رية الحجبي مري ، ولا تقدر ان تتحرك كالكلب وتمشي على رجليك ويديك ترفع إحدى رجليك لتبدو كأنها الذيل ، مثلنا اعتدنا أن نفعلي نحن عند ضرورة . فابق أنت في الزورق مع خمسة عشر رجلاً وأذهب أنا مع خمسة رجال أنتقيهم . سلم الأمور إليّ وسأبيض وجهك .

ووافقت بحكم الضرورة ولكن رغم إرادتي . وخلع محمد ورجاله الحمسة الذين يشبهون الثعابين جميع ملابسهم ، وربطوا على خصورهم خناجرهم الطويلة الملتوية التي يستخدمها رجال الأهوار . وتركوا بناذقهم وذخائرهم في الزورق . وقال محمد انهم إذا لم يعودوا قبل الساعة الثالثة والنصف فمعنى ذلك انهم قتلوا أو أسروا وما علينا نحن إلا أن نعود الى سوق الشيوخ . وحانت مني التفاتة سريعة الى محمد على ضوء مصباحي الكهربائي فكان جسمه العاري رائداً ووجهه يطفح بشراً وسعادة وعلى فمه ابتسامة مرحة بانتظار الدخول في مغامرة مثيرة . وبلحظة اختفى الرجال الستة في الليل بصمت وهدوء .

وكان الانتظار مشوباً بالقلق . وأمرت جميع الرجال بالبقاء في الزورق باستثناء اثنين تولا على بعد ٥٠ ياردة بين الأشجار ليرقبوا ما إذا كان هنالك أحد يتربص بنا . وفي الساعة الثالثة والرابع سمعنا فجأة نباح كلاب بعيدة في القرية . واستمر النباح مدة خمس دقائق ساد بعدها الهدوء الى أن سمعنا طلقاً نارياً تبعته ٢٠ أو ٣٠ طلقة أخرى متتالية وصراخ من مكان بعيد . وكان من المستحيل ان نعرف ما إذا كان ذلك تحذيراً ، او ان رجالنا اقتضح أمرهم وحوصروا . وبنا التوتر على وجوه رجالنا في الزورق ولكنهم كانوا يكبتون قلوبهم فحشوا بناذقهم بصمت استعداداً لأي طارئ .

وأنت الساعة الثالثة والنصف ولم يظهر محمد ولم نعد نسمع أية أصوات من جهة القرية . وفي الساعة الرابعة إلا الربع بدأت تساورني الخسوف . ووسط هذا التوتر المشوب بالياس قررت الانتظار فترة قصيرة . وكان الصمت مطبقاً ومرهقاً إذ لم يكن المرء يسمع إلا صوت انقاسه . وفي الرابعة إلا عشر دقائق أصدرت أوامري بالتحرك ، وفي تلك اللحظة سمعت أصوات يوم أطلقت ثلاث مرات متتامة من مكان قريب وبعد لحظة أطل من الظلام خيال محمد ، وتبعه رجاله الذين كانوا يحملون حزمتين ألفوهما على الشاطئ ، قرب الزورق . واقترب مني محمد وممس في أذني قائلاً : لقد جلبت لك ، الفتى الأعمى .. والحجي مري أيضاً !

وكان الرجلان محزمان ومكئمان حتى لا يحدثا أي صوت ولكي يسهل حملهما . ولم يستغرق نقل الرجال الى الزورق ، والاقلاع من الحطب تحت الأشجار وقتاً طويلاً . وسرنا باتجاه المدينة أولاً ببطء وبعد أن قطعنا أرض العساكرة سرنا بأقصى سرعة ممكنة .

ووصلنا الى المدينة مع الفجر وقبل ان يخرج الناس من منازلهم . وأودع الحجي مري سجنه القديم وبعد ساعة سلمت الفتى الأعمى الى امه واخته . وانكر الحجي مري طبعاً انه عمل عيني الفتى مدعياً ان اعداء آخرين فعلوا ذلك . وأمرت ان يظل الحجي مري في السجن الى ان يدفع الفصل (دية الدم) وقدره ثمانماية روية حسب القوانين القبلية في المنفق ، وأضفت إليها أربعماية روية أخرى لأنه نصب نفسه قاضياً يحكم على هواه .

وظل الحجي مري في السجن خمسة عشر يوماً الى أن جاءني وفد من نساء العساكرة على رأسه زوجة الحجي مري . فأخذت النسوة يبيكين ويقسمن أيماناً مغلظة بأن الحجي لا يملك المال الكافي ليدفع الفصل ، وانني لم أفعل حسناً بأن تدخلت في العادات القبلية وقوانينها ، وعليه يتوجب إطلاق سراح الحجي مري . وعندما وجدت زوجة الحجي انني لم أكن سلمت بالأمر الواقع ، وفككت منديلاً قديماً يحتوي على مجوهراتها وهي عبارة عن ميدالية للعتق من الذهب

والصدف ، وعقد من النقود الذهبية ، وخاتمين ذهبيين جميلين مثلثي الشكل في وسط كل منهما فص . واعطتني إياها قائلة انها تكفي لدفع الغرامة التي فرضتها ، وانها ستدفع مال الفصل بعد ان اطلق سراح زوجها . وسألته بسذاجة : كيف يستطيع الحجبي مري ان يجمع المبلغ من رجاله وهو في السجن ؟ وشرح لها بطول بال ان قصدي ان يدفع الحجبي مري المال لا رجال القبيلة . وعادت هي تشرح لي انني لا أفهم عادات القبائل وانه ما لم افرج عن زوجها فإن شيئاً لن يحدث . وساومتها بأن احتفظ بزوجها على ان يدفع الحجبي دوغي الشيخ الآخر في قبيلة العاشرة المال المطلوب .

وهكذا انتهت مغامرتي الصغيرة مع الحجبي مري . أما بالنسبة لوالدة الفتى الأعمى فقد أفسدت الأمور بعض الشيء عندما جاءت لزيارتي بصورة مفاجئة بعد حلول الظلام وقالت ان ابنتها تريد ان تعبر عن عرفانها بالجميل نحوني بالطريقة الوحيدة التي تقدر عليها وهي ان تقضي الليل معي حيناً أريد . ولم تقتنع السيدة عندما قلت لها استغفر الله وأضافت تقول : كان الأتراك يفعلون ذلك دائماً قبل ان تأتوا أنتم الانكليز وعلى كل فليس من الضروري ان يعرف أحد .

وحدث بعد ست سنوات عندما كنت ضابطاً سياسياً في الفرات الأوسط ومقري مدينة الحلة ، ان قامت زوجة الحجبي مري بزيارتي وهي في طريقها الى الحج في كربلاء . وكانت قد تغيرت قليلاً فذكرتني بأنها أعطتني بمجوهراتها في يوم من الأيام ورجتني ان أردّها إليها . وقالت أن الحجبي مري قد توفي قبل سنتين دون ان يشتري لها بديلاً لمجوهراتها . ولم استطع إجابة طلبها لأن المجوهرات بيعت منذ وقت بعيد وأدخل ثمنها الى خزانة سوق الشيوخ . ولكنني شعرت بأنني يجب ان أفعل الشيء المناسب لأظهر أن دكسان لا يفتقر الى روح الشهامه ، فدفعت لها من جيبي اربعماية روبية وهي قيمة الغرامة الأساسية . فذهبت تغمرها السعادة .

مستشار حكيم

وكانت إحدى الصعوبات الأساسية التي واجهتني في سوق الشيوخ ، حل النزاعات القبلية . واكتشفت ان شهادة الزور هي القاعدة وان الكذب هو الخبز اليومي لأهل المنتفق . وفي أحد الأيام عندما بنست من حل نزاع صعب طلبت نصيحة كاظم حمداني فأجاب :

لماذا لا ترسل المتنازعين الى النجف الأشرف حيث يقوم السيد كاظم اليزدي باستحلاف الطرفين بالعباس في مسجد علي ؟ انه أمر معروف بين هؤلاء ان الذي يحلف بالعباس كذباً في مسجد علي الكبير في النجف ، فإن قوة إلهية تقطع رأسه ويظل معلقاً في القبة الكبرى . ان رأس آخر رجل حلف كذباً لا يزال معلقاً هناك بسلسلة وقد جف وتقلص حتى يراه الآخرون فيهايون .

وكانت هذه مشورة حسنة . فقد أرسلت أهم الشهود في القضية ، تحت الحفظ ، مع رسالة رقيقة مهذبة الى السيد كاظم طالباً مساعدته . وخلال عشرة أيام تلقيت رسالة تقدير من السيد كاظم يخبرني فيها أن القضية قد حلت بأمانة وبروي لي طريقة الحل بالتفصيل ويحدد أصحاب الحق .

ومنذ ذلك اليوم والأمور تسير معي على ما يرام . وزاد عدد القضايا التي كنت أحيلها على السيد كاظم وبذلك أصبح عملي أسهل من السابق بكثير لأن رجال القبائل أصبحوا يعلمون انني على استعداد لإحالة أية قضية صعبة تواجهني على النجف فوراً ، ولذلك أخذوا يتصرفون بحذر خاصة وان الذي يعلن السيد كاظم اليزدي بطل ادعائه يتحمل جميع مصاريف السفر الى النجف وهي رحلة يبلغ مداها ٢٥٠ ميلاً بواسطة الزوارق او على ظهور الخيل .

وقد أصبح السيد كاظم اليزدي المجتهد الأكبر للشيعة ، كما يعلم ذلك الشيعة في العراق وإيران ، في سنة ١٩١٠ . وهو رجل له مكانته ضليع وواسع المعرفة بشؤون الدنيا . وكان معجباً بالبريطانيين وخاصة السير بيرسي كوكس . وقد رفض ، وهو الرجل المتفوق بين جميع الزعماء الدينيين في العراق وإيران ، خلال الحرب العالمية الأولى كل المحاولات والمسااعي التي بذلها الأتراك وعلى رأسهم انور

بشا لمدة على تحويل الصراع الى جهاد او حرب مقدسة ضد الحلفاء فيما يتعلق
بالطوائف الشيعية التي تمتد نفوذه إليها . ووجد الجيش البريطاني في العراق ان
السكان ليسوا معادين له بل على العكس فقد كان أربعة أخصامهم من المؤيدين ،
كل ذلك بفضل مهارة السيد كاظم اليزدي في مواجهة الوضع .

المضيف

ولكي يتمكن من استقبال الضيوف والزائرين ، حصلت على ترخيص رسمي
ببناء مضيف أو دار الاستراحة . وقد كلف البناء الضخم الفين وتسعمائة
روبية ويبلغ طوله ٧٠ قدماً وعرضه ١٨ قدماً وارتفاعه أيضاً ١٨ قدماً . وقد
بناه رجال من أهل الأهوار من قبيلة بني أسد انوا من شوبيش وهي نقطة
متوسطة في المستنقعات الكبيرة المحيطة بسوق الشيوخ .

وقد استخدمت ٦٠٠ حصيرة من اوراق البردي التي تكثر في بحيرة الحمار
لبناء سقف المضيف وجدرانه فقط . ووضعت هذه الحصر فوق هيكل من
اقواس كبيرة صنعت من حزمات من اوراق البردي ربطت ببعضها البعض بشدة
وانصلت عند الرأس . اما اساسات المضيف فقد حفرت في الأرض ويبلغ طول
قطرها قدمين ونصف ، ويبلغ ارتفاع الباب الضيق خمسة اقدام وهو في مواجهة
النهر .

ولأن الضيوف كانوا سيجلسون على الأرض ، فان التهوية كان ينبغي ان
تكون على مستوى منخفض ، ولذلك فقد تركت فجوات بين الاقواس على
ارتفاع قدمين . وفي الايام التي يشتد فيها الحر كانت تنزع الحصر عن جوانب
المضيف ويترك مفتوحاً من جميع الجهات . وفي الايام الاخرى كانت الحصر توضع
مكائنها من الخارج باستثناء فتحة أو فتحتين من الناحية الفوقية حيث كان يجلس
الزائرون ويشربون القهوة . وكانت تغطي ارض تلك الجهة سجاجيد زاهية
الالوان . اما الوجاق الذي كانت تصنع عليه القهوة فقد وضع في الجهة الأخرى
بالقرب من المدخل . وكان الحدام والحراس يجلسون حول الوجاق بينما كانت

الزائرون الاكثر اهمية يسرون الى داخل المضيف ويجلسون في الجهة المخصصة للاستقبال .

ونظراً لموقع المضيف على شاطئ النهر وتحت ظلال عدد من اشجار النخيل ، فقد كان ابرد مكان يمكن للمرء ان يتقي فيه حرارة ايام الصيف الشديدة . ويسترعي انتباه الداخل الى المضيف بالاضافة الى كبر حجمه الضوء الخافت الذي يسوده . وهو بذلك اشبه بكاتدرائية .

في ذلك المكان كنت اقوم بأعمالي وادعو ضيوفي العرب الى حفلات غداء أو عشاء . وهناك كنت ادعو شيوخ القبائل ووجهاء المدينة الى مجلسي الاسبوعي . وهناك ايضاً كنت اتشاور مع مستشاري الحجبي حسن حمداني ، والحجبي عباس الصنيث ، والحجبي علي الديوس ، والحجبي ابراهيم العماري .

وليمة عامرة

وقبل حلول عيد ميلاد الملك بعشرة أيام قررت الاحتفال بهذه المناسبة باقامة مأدبة غداء فخمة في المضيف على الطريقة العربية . فارسلت دعوات الى ابرز شيوخ عائلة السعدون الذين كان يرؤسهم أمير بك السعدون ، والى جميع شيوخ الجفرة وبني حيقان وعددهم ٧٠ ، والى الشخصيات البارزة في سوق الشيوخ بالاضافة الى مستشاري . وكانت وليمة عامرة : ٣٠ خروفاً مسعماً حمراً ووضع كل منها فوق كومة من الارز على طبق . وحول هذه الاطباق صف مئة صحن وصحن فيها اوز عمير ، ودجاج ، وسمك مقلي ، ومرق ، وكباب ، وتمر ، ومهلبية ، وقطع من البطيخ ، وطبق كبير عليه خبز عربي مرقوق بدونه لا تكتمل اية وليمة عربية ، وقدور اللبن .

وقد اعددت ايضاً كل شيء لصنع القهوة والبيضان (شراب اللوز) اللذين يحبونه . واستمرت عدداً من الجرار والاعوية لكي يتمكن ضيوفني من غسل ايديهم . ولهذا الغرض اشتريت دزينة من الواح الصابون وعدداً مماثلاً من المناشف .

ويرجع الفضل في شراء الحاجيات والمأكولات واعداد الطبخ لكناظم حمداني .
وقد قمت انا باستعارة عدد من انبسط يكفي لتغطية ارض المضيف كلها ، وعدد
كاف من المساند ليتكئ عليها الضيوف .

وقد قبل الجميع دعوتي ما عدا واحداً وهو الحجبي مزبان احد أربعة شيوخ
في قبيلة الحكام اما الثلاثة الآخرون فهم : قاصد الناجي وفرهود القندي والحجبي
ناصر العايل . وهذا الأخير لا يمت بأية صلة الى محمد العايل رئيس الشبانة .

وبعث لي الحجبي مزبان برسالة اعتذار يقول فيها انه لا يستطيع القدوم لأن
طريقه يمر في ارض اعدائه . ويقول انه مستعد للحضور اذا اعطته الحكومة
حظ ونجحت وبقصد بذلك الحماية والتكريم .

ولهذا الغرض ارسلت للحجبي مزبان وثيقة موقعة مني وممهورة بالخاتم الرسمي
تقول ان الشيخ مزبان قادم بمهمة رسمية ضيفاً على الحكومة ، ولذلك فان أي
تعرض له في الطريق يعتبر اساءة للحكومة البريطانية . وقالت الوثيقة أيضاً ان
قدوم الشيخ مزبان يتعلق بدعوة مناسبة عيد ميلاد الملك وعليه فان الحكومة
ترغب ان يتناسى الجميع بهذه المناسبة نزاعاتهم وخصوماتهم لمدة ثلاثة أيام .

وجاء اليوم الموعود وبدأ ضيوفي يفتدون بعضهم على الاقدام وبعضهم على
ظهور الخيل وبعضهم الآخر بواسطة المشاحيف (جمع مشحوف وهو زورق
نهرى مطلي بالاسفلت) . وكان يصحب كل منهم عدد من الاتباع والحراس
يختلف عددهم حسب منزلة ومقام الرجل بنظر نفسه . ونظراً لوجود حالة
حرب بين البريطانيين والاثراك ، وبسبب اضطراب الاوضاع ، فقد جاء كل
منهم مسلحاً ببندقية وعلى صدره جناد او اثنان ، ليثان بالذخيرة .

وكان واحدهم يدخل المضيف ويحييني ثم يجلس في المكان الذي يتناسب مع
مكانته . ففي مثل هذه المناسبات يعرف اعيان عائلة السعدون وشيوخ القبائل
العاديين مكانهم واين يجلسون فلا يحاول أحد ان يحشر نفسه في غير مكانه .
وكان الجميع باحلى حللهم وكان منظرهم رائعاً وقد اسند كل واحد منهم ببندقية
الى جدار المضيف خلفه . وجلس تامر بك السعدون على يميني ويوسف بك المنصور

على يساري . وعلى جهة اليمين ايضاً جلس الحجبي مزبان الذي طلب الحماية بين قاصد الناحي الذي كان متقدماً في السن ولم تكن له إلا عين واحدة ، وبين فرهود القندي . وعلى مسافة منهم جلس الشيخ ناصر العايل الى جانب الشيخ فرهود المغشغش الرئيس الاسمي لبني خيقان .

وكانت وليمة رائعة شهد لها الجميع . ولا عجب لأنها اقيمت باشراف كاظم حمداني وبمجموعة كبيرة من الخدم وامتدت على طول المضيف بين صفوف الشيوخ الجالسين . وبعد ان اكمل الضيوف طعامهم وعادوا الى الجلوس بعد ان غسلوا أيديهم جاء دور الخدم والحراس والاتباع وهم بمجموعة من الرنوج والبندو ورجال الاهوار كانوا يلتهمون الطعام بطريقة عجيبة .

وبعد ذلك جاءت القهوة وسط احاديث المجاملة التي تسود في مثل هذه المناسبات . وبدأ الضيوف بعد ذلك يغادرون المكان بصمت وعلى رأسهم تامر بك وبوسف بك . فكان كل واحد منهم ينهض بدوره يصافحني ويشكرني بعبارات تقال في مثل هذه المناسبات مثل : انعم الله عليك ، وكثر الله خيرك . وكنت أنا أرد عليها بعبارات اعتيادية مثل : جلا لكم ، وشرفتوا المحل .

وعندما جاء دور مزبان ليودعني سأله مازحاً عن عدوه الذي يخاف أن يلحق به الأذى فقال : يادكسان ، بين الذين صافحوك هو الثالث بعد قاصد الناحي .

وعرفت انه يقصد الحجبي ناصر العايل .

فقلت له : لا تخف يا صديقي .

فضحك مزبان وكان رجلاً طويلاً جميل الظلعة يبلغ من العمر ٣٥ عاماً يلبس زبوناً أزرق داكن من الحرير المطرز الذي يعرف بالعراق باسم « بشا » ، وقال : لن يصيبني شر ما دام حظ ونجت الحكومة في جيبني .

وكانت تلك آخر كلمات سمعتها منه . فبعد عدة ثوان عندما كان مزبان هم بالخروج من باب المضيف انطلقت خمس رصاصات متتالية فخر مزبان على الأرض صريعاً .

كان الحجبي ناصر يفتظره خارج المضيف وكان خادمه يمسك بمصانين تحت ظل شجرة نخيل على بعد عشرة ياردات . وعندما خرجت كانت الحجبي ناصر وخادمه قد امتطيا حصانيهما وتواريا عن الانظار بمحاذاة النهر . وحاولت بصورة جنونية ان انظم فوراً فريقاً لمطاردتهم ولكن الذين معهم الحيل قد غادروا المكان .

والحنى عبد مزبان مشدوهاً فوق جثة سيده وهو يتمم بعبارات هستيرية وأخذ يفتح رداء سيده . وتبين ان مزبان المسكين اصيب برصاصتين قرب القلب ، وبرصاصة في بطنه اما الرابعة والخامسة فقد اخطأاه .

وفي هذه الاثناء تجتمع ما تبقى من الضيوف أخذ بعضهم يعربرد بصوت عال وبعضهم الآخر يمتج بصمت وقد حشا الجميع بنادقهم بطريقة تنذر بالشر .

وقام الشيخ قاصد يخاطب المشاعر المتهمة بصوت هائج مضطرب قائلاً انه ما لم اتخذ اجراءات سريعة في اخضاع القاتل للعدالة ، فان أحداً من شيوخ القبائل لن يتمكن بعد اليوم من زيارتي . لو لم اعط مزبان وثيقة الامان هل حدث ذلك ؟ ماذا سأفعل بعد هذا الخرق السافر لقوانين الضيافة ؟ اية ضمانات تمنع قتل أي شيخ يأتي الى سوق الشيوخ ليقابل الحاكم ؟

وبعد ساعة حذرتي الحجبي حسن حمداتي وعلى وجهه علامات الأسى ان وراء الجريمة اكثر مما تراه العين . وربما كانت الاشارة لانقفاضة تقوم بها قبائل سوق الشيوخ يحاول الاتراك منذ وقت طويل اشغالها . قد يكون ذلك صحيحاً وقد لا يكون ولكن الثابت هو ان القبائل الموالية للاتراك في ذلك الوقت كانت أكثر من تلك الموالية للبريطانيين . والحقيقة هي ان محاولاتي لجمع الضرائب على التمور والقمح والارز والشعير لم تكن مستحبة . ومعنى ذلك ان سلطتي خارج سوق الشيوخ قد انتهت ما لم اقوم بعمل سريع حاسم لأن انباء الحادث ستنتشر في كل المنتفق خلال ساعات معدودات . وكنت أكثر ما أخشى ان يزداد الوضع سوءاً فتقطع المواصلات ويسود الاضطراب على نطاق واسع ، فتذهب خططي لجمع الضرائب ادراج الرياح .

والمشكلة هي انه لم تكن لدي قوة تدعمني باستثناء ٢٠٠ من الشبان وثلثين من الخيالة بقيادة ثامر بك . فالجيش البريطاني كان بعيداً . ولم تكن القيادة العامة في الناصرية لتشكرني اذا طلبت مساعدات عسكرية لأنها لم يكن لديها من القوات إلا ما يكفي لتثبيت مركزها في الناصرية .
وبقيت افكر ساعة من الزمن ثم اتخذت قراراً باصدار نشرات في المدينة وفي كل ناحية من النواحي تقول ان هنالك مكافأة قدرها عشرة آلاف روبية لمن يأتي بالحجي ناصر حياً أو ميتاً . واهرت للسير بيرسي كوكس بذلك فجاءت الموافقة سريعة مما شجعني قليلاً .

عدالة قاسية

وحدث ما كنت أتوقعه . فقد ازدادت الحالة سوءاً ولم أعد استطيع التنقل خارج المدينة بأمان . وقد غامرت وخرجت مرتين وفي المرتين كان رجال القبائل ينصبون لي كمانن ويطلقون علي النار ولكنني نجوت بأعجوبة . ومرة ثالثة ابتعدت ميلين خارج سوق الشيوخ ولولا حكمة الحجي حسن حمداني لكنت قتلت على الفور . فقد أرسل الحجي حسن ورائي أربعة من الشبان برئاسة محمد العايل وأمرهم ان يراقبوني دون ان يدعوني أراهم . وفجأة انقض علي ثلاثة رجال من وراء الأشجار الكثيفة وأطلقوا النار من بعد ١٠٠ ياردة وقد فوجئت عندما رأيت أربعة من رجالي يبادلونهم إطلاق النار فيصرعون واحداً منهم ويضطرون الآخرين للفرار . وعندما تفحصنا جثة الرجل الميت تبين أنه من قبيلة الحكام التي يرئسها الحجي ناصر .

وقلتكني شعور باليأس والانقباض لا سيما وانني كنت أعرف انه من المستحيل ان أطلب النجدة من السير بيرسي كوكس او من الناصرية لأنهم لا يستطيعون التخلي عن رجل واحد . وكنت اعلم انني يجب أن اجد خلاصي بيدي . ولكن كيف ذلك وقد تقلص نفوذي واخذت المقاومة السلبية تتزايد بين القبائل المجاورة . وقد امتد ذلك الى قوة الشبان فأخذ بعضهم بطلب إجازات طويلة

بحجة ان لديهم أعمالاً خاصة وقدم آخرون استقالاتهم .
ومر شهران قاسيان مليتان بالقلق . لم أعد احصل على شيء من الدخل
وأخذ اصدقائي ينفذون من حوالي واحداً بعد الآخر . وذات يوم وكان الوقت
ظهراً لمت زورقاً مسلحاً يرفع راية بيضاء ويتبعه زورق آخر يحمل جنوداً ،
على منعطف في النهر قرب سوق الشيوخ . واقترب الزورقان من منزلي وبعد
دقيقتين كنت أرحب بالضابط قائد الزورقين وأعددت له طعام الغداء . وأبلغني
انه قادم مع فصيلة من الجنود تابعين للواء « كنت » المشهور لشراء المؤن من
سوق الشيوخ ومعهم أربعة مدافع رشاشة .

وفي مساء تناولت طعام العشاء على ظهر الزورق المسلح واخبرت مضيفي
الضابط المشاكل التي تعترضني . وشرحت له انه من الضرورات القصوى في
الوقت الحاضر معاينة الحجي ناصر واستعادة نفوذ الحكومة ونفوذني الشخصي ،
وانني لا املك من القوة إلا عدداً ضئيلاً من الشبان موزعين على مراكز متباعدة
في النهر بينا على بعد خمسة أميال من سوق الشيوخ فقط يقف الحجي ناصر
وراءه سيطرة من المسلحين يتحدى الحكومة ان تأتي لمعاقبته .

وأنهيت قصتي بأن طلبت من الضابط الشاب ان يخرج في حملة لاستعادة هيبة
الحكومة ونفوذها بين القبائل على أن لا يصل ذلك الى مسمع القيادة في
الناصرية .

وكانت خطتي اشغال برج الحجي ناصر الحربي ومضيفه وقريته التي تبعد
نصف ميل عن ضفة النهر وراء حزام من اشجار النخيل ، وبعد ذلك أشعل
النيران في مزروعاته التي تقطعي عدة مئات في الأفدنة . وشرحت للضابط انني
سأقوم بالمهمة بنفسني وكل ما اطلبه منه التعاون لتأمين حمايتي في حال تعرضي
لهجوم أثناء اشغال النار وتمكينني من الفرار سالماً من أرض قبيلة الحكام .

ووافق الضابط على الفكرة بحماس وبعدها أخذت اشرح له الخطة بالتفصيل .
وتقضي الخطة بأن نسير بعد يومين في السابعة والنصف صباحاً بالسفينتين على
طول الضفة اليمنى من النهر ونتوقف قبالة قرية الحجي ناصر بالقرب من شجرة

سدر كبيرة يجتمع تحتها عادة ٤٣ من رؤساء قريه الحجي . وفي الوقت الذي اقتنر فيه انا الى الشاطيء تصوب المدافع الرشاشة فوق رؤوس الأشخاص المتجمعين . وكنت آمل انه تحت غطاء من نيران المدافع الرشاشة استطيع ان أجرد هؤلاء من سلاحهم واقتادهم الى احدى السفينتين كرهائن الى وقت استطيع فيه تنفيذ برنامجي .

كنت أعلم ان الخطة قدرة وفيها الكثير من أساليب الأتراك ولكنني لم اقصد ذية احد وكان مجري للقيام بتنفيذها النتائج التي أتوخى الحصول عليها . واكثر من ذلك كنت أعرف طبائع رجال القبائل الدموية فإذا نجحت خطتي فإنهم سيمتدحونني لأنني أخذتهم بأساليبهم .

وبإضافة طابع الكرم وحسن النية على العملية اقترحت إقامة مأدبة من الدرجة الأولى على ظهر ناقلة الجنود لتكريم الضيوف القادمين بالرغم منهم ، واقتيادهم بعد ذلك الى سوق الشيوخ واطلاق سراحهم بعد اتخاذ الإجراءات اللازمة وإعطاء كل واحد منهم عباءة جديدة كهدية .

وفي اليوم التالي ابلغت الخطة لكاظم حمداني وطلبت منه ان يحفظ السر وان يحضر غداء فائراً لثلاثة واربعين رجلاً وان يشترى ٤٣ عباءة جديدة على ان يكون كل شيء جاهزاً على ظهر السفينة في الساعة والنصف من صباح اليوم التالي . وبعد ذلك ارسلت صديقي ذا العين الواحدة الشيخ قاصد الناحي الذي اشتهر بقيادة عدة انتفاضات ناجحة ضد الأتراك في الماضي ، إلى قرية الحجي ناصر واعطيته تعليمات ان يقول ان حكام المنطقة سيصل بسفينتين حربيتين في الساعة السابعة والنصف من صباح اليوم التالي ويحط بالقرب من شجرة السدر الكبيرة . وان هدفة من ذلك اقامة هدنة بين قبيلة مزبان المتوفى وقبيلة الحجي ناصر وتحديد الدية التي يتوجب على الحجي ناصر دفعها .

وابلغت قاصد الناحي ان ينذر جميع رؤساء قبيلة الحكام بالحضور الى المكان المحدد والذي يتخلف يضع نفسه تحت طائلة العقاب الشديد . وكنت اعرف ان الحجي ناصر لن يحضر . فقد سرت شائعات قوية مفادها انه اتصل

بالإترك في شطرا ليجمع منهم المال الكافي لحمل قبائل سوق الشيوخ على القيام بثورة ضد البريطانيين .

و كنت واثقا ان قاصد الناحي يؤيدني تأييداً كلياً لوجود ثارات قديمة بينه وبين الحجبي ناصر وليس أحب إلى قلبه من اذلال الحجبي ناصر وخضوعه لشروط الحكومة . وكانت هناك عقبات كبيرة . فشقيق الحجبي ناصر كان مسيطرأ على القبيلة ومن المتوقع أن يخرج ومعه عدد آخر من الشيوخ لمنع تأثير كلام قاصد الناحي في النفوس .

كل ذلك كان نوعاً من المقامرة ومع ذلك قررت تنفيذه بأي ثمن . ولكن الشيء الوحيد الذي كنت أخشاه ان تطلق النار على السفينتين وهما تسيران في النهر بمحاذاة ارض قبيلة الحكام لأن المنطقة كانت تغلي ، وتحدي سلطة الحكومة كان ظاهراً في كل مكان .

وفي الساعة السابعة من صباح اليوم التالي سارت السفينتان حسب الخطة الموضوعه وكان الجنود يتمتعون بروح عالية وكذلك قائدهم الشاب الذي بدأ متفائلاً وانا اتف بجاذبه على دفة القيادة . وأعترف انني لم اكن بمثل ارتياحه لأنني كنت اعرف اكثر منه مدى خطورة هذه المقامرة لأنها قد تكون سبباً في اشعال الثورة بين جميع قبائل المجرة القوية . وعندئذ مستظهر الأشياء وتفصل المضاعفات والنتائج السيئة الى المقامات العليسا . وكذلك لم أكن ارغب توريط الضابط الشاب في مشاكل هو في غنى عنها .

وظهرت الامور بمظهرها المشرق عندما رأينا بعد عشرين دقيقة من السفر مجموعة من العرب تحث شجرة السدر وبينهم قاصد الناحي الذي نجح في اقتناع الرؤساء الثلاثة والاربعين بالقدوم .

ورست السفينتان على الشاطئ ، بعد أن عكستا الاتجاه وقفزت انا الى الشاطئ ، ومعني أربعة من جنود البحرية بسلاحهم الكامل . وحييت الشيوخ الواقفين قائلاً : السلام عليكم ثم دعوتهم للجلوس . وفي الحال أخذت نيران المدافع الرشاشة فتطلق فرق رؤوسنا فصرخت بأعلى صوتي مطمئناً الجميع بأنه لن

يصاب احد منهم بأذى اذا سموا بنادقهم وساروا معي الى السفينة . وبعد ذلك قام قاصد الناحي واخذ يمدحني ويمدح الحكومة ويطمئن الجميع واعدأ الجميع بأن يضع نفسه كفالة لسلامتهم . واضفت على ذلك قائلاً ان غداء سخياً ينتظرهم على ظهر السفينة وانهم سيكونون ضيوفاً حتى صباح اليوم التالي وبعدها أعيدهم الى عائلاتهم معززين مكرمين .

وباشارة مني قام قاصد الناحي واخذ يجمع البنادق منهم واحداً بعد الآخر ويفرغها من الطلقات ويسلمها لجنود البحرية الذين نقلوا الاسلحة الى السفينة ودعوت الجميع ان يتبعوني ففعلوا بعد ان اسقط في يدهم .

وعندما بقيت لوحدي على الضفة مع قاصد الناحي امرت السفن ان تنتقل وترسو في وسط النهر . لأنني كنت اعرف ان عدة مئات من رجال القبائل محتبسون بين الاشجار والاقنية القريبة وشاهدت بعضهم ينتقلون من مكان الى مكان في حالة هياج وربما كانوا يعدون العدة لهجوم مفاجيء . ولكي يسمع هؤلاء ناديت ضيوفاً بصوت عال باللغة العربية قائلاً انني سأحرق قرية الحجبي ناصر ومضيفه ، واذا مسني أحد بسوء او اذا لم اعد خلال ثلاث ساعات فإن القائد البريطاني الشرس سيقتلهم جميعهم .

وفي الوقت الذي تحركت فيه السفن اطل الضابط قائد السفينتين من ظهر السفينة وتمنى لي حظاً سعيداً . ولكي اشجعه قلت له : انتهى الفصل الأول الأكثر خطورة والآن بقي الفصل الثاني .

وبدت على وجه قاصد الناحي علائم الدهشة عندما ابرزت خطتي الى العنق التي حجبتها عنه وبعد ذلك ضحك بصمت ومد يده ليصافحني وقال : ان شاء الله لا خطر علينا الآن يا دكسان ولكن في المستقبل الله كريم .. ذاكرة العرب طويلة . يا الله فلنمضي .

وكان قاصد الناحي رجلاً شجاعاً . فتبعته بعيداً عن النور في أرض معشوشبة ثم عبر حزام من اشجار النخيل يمتد مسافة ربع ميل . وعلى طرف الحزام وصلنا الى حقول واسعة فيها محاصيل ناضجة تنتظر الحصاد وبعدها بميل واحد

تقع قرية كبيرة مبذية من اوراق البردى والحصر ومحاطة بسور في احدى جهاته
بني برج حربي (مفتول) .

هذه هي قرية الحجبي ناصر ، قال قاصد ، « وتلك هي قلعته وعلى اليسار
مضيفه » .

وكان المضيف الصغير الجميل الذي يشبه الى حد ما مضيفي في سوق الشيوخ
ولكن اصغر منه ، قريباً منا وراء اشجار السدر على ضفة قناة صغيرة . ويجانب
المضيف الجديد هذا يوجد مضيف قديم أكبر منه قال قاصد ان الحجبي ناصر
يستخدمه حالياً مخزناً للحبوب .

وسرنا الى الامام . وبدون أي تأخير اخذت عود ثقاب واشعلت النار في
المضيفين وبعد لحظات ارتفعت السنة اللهب عالياً في الفضاء . وبدأ قاصد عندئذ
وكان الرعب قد دب في نفسه ولكنه عاد وابتم واطنه تذكر ان بينه وبين
الحجبي ناصر احقاداً قديمة .

وصرخ قاصد بي « تعال » واخذنا نركض بسرعة نحو القرية .

وفي هذه الاثناء كانت اعمدة الدخان قد ارتفعت عالياً فوق اشجار النخيل
وتطلعت الى الامام فرأيت رجالاً منهمكين في جمع امتهتهم وحوائحهم وينادقهم
في ايديهم . وكان هؤلاء يبتعدون على مسافة منا ولم يقترب أحدهم اكثر من ٥٠٠
ياردة منا . وعندما اقتربنا من القرية اشار قاصد الى جماعة من النساء والاطفال
يخلون الجهة الأخرى من القرية . وقال قاصد : هاهم عيال الحجبي ناصر يرحلون
لقد علموا ان العقاب لقتل مزبان قد اتى ولذلك فقد هبوا مصاعغاتهم الذهبية
الثمينة استعداداً للهرب فوراً .

وشعرت بالأسى والانتقاض الاضطرابي الى حرق منازل هؤلاء الناس
المساكين الفقراء لأنني كنت أحبهم . وربما رأي قاصد قد تلكأت فأخذ يركض
بسرعة نحو القرية فوصل اليها قبلي بوقت قصير وهو يصرخ بعبارات والفاظ لم
استطع سماعها بالضبط . وعندما لحقت به كان قد اشعل حزمة من سعف النخل
وبدأ يضرع النار في الاكواخ وفي لحظات كانت القرية تخرق وكانت اتون من نار .

وكان حرق المفتول في الجهة الاخرى من القرية اصعب بكثير من حرق الاكواخ
ولكن قاصد وجد سلباً وصل بواسطة الى حافة البرج العليا واشعل فيها النار .

ولم يكن لدينا وقت نضيمه . فقد مضت ساعتان أو ثلاث وكان علينا بعد
ان نحرق المحاصيل كلها أو نهرب بأمان الى النهر الذي يبعد عنا ميلاً ونصف الميل
وساعدتنا الريح في حرق المحاصيل ، التي اعتقد انها قد دمرت جميعها ولكنني
لست متأكد من ذلك لأن الريح كانت تهب باتجاه النهر وكان علينا ان
نسحب امتداد النار . وعندما اقتربنا من حزام التخيل كانت البلاد وراءنا ملتفة
بالدخان الاسود . وشمرت بهذه المناسبة في اعماقي بشدة ولكن قاصد كان يرقص
فرحاً ويصرخ صرخات الحرب كلما اقتربنا من النهر .

واخيراً وصلنا الى شجرة السدر . وبإشارة منا انزل لنا عن ظهر السفينة
قارب صغير وبعد ان صعدنا رفعت المراسي وسرنا الى سوق الشيوخ ببطء بينما
كانت على ظهر السفينة الأخرى تقام وليعة اعتقد ان رهائني الثلاثة والاربعين
قد استمتعوا بها جداً . وقد أخذ كاظم حمداني مجده في ذلك اليوم .

وبعد الغداء وشرب القهوة اعطيت كل منهم عباءة جديدة وسمح لهم بالنزول
الى سوق الشيوخ احراراً . وودعونا بدون كثير من الكلام واطنهم قد ارتاحوا
لما آلت اليه الامور .

وظل الناس عدة ايام يتحدثون كيف انتقم دكان لقتل ضيفه . اما بالنسبة
لي فقد كان الامر مقاومة ضرورية وانتهت . وفي اليوم التالي ودعت الضابط
الشاب الجريء وقد اختلطت المشاعر في نفسي لأن أحداً غيبي لم يكن ليعرف
مدى خطورة هذه المغامرة التي لم تكن لتنفذ وتنجح بدونه .

واعطيت قاصد مكافأة مناسبة واتفقنا على عدم ذكر هذه الحادثة . ومع ذلك
اطن ان السير بيرسي كوكس قد علم بالأمر لأنه بعد عدة اشهر في صيف سنة
١٩١٧ تلقيت منه وساماً بغير مناسبة .
ولكن القصة لم تنته عند هذا الحد .

قاصد يدفع ضريبة الدم

وساد الأمن والنظام في منطقة سوق الشيوخ . وانتشرت الانباء بأن مساعد الضابط السياسي له طريقة خاصة في انزال العقاب بالمخالفين . فوجد رجال القبائل ان الطريق الاسلامي دفع الضرائب والحضور عند استدعائهم . اما الحجبي ناصر فقد اختفى . منهم من يقول انه هرب الى الصحراء ومات هناك ، ومنهم من يقول انه انضم الى مزهر باشا الضابط السياسي التركي الذي كان مقره الرئيسي في شطرا ، وآخرون يقولون انه على علاقة وثيقة بعجمي بك السعدون الذي كان مع القوة التركية المسيطرة على السماوي .

ومضت اربعة اشهر اخذ يدور خلالها الهمس بأن عملاء تركيا ظهروا بين قبائل بحيرة الحمار ويعملون سراً من الاهوار لاشعال نار الثورة في منطقة سوق الشيوخ وغرضهم من ذلك قطع خطوط مواصلات البريطانيين مع الناصرية . ولم تتأكد هذه الشائعات إلا انها بدأت بأن الحجبي فاصر كانت بين هؤلاء العملاء الذين كانوا يتخفون بشكل رجال الاهوار .

وأخذ الحجبي حسن حمداني و ابراهيم العماري هذه الشائعات على محمل الجند وطلبوا مني ان أكون حذراً . وهذان الرجلان يلقيها الغموض بشكل مزعج فلم يعطيا من الاثبات على صدق ما يقولون إلا مثلاً دارجاً بين اهل الاهوار وهو : هب الشمال وبعد قليل سيشتد حتى يصبح عاصفة هوجاء .

وتفسير الرجلين لهذا كله ان رجال القبائل يقصدون به ان الاتراك سيتحركون للعمل المضاد ، وان الاضطرابات ستنشأ في منطقة سوق الشيوخ . وفي ذلك الوقت تلقيت دعوة من الشيخ المسن مزعلل البشاره رئيس قبيلة الحسن لحضور المأدبة التي أقامها بمناسبة زواج ابنه حموده . وكان مركز القبيلة الرئيسي الى غرب بحيرة الحمار على قناة أم النخلة احد ثلاثة فروع من الفرات تصب في البحيرة . وذلك يعني اني سأسافر مسافة ٢٠ ميلاً في النهر بالزورق وبعدها اقوم برحلة طويلة مضيئة حتى اصل الى المكان . ومع ذلك قبلت الدعوة بالرغم من التحذيرات الخطيرة التي وجهها الحجبي حسن حمداني و ابراهيم العماري ،

والحجبي علي الديوس . حتى ان الحجبي حسن جاء إليّ ليلاً وحاول بكل جهده ان يثنيني عن عزمي في الذهاب وقال : هنالك خطر محقق لا استطيع ان احدد طبيعته وزمان حدوثه . ولكن نحن العرب لدينا طريقة في تحمس الأشياء . اقبل نصيحتي ولا تذهب .

وأجبتته على قوله بأنه لم يعد من الممكن إلغاء قبولي لدعوة الشيخ مزعل ، وإذا كان قد كتب ان يحدث لي شيء في اليوم التالي فلن استطيع ان امنع ذلك سواء ذهبت الى ام النخلة ام لم اذهب . وهنا نصحتني الحجبي حسن ان اصطحب معي ثلاثة على الأقل من شيوخ القبائل التي تسكن على ضفاف النهر حيث سأمر بزورقي . لأنه حسب العادات القبلية إذا اصطحب المرء رفيقاً او دليلاً (يدعى في العراق تسيار) في ارض قبيلة ذلك الدليل فإنه يصبح في مأمن من رجال تلك القبيلة فكيف إذا اصطحب معه ثلاثة شيوخ .

واستحسنتم اقتراح الحجبي حسن فطلبت منه ان يهيء لذهاب كل من الحجبي فيصل الياسر من قبيلة الحسن ، وفرهود الفندي من قبيلة الحكام (الضفة اليسرى) ، وقاصد الناحي من قبيلة الحكام (الضفة اليمنى) ، الذين فهموا تماماً لماذا اخترتهم للذهاب معي .

وبالإضافة الى هؤلاء رافقني ثمانية من رجال الشبانة المسلحين . ولم يعكر صفو رحلتنا الى ام النخلة اي حادث وكانت وليمة الزفاف ناجحة للغاية . ومع أن الشيخ مزعل يبلغ اكثر من مئة عام من العمر فقد كان يمثل منتهى اللياقة والظرف والكمياسة وكان ابنه حموده كأحسن ما يكون الشباب .

وعندما انتهت الاحتفالات بدأنا طريقنا في العودة . وكان زورقي كبيراً وقوياً تمتد على سطحه ألواح خشبية مشبنة بقوة تستطيع حمل ثقل كبير . فعندما حل المساء واصبح الطقس لطيفاً مددت البسط والمساند فوق سطح غرفة القيادة ودعوت اصدقائي الثلاثة للانضمام إليّ .

وجلسنا نشرب القهوة وندخن السجاير ونقص الحكايات . وعندما قطعنا ارض قبيلة الحسن بالقرب من المكان الذي تفترق فيه أم النخلة عن مجرى الفرات

الرئيسي الى اليمين ادرت الزورق الى الضفة ودعوت فيصل الياسر ان ينزل ويذهب إلى منزله . فوجوده معي خارج أرضه لم يكن ليفيد شيئاً في حمايتي ، فوافق وشكرني بجملة لأنني اصطحبته معي الى الوليمة ونزل .

وفعلت نفس الشيء بفرهود الفندي . فبعد ان تحطينا ارضه بسلام انزلنا على الشاطئ عند الحدود الغربية . وصرنا بعد ذلك في ارض قاصد الناحي التي تمتد تقريبا الى سوق الشيوخ . وهنا شعرت بالاطمئنان فجلست اتجاذب اطراف الحديث مع قاصد على ظهر الزورق . وقبل سوق الشيوخ بأربعة أميال وصل بنا الزورق الى منعطف ضيق في النهر يبلغ عرضه ١٥٠ ياردة فقط يجري فيه تيار قوي مما اضطرنا الى تخفيف السرعة الى خمس عقد فقط . وعلى ضفتي النهر هناك تنمو اعشاب كثيرة وكثيفة . فلما اقتربنا من المنعطف لمحت بريق سلاح بين اوراق البردي قرب حافة الماء . ووقف رجل واخذ يلوح بعباءته ببطء وكأنه يعطي اشارة الى شخص او اشخاص محتملين .

وبعد لحظات اطلقت علينا النار من بين الأعشاب الكثيفة على بعد ٨٠ ياردة فقط . وبلح البصر دفعني قاصد الى الوراء لئلا اظل جالسا ولكن ذلك لم يمنع اصابتي بجرح في رجلي وآخر تحت شفتي السفلى . وقذف قاصد بنفسه فوقي وغطاني بعباءته حتى لا يراني أحد واخذ يصب الشنائم واللعنات على المهتمدين الذين يريدون الأذى للشخص الذي يرافقه في ارضه . وصرخ بهم قائلا : ألا تعرفون من أنا يا كلاب وأولاد الكلاب ! انا قاصد شيخكم .

وكنيت انجيل قاصد وهو يلوح بهراوته (مقوار) على اعداء غير منظورين . فلما رأوا شيخهم منبطحا فوقي لم يتجرأوا ان يطلقوا النار عليّ نذبة فصيحوا نيرانهم على النخادة (قائد الزورق) وعلى الذين يديرون المحرك على أمل أن ينحرف الزورق الى الشاطئ . وسمعت أزيزاً هائلا إذ بدأ رجالي الثمانية من الشبانه يردون على النار بالمثل ولكن على اهداف غير منظورة بينما أعطى النخادة أوامره بزيادة السرعة لكي يتخطى المنعطف بأسرع وقت ممكن . وبعد ان عبرنا المنعطف توقف إطلاق النار مثلما بدأ .. فجأة . فشكرت

قاصد الذي بدا عليه الانفعال لأنه أنقذ حياتي بهذه الجرأة . أما الزورق فقد اصيب بجوالي ٥٠ طلقة على جوانبه . وعلمت فيما بعد ان الضحية الوحيدة التي قتلها رجالي كانت بقرة تفف على جانب النهر فسقطت فيه ميتة .

وسمع سكان سوق الشيوخ صوت اطلاق النار لأن المدينة لم تكن تبعد عن المكان إلا اربعة اميال كما يطير الغراب ، فتجمع عدد من الرجال والنساء والأطفال ينتظرون وصولنا بالقرب من مرسى الزورق . وكانت شفتي تنزف بشدة وقد تبللت مقدمة قميصي بالدم ، ما أثار هؤلاء الناس . وأخذت عدة مئات من النسوة تجتمعن هناك تولولن . وانقلب العويل الى صرخات فرح عندما قفزت إلى الشاطئ ، مطمئناً الجميع بأنني بخير .

وأثرت هذه العواطف التي اظهرها سكان سوق الشيوخ نحوي تأثيراً عميقاً في نفسي لأنني كنت وحيداً بينهم . وألقيت فيهم كلمة قلت فيها أنني ما دمت حياً لن انسى استقبالهم لي وشعورهم نحوي . ولا يزال حب هؤلاء الناس يتملكني حتى اليوم .

ولزمت القراش ثلاثة او اربعة ايام لأن رجلي كانت تؤلمني . وخلال هذه المدة جناء قاصد لزيارتي وتبدو على وجهه علامات الغضب لوقوع هذا الحادث . وقال : يا صاحب . اصبح الآن بيتي وبينك دم . فقد سفك دمك في ارضي وانت تحت حمايتي ورعايتي . انه عار عليّ كبير . ومن الآن وحتى امسح هذا العار يجب ان يرتفع فوق سطح منزلك علم أسود لكي يعرف الجميع .

وأخذ قاصد يلف علماً صغيراً اسوداً حول عصا قصيرة ليملئه فوق المنزل بينما كنت أحاول التخفيف عنه والتقليل من أهمية الحادث فتركي والدموع في عينيهِ و كأنه طعن في قلبه ، وراح يبحث عن رجال قبيلته الذين نصبوا الكمين .

وعاد قاصد بعد خمسة ايام ليضع امامي كيساً فيه ثمانمائة روبية قال ان اربعماية منها ثمن دمي والاربعماية الاخرى حشم (بدل الشرف) لأن الاعتداء وقع عليّ وانا تحت رعايته . ولم يصغ قاصد قط إليّ وانا أحاول ان اقنعه وقال انه بهذه الطريقة فقط يستطيع ان يرفع رأسه عالياً بين قومه .

وخرج قاصد ليستدعي جماعة من النساء اتى بهن معه . فدخلن وبعد حديث قصير قدمن لي ابنة أخ قاصد وهي فتاة صغيرة طيبة تبلغ من العمر اربعة عشر عاماً . وقال قاصد ان الفتاة ستكون زوجتي لأن هذه هي طريقة القبيلة في الفصل . واخذ بشرح لي انه حسب عادات قبيلة الحكام ، إذا اعتدى احد أفراد القبيلة على رجل من قبيلة اخرى ، واعتبرت القبيلة ان رجلها مخطيء ، تعطى فتاة من اقرباء المعتدي ، بالإضافة الى التعويض المالي ، الى المعتدى عليه . فإذا كان المعتدى عليه قد قتل في الحادث فإن الفتاة تعطى الى اقرب الذكور إليه . والفكرة من ذلك هي ان الاطفال الذين سينتجون عن هذا الزواج يكونون وسيلة لإزالة الضغائن والأحقاد بين القبيلتين .

وكان معظم رجال قبائل سوق الشيوخ من أهل الاهوار ويعيشون حياة بدائية جداً . وكنت انا الرجل الانكليزي الوحيد الذي وقع نظرهم عليه ولذلك فلن يفهموا ان عاداتنا تختلف عن عاداتهم . وكان قاصد شرساً حاد الطبع ولكنني كنت أحبه لأنه كان مصلحاً ويرغب في احلال السلام . ولكي ارضيه اخذت منه المال ووزعته على الفقراء واهديته بدلاً منها زبونا وعباءة جديدين من أجود الأنواع التي وجدتها وذلك لكي اطيب خاطره . اما بالنسبة للفتاة فقد ارجعتها الى اهلها بعد ان استشرت الحجي حسن حمداني وبعد ان اهديتها لوبين جديدين . فقد أشار علي الحجي حسن ان اردھا مع عبارة بمعاملة تستعمل في مثل هذه الظروف وهي : قبلناھا ورددناھا لكم .

ولن انسى منظر اولئك النسوة اللواتي جلبن الفتاة معهن الى منزلي .

وبعد ذلك جاءني قاصد بنتيجة تحقيقاته في الحادث . فقال ان الاعتداء جاء من ارض البوحيمدي وهم فرع من قبيلة الحكام . وقد انكر ياسر الشولان شيخ البوحيمدي معرفته بالامر وقال ان غرباء قدموا الى ارض قاصد ليقتروا الجريمة هناك حتى يشينوا قاصد المعروف بصداقته للحكومة .

وقال قاصد ان ياسر يكذب وانه يعرف جيداً ان مدبري الحادث هم من قبيلة الحكام ينتمون الى الحجي ناصر الذي وعده الاتراك باعطائه خمسية ليرة

عثمانية مقابل تصفية مساعد الضابط السياسي البريطاني في سوق الشيوخ . (وانا اشك في صحة هذه الراوية) . وقال قاصد ايضاً ان الكمين كان يتألف من اثني عشر رجلاً برئاسة احد رجال القبائل قتل والده على يد البريطانيين في معركة شعبيه قرب الزبير منذ سنتين ، وقد الهب الحجي ناصر مشاعره ضدي . اما الحجي ناصر فلم يقترب من مكان الحادث بل ظل بعيداً في المستنقعات الشمالية من بحيرة الحمار حيث كان ينتظر انباء مصرعي التي ستكون الشرارة الأولى لاندلاع الثورة بين قبائل الاهوار وجيرانهم قبائل المجره . (وهذه راوية معقولة) .

والح قاصد على معاينة اقربائه البوحميدي . فارسلت تقريراً بالموضوع الى القيادة العامة في الناصرية فارسلت لي فرقة من المشاة مزودة بزوارق مسلحة . وقطع هؤلاء الجنود حوالي ثلاثماية شجرة من اشجار النخيل التي يملكها ياسر الشولان وعادوا الى الناصرية دون وقوع أي حادث لأن قاصد عمل على ان لا تكون هناك مقاومة لهم . وكان ذلك بنظر أهل المنطقة عقاباً صارماً .

وما ان انتهى هذا الحادث حتى وقع حادث آخر مكلل له . فبعد شهرين كنت في مجلسي الاسبوعي وانا اشعر بسعادة مفاجئة . وكنت قبل ان احضر الى المجلس قد شربت زجاجة من البيرة الانكليزية الفاخرة تلقيت صندوقاً منها من البصرة . وكان من بين الرؤساء المجتمعين في المجلس جماعة من شيوخ آل السعدون يرئسهم تامر بك ويوسف بك المنصور ورجل من يدعى راشد الصقر وينتمي الى فرع غامض من آل السعدون . وكانت تظهر في وجه راشد آثار جرح بالغ على طول خده . وكنت انا قد انقذت ابنه الجريح في معركة شعبيه التي كان يقاتل فيها ضدنا . وأصبح ابنه صديقي منذ ذلك الوقت .

وقطعت علينا حديثنا ضوضاء من خارج المضيف اندفع بعدها الى الداخل ستة من رجال الشبانه يجرون رجلاً أوثقوا رباطه ورموه على قدمي . وقد استغرب الجميع هذا المشهد وبدت على وجوههم علامات الفضول والدهشة .

وانفجر محمد العايل رئيس الشبانه قائلاً بانفعال ان هذا الرجل المكتوف

هو رئيس العصابة التي نصبت لي الكمين ، وانه قد القي عليه القبض في أرض قبيلة الحسن بإشارة من قاصد الناحي . وأخذ الحاضرون في المجلس بتمعنهم وبترقبون ما سأفعله بالرجل .

واوقف الرجل على قدميه . ويبدو ان رجال الشبانة قد اوسعوه ضرباً بحيث انه لم يستطع الوقوف إلا بصعوبة . واعترف بصراحة بالتهم الموجهة اليه وقال انه يشعر بالأسف لانه اخطأني ولم يستطع قتلي . ولما سألته عن الدافع لقتلي أجاب بتحد ان والده قتل على يد الانكليز في معركة شعبيه ولذلك فقد شعر من واجبه ان يقتل اي رجل انكليزي يصادفه . ولما سألته عما سيفعله اذا اطلقت سراحه فرد بإقاحة متناهية انه سيجاول قتلي مرة ثانية ، وانه ان شاء الله سينجح في المرة التالية . وأخيراً اعترف بان الهجبي ناصر قد أدخل له هذه الافكار في رأسه بعد ان وعده بمكافأة جيدة اذا نجح في مهمته .

وكانت القضية واضحة تماماً ولكنني شعرت بالأسف على هذا الرجل خاصة وانني كنت أعرف انني اتناول شخصاً شرساً وبدائياً للغاية ويشعر في قرارة نفسه ان الحق الي جانبه . واتخذت قراراً سريعاً وأمرت ان يفك وثاق الرجل ويطلق سراحه . وقلت له : اذهب ولا تفعل مثل هذه الأعمال ثانية لئلا يكون عقابك شديداً .

لا أعرف ماذا دفعني لاتخاذ مثل هذا القرار . ربما كان البيه الانكليزية الفاخرة . وقد سمعت عبارات الاحتجاج والاستهجان من جميع الحاضرين وخاصة راشد الصقر الذي احمرت الندبة التي في خده وازرقت وصرخ في غضباً : هذا تصرف مجنون يا حضرة الصاحب .

ومع تقديري لراشد الصقر اصريت على تنفيذ ما أمرت به . ودهشت عندما فك وثاق الرجل فانفجر باكياً وركض نحوي وركع على ركبتيه أمامي وأخذ يقبل قدمي وركبتي . وكان كل ذلك مؤلماً وأكد اعتقادي بان الرجل التemis يحمل في نفسه كثيراً من الطيبة .

وجاء هذا الرجل بعد يومين الى منزلي وأخذ يتوسل الي ان اعينه سايساً

عندي لأنه يعرف بشؤون الحيل ولأنه يريد خدمتي . فأعطيته الفرصة وظل الى يوم موته بعد ست سنوات من الحادث أخلص خادماً عرفته في حياتي . وهل يعجب أحد بعد لماذا احببت رجال قبائل المنفق ؟
وغضب مني قاصد طبعاً . وبعد مقابلة عاصفة بيني وبينه تركني وذهب الى عشيرته .

الفارس المتخفي

بعد هذه الاحداث التي رويناها سارت الامور على ما يرام في سوق الشيوخ . وقد استحدثت نظاماً لاعطاء المساعدات للشيوخ صغارهم وكبارهم مما ساعد على حفظ الهدوء في المنطقة . وبلغني ان الحجبي ناصر العايل توجه شمالاً ورمى بنفسه نهائياً بين أحضان الأتراك . ويبدو ان ذلك فيه شيء من الصحة لأنه لم تعد هنالك مشاكل وساد السلام بين قبائل الحكام وبني خيشان والمجره . وظل قاصد الناحي ينق كالضفدع ان الحجبي ناصر لن ينسى احراق قريته ولا الدور الذي لعبه هو (اي قاصد) في ذلك . وكان حديثه المفضل ان الحجبي ناصر يتقاضي راتباً ضخماً من الاتراك ويفاخر امامهم بأنه يستطيع اشعال الثورة ضد الانكليز في لحظة .

ومرت ثمانية أشهر . وبعد ظهر أحد الايام ركبت حصاني واصطحبت كلبتي السلوقيين وسرت في الفلاة مسافة ثلاثة أميال وراء سوق الشيوخ ولم أكن مسلحاً . ورأيت على مسافة بعيدة فارساً وحيداً يتجه نحوي ونظلت الى كل الجهات فلم أجد أثراً لبشر غيره . وظل الفارس يسير بهبط ولم اكثر له في البداية ولكنه عندما اقترب مني لاحظت على وسط سرج حصانه بتدقية تركية وكان وجهه ملثماً مما يشير ، في عالم القبائل ، مكان الشك . وحاولت جهدي ان أظهر عدم اكثرائي فبقيت سائراً في اتجاهي . واتجه الفارسي نحوي وتوقف قريباً مني . فتوقفت أنا ايضاً وحييته وسألته ما يريد . وبدون ان يتكلم ازاح الغطاء عن وجهه فتبينت انف الحجبي ناصر المعقوف ووجهه الصارخ الجمال .

فبادرني قائلاً : هل عرفتني يا دكسان ؟ فأجبتة : نعم ، اهلاً بك يا حجي ناصر إن الله الذي يدبر كل شيء قد رماك بين يدي . قلت ذلك ولم أكن اعرف لماذا تفوهت به ولكن شعوراً بالهلع تملكني .

ورد عليّ الحجي ناصر قائلاً : على العكس يا دكسان ان الأقدار رمتك أنت بين يدي . قل لي ماذا يمنعني من قتلك انتقاماً ؟ ألم تحرق منزلي ومضيفي وقربتي ومحاصيلي ؟ ألم تشترك مع قاصد الناصحي بإزالة الخراب والعذاب على عائلتي وقبيلتي ؟

وكان وهو يتكلم ببطء يستل بندقيته من جانب السرج والقمها طلقته وهو لا يزال هادئاً على ظهر حصانه . ورفض دماغني ان يعمل كما اریده واستبد بي الخوف ولكنني حاولت قدر المستطاع ان أحافظ على هدوئي ورباطة جأشي وقلت له : يا حجي ناصر ان الله بالحقيقة أرسلك إليّ وكأنه كتب ان يتم هذا الامر في هذا اليوم بالذات . فلاتنس ان هنالك مكافأة قدرها عشرة آلاف روبية ثمناً لرأسك حياً او ميتاً . ماذا يضرك لو دفعت أنت المبلغ وسلمت نفسك للحكومة ؟ ان ذلك أفضل من ان يقتلك أحد وينال المكافأة .

فضحك الحجي ناصر هازئاً وقال : لا . لا لقد جئت آخذ حقي . لقد جاء يومك أخيراً .

ويبدو ان كلمتي أصابت هدفاً في نفس الحجي ناصر لأنه بدا عليه الجذ فجأة وانحنى إلى الأمام وسألني :

— ماذا تقصد ؟ انني لا افهم . أنت تتكلم بالاحاجي يا دكسان . وقد شجعتني ولا شك فوهة البندقية المصوبة الى معدتي فبدأ دماغي يشتغل بأقصى سرعته .

فقلت له بهدوء وثأن : يا حجي ناصر قصدي ... انك لو تدفع أنت العشرة آلاف روبية وتسلم نفسك دون قيد او شرط ، فان ذلك سيرضي الحكومة ويقنعها ويستميلها الى الاصغاء لنصيحتي . أما انا من جهتي فاني سأحاول حل قضيتك على الطريقة العشائرية ، فيذهب القسم الأكبر من المال دية لعائلة الشيخ

مزيان . والباقي يكون بمثابة غرامة للحكومة بعد اقتطاع الحشم منه المستحق لي لأنك قتلت ضيفاً تحت سقفي . اعمل بنصيحتي يا حجي ناصر وثق انني سأحصل لك على عفو من الحكومة لكي يتسنى لك العودة الى ارضك وقبيلتك . ونظر إليّ نظرة امتزج فيها الشك بالأمل وسألني : كيف سأدفع المال ؟ وأنا لا احمل قبل هذا المبلغ ؟

فأجبتة : انت تعرف أين وكيف تجده . اذهب واجلب المال وسأنتقي بك عند الغروب بعد يومين عند البوابة الجنوبية من المدينة . ويجب ان تخفي وجهك بعناية وسأوافيك الى هناك لأضمن مرورك بسلام بين الحراس . انها كلمة شرف ولن أخدعك .

وصمت الحجي ناصر فترة ثم تنهد وادار وجهه إليّ وقال : بالحقيقة ان الله كتب ذلك . سأكون عند البوابة يا دكسان بعد غد عند الغروب ان شاء الله ولكن قبل ان اذهب أحلف بوجهك انك ستحافظ على كلمتك . فأكدت له ذلك بقولي : بوجهي يا حجي ناصر تبجي سالم ان شاء الله بعد تسليم الفصل والحشم على موجب قواعد العشاير . ويبدو ان الحجي ناصر اقتنع بذلك فأدار فرسه وانطلق ، دون ان ينيس بيئت شفة الى الجهة الشمالية الغربية .

وحافظ الحجي ناصر على كلمته فوافيته الى البوابة الجنوبية عند الغروب بعد يومين ومر وسط استهجان الحراس واستغرابهم فاقتدته الى منزلي رأساً . وهناك سلمني المبلغ المطاوب وكان معظمه اوراق نقدية من إصدار حكومة الهند . اما من اين حصل عليها فسيظل ذلك لغزاً . ولمقتضيات الأمن ظل الحجي ناصر في منزلي الى ان تمكنت من عقد مجلس عشائري حضره جميع شيوخ قبيلة الحكام بإشراف أمير بك السعدون والسيد عوده .

وهنا يجدر بي ان أعرف صديقي ذو العمامة الزرقاء السيد عوده . انه يعيش في عزلة كالناسك بالقرب من سوق الشيوخ بين قبيلة النواشي الصغيرة . وكنت استخدمه كثيراً في حل النزاعات العشائرية التي تتطلب حلف اليمين لأن أهل

المنطقة كانوا ينظرون إليه كأنه قديس أو ولي بحيث انهم يمتقدون ان من يقسم
يميناً كاذباً امام السيد عوده فإنه يتعرض لأن يصاب بمرض من الامراض او
للاتنقام او لفساد محاصيله او موت ماشيته او أية مصيبة اخرى ، ليس فقط
على الشخص الكاذب نفسه بل على افراد عائلته ايضاً . وكان السيد عوده بذلك
نافعاً لي أشد النفع .

وبما ان قضية الحجبي ناصر كانت مهمة فقد قررت ان أجعلها عبرة .
فأصريت على ان يدفع الفصل مضاعفاً لأقارب مزبان وان يدفع مبلغ مماثل لي
كحشم . وما تبقى من العشرة آلاف روبية يذهب الى الحكومة كغرامة .
وقد ساهم نفوذ تامر بك في قبائل المجره التي تشكل قبيلة الحكام جزءاً
منها ، كثيراً على وضع حل مرض لهذه القضية الشهيرة . ولن انس ان اخص
بالذكر المساعدة القيمة التي اسداها السيد عوده في هذا المضمار . اما الحشم
ومقداره ألفان واربعماية روبية فقد اتفقت قسماً كبيراً منه على مدرسة انشأتها
ووزعت الباقي على فقراء المدينة ، ورضي الجميع .

وابلغت السير بيرسي كوكس بالامر في الوقت المناسب فأرسل إليّ برقية
فيها بعض الملاحظات عن قبولي عشرة آلاف روبية ثمناً لحياة الحجبي ناصر
ولكنه في النهاية وافق على الطريقة التي حلت بها القضية . وازداد بذلك نفوذي
في المنطقة . فالعالم دائماً يحب الرجل الخادع وكان الحجبي ناصر شهيراً .

الفصل الثامن

سوق الشيوخ

١٩١٧ - ١٩١٨

انهيار سد المجاشية

واجهتني حالة صعبة أثناء موسم الفيضان سنة ١٩١٧ . فسوق الشيوخ تقع في وسط الدلتا التي يشكلها الفرات حيث يجري الى الناحية الغربية من بحيرة الحمار . وفوق المدينة وتحتها مباشرة ينقسم النهر الى قناة الحكيكة وقناة ام النخلة وقناة المزلق ، بينما تتفرع أربع أو خمس أقبية منه على الجانبين ، وبعد ان تروي مساحات شاسعة من الأرض تجرد طريقها الى بحيرة الحمار عن طريق المستنقعات . واكبر هذه الأقبية الجانبية تدعى قناة المجاشية . وفي الوقت الذي كتبت فيه هذا الكلام كانت هذه القناة تتسع يوماً بعد يوم لأنها تتفرع من النهر وسط منعطف واسع على شكل هلال . وقد تصبح في يوم من الأيام المجرى الرئيسي للفرات .

لم تكن لدينا دائرة للري في ذلك الوقت وكانت القبائل تفعل ما تشاء بالنسبة لاقامة السدود في الأماكن المناسبة لري أراضيها . وخطة القبائل هي جني موسمين من الارض : موسم قمح أو شعير وموسم أرز . أما الموسم الأول فيهرع

في الحريف ويحصد في أيار حين يرتفع نهر الفرات بسبب ذوبان الثلوج في تركيا وتغطي الأرض التي كانت مزروعة قمحاً بالماء عن قصد وذلك لأجل زرعها بالأرز الذي يحتاج الى كثير من الماء من وقت زراعته الى وقت نضوجه .

ويعتبر موسم الأرز الموسم الأفضل والأغلى وكانت طريقة القبائل كما يلي : يزرع القمح او الشعير اعتياداً على مياه الامطار . وعندما ينضج الزرع يروى بحر المياه اليه في وقت يكون النهر في أقصى انخفاض . لذلك كانت تبذل الجهود في كل مكان ، أما بالتعاون او بتنازع المصالح ، لبناء السدود عبر القنوات الكبيرة المنفرعة من المجرى الرئيسي ، وذلك لرفع مستوى المياه فيها ليصبح ري حقول القمح ممكنًا بطريقة الجبر .

ومع حصاد الموسم الاول يأتي الفيضان السنوي وتهدم معظم تلك السدود للتخفيف عن النهر الرئيسي . واذا لم يفعل ذلك فان مياه الفيضان لا تمنع زراعة الأرز فحسب ، بل تفرق القرى والأماكن المأهولة بين فيها .

والوقت بين حصاد المواسم الشتوية وموسم الفيضان ضيق ويمكن حسابه بدقة في السنوات العادية . ولكن هذه الحسابات تخطيء احياناً . فاذا تساقطت الثلوج على الجبال الشمالية البعيدة بكثرة وذابت بسرعة في وقت مبكر ، فان الفرات سيرتفع ، قبل حصاد القمح او الشعير ، الى درجة غير طبيعية . وتمنع السدود القائمة المياه من الانحدار الى بحيرة الحمار عبر القنوات الفرعية فتتعرض بذلك الى الخطر جميع المساحات الشاسعة المزروعة . ويتأثر بذلك اكثر من غيرهم القبائل القريبة من بحيرة الحمار ويشعرون بالحاجة الى الانقاذ والغوث اكثر من أولئك الذين يعيشون قرب مدينة سوق الشيوخ حيث تعلو ضفاف الفرات .

ان الطريقة الوحيدة لانقاذ المحاصيل الزراعية في حالة طارئة كهذه هي فتح المجال للنهر ان يجري الى بحيرة الحمار بسرعة . ولتحقيق ذلك يتوجب هدم واحد أو اكثر من سدود القبائل . وهنا نشأ المشكلة . فكل قبيلة لا تريد هدم سدودها وترغب ان ترى سدود جاراتها تهدم أولاً . ونتيجة لذلك في مثل هذه الظروف ، كانت القبائل تحاول هدم سدود بعضها البعض لاسيما واذا كانت

الحكومة المحلية ضعيفة او لا وجود لها كما كانت الحال في السنوات الحس عشرة التي سبقت دخول الانكليز . وغالباً ما كانت يدفع ذلك القبائل الى الاقتتال ويكون النصر عادة حليف الأقوى .

وشهدت سنة ١٩١٧ فيضاناً غير عادي . ففي نهاية شهر نيسان ارتفع الفرات الى درجة مخيفة . ولم يكن القمع قد نضج في كثير من المناطق ويحتاج الى سقاية بعد ، ولذلك كانت جميع السدود سليمة . وأسرع رجال القبائل وأصحاب البساتين من قريب ومن بعيد الى ضفاف النهر وبدأوا بتعليق الاتربة عليها على أمل انهم قد ينجحون في منع الماء من التدفق قبل قدوم الفيضان الرئيسي .

وكنت كل ساعة أتلقى في سوق الشيوخ طلباً باتخاذ اجراءات رسمية لمنع الكارثة . فاذا لم يفعل شيء ولم استخدم سلطتي فمعنى ذلك ان محاصيل المنطقة كلها ستتلف وستغرق معها مدينة سوق الشيوخ . اما نصائح مستشاري فكانت متناقضة . كل يبدي الرأي الذي يلائم اغراضه لأنهم جميعهم لديهم اصدقاء بين مختلف القبائل ووجدوا في ذلك فرصة لزيادة نفوذهم عن طريق اقناع الحاكم بهدم ذلك السد بدلاً من السد الذي قد تكون لهم فيه مصلحة . فوجدت انني سأتحمل اللوم مهما كانت النتيجة . وكان الوقت حرجاً وليس من يساعدي بالمنطقة بأسوأ أحوالها .

وظلت مياه النهر الصفراء المحملة بالاتربة ترتفع في دلتا سوق الشيوخ حتى أصبحت أعلى من الأرض المحيطة بها بعشرة أقدام ، وبدأت تتدفق من فوق الحافة الترابية على الضفتين . وكان أي تصدع في أي مكان يعني اغراق المنطقة جميعها بالماء وتلف المحاصيل الزراعية . ومما زاد الامور سوءاً ظهور روح المقاومة العربية بأجلى صورها . فتهدم ا: سد من السد سينتج عنه اغراق مئات الأفدنة المزروعة بالقمح وراء السد وعلى حانبيه . ولذلك كان اصحاب السدود على استعداد ان يدافعوا عن سدودهم الى الرمي الاخير . وكان هنالك حراس مسلحون يقومون بحراسة هذه السدود في الليل والنهار ، وكان الرأي السائد هو : فليتحمل الجميع النكبة افضل من ان تتحملها قبيلة واحدة .

وكان علي ان افعل شيئاً حاسماً وبصورة سرية للغاية . وفي حالة من اليأس قررت هدم سد المجاشيه الكبير الذي يبعد عن المدينة خمسة أميال . وكنت أعرف انه ليس عليّ إلا فتح ثغرة صغيرة في اعلى السد ، ومياه النهر المتدفقة كفيضة بالباقي . اما المشكلة هي كيف استطيع القيام بذلك وحراس مسلحون يحرسون السد . فركبت زورقي البخاري ورحت استكشف المكان وعرجت على عدة سدود اخرى حتى لا ألفت إليّ الانظار ، فوجدت ان اربعة حراس فقط يقومون بحراسة سد المجاشيه وكلهم من الجهة الشرقية ولم تكن حراستهم بقطة .

وعدت الى سوق الشيوخ متفانلاً لأضع خططي . وكنت على يقين انني إذا عرضت الفكرة على أصحاب السد سيعارضون ويقاومون ولذلك صرفت النظر عن محاولة هدم السد بالقوة في وضح النهار وقررت اللجوء إلى خطط سرية تنفذ تحت جنح الظلام .

وفي الليل ركبت مشحوناً مع محمد العايل واثنين من الشبان و أخذت معي معولاً ، واتجهنا إلى مدخل قناة المجاشيه من الجهة اليمنى . وكان السد يبعد عن مدخل القناة حوالي ثلاثمائة ياردة . وكان الظلام شديداً عندما امرعنا الى السد من الجهة الغربية للقناة ويبدو أن الحراس على الجهة الشرقية كانوا يغطون في النوم .

وتسلقت أنا ومحمد العايل الى ظهر السد الذي تبلغ سماكته ١٢ قدماً وبدأنا نحفر على طوله خندقاً عرضه قدمين . ولم يكن العمل صعباً وكان بالامكان حفر الخندق باليدين لأن تلك السدود مصنوعة من الطين المجهول بالفتش . والعمل الاصعب كان فتح الثغرة في القسم الاعلى من السد وهو القسم المصنوع من الطوب المشوي . ولذلك استخدمنا المعول بجذر دون ان نتمكن من الضرب بشدة للثلا يستيقظ الحراس على الصوت .

واستمرينا في العمل بصمت مدة ساعة كاملة حتى لم يبق أمامنا إلا ثلاثة أقدام تقف في وجه ضغط الماء . وعندما فتحنا فجوة عميقة في السد حفرنا الاقدام

الثلاثة المتبقية بسرعة البرق واسرعنا الى المشحوف وهربنا فيه بأقصى سرعة
ممكنة الى نقطة تبعد منة ياردة عن السد ووقفنا هناك نرقب النتيجة .
وسار كل شيء حسب الخطة المرسومة . فبعد ان تدفقت الماء في الشفرة التي
فتحتها سمعنا هدير مياه نهر وهي تشق السد لتنفذ منه . وعرفنا عندئذ ان
الخطة نجحت اذ ان شيئاً لن يستطيع منع المياه من شق السد وجرفه في طريقها .
وعداً الى المدينة قبل ان يشتد التيار الناتج عن تدفق المياه عبر السد لئلا نعجز
عن التجديف .

وطرح الحراس الصوت ولكن بعد فوات الأوان . وسمعنا عن بعد أصوات
رجال القبيلة وصراخ النساء في القرية المجاورة وهم يحاولون عبثاً منع المياه
المتدفقة .

ووصلنا الى المدينة في الساعة الثالثة صباحاً وهناك طلبت من محمد والرجلين
ان يكتموا السر .

وأنقذت مدينة سوق الشيوخ من الغرق . ففي الصباح كانت مياه النهر قد
انخفضت قدمين كاملين . وقد جاء الحجي حسن حمداني باكراً في الصباح ليلغني
ان سد المجاشيه قد تصدع أثناء الليل وجرفته المياه ، وقال : انه لطف الله ...
رحمة الله هي التي قررت اي سد يجب ان ينهار .. شكراً لله .

وكنت لا أزال في فراشي في ذلك الوقت اغالب النعاس ومع ذلك نهضت
لأستقبل وجهاء المدينة وأتقبل منهم التهاني والاحبار مع قهوة الصباح في المجلس .
وظل الأمر سراً . فلم يعرف احد الدور الذي قمت به في تهديم السد حتى
بعد ان غادرت مدينة السوق . وظل رجال الشبانة الثلاثة عند كلامهم فكتموا
السر أيضاً . ومع اني بذلك انقذت المدينة وعدة آلاف من الافدنة المزروعة
قحماً على مسافة عشرات الاميال من الضفة اليمنى للفرات ، فقد غرقت كل المنطقة
الواقعة وراء سد المجاشيه على الضفة اليسرى من النهر وتلفت المزارعات فيها حتى
بحيرة الحمار . ولم استطع تقدير الاضرار التي نجمت عن ذلك ولكن بما لا شك
فيه انها كانت جسيمة للغاية . ولم أحاول ان احصل على تعويض عن ذلك من

الحكومة لانها سابقة لم يكن قد سمع بها أحد في تلك المنطقة .
وكرهت نفسي مدة من الزمن لأنني قمت بذلك الدور ولم أقدر ان انسى
أولئك المساكين الذين حل بهم الدمار والحراب نتيجة لذلك العمل ولكنني
اضطريت الى التضحية بالأقلية لأنقاذ الاكثرية . فهل هذا مبرر ؟ القبائل تقول
(لا ، حتماً !)

وتلقى مساعدو الضباط السياسيين على الفرات ، بما فيهم أنا ، دعوة الى العشاء
ليلة عيد الميلاد سنة ١٩١٧ من الميجر يونغ (توفي سنة ١٩٥٠) مساعد الضابط
السياسي في الناصرية .

وحتى ذلك الوقت كان كل منا يحكم منطقة ، منفصلة ويتعامل مباشرة مع السير
بيرسي كوكس في البصرة . ولكن الميجر يونغ كان طموحاً ، فأبلغنا ، بعد ان
تناولنا طعاماً شهيماً وشربنا كثيراً من الشمبانيا ، انه من أجل ان تكون الادارة
أكثر فعالية ومن اجل الضرورات المالية ، سيقترح على السير بيرسي كوكس
تعيينه (اي الميجر يونغ) ضابطاً سياسياً على الفرات وان نكون نحن تابعين له .
فرحبنا بالفكرة دون أن نفهم ما وراءها ودون ان نهتم بمعرفة ابعادها وقد طغى
علينا لسان مضيفنا الناعم وسخاؤه المتقطع النظر .

وإنصافاً للميجر يونغ أقول انه في زمن الأتراك كانت الناصرية هي المركز
الاداري للواء المنتفق كله . وليس امراً سيئاً ان نحذو حذو الأتراك في مثل
هذه القضايا لأنهم كانوا دائماً يحاولون ضم جميع القبائل التي تشكل اتحاداً واحداً ،
تحت إدارة واحدة . ولم يكن الخطأ في طريقة الأتراك هذه ، بل في اساليب
الموظفين الذين كانوا يتولون شؤون الادارة .

وكانت القيادة العامة للفرات في الناصرية . وربما كان الميجر يونغ قد فكر ،
وليس بدون أسباب موجبة ، انه من الاسهل إدارة منطقة سيئة منقطعة تماماً
عن البصرة ، من المكان الذي توجد فيه القيادة العامة لاسيما وان تلك القيادة
كانت مسؤولة عن المنطقة كلها وعن خطوط المواصلات حتى القرنة .

ولم نظن بعد حفلة عيد الميلاد العامرة أن الميجر يونغ كان جاداً في الموضوع

او انه سيقوم فعلاً بتقديم اقتراحه الى السير بيرسي بصورة رسمية . ولكنه فعل
ودفعنا نحن الثمن .

وغضب السير بيرسي عندما تلقى الاقتراح وبعد اسبوع امر بنقلنا جميعاً .
وكننا سنة بما في ذلك الميجر يونغ الذي نقل مكاني الى سوق الشيوخ . وتلقيت
برقية من السير بيرسي يبلغني فيها دون إعطاء الأسباب انه قرر اعادتي الى الجيش
وامرني بالالتحاق بدائرة المشتريات في العمارة . وكنت أحب عملي في سوق
الشيوخ والناس الذين كنت اعامل معهم ولكنني لم أكف عن التفكير بأني
اعتبرت غير كفء وغير جدير بتحمل المسؤوليات . ولم أعرف حقيقة ما
حدث إلا عندما وصل الميجر يونغ الى سوق الشيوخ وكيف ان تصرفه الأحمق
سبب كل هذه المشاكل وهدم كل ما بنيتة طيلة السنوات الماضية . وقد ملت
الميجر يونغ لأنه هدم مستقبلي في الدائرة السياسية .

ولكن الأوامر هي الأوامر . فبعد ان سلمت اعمالي ، وأنا منكسر القلب ،
الى الميجر يونغ ، جمعت حوائجي ونقلتها الى زورق صغير وودعت جميع الشيوخ
وسرت في طريقي الى البصرة حيث كان علي ان اثبت وجودي قبل الانتقال الى
العمارة .

واستغرقت رحلتي الى البصرة خمسة أيام اذ اعاقت سبيري في بحيرة الحمار
الامطار الغزيرة والرياح الشديدة ، فبقي زورقي غارقاً في الوحل يومين ولبلتين
خارج قناة المزلق . ولم يستطع صديقي حاتم المزان شيخ الجوارير الذين يقطنون
على ضفتي المزلق ، ان يحركني خطوة واحدة من مكاني بكل ما لديه من خيول
ورجال . ولم أستطع استئناف السفر إلا عندما هبت ربح جنوبية فارتفعت
مياه البحيرة قليلاً .

وفور وصولي الى البصرة توجهت الى الدائرة السياسية لاثبات الوجود وتلقي
الأوامر . ولشد ما كانت دهشتي عندما وجدت هناك جميع شيوخ سوق الشيوخ
تقريباً وقد جلسوا في باحة مبنى الدائرة السياسية ومعهم امتعتهم . ولقد
تضايقت من ذلك لانني سأتهم بأني دبرت الأمر . والحقيقة ان هؤلاء سبقوني الى

البصرة دون ان يخبروني . وقد جاء بعضهم على الخيل وبعضهم الآخر بالمشاحيف عن طريق ام النخلة والغبيشية ، اي مسافة مئة ميل تقريباً . وكان عددهم حوالي ٥٠ شيخاً بينهم فامر بك وعجيل بك ويوسف بك وعبدالعزیز الراشد (وكلهم من عائلة السعدون) ، وجميع شيوخ بني خيقان والمجره تقريباً يرثيهم . قاصد الناحي . وكانوا مجتمعين كلهم في الباحة عندما دخلت فهرعوا لتحياتي ، منهم من صافحني بالأبدي ومنهم من قبلني على الوجنتين . وعندما سألتهم عن سبب قدومهم ، أجاب قاصد الناحي بانهم أتوا ليرجعوني الى سوق الشيوخ وقال : ان شالله كوكس ما يقصر . ويقصد بذلك انهم يأملون ان لا يخيب كوكس طلبهم . وتركتهم ونزلت الى مكتب جيتروود بل فأبلغتني ان الشيوخ أتوا في اليوم السابق وقدموا عريضة تطالب باعادتي ، كما انهم رفضوا العودة او الخروج من الدائرة السياسية إلا اذا حصلوا على جواب مرضي . ولم تنفع في اقتناعهم اية حجة ، وذهبت عبثاً كل المحاولات لملمهم على الانتقال الى فسادق العشار او مقاهيها .

وأخبرتني الآنسة بل ان السير بيرسي ابدى انزعاجه لكل ما حدث ويعتقد اني انا الذي دبرت كل شيء ولذلك طلب ان اقبله فور وصولي .

ووجدت السير بيرسي بأسوأ حالاته . فسألني ببرود ماذا أقصد بالسياح لجميع شيوخ السوق بالقدوم الى البصرة دون استئذانه ، وأمرني باعادتهم من حيث أتوا فوراً ، وقال انه يرفض مقابلتهم أو مناقشتهم حول العريضة التي قدموها ، وأنه من الافضل ان اطيع الأوامر .

وعندما تمكنت من الكلام اقسمت له بشر في انني لم أكن اعرف بقدمهم وانني تأخرت على الطريق ، وأبلغته انني سلمت أعمالي الى الميجر يونغ الذي كان من واجبه ان يمنع الشيوخ من المجيء الى البصرة . وقلت له انني جندي مخلص وأعرف كيف اطيع الأوامر ، ولكنني أود أن اعرف اي خطأ ارتكبته أو ذنب جنيته في سوق الشيوخ استدعى نقلي بهذه السرعة من الدائرة السياسية الى الجيش بدون اي تفسير ، وأنه يجب ان يعرف ان هذا العمل قد يقضي على جميع

آمالي ومطامعي . وأخيراً توصلت إليه ان لا يصب غضبه على الشيوخ لأنهم قوم طيبون ويسرون على سجيتهم ، وأن تصرفهم هذا ناتج عن جهلهم لعادات البريطانيين وعن شعورهم بالولاء والاخلاص لي ، وطلبت منه أن يقابلهم ويصفي الى ما سيقولونه .

وأخيراً اقتنع السير بيرسي وأمرني ان ادعو الشيوخ اليه وان اطلب اعداد القهوة لهم . ودخل الشيوخ جميعهم الى الغرفة وقدمت كراسي لشيوخ آل السعدون بينما جلس الباقون على الأرض يحتسون القهوة التي قدمت لهم على الفور . وكان موقعي صعباً اذ انني كنت سأقوم بالترجمة وانقل وجهة نظر السير بيرسي الذي كان لا يزال متوتراً . وعندما بدأت الامور تتعقد نهض قاصد الناحي فجأة والدموع تنساب على خديه وخلع كوفيته وعقاله واندفع نحو السير بيرسي وطوق بها عنقه وقال له : نحن داخلين على الله وعليك . اعطينا دكسان . وكان منظرأ غريباً ان يشاهد المرء كبير الضباط السياسيين في العراق وقد تجمع حوله عدد من رجال القبائل يطوقون بكوفياتهم رأسه ويديه وحتى رجله . وانكسر الجليد وبدأ السير بيرسي يضحك وهو يحاول التملص من قبضتهم فاستنجد بي . وبعد جهد ليس بقليل اقنعت قاصد والآخرين ان يعودوا للجلوس في أماكنهم . كان منظرأ مضحكاً بالفعل ولكن علامات الأمل والاستبشار كانت بادية على الوجوه .

وطلب السير بيرسي ان تحضر القهوة والسجائر وأبلغ الجمع بهدوء انه سيفكر بالأمر وانه مستعد للنظر بعطف على عريضتهم وسيعمل جهده لتحقيق رغباتهم ، ولكن هنالك بعض الصعوبات . وطلب منهم ان يذهبوا الى المدينة ويعودوا في اليوم التالي فيجتمع بهم ويعطيهم الجواب . وعندما رأى السير بيرسي التلطف في نظراتهم قال لهم انه يأمل ان يكون الجواب على خاطرهم .

وانتهت المقابلة وكلفت ان ابعث الشيوخ عن باحة الدائرة ففعلت وعدت الى مكتب السير بيرسي فواجهني بنظرة تأمل وقال : الى هنا كل شيء على ما يرام يا ديكسون ولكن كيف سأراجع عن أوامري الى بونغ ؟ إنه الآن مسؤول عن

سوق الشيوخ .

فألهمت اليه بكياسة بأنني أعرف ان يونغ يكره فكرة البقاء في سوق الشيوخ واعتقد انه يقبل ان يبادلني المنصب فيأتي هو الى دائرة المشتريات في العمارة وأعود أذا الى سوق الشيوخ .

« حسناً جداً ، قال السير بيرسي . « إذا كنت تستطيع أن تنهي الموضوع بهذا الشكل فأصدر امرأ بالتبادل بينكما . ولكن عليك انت ان تقترح ذلك على يونغ ، فأنا لا أقدر ان اترجع عن أوامري فقد أبلغت قائد الجيش بها . «
واستأذني دقيقة واخذ ورقة وكتب عليها شيئاً ثم سلمها إليّ قائلاً : أظن أن هذه ستسوي الأمور .

وكانت تلك الورقة مسودة برقية الى يونغ مكتوبة عن لساني تقول انني قد وصلت الى البصرة وقابلت كبير الضباط السياسيين ، وانني أعتقد انّ نتيجة لذلك سينظر السير بيرسي بعين العطف إذا تقدم يونغ بطلب لتبادل المناصب معي ، وتتطلب البرقية في النهاية جواباً على جناح السرعة .

وفي اليوم التالي عندما تجمع الشيوخ في غرفة السير بيرسي ليستمعوا الى قراره ، أبرز لي السير بيرسي برقية كتب عليها « مستعجل » ويطلب فيها الميجر يونغ السماح له بالانتقال الى دائرة المشتريات في الجيش مكان ديكسون الذي فهم انه يرغب في العودة الى سوق الشيوخ . وأعطاني السير بيرسي ايضاً جوابه بالموافقة لأقرأه .

وابتسم السير بيرسي والتفت نحو الشيوخ وبعد أن سأهم عن صحتهم وعمّا إذا كانوا قد قضوا ليلة مريحة في فنادق المدينة ، أبلغهم انه فكر ملياً في طلبهم المتعلق بالكابتن ديكسون وقرر إعادته الى سوق الشيوخ . ولا يمكنني وصف الحماس الذي استقبل الشيوخ به القرار .

لقد كان السير بيرسي زكريا كوكس رجلاً عظيماً . ومن السهل ان يفهم المرء أسباب تمتعه بشعبية كبيرة بين أهل العراق ، والاحترام الكبير الذي لا يزالون يكتنون له حتى اليوم . واستمر سنوات كثيرة قبل أن يمحي اسمه من

اذهان هؤلاء الناس .

وكانت عودتي الى سوق الشيوخ نصراً لا ينسى . وحاولت ان تتميز بالهدوء وعدم التظاهر ولكن ذلك لم يكن بيدي . فقد كان ذلك يوماً عظيماً عند قاصد الناحي .

وبقيت في سوق الشيوخ بعد ذلك سنة واحدة أصبحت بعدها ضابطاً سياسياً على كل المنتفق وكان مقرري الرئيسي في الناصرية على بعد ٢٠ ميلاً فقط من سوق الشيوخ .

حسين القبيح والبرج الحربي

حسين القبيح رجل مسن وهو شيخ الجوارين . والجوارين قوم شبه رحل من رعاة الأغنام في منطقة سوق الشيوخ يقيمون في الصيف بجوار أم البطوش ، ويتوجهون في فصل الخريف إلى الصحراء الجنوبية بين العراق والكويت حيث يقيمون لمدة ستة أشهر . وهم عرب أقحاح يفاخرون دائماً بأنهم من فرع أجود في المنتفق ، ولكنهم كانوا فقراء . وكان حسين القبيح يزرع بعض الأرض عند تامر بك السعدون بين أم البطوش ومدينة السوق . ومع أنه محب للنفس ، لكنه كان شرس الطبع ولم يكن يتورع عن اغتصاب املاك غيره إذا سنحت له الفرصة ووجد في ذلك فائدة له . اما أتباعه فكثيرون ومسلحون جيداً .

وفي يوم من أيام صيف سنة ١٩١٨ جاء تامر بك مسرعاً ليقابلني ومعه كاتبه الكردي الملا أحمد . وشكالي وهو هائج متوتر ان حسين القبيح استولى على أحد الابراج الحربية التي تحمي ارضه . ويشرف هذا البرج على مساحة من الأرض كان قد زرعها حسين أرزاً لحساب تامر بك .

ورفض حسين ان يخلي المقتول واكد نوابه واصراره على ان يصح مالكا للأرض كما فعل غيره في الايام الأولى حين لم يكن احد يقيم في تلك المناطق . وجواباً على احتجاجات تامر بك اعلن حسين نفسه في خدمة الاتراك ، وأبلغ رسل تامر الذين ذهبوا لإقناعه بأنه لا يتعرف على تامر بك ولا على دكسون ولا

على حكومة الانكليز ، وانه يتحدى أي شخص ان يزحزحه من مكانه او يغيره على إخلاء المكان .

وأعترف انه عندما كنت أصغى لتأمر بك وهو يصب غضبه على « سر كاله » السابق ، كانت مشاعري وعواطفي مسع حسين القبيح ، لأن تأمر نفسه سرق الارض التي لم تكن ملكه في فترة الفوضى بين مفادرة الاتراك وقدموم الانكليز . وأخذت اهدى ، تأمر بك واطيب خاطر الملا أحمد واعدأ ان افعل كل ما أستطيع .

وبعد المفتول المستولى عليه ثلاثة أميال فقط عن مدينة السوق على الطريق الى الخبيسة ، ويمكن رؤيته بالعين المجردة من سطح منزلي .

وأرسلت في طلب حسين القبيح رسمياً فحضر الى مكنتي في الوقت المحدد . وكان في حوالي السبعين من العمر رث الثياب ، وقد لفحته الشمس وتظاير الشرر من عينيه . ويبدو انه لم يتعمل حذاء قط في حياته ، فكان قدماه اشبه بقدمي جمل . ويدل ذلك على انه رجل من الصحراء قبل كل شيء قضى معظم حياته يسير حافياً على الرمال الساخنة .

وكان بضحك ضحكة فيها الكثير من التمرد فلم اقدر إلا ان احبه . وقال ان والده من قبله كان يزرع الارض التي استولى عليها ، وان تأمر بك السعدون حاول ان يطرده ويسلم الارض الى سر كاله آخر . ونظراً لوجود حالة حرب فإن الكثيرين يستولون على املاك ليست لهم ، ولذلك فكر حسين أن الفرصة مواتية ليحذو حذوهم . وبما ان المفتول كان يشرف على كل الارض التي زرعها لذلك كان لا بد من الاستيلاء عليه لتأمين حمايته .

وبعد ان أصغيت الى كل ما قاله حسين ذكرته بهدوء أن هنالك حكومة لها سلطة أمثلها انا ، وانه من واجبي ان امنع الافراد من اخذ حقه وقهم بأيديهم . وعليه ، يجب ان يخلي البرج بدون تأخير ويقدم بعدها الى محكمتي أبة شكوى ضد تأمر بك .

وبفغزة خبيثة من طرف عينه شكرتني حسين لتصيحتي ووعدي ان يفعل كما

طلبت منه ، ولكنه طلب مهلة ثلاثة ايام ليقتنع رجال قبيلته بالأمر .
وبعد ان تركني حسين توهمت ان القضية قد حلت . وبعد ثلاثة ايام تلقيت
من حسين رسالة شديدة اللهجة يقول فيها ان رجاله لم يوافقوا على قراري .
ويقول ايضاً انه نظراً لفقدان النظام عموماً فإنه لم يستطع ان يفرض سيطرته
عليهم ، ولذلك ، اذا كان بإمكانني ان اثبت لهم هيبة الحكومة وسلطانها ، فإن
الجوارين سيسلمون المفتول ، دون شك ، بدون اية مشاكل . واقترح في رسالة
شفهوية ان اسير على رأس جنودي ومدافعي الثقبلة واهدد قبيلته بنسف البرج ،
وبعد ذلك يستتب الأمن . وكان الشعب العجوز يعرف جيداً انه ليس لدي
جنود ولا مدافع ، مما يعني انه سيظل مستولياً على المكان الى الوقت الذي يتمكن
فيه من عمل شيء .

وفي تلك الاثناء جاءني تامر بك ثانية وسألني عما انوي عمده ، واكد لي أنه
في اليوم السابق اطلق النار على رجاله من المفتول وقتل اثنين منهم . وقال انه
ما لم اتخذ موقفاً حازماً لإثبات سلطتي فان الامور ستسير من سيء الى أسوأ ،
وان جميع سكان المنطقة يرقبون الاحداث باهتمام وسيفترضون انه ليست هنالك
حكومة تدعمني ، الأمر الذي سيشجعهم على الاقتداء بحسين والجوارين .

ووضعني الحاج تامر في موضع حرج يستوجب التفكير الشديد . فقد جعل
من القضية امتحاناً لي وأراد ان يدفعني لعمل غير مأمون العواقب مما افقده
احترامي وحيي . فقد كان بإمكانه الانتظار الى وقت تكون فيه الظروف أكثر
ملاءمة . اذا انه كان من الواضح انني لا استطيع ان افعل شيئاً بدون مدفعية
ضد برج محصن مؤلف من ثلاث طبقات . فاذا حاولت حصاره فلن ينتج عن
ذلك إلا تعرض رجال الشبان الذين سيقومون بالمهمة الى الهجوم من الخارج .
وفي الوقت نفسه لا استطيع ان اراجع كما انني لا استطيع الحصول على قوات
من الناصرية في الوقت الذي كانت فيه تلك القوات تعمل على مراقبة قبائل
الغراف باتجاه شطرا .

وحاولت المأطلة فكتبت الى حسين القبيح طالباً اليه الحضور لمواجهة

فرفض مدعياً ان جماعته لا يسمحون له بزيارتي لئلا انتقم منه واسجنه . وكانت تلك حجة واهية لأن جميع سكان المنطقة يعرفون تماماً ان أحداً من الجوارين لا يتجرأ على الانتفاص من سلطة حسين في القبيلة لكونه في الواقع من أقوى شخصيات المنطقة .

وكتبت رسالة أخرى وأرسلت الحجي حسن حمداني يقنع الرجل المعجوز بأن ينوب الى رشده ويأتي عليه الأمان (حظ ونجت الحكومة) لبحث القضية، ولكن دون جدوى . وعاد الحجي حسن ليبلغني ان حسين كان في انهرس طبعاً، ورفض كل حجة ، وانه (اي الحجي حسن) تعرض لمخاطر كثيرة في ارض الجوارين وكاد يلاقي حتفه .

وبذلك تطورت القضية فاصبحت امتحاناً عسيراً من اشد ما قد يتعرض له انسان . وكنت في حيرة من امري احاول يائساً ان اجسد مخرجاً للقضية . وجاءني الحل من البحرية الملكية في دجلة والفرات على غير موعد كالعادة . فني زحمة متاعبي ومشاغلي برزت سفينتان مسلحتان بالمدايق كانتا متجهتين من الناصرية الى البصرة ورستا بالقرب من مضيقي في مدينة السوق ومدافعها القوية تصعد زفرات القوة والعزم .

ولعبت ورقتي الأخيرة فأرسلت كتاباً مستعجلاً الى حسين القبيح قلت فيه ان الحكومة أرسلت سفناً حربية لفرض سلطتي وان رجاله وبرجه الحربي سيتمرضون للقصف في مدة قصيرة . وأبلغته ان الحكومة ، وفقاً منها ، ستعطيه فرصة أخيرة فاذا حضر خلال أربع ساعات واعلن تسليم البرج فعلاً ، وأعلن خضوع ربه اياً لسلطة الحكومة ، فان السفن ستحجب نيرانها عنهم .

انني أشك فيما اذا كانت السفينتان قادرتين على القصف في مثل ذلك المدى البعيد . ولكن خدعتي ، على كل حال ، نجحت . فبعد ثلاث ساعات فقط ارغمي حسين على اعتابي طالباً الرحمة . وعندما وقع نظره علي لف كوفيته حول عنقي طالباً الأمان والغفران وقال : يكفي .. يكفي .. لقد اثبتت ان هنالك حكومة في هذه البلاد .. لقد اقتنعت .

وابلغني حسين ان رجاله قد أخذوا المقتول وطلب مني أرسل رجال الشبان لاستلامه ، ففعلت . واحتل رجالي الشجعان المكان خلال ساعة بينما بقي حسين في مكتبي تحت الحراسة .

وانتهى كل شيء . ولكن الطريف في الموضوع هو ان سفن صاحب الجلالة لم تعرف شيئاً عما حدث . وقد ابلغت قائدي السفينتين بالخدمة الجلى التي اسديها لي عن غير قصد او معرفة ، عندما كانا يهان بمفادرة سوق الشيوخ بمعد حفلة الغداء العامرة التي اقمتها على شرفيها .

اما حسين القبيح فقد اطلق سراحه بعد ان قبل يد تامر بك في مجلس عام وطلب منه الصفع ، وبعد ان انذرت به بأن لا يعود الى سوء السلوك . وقد زارني بعد ذلك عدة مرات واصبح أحد أخلص اصدقائي عندما انتقلت الى الناصرية . وتوفي حسين بعد ثمان سنوات وخلفه ابنه ناصر في رئاسة قبيلة الجوارين . واثبت ناصر انه عضو محترم في المجتمع القبلي أيام الحكومة العربية بقيادة فيصل . وكان يزورني في الكويت كلما انتقل رعاة المنتفق الى هناك في الحريف .

حرز ميرزا عنايه

ميرزا عنايه رجل متدين من اتقياء الشيعة كان يعيش بين قناة أم النخلة وقناة المزلق . وكان يتمتع بنفوذ كبير بين قبائل الحسن والجوابر وبني سعيد وغيرهم ممن يدينون بمذهب الاخبارية وهم أقلية اذا ما قيسوا بالقسم الأكبر من الشيعة وهم الاصولية . ويقطن ميرزا مع اثني عشر آخرين من العلماء على مرتفع من الارض بين القناتين المذكورتين وبعيداً عنها ، حيث كانوا يؤلفون ما يشبه كلية قبائلية يلجأ اليها كثيرون طلباً للنصح فيما يتعلق بقضايا الشريعة .

وقد ساعدني ميرزا عنايه في حل عدد غير قليل من القضاة المعشائرية المعقدة في كثير من الاحيان تتعلق بالنزاع على الحدود ، والطلاق ، والارث وما شابه ذلك . وكان اتصالي به عن طريق المراسلة .

ولم اطلب منه أن يزورني لأن مثل هذه الزيارة يقوم بها عالم ديني كبير

ضابط سياسي أجنبي تعني فقدان هيبته وجلاله في أعين إتباعه .
وفي خريف سنة ١٩١٨ قررت أن أتوجه لزيارة ميرزا عنايه لأنني كنت
بأمس الحاجة إليه ليدف يجانبي في قضية هامة . فقد قررت الحكومة شق قناة
للملاحة عبر بحيرة الحمار وعبر مساحة من الأرض تقع الى جنوب المزلق . وكانت
هذه القناة ستصل بالفرات بالقرب من قرية بني سعيد على بعد مسافة قصيرة من
المكان الذي يقيم فيه ميرزا عنايه أي حيث تنفصل أم النخلة عن المزلق .

وقد أقلق هذا المشروع قبائل الجوابر وبني سعيد والحسن ظناً منهم ان قناة
عميقة كهذه تجر معظم مياه النهر وتجفف أم النخلة والمزلق مما يجعل زراعة
الأرز في أرضهم غير ممكنة . ولم يكونوا يريدون قناة للملاحة هناك لأنهم
يعتقدون ان قناة مفتوحة دائمة تمنعهم من إقامة السدود المؤقتة عبر أم النخلة
والمزلق لرفع مستوى المياه وتسهيل عملية زراعة الأرز . وفي رأيهم ان عملاً
(طائشاً) كهذا تقوم به الحكومة يعتبر انتهاكاً لأساليبهم وطرقهم التي درجوا
عليها منذ أقدم الأزمان .

ونتيجة لذلك انتشرت الشائعات والهمس واللفظ وعقدت اجتماعات معادية
يوميًا في مقر ميرزا عنايه . ومما زاد الأمور تعقيداً أن جرافسة حكومية أنهت
شق القناة في بحيرة الحمار وانتقلت لتشق الأرض في منطقة قبيلة الجوابر بانجساح
قرية بني سعيد . وأخذت العرائض والاحتجاجات تنهال عليّ يوميًا في سوق
الشيوخ تبعتها بعثات غاضبة من رجال الاهوار . فخشيت انتشار هذا القلق
وانقلابه الى اضطرابات وما ينتج عنها من مضاعفات ، فقررت القيام بعمل ما .
وأشد ما كان يقلقني ان يتحرك المهووسون من رجال القبائد فيطابقوا النار على
عمال وموظفي الجرافسة إظهاراً لعدم موافقتهم على العمل .

وكان من البديهي ان ينظر ميرزا عنايه بعين العطف الى وجهة نظر القبائل .
وكان من الواضح ان الطريقة الوحيدة لاستعادة الثقة ومنع نشوء وضع خطير في
المنطقة هي إقناع ميرزا ان القناة الجديدة من شأنها ان تسهل انتقال العرب عبر
بحيرة الحمار الى سوق الشيوخ والناصرية، وانه يمكن إقامة سدود مؤقتة عليها عندما

تأتي مواسم زراعة الأرز كل سنة .

و كتبت الى ميرزا عنايه طالباً مقابلته في يوم محدد ، فرد بأن دعائي الى الغداء . ووجدته رجلاً ذكياً متقدماً في السن ويتمتع بشخصية منيعة . وتبين لي انه ذو عقل راجح وذو نفوذ كبير بين السكان المحليين . فشعرت انه بهذا النفوذ الكبير الى جانب الحكومة بصورة دائمة في منطقة من الاهدوار لم تعرف الانضباط ، يساعدني كثيراً في العمل . فحاولت جهدي ان أكتسب صداقته وثقته .

وشرحت له في حديث طويل قبل الغداء وجهة نظر الحكومة وسبب إقدامها على شق هذا المعر المائي . وأكدت للعالم المحترم انه ليس لدى الحكومة أي اعتراض على إقامة سد لحصر الماء في موسم زراعة الأرز بشرط ان يزال السد بعد انتهاء الحاجة إليه . وفي تلك الفترة يتحول سير السفن الى طريق المزلق القديم الى ان يعاد فتح القناة . واقتنع ميرزا بوجهة نظري وأخبرني انه سيستعمل نفوذه لدى القبائل لإقناعهم ووعدي بأن كل شيء سيسير حسب الأصول . و كنت أعرف تماماً انه سيظل عند كلامه .

وقعدنا بعد ذلك على مائدة الغداء ، وكان مزيجاً فاخراً من الطعام العربي والفارسي ، لأن ميرزا عنايه ايراني الأصل ، كما يستدل من اسمه .

وبعد الغداء ، وأحاديث المجاملة ، نهضت لأودعه ولكنه استوقفني وربط حول ذراعي حرزاً هو عبارة عن اسطوانة فضية صغيرة طولها بوصتان ، قال انها تضم كتابات من القرآن الكريم كتبها بنفسه ، وانها تجعل من المستحيل على حاملها ان يتعرض للأذى أثناء سفره في النهر او في البحر .

ومما لا شك فيه انه عرف بالكمين الذي نصب لي في النهر سنة ١٩١٦ عندما أنفذ قاصد الناحي حياتي ، فأراد بدافع من عطفه ان يؤمن سلامة الضابط السياسي من وحشية القبائل في المستقبل .

وشكرته على حفاوته واهتمامه وأقلعت بزورقي عائداً الى المدينة حاملاً الحرز ، مما ادخل السرور الى نفوس اتباع ميرزا ورجال القبائل الذين تجمعوا

على ضفاف النهر لوداعي .

وبعد شهرين بالضبط قررت زيارة قناة بني سعيد التي انتهى العمل فيها والتحدث الى المسؤول عن الجرافة قبل ان يغادر الى البصرة . وكانت الجرافة راسية على الجهة اليمنى من القناة عند نهاية بحيرة الحمار ، وكان القائد ينتظرنى . كان الطقس بارداً عندما أقلعت بزورقي في الصباح الباكر ، وكنت مرتدياً سترة من جلد الخروف التي لم أنس ان أضع في جيبها الحرز الذي أعطانيه ميرزا عنايه ، إذ كنت أحمله دائماً معي منذ اللحظة التي سلمه إليّ العالم المحترم . وربما كان ذلك إيماناً مني فطرياً بالخرافات ، ولكن السبب الأهم هو انه يرضي اتباعي من العرب . حملته معي ولم أعره بعد ذلك أي انتباه .

وكان الزورق مغطى ويجلس البحارة في غرفة المحرك ، بينما احتفظت لنفسي بغرفة خاصة فيه ذات نافذة مربعة .

ولم أكد انهي فطوري حتى دخلنا قناة بني سعيد الجديدة ولاحظت ان التيار كان شديداً بما دفع الزورق الى السير بأقصى سرعته . وكنت أعرف اننا سنصل إلى الجرافة بعد دقائق معدودات .

وفجأة ، وبدون تخفيف السرعة ، انقلب الزورق بعنف . فقد ربط قائد الجرافة أسلاكاً عبر النهر على ارتفاع خمسة أقدام فوقه . ولم يشاهد سائق الزورق الهندي الأسلاك إلا عندما وصل إليها ، فاصطدم بها وانقلبت مائدة الطعام في غرفتي وتحطمت بشكل مخيف . فقفزت من مكاني ولحقت الجرافة من النافذة . وفي تلك اللحظة انقلب زورقي الصغير واخذ يتدحرج في النهر عبر الاسلاك . ووصلت الى النافذة بصعوبة ومنها خرجت الى النهر وتعلقت بالاسلاك وبعد لحظة اختفى الزورق وبقيت معلقاً بالاسلاك نصفي في الماء والنصف الآخر في الهواء . ونظراً لشدة التيار كانت رجلاي تتأرجحان مع التيار في زاوية مقدارها ٤٥ درجة . وكان تمكي بالاسلاك يؤلمني ، فقد أحسنت أن يدي تجعدنا وان جسمي أصبح ثقيلاً كالرصاص .

وبعد فترة قصيرة خلتها ساعات أنقذني بحارة الجرافة وانا على وشك الهلاك .

فقد بلغ مني الاعياء مبلغاً عظيماً بحيث انني كدت أسقط في النهر في اللحظة التي وصل البحارة لإنقاذي .

وبعد ان اعطيت جرعة من البراندي استعدت وعيي فسألت أول ما سألت عن زورقي فأبلغت انه غرق بسائقه وبجارته الاربعة وخادمي . فقد تدرج الزورق وغرق كالحجر دون أن يعطي البحارة المساكين فرصة للنجاة . ولم ينبج من الغرق إلا قبعتي وعليها شريط أبيض وشارقي السياسية .

وقلت قائد الجرافة وأبدى انزعاجه من الحادث ، وتدير امر عودتي إلى سوق الشيوخ في زورقه الخاص . وكان عذره انه ربط الاسلاك عبر القناة لأنه أراد ان يدير سفينته . وهو عمل لا يغتفر نظراً لكثرة الزوارق التي تسير في المنطقة .

وعلم ميرزا عنايه بالحادث فأرسل بعد يومين ابنه ليستفسر عن صحتي . وأرسل لي معه كتاباً قصيراً يشكر فيه الله لأنني كنت أحمل حرزه في تلك اللحظة . ولكن كيف عرف انني كنت أحمل الحرز .. لست أدري ، لأنني لم أخبر أحداً بذلك .

ومنذ ذلك الوقت لم أعد اهزأ بأبي حرز او تعويذة يعطيها أي سيد .

في ربيع سنة ١٩٥٤ جاء ابن ميرزا عناية المذكور الى الكويت ليقابلني وطلب مني أن أحصل له من الحاكم على تبرع لإعادة بناء مسجد والده الذي لحقت به أضرار من جراء الفيضانات في تلك السنة . وقد تمكنت من الحصول له على مبلغ متواضع . وأخبرني حينذاك ان والده توفي قبل خمس عشرة سنة .

الفصل التاسع

الناصرية

١٩١٨ - ١٩١٩

عبدالله بك الفالح باشا السعدون يقدم خضوعه

انتقلت من سوق الشيوخ الى الناصرية في شتاء سنة ١٩١٨ بعد وقت قصير من توقيع الهدنة . وقد اصبحت ضابطاً سياسياً على كل لواء المنتفق ومسؤولاً عن اتحاد القبائل الذي يحمل نفس الاسم . وخلفني في سوق الشيوخ الكابتن ديتشورن .

والقصة التي سأرويها الآن بدأت عندما كنت لا ازال في سوق الشيوخ . فقد مضت أربع سنوات تقريباً من الحرب العالمية الأولى ولم يقبل عبدالله بك الفالح باشا السعدون ولا عجمي بك السعدون وهما من زعماء شيوخ المنتفق ان يعلنوا خضوعها للبريطانيين . وكان عبدالله بك رئيساً على أهل الجزيرة بينما كان عجمي بك رئيساً على أهل الشامية .

وكانا كلاهما يقفان الى جانب الاتراك . ولما تحولت وجهة الحرب واتضحت معالمها لغير صالح الاتراك أخذ عبدالله بك وعجمي بك يفكران في تقرير ما

اذا كانا يستسلمان للبريطانيين أو يتراجعان الى الفرات مع فلول الجيش التركي ويتركان له تدبير امرهما بعد ان تضع الحرب أوزارها. وكان الرجلان يملكان مساحات شاسعة من الارض على الفرات وفي منطقة البصرة مما يعني ان تخليهما عن الصراع واستسلامها للبريطانيين يرجح كفة الميزان . وقرر عجمي بك ان يبقى الى جانب الاتراك وظل على موقفه الى نهاية الحرب . وبعد ان عقدت هدنة مادروس في ٣٠ تشرين الأول سنة ١٩١٨ ، كفاء الاتراك بتعويض كبير ووهبه اراضي في ماردين بتركيا .

اما عبدالله بك فكان متردداً بطبيعته وحاول التوصل الى اتفاق مع السير بيرسي كوكس . وجرت بينهما مراسلات سرية طلب فيها عبدالله اعطاءه ضمانات وغيرها . ولم يجلب له ذلك سوى الضرر لأن السير بيرسي فقد صبره ورفض استئناف الحوار معه . وأخيراً أبلغه السير بيرسي بصورة نهائية قطعية ان يستلم دون قيد أو شرط او ان يذهب مع الاتراك الى غير رجعة . ولم يناسب ذلك ما يصبوا اليه عبدالله بك . فاختم في فترة يفكر في خطوته المقبلة موقناً ان البداية كانت سيئة لأنه اغضب السير بيرسي وقائد الجيش دون ان يحصل على شيء .

هكذا كان الوضع في كانون الثاني سنة ١٩١٩ بعد انتقاله الى الناصرية بوقت قصير وبعد ان احتليت شطرا بحركة سرية قت بها على رأس اربعماية جندي جمعهم من السكان المحليين وسرت بهم عبر اراضي الازارج وخفاجه وعبوده . ولم اكن في ذلك الوقت على علم بالمفاوضات السرية التي جرت بين عبدالله بك والسير بيرسي خلال السنة السابقة . وكان كل ما اعرفه هو ان عبدالله بك وعجمي بك اختارا ان ينضما الى صفوف الاتراك ، وهو أمر مؤسف ، لأنه كان باستطاعتها تحويل ولاء قبائل المنتفق التي كنت مسؤولاً عنها والتي كانت على استعداد لاثارة المشاكل في اية لحظة . ولكنني كنت اعرف انه ليست لي في الأمر حيلة .

وذات يوم فاجأني ضاري بك الفهد السعدون برسالة يقول فيها انه يريد

مقابلتي لبحث قضية مهمة وانه يفضل ان تتم المقابلة ليلاً حتى لا يرانا أحد .
وكان ضاري بك نموذجاً للدبلوماسيين من مدرسة السعدون القديمة . وكانت
معرفة بهواطن الأمور خارقة . وكان يحلم باحياء عائلة السعدون تحت رعاية
الانكليز وإقامة دولة لآل السعدون بحماية بريطانيا على الفرات الأسفل ، على
غرار دولة الكويت والبحرين ، وان يكون هو رئيسها او صاحب النفوذ فيها .
فوافقت على طلبه لأنني كنت دائماً اشناق الى أحاديث ضاري بك المبطنة للادعة
والى معرفة رأيه في آخر التطورات السياسية والعسكرية .

وبعد الأحاديث والمقدمات التقليدية أبلغني ضاري بك ان عبد الله بك الذي
هو أمل عائلة السعدون مختبئاً في ضواحي الناصرية ويريد ان يبحث معي في
مقابلة سرية أمر استسلامه . وقد ألهبت هذه السانحة حماسة ضاري بك بحيث
أخذ بشرح لي كيف أنها عطية من الله لانتزاع هذا الزعيم من ايدي الأتراك ،
وكيف انها ستكون هزيمة لهم ، ثم انه إذا تم التسليم على يدي كيف سأنال
حظوة وشهرة وشرفاً عند السير بيرسي كوكس .

وأعربت لضاري بك عن سروري واعتباطي وترحيبي باستقبال عبد الله بك
وأخبرته انه إذا كان قلقاً على سلامته فأنا على استعداد ان أعطيه الأمان لكي
يتمكن من التجول . وقلت له ايضاً ان نصف ساعة من الكلام تساوي كل كتابة
الرسائل في العالم ، وانني إذا استطعت اقناع عبد الله بك بالانضمام الى البريطانيين
فيكون ذلك خير على خير . وفي الحقيقة ان عبد الله بك لم يقاتل البريطانيين
واكتفى من موالاته للاتراك بالوقوف عند طرف السياج .

وسر ضاري بك كثيراً ووعدني أن يأتي بعبد الله بك في تمام الساعة العاشرة
من الليلة التالية ولكنه ألح عليّ ان يكون الاجتماع سرياً للغاية لكي لا يعلم به
أحد حتى خدامي وموظفي . وكان ذلك سهلاً لأن جميع خدامي ينامون خارج
منزلي باستثناء طباح هندي . ولكن الأمر يمكن تدبيره بحيث انني أستطيع
إدخال الزنر الى المنزل بنفسني . وقد اتخذت جميع الاحتياطات لأمنع أي
شخص من الاقتراب من المنزل وبلغ بي ذلك الى حد إلغاء تقديم القهوة للضيوف .

وفي مساء اليوم التالي وصل ضاري بك ومعه رجل طويل أخفى رأسه بدقة . فاستقبلتها بنفسه واقتدتها الى غرفة الاستقبال حيث قدم لي ضاري بك صاحبه عبدالله بك الفالح باشا السعدون . وكان عبدالله بك نحيلاً بهي الطلعة ويبدو واضحاً على وجهه انه من أصل عريق ، وكل شبر منه يدل على انه شيخ عظيم . وأخذت به على الفور فوجدت ان الطريقة التي يجب أن أتناوله بها هي اللعب على كبرائه وتفخيمه . أليس كل آل السعدون كذلك ؟ ولم لا ؟ أليسوا يدعون بأنهم من سلالة الرسول ؟ فمنذ قديم الزمان وهم لا يزوجون بناتهم إلا لأفراد قبيلتهم .

وارتحت عندما تبين لي أن عبدالله بك جاد في عرض استلامه . ولكنه كان يخشى ان يرسله السير بيرسي ، بسبب حنقه عليه ، سجيناً الى الهند . وأبدى استعداداً لدفع اي مبلغ كغرامة للحكومة إذا كان في ذلك تسهيل للأمر . وبعد مناقشة وجيزة وافقت على التوسط مع السير بيرسي كوكس بشرط ان يسمح لي عبدالله بك بإرسال برقية الى بغداد أعلن فيها استلامه دون قيد او شرط ، وانه سلمي مبلغ عشرة آلاف روبية كهدية لمستشفى الناصرية الذي تديره الدائرة السياسية ، تدليلاً على نواياه الحسنة . وعرضت ايضاً أن أختتم برقيتي بالقول ان عبدالله بك يأمل من كبير الضباط السياسيين أن يسمح له بالرجوع الى ممتلكاته ، إذ وعد انه سيخلد هناك الى الراحة والهدوء .

وأيد ضاري بك اقتراحي واستطاع ان يقنع عبدالله بك بالموافقة على ارسال البرقية . أما بالنسبة للعشرة آلاف روبية فقد وعد عبدالله بك أن يرسلها في الصباح مع ضاري بك في الوقت الذي أكون فيه قد رتبت الأمور مع السير بيرسي . وهكذا كان . فقد تلقت العشرة آلاف روبية في الموعد المحدد ووافق السير بيرسي على قبولها كهدية للمستشفى ووافق ايضاً على اقتراحي بعودة عبدالله بك كبير شيوخ المنتفق الى ممتلكاته في كتيبان التي تبعد عدة أميال عن البصرة على الضفة اليسرى من شط العرب . فالسير بيرسي لم يكن ليرفض أي

اقتراح معقول ومنطقي .

انه من المدهش كم من الأشياء يستطيع أن يحققها سياسي صغير حذر !

رجل الاهوار الشرير

رجل آخر لم يعترف بسلطة الحكومة البريطانية وهو بسدر الرميض شيخ قبيلة البو صالح المشهورة في الاهوار الى الشمال من بحيرة الحمار . وكان بدر أشبه بشخصية اسطورية ، ويبلغ من العمر أكثر من ثمانين عاماً وعنده حوالي ٢٤ زوجة . واستطاع هذا الرجل ان يكتسب لنفسه نفوذاً كبيراً في مجتمعات الاهوار الممتدة من بحيرة الحمار الى شطرا والعمارة . وتروي حكايات كثيرة عن شدة بأسه في الحروب وعن نزعته الاستقلالية وشخصيته المنيعه التي تحدى بها الأتراك سنوات طوالاً قبل سنة ١٩١٤ .

ويقول رجال الاهوار ان ذلك أمر طبيعي إذ ان أحداً لا يستطيع الوصول إليه في الاهوار .

ويقال انه في مناسبات عديدة ردد على مسامع بعض زائريه قوله : لم أعرف الأتراك في حياتي قط لا ولا الانكليز . فإذا أراد كوكس ان يراني فليأت لزيارتي في منزلي على قناة البدعه بين أوراق البردي . أما انا فلن أذهب إليه .

وعندما كنت في سوق الشيوخ قمت بعدة محاولات بواسطة الحجي حسن حمداني لأجتمع بسدر الرميض ولكن كل تلك المحاولات باءت بالفشل . ومرة واحدة فقط كدت اوفق في مساعي . وعرضت عليه مراراً وتكراراً ان اعطيه الامان ليزورني ويقدم خضوعه . وكان جوابه في كل مرة انه لا يشق بالانكليز الذين قد يخونون الوعد ويسجنونه . وأعتقد ان موقفه هذا ناتج عن خطة ذكية . فقول له لرجال الاهوار المتوحشين ولقبائل المنتفق التي تقطن على حدود البو صالح ، انه لم ير رجلاً انكليزياً في حياته ولم يقابل اي ممثل عن البريطانيين منذ قدومهم الى العراق ، وانه لا يرغب في ذلك ، يظهره أمامهم بظهر الشجاع الذي يتحدى سلطة الأجنبي وبذلك يكتسب شهرة ونفوذاً

ويعظم في أعين أتباعه .

والحقيقة انه أرسل ابنه الأكبر حسن لمقابلتي مرتين في الناصرية بعد ان نقلت إليها ولكنه لم يقترب أكثر من ذلك . وبلسان ينطلق بالكذب أخذ حسن بشرح لي ان لوالده أعداء كثيرين وانه رجل طاعن في السن أحنى ظهره الروماتيزم وإلا لكان ، دون شك ، قام بزيارة الحكومة منذ زمن بعيد . ولم أحاول دفع الأمور لإحراجة اعتقاداً مني بأنني أستطيع كسب الشعب الكبير عن طريق التردد الى الشعب الصغير .

وحدث مرة ان جاء حسن الى الناصرية لينقل إحدى رسائل والده المعتادة عن حسن نواياه . وفي الوقت نفسه وصلني تقرير من سوق الشيوخ يقول ان سفينة كانت في طريقها من البصرة الى شطرا محملة بالبضائع مرت في بدعه ، فأطلقت عليها النار من مكان قريب من قرية بدر ، فقتل نصف ععدد بحارتها واستولى بدر على السفينة وعلى البضاعة . وأرسلت في طلب حسين على الفور فتظاهر بأنه لا يعرف شيئاً عن الحادث وأقسم ان قبيلة البوشما هي التي قد تكون ارتكبت هذا الجرم وليس رجال قبيلة ابو صالح .

وساورتني ظنون بأن حسن يعرف كل شيء عن الحادث وان والده أرسله إليّ من قبيل ذر الرماد في العيون ، ولكي تكون له حجة أن يقول عندما يكتشف الأمر : كيف أتجرأ على ارتكاب مثل هذه الجريمة البشعة وولدي حبيبي فلذة كبدي كان في الناصرية وقت الحادث يؤكد النوايا الحسنة لممثل الحكومة البريطانية ؟ كيف يمكنني أن أعرض سلامة ابني الأكبر للخطر بهذا الشكل ؟

الخداع والاحتيال كانا من الوسائل الشائعة في تلك الأيام فكان علي المرء ان يمارسها . لذلك وضعت حسن في السجن . وبعد ان قضى أسبوعاً كاملاً في السجن جاءني تأمر بك السعدون بصحبه الحجبي حسن حمداني من سوق الشيوخ وتوسلا إليّ ان أطلق سراح حسن علي ان يعدني بشرفه ان لا يفادر الناصرية إلا بإذن مني . وأشارا الى ان حسن هو ابن شيخ كبير ، وتحقيره بوضعه في

السجن يشبه أساليب الأتراك ، التي لا يمكن ، لا سمح الله ، ان تلجأ إليها الحكومة المعظمة . واشترك معها في الاحتجاج ضاري بك الفهد السعدون فأقنعوني بإطلاق سراح حسن .

وأرسلت في طلب حسن وافيمته ان اصدقاه فوسطوا لدي بشأنه ، وانني سأطلق سراحه اذا اعطاني كلام شرف انه لا يغادر المدينة بدون اذن مني ، على ان يقيم في منزل ضاري بك . فوافق حسن دون تردد واسرع ضاري الى كفالته بمبلغ ٥٠٠ روبية .

وهرب حسن بعد يومين

وأخذت أتساءل في نفسي الى أي مدى يقف بدر وراء زيارة اصدقائي الثلاثة ، وما اذا كان ضاري قد دبر الأمر بأن أخذ المبلغ من حسن قبل ان يفلت من بده لأن ضاري جاء ودفع المبلغ فوراً وهو يشتم ذلك الكلب القذر ، الذي كذب عليه . ولن أسيء الظن بضاري لأنه انتقل الى رحمة الله وكان رجلاً طيباً وصديقاً مخلصاً للانكليز .

ولم يكن هذا الكحل مرض مع بدر الرميض بشأن الاستيلاء على السفينة إلا قصف مفاجيء لقريته وبرجه الحربي . فكان لا بد لي من طلب مساعدة الجيش لأن بدر وقبيلته بلغوا حداً كبيراً من العناد وإيواء كل مجرم فار من وجه العدالة .

وساعد السير ارنولد ويلسون في بغداد على ترتيب الأمر مع قائد الجيش . وفي ٢٦ شباط سنة ١٩١٩ هاجمت فرقة من الناصرية قرية بدر واحتلتها وأحرقت مزروعاته . ولكن المعجوز الشرير أفلت من بين اصابعنا بالرغم من سد كل الطرقات في وجهه من جهة شطرا ومن جهة العماره وقد قام بهذه العمليات جنود من الجيش والشبان بقيادة الكابتن برترام توماس مساعد الضابط السياسي في شطرا والميجر روبرت مارش الضابط السياسي في العماره . وتمكن بدر من الفرار الى داخل الاهوار حيث قيل انه أخذ يستعد لإثارة

المتاعب بشن هجمات باتجاه الغراف حيث الأرض مكشوفة . وكانت لديه ، بالإضافة الى رجال الاهوار ، قوة متحركة قوامها اربعماية خيال ، يستطيع معها وبنفوذ الذي لا شك فيه ان يثير كثيراً من المتاعب .

وبعد احتلال منزله وقريته وارضه تقرر بناء حصن هناك تقيم فيه كتيبة من المتطوعين . وزيادة في الحذر تقرر الاحتفاظ بقوة عسكرية في المكان ربنا يتم البناء الذي انجز بسرعة باشراف الكابتن ديتشورن مساعد الضابط السياسي في سوق الشيوخ . وبقيت نجماً بجوار قرية بدر مع قائد الجيش الذي استخدم مجلس بدر ذا الاعمدة السبعة كمكتب وكغرفة للاجتماع .

وبعد عشرة أيام من احتلال قريته بعث بدر برسالة شفوية يقول فيها انه على استعداد لأن يستسلم لقائد الجيش ولكنه ، تمهداً لذلك ، يرغب في مقابلة الضابط السياسي المرافق للجيش - أنا - لكي يستطلع منه رغبات الحكومة ويقف على شروط الاستسلام .

وبعثت له بجواب شفوي أبدت فيه استعدادي لمقابلته في أي وقت يشاء وفي أي مكان يختار ، وأبلغته انه إذا كان بإمكانه الحضور لبحث الأمور فإن قائد الجيش يضمن مجيئه وعودته سالماً بعد المقابلة . وبعث له الحجي حسن حمداني أيضاً رسالة مقنعة .

وبعد يومين أرسل بدر رسالة باللغة العربية يقول فيها انه يريد مني ان أقيم خيمة في وسط سهل واسع مكشوف يبعد ثلاثة أميال عن قريته بالقرب من شجرة تقف وحدها في ذلك السهل . وقال ان الاجتماع سيتم هناك بشرط أن أصطحب معي رجلين فقط وان نكون نحن الثلاثة غير مسلحين . اما من جهته فقال انه سيحضر مع ولديه وبدون سلاح أيضاً . فإذا وافقت على اقتراحه فإن أنسب وقت للاجتماع هو ظهر اليوم التالي .

ووافقت انا وقائد الجيش على الاقتراح وأمرنا بإقامة الخيمة في المكان المحدد . وفي صباح اليوم التالي بينما كنت أحضر نفسي وأناهب للخروج الى الاجتماع زارني في خيمتي حزام بك المشاري السعدون قائد خيالة المنتفق ، وفهد بك

السليمان السعدون وأخذنا يقنعاني بأن لا أخرج الى الاجتماع بدون قوة ترافقتي وقالوا إنها يعرفان غدر بدر وفضاضته أكثر مني . وعندما اصطدما بعنادي لأنني كنت قد أعطيت كلمتي ، ألقا عليّ ان أصحابها معي او على الأقل ان تختبئ . قوة يجوار مكان الاجتماع لئلا يقدم بدر على اختطافي . وقالوا بالحرف الواحد : ان بدر لا يتورع عن ارتكاب أفظع الجرائم ويعرف كل حيلة .. لا تذهب وحدك .. نرجوك .

وأخبرت هذين الصديقين انه لم يعد بالامكان تغيير الخطة . وتوجهت بعد ذلك الى مكان الاجتماع برفقة الكابتين ديتشورن وحسن حمداني . وكنا نحن الثلاثة غير مسلحين . واعترف أنه بعد تحذيرات حزام بك وفهد بك ، وكلاهما متزن يدرك الأمور ، تسرب القلق والخوف إلى نفسي .

ووصلنا الى الخيمة قبل الوقت المحدد بربع ساعة . ولم يكن هناك ، وعلى مد النظر ، أثر لأي مخلوق . ولم نشاهد إلا السراب الذي خدع رؤيتنا فتوهمنا أن هناك بركة واسعة من الماء فيها أشجار باسقة من الشمال الشرقي ، وهي الجهة التي كنا نتوقع قدوم بدر الرميض منها . وكنا نعرف طبعاً انه لا وجود للماء وان الأشجار الباسقة ليست إلا شجيرات لا يزيد ارتفاع الواحدة منها على قدمين . وكانت الشمس محرقة فدخّلنا الى الخيمة بعد أن ربطنا الخيول بجبالها . وقد أحضرت معي بساطاً فكان لنا ما نجلس عليه . ومر الظهر وأصبحت الساعة الواحدة ولم يظهر بدر .

وبدأ الشك يتسرب الى نفسي وظننت اننا سنذهب ضحية خدعة . ولاحظت ان الحجي حسن حمداني بدا قلقاً مضطرباً ولكنه كان يستجير بالصبر ويعمل نفسه بأن بدر لا يعرف شيئاً عن الوقت وضبط المواعيد . وأخيراً عندما بلغت الساعة الثالثة بعد الظهر رأيت حركة غريبة وسط سراب بعيد . وبدأت تلك الحركة وكأنها تلة مخروطية الشكل تسير نحونا بالمقلوب . وأخذت أراقب هذا المشهد بمنظاري فقررت انه عمود من الغبار يسير بسرعة مذهلة ويتجه نحونا . وأخيراً عرفنا الحقيقة . فقد خرج من وسط السراب حوالي ٢٠٠ خيال

أطلقوا العنان لحيولهم باتجاهنا . وأخذنا نراقبهم وهم يقتربون منا حتى وصلوا
وكانوا جميعهم مسلحين . وكان على رأسهم رجل بديع القوام ذو لحية حمراء
طويلة . وتوقف هؤلاء الرجال على بعد ٢٠ ياردة منا . وبخفة ترجل قائدهم واتجه
نحونا وهو يبسم .
هذا إذن هو بدر الرميض العجوز المنحني الظهر الذي يبلغ من العمر
٨٠ عاماً !

لقد صعقت عندما وجدته رجلاً أنيقاً يبلغ طوله حوالي ستة أقدام وعلى
رأسه عقال محلى بالذهب وعلى جنبه سيف طويل مذهب الغمد . وفي يده
اليسرى كان يحمل بندقية « موزر » وعلى صدره تقاطع أحزمة الذخيرة .
وكانت مشيته تدل على حيويته وعلى انه شاب حذر في مقتبل العمر . ولم يكن
شيء يدل على كبر سنه سوى تلك اللحية الطويلة التي تمتد الى خصره . ولم
أعرف عربياً في حياتي له مثل تلك اللحية . وكان لونها أحمر برتقالي مما يدل على
انها صبغت بالحنة . وكان بدر الوحيد الذي يرتدي عباءة بين رجاله الذين اكتفوا
بلبس الدشاديش التي تزينها أحزمة الذخيرة مما يدل انهم متهيئون للحرب أكثر
منه للسلم .

وبخطى ثابتة ، تقدم بدر نحونا وبصحبه ابنه الأكبر حسن وابنه الأصغر
حميدي الذي يبلغ من العمر ثمان سنوات . وعندما وصل اليّ أخذني بين ذراعيه
وقبلني على الوجنتين وقال بصوت عال وهو يضحك : السلام عليكم . وبعد ذلك
صافح الكابتن ديتشبورن والحجي حسن ، بينما ظل رجاله يراقبون ما يجري من
مسافة قليلة .

ويمكن لأي واحد ان يتصور مشاعري في تلك اللحظة فقد كنت متوتراً
لأنني بقيت انتظر كل هذه المدة ، وكنت في نفس الوقت خائفاً من أن اكون قد
وقعت فريسة لخدعة وضعتني تحت رحمة الرجل . ولكن فوق كل ذلك كنت
غاضباً لأن الثعلب المحتال نكث بوعده .

وسألته حانقاً عن السبب الذي دفعه الى المجيء مسلحاً مع هذا العدد الضخم

من الرجال بينما كان الشرط ان يأتي مثلي وحيداً أعزل . واخذت أكيل له الاتهامات . ولا أدري لماذا فعلت ذلك ولكن ربما شعرت بدون وعي ان الهجوم هو الفرصة الأخيرة .

وكان بدر يسمع ما أقول بصبر وطول أناة وضحك ضحكة عريضة وفعل شيئاً عجيباً لم أعهد به أي عربي من قبل .
وسألني : هل انتهيت ؟

وأخذني من يدي وقادني الى الخيمة فأجلسني وجلس قبالي . وفجأة أمسكتني من رقبتني بكلتا يديه وطبع قبلة على فمي وقال : والله انت رجل .. والله أحبك . وبعد ذلك أمر احد رجاله ان يبتعد ببقية الرجال الى مسافة ٢٠٠ ياردة وقال له : دكسان لا يجب ان يرى رجالاً مسلحين ويقول انه كان ينبغي ان احضر بمفردي معه .

أما وقد انكسر الجليد ، فقد بدأ الحجي حسن حمداني الحديث . فأخذ ، بلباقته المعهودة ، يهدي من روعي ويطيب خاطري . وقد حذا بدر حذوه فأضفى على الجلسة طابعاً من المرح والانشراح . ولم يمض وقت طويل حتى كنا كلنا نقمقه ونحكي الحكايات ، ولكن ليس قبل ان يضعني بدر مرة أخرى ويقبلني على شفتي ووجنتي ويقسم ألف إيمان انه يحبني . كان اجتماعاً غريباً حقاً .

وشعرت أنني أقوى موقعاً عندما بدأ الحديث الجدي . فشرحت لبدر انه هو كان السبب في المتاعب التي وقعت بينه وبين الحكومة . وذكرته بالجهود التي بذلتها طيلة السنوات الاربع السابقة محاولاً اقناعه بأن يقدم خضوعه ، وبالرسائل الودية الكثيرة التي أرسلتها اليها عارضاً عليه الأمان بشرفي ووجهي . وأبلغته أن الحكومة لا تريد منه شيئاً سوى القيام بخضوع شكلي ، وأنه اذا كان يود أن يذهب معي ذلك المساء ليسلم على قائد الجيش ويقدم خضوعه له ، فإنني أضمن عودته سالماً الى رجاله ومرافقيه .

لقد نال الرجل جزاءه فأحرق منزله ودمرت محاصيله . وكنت أعرف انه عندما تعود العلاقات طيبة ، فان الحكومة ستكون سعيدة بالتخلص منه ،

الأمر الذي يحقق وعودي .

وفي الواقع كنت على استعداد لأن أفعل أي شيء من شأنه ان يجعل الحكومة على العفو عن بدر ونسيان الماضي ، لأنني كنت اعتقد انني أعرف الاسباب التي جعلته يتصرف بتلك الطريقة تجاه الانكليز .

وعندما لاحظت أن بدر تردد برهة عرضت عليه ان أبقى مع رجاله كرهينة ، ويذهب هو مع الكابتن ديتشورن والحجي حسن الى قائد الجيش في المحيم . ولكنه رفض ذلك ووعده انه اذا قابلته في المكان ذاته في صباح اليوم التالي فسيذهب معي الى قائد الجيش ويعلن استسلامه له دون قيد او شرط . وحرصاً مني على الفوز بتقدير السيد ارنولد ويلسون ، وافقت على الاقتراح . وافترقنا عند هذا الحد بعد أن تعانقنا فذهب بدر ورجاله في طريقهم وعدت أنا مع ديتشورن والحجي حسن الى المحيم .

وبعد أن ابلغت القائد بكل ما حدث عدت الى خيمتي وأنا واثق بان كل شيء سينتهي في الصباح التالي . ولكنني في ساعة متأخرة من الليل تلقيت رسالة ودية قصيرة من بدر يقول فيها انه مسرور جداً لأنه قابلني ، وأكد انه سيظل يجيني الى الأبد . وطلب في الرسالة أن أرسل له كتاب الامان فوراً لكي يحضر بموجبه الى الناصرية ويعلن خضوعه هناك . وأرسلت له الوثيقة التي طلبها باكراً في الصباح يوم ١٢ آذار سنة ١٩١٩ .

ولم أر وجه بدر الرميض منذ ذلك الوقت . وعلمت في وقت لاحق انه عندما تسلّم رسالتي ركب حصانه وانطلق الى أرض بني سعيد . أما ماذا أفزعه في الامر فسيبقى لغزاً من الالغاز . وربما كان ذلك لأنه أحس بتحركات توماس من شطرا ومناورات مارس ليقطع عليه الطريق من العمارة .

كان بدر الرميض ، بين جميع العرب الذين قابلتهم ، أغربهم واكثرهم لفتنا للنظر . واعتقد ان الكابتن ديتشورن وأنا الانكليزيان الوحيدان اللذان قابلهما بدر في حياته . ولا أظن انه قابل أحداً من ابناء بلادي بعد ذلك . وبعد أربع وعشرين عاماً زارني ابنه الأصغر حميدي في الكويت واخبرني ان والده توفي منذ

زمن بعيد ، وطلب مني أن أساعده في جمع مبلغ من المال ليقدمه مهرأ لفتاة يريد ان يتزوجها . وساعدته إكراماً للأيام الماضية .

بنيته

وفي يوم شديد الحرارة من أيام صيف سنة ١٩١٩ عدت إلى بيت الحكومة من مهمة قمت بها باكراً خارج المنزل . وبعد أن تناولت طعام الافطار في الطابق العلوي نزلت مكثتي في الطابق السفلي الكائن في الجهة الباردة من الباحة الرئيسية . وبسبب حرارة الشمس ووجهها كنت احتفظ بغرفة المكتب مظلمة بواسطة حاجز من الخيزران على الباب . أما النافذتان فكانتا مسدودتين بشجيرات العقول الخضراء ينساب فوقها الماء بصورة متقطعة لكي يحفظ جو الغرفة بارداً . ولم يكن قد حضر أحد من الكتاب ساعة وصلت .

ولأنني دخلت من مكان يشتد فيه نور الشمس الى مكان مظلم ، لم أعد أرى شيئاً على الاطلاق وجلت وراء مكثتي انتظر فترة يمتد فيها بصري على ضوء الغرفة الخافت . وبعد مضي ثلاث دقائق أحسست بيدين تمسكاني من ركبتني فقفزت مذهولاً . وتطلعت تحت المنضدة فتبينت شكل امرأة تحاول تغطية وجهها ورأسها بعباءتها . فأخرجتها من مكانها ورأيت أنها فتاة في مقتبل العمر ترتعد من الخوف حتى خانها النطق . وظلت تزحف ملتصقة بمقعدي وانا أحاول ان أطمئنها بكل العبارات الودية التي أعرفها . وطلبت منها أن لا تخاف شيئاً وان تخبرني ماذا جاءت تفعل في مكثتي . وأخبرتني بصوت متقطع مرتجف وهي تبكي ان اسمها بنيتة وانها من قبيلة الغزي التي يرئسها الشيخ منشد الجيب وهو رجل أعرفه جيداً وكانت له سمعة عظيمة بين شيوخ المتفق . وقالت لي انها لجأت الى مكثتي لأنها تخاف ان يقتلواها .

وتمكنت في هذه الاثناء ان أتميز وجهها فوجدتها فتاة جميلة تبلغ من العمر حوالي ستة عشر ربيعاً . ولاحظت أيضاً ان بشرتها ناعمة البياض تكسوها آثر خفيفة من الجدري . وعندما تطلعت إليّ بوجه عليه علامات الرعب

وبعينين واسميتين تنساب منها الدموع ، تحركت مشاعري وعواطفني بصورة غريبة لأنني كنت أعلم انه لا بد من أن يكون الأمر بالغ الخطورة حتى رمت نفسها عليّ بهذه الصورة طالبة الحماية .

وأخذت أفنعهما شيئاً فشيئاً ان تقص عليّ قصتها . فعلمت ان أهلها يعيشون في بتا وهي قرية على الفرات تبعد عشرين ميلاً عن الناصرية . وظلت بنيتي تعيش سعيدة مع والدها في خيمتهم السوداء الى أن أبلغت أنها ستتزوج ابن عمها ، وان الزفاف سيتم عندما يهل القمر . وتزل عليها هذا النبأ نزول الصاعقة لأنها كانت تحب شاباً آخر من القبيلة وكان يبادلها الحب . وبنفس كثيفة أخبرت فتاها ان والدها سيزوجها الى ابن عمها عندما يهل القمر ولذلك جاءت تطلب نصيحتي ومساعدته . وأخبرته أنها تفضل الموت على أن تتزوج أحداً سواه . وتلقى الفتى هذه الأخبار بهدوء ولكنه غضب في قرارة نفسه ووضع الشر نصب عينيه . وأبلغ بنيتي انه يجب ان يفكر بخطة ما على ان يفضي إليها بتفاصيلها بعد ثلاثة أيام . واتفقا على ان يلتقيا على ضفة النهر حيث اعتادت بنيتي ان تحضر الماء وقت الظهر .. وهناك سيخبرها كل شيء .

وأضمت بنيتي ثلاثة أيام طويلة في حيرة وبأس . ما هي فرص النجاح أمام حبيبها؟ وأي أمل لها أن تنجو من الزواج الذي هبأه والدها؟ وفضلاً عن ذلك، ان لابن عمها ، بموجب العادات العربية ، الحق في أن يتزوجها ولا تستطيع ان تتزوج شخصاً آخر إلا إذا سمح هو بذلك . وكانت تعلم أنها إذا تزوجت شخصاً آخر بالرغم من إرادة الجميع ، يهدر دمها ويحرق لابن عمها قتلها مسحاً للعار . فرصتها الوحيدة – ونجاحها ضئيل – هي أن تهرب مع حبيبها الى مكان بعيد عن أهلها وعشيرتها وتقطع كل أمل في رؤيتهم ثانية . وإذا هربا فإنها سيطاردان والويل لها إذا وقعا في أيدي المطاردين . فقوانين العشائر لا ترحم في مثل هذه الحالات .

وبعد ثلاثة أيام حضرت في الموعد المحدد على شاطئ النهر . وكانت هنالك عدة نساء ينقلن الماء ولكن حبيبها تمكن أن يكلمها وهي عائدة . كانت لديه

خطة واحدة وهي أن يهربا تلك الليلة بالذات . وقال انه سيأتي إلى وراء خيمتها بعد منتصف الليل ومعه فرس سريعة . وعندما يطلق ثلاثة أصوات نشبه أصوات ابن آوى ، تنسل هي من الخيمة وتنضم إليه على ظهر الفرس ، وينطلقان بها إلى سوق الشيوخ وبلجان إلى قبائل المجرة حيث يتزوجان . وإذا لم يحدثا أماناً هناك ينتقلان إلى البصرة .

إنها نفس القصة القديمة قدم الانسان . فكانت بنيه تواجه اختياراً قاسياً بين الهرب والمطاردة وربما الموت ، وبين التخلي عن حبيبها والقبول بما أعده الوالدان . وبسرعة الرأي المعهودة في الفتيات العربيات ، قررت بنيه أن تهرب تلك الليلة حسب الخطة . إنها مغامرة عقوبتها الموت ونتيجة نجاحها السعادة . كانت تعرف كل شيء ولكن ماذا ؟ إنها كغيرها من بنات القبائل ولدت لتغامر وخاصة إذا كانت سعادتها في الميزان .

وافترقا ليعدا للهروب : هي لتجمع حوائجها وهو ليعد فرسه وسلاحه . وجمعت بنيه ما تحتاج إليه من أمتعة دون ان تلتفت النظر ، أما الفتى فقد نظف مسدسه وخنجره لأنه لم يكن يريد أن يعرقل نفسه ببندقية ، ولم ينس أن يطعم فرسه وجبة إضافية ويحملها كيساً من الحبوب ليطعمها إياه في الطريق . وجاء منتصف الليل فتسللت بنيه من مؤخرة الخيمة عندما سمعت أصوات ابن آوى . وهرب الحبيبان بصمت دون أن يراهما أحد واتجها نحو حزام أشجار النخيل قبالة الناصرية .

ولكن نباح كلب أيقظ أهلها النائمين . ولم يطلع الفجر إلا وكان فريق من الحيلة يطارد الحبيبين الفارين واصبح على قاب قوسين أو ادنى منها .

وكانت أمامها مسافة ثلاثة أميال يجب أن يقطعها بسرعة فائقة ، لأن أهلها الوحيد بالنجاة هو الوصول إلى بساتين النخيل قبل مطاردتها . وهناك يتركان الفرس ويكسبان بعض الوقت في الاختفاء بين الأبنية المتشعبة حتى يتمكنوا من الوصول إلى الضفة النهر قبالة الناصرية ، فيعبران النهر بعد حلول الظلام وبلجان إلى المدينة .

ونجحت الخطة وسار كل شيء على ما يرام الى أن بلغا ضفة النهر . ولاحظت لها فرصة النجاة مع أنها كانا يسمعان أصوات الباحثين عنها ، فأيقنا ان البحث لا يزال جارياً بكل قوة وإصرار ، فقد اكتشفت آثار أقدامها في الأبنية ، وأصبحت المسألة مسألة وقت فقط . وكانت فرصتها الوحيدة أن يتجنبها الوقوع في أيدي مطارديها قبل حلول الظلام ، ولذلك اتجها على شاطئ النهر الى أن وصلا الى مكان كثيف الأشجار قبالة الحي الصابئي من المدينة ، واختبأ هناك . وغابت الشمس وبدأ الليل يرخي سدوله وشعرت بنيه بسعادة غريبة . ولكن سرعان ما خاب أملها دفعة واحدة . فقد فكر الشاب أن بنيه تعيقه ، وانه معها قد لا يستطيع الفرار والنجاة . فأخبرها فجأة أنه سيركها ويهرب بفرده قائلا انه لا فائدة أن يقتلا كلاما في الوقت الذي يستطيع فيه الهرب إلى سوق الشيوخ ومن هناك الى البصرة عن طريق بحيرة الحمار . ولم يعط بنيه فرصة لتناقشه او لتتوسل إليه ، بسل أدار ظهره واختفى في الظلام تاركاً المسكينة لحظها التعس . أليست الحياة لذيدة ؟ فلماذا يفقدها من أجل امرأة ؟

وانهارت بنيه عندما ابلغتني هذا القسط من حكايتها وغصت بدموعها وهي تنهد وكان قلبها قد تمزق . وبعد ان هدأ روعها أخذت تصف لي كيف قضت الليل بطوله بين الأشجار ، وكيف انها تمكنت عند الفجر من العبور الى الحي الصابئي من المدينة حيث استدلت على بيت الحكومة ، لأنه قيل لها ان الانكليز قوم في غاية اللطف ، وأن دكان يستطيع ان يحميها . وعندما وصلت الى منزلي سألت عن الحاكم السياسي فأدخلها الحاجب الى الدار . ولما رآها الحاجب كئيبه عطف عليها وطلب منها أن تجلس وراء الحاجز المخصص للنساء اللواتي يأتين لتقديم الشكاوى ، وتنتظر حتى يأتي صاحب . وظلت خائفة ان يتبعها المطاردون الى بيت الحكومة ويختطفوها من هناك . فلما أدار الحاجب ظهره انسلت من مكانها ودخلت الى مكنتي حيث اختبأت تحت المنضدة .

وعندما طلبت من الحاجب أن يحضر دهش عندما رأى الفتاة في مكنتي ، لانه لما بحث عنها فلم يجدها حيث أوصاها ان تنتظر ، ظن انها ذهبت لتعود فيما

بعد . واخبرته انها فتاة من القبائل لجأت الى غرفتي خوفاً على حياتها ، وان عليه أن يسكنها مع عائلة السابيس إلى أن أبت في قضيتها .

ولم أكد انهبي كلامي ، ونبيه لا تزال أمامي ، حتى دخل حاجب آخر يعلن وصول الشيخ منشد الحبيب في مهمة عاجلة .

وارتعدت الفتاة من الخوف عندما سمعت ذلك . ولكنني أدخلتها بسرعة غرفة داخلية كنت احتفظ فيها بأوراق السرية واغلقت الباب ، وأمرت بالساح للشيخ منشد بالدخول .

و كنت أحب منشد اكثر من غيره من الشيوخ لأنه ذو اخلاق عالية ، ويتناول القضايا المعقدة بكثير من الكياسة والحكمة والتعقل . وبعد التحيات المعتادة وشرب القهوة دخل منشد في الموضوع ، وأخذ يقص علي كيف ان فتاة من قبيلته هربت من منزل ذويها في الليلة السابقة بعد ان خدعها شاب طائش ، وان رجال القبيلة طاردوها فأمسكوا بالشاب بين أشجار النخيل اما الفتاة فند عبرت النهر وهربت الى المدينة ، ويعتقد انها لجأت الى منزلي . وطلب مني بلطف ان اسلم الفتاة اذا كانت لا تزال عندي بصفته شيخ قبيلة الغزي . وقال إنه سيحتفظ بها بين نسائه الى ان يستطيع تسليمها بأمان الى والديها . وأكد لي أنه لن يدع ان يلحق بالفتاة اي أذى نظراً لأنها غرر بها ولا تتحمل تبعه هربها . وكان يتكلم بدون أي انفعال وبلهجة تدعو الى الارتياح والاقناع ، ومع ذلك ظلت تساورني الشكوك .

وجواباً على كلامه ، اعترفت له ان بنيه جاءت الي في الصباح ، وطلبت منه ان يقسم بشرفه ان الفتاة لن تعاقب اذا سلمتها اليه . وتلكاً منشد وتردد ، عندئذ اقترحت ان نسأل الفتاة ما اذا كانت ترضى ان تضع نفسها في عهده ، فوافق في الحال . ودخلت الى الغرفة حيث توجد بنيه واغلقت الباب ورأني . وأمكت الفتاة المسكينة بيدي وشدت عليها . وهمست في أذني وهي تبكي ، انه اذا سلمتها له فمعنى ذلك موت محتم .

وأخذت تتوسل الي قائلة : لا تصدق منشد .. ولا يفرنك لسانه الطلق .

انه يريد ان يأخذني من بين يديك ومن حماية الحكومة وبعدئذ يسلمني الى ابن عمي لينتقم مني .

و كنت أعرف معنى ذلك كله ، فاقننت الفتاة الى مكنتي وقلت لها :
- يا بني ، ان شيخك منشد قد جاء ليعيدك الى القبيلة . وقد وعدني انه سيحتفظ بك بين نسائه الى ان يحل القضية مع والدك واخوتك . وأخبرني انه يغار على مصلحتك ، فاقترحت عليه أن يسألك بنفسه لأن الكلمة الاخيرة هي لك وحدك ولن يجبرك أحد ان تفعل شيئا ضد إرادتك .

ولاذت الفتاة المذعورة بالصمت ولكنها قعدت على الأرض بيني وبين منشد الذي أخذ يخاطبها بلهجة رقيقة تتم عن كثير من الاحترام . وسألها ما إذا كانت تود أن ترافقه الى منزله ، وان لا تخشى شيئا لأن سلامتها مضمونة عنده . وقال لها انها ستعيش سعيدة مع عائلته .. أما في الناصرية ماذا سيحل بها ؟ فالحكومة لن تحميها الى الأبد وحتى دكسان لا يستطيع إيواءها الى أبعد الدهر .

ومضت عدة دقائق قبل أن ترد عليه بنيه وأخيراً قالت له : لا أقدر .. لا أجرو أن أعود معك يا منشد .

وهناك أجهشت بالبكاء وهي تقول : أنت تعرف قوانين العشائر .. انها لا تغفر لفتاة خاطئة مثلي .. وأنت تعرف جيداً انك ستسلمني عندما يطلبني والدي واخوتي منك .. أخاف أن أموت .. فأنا ما زلت في مستقبل العمر .

وقلت لها عندئذ : يا بني ، لا تخافي أبداً . لن يسلك أحد رغم إرادتك لأنك الآن في ذمة الحكومة ولكن هنالك سؤالاً أود ان أسألك إياه بحضور شيخك . هل حدث شيء منجبل بينك وبين الفتى قبل أو بعد هروبكما ؟ سألتك بالله ان تجيبي بصراحة وتخبريني الحقيقة .

ولم تكذب بنيه تسمع هذا الكلام حتى انتفضت ورفعت رأسها ووجهها المبلل بالدموع وأجابت بصراحة قائلة : الست أنا من بنات قبيلة الغزي ؟ كيف أسمح بأن يحدث مثل هذا الشيء ؛ يشهد الله اني لم أرتكب خطأ .

وصدفتها .

وقلت لمنشد : أرايت الحقيقة بعينك . لقد كنت أرغب أن تسمع من فمها أن شرفها وشرف بيتها لم يدنسا . ولكنها لا ترغب في العودة معك . وهز منشد كتفيه واخذ يتمم أشياء لم أفهمها عن « عتق الحرمة » . ووعده انني سأرسل في طلبه إذا استطعت ان أفنح بنيه بتغيير رأيا ، وأنها في هذه الأثناء ستكون في عهدة نساء من المدينة . وردعني منشد متردداً وأعتقد أنه لم يكن مرثاحاً . أما بنيه فلم تغير رأيا أبداً . وفي احاديثي معها كانت تردد على مسامعي كل مرة انني إذا اعدتها الى منشد فإنها ستذبح كالنعجة يهدوه . وقالت لي أنها لن تغادر الناصرية أبداً من اليوم فصاعداً لأنها ستكون تحت المراقبة .

ولكي أجد حلاً عادلاً لقضيتها ، أخذت أستشير بعض وجهاء الناصرية ، عما يحدث لفتاة في مثل وضع بنيه ، ولكن دون أن أذكر بنيه بالذات . وأكد لي الجميع أنها تنفل . هذا ، بالإضافة إلى انني لم أستطع الحصول على جواب مقنع من منشد أو من رجال قبيلة الغزي عما حدث للشاب الذي فرت بنيه معه ، مما دفعني الى التمسك بعدم إعادة الفتاة الى شيخ قبيلتها .

وفي بحشي عن حل لقضيتها ، توجهت لاستشارة ضاري بك الفهد السعدون ، وأخبرته القصة كاملة . وأشار ضاري بك أن الأمل الوحيد للفتاة هي أن تزوج من مواطن محترم من أهل المدينة . ورأيه أنها إذا تزوجت واستقرت في المدينة ، فإن أهلها سيكفون عن ملاحقتها وقد يغفرون لها خاصة إذا استرضام زوجها بمبلغ من المال كتعويض لابن عمها الذي يعتبر ان شرفه قد طعن .

ووافقت بنيه على هذا الرأي ، وعملت انا بموجب نصيحة ضاري بك . وبعد عدة أيام وجدت رجلاً محترماً يدير مقهى على مسافة من منزلي ، وافق ان يتزوج بنيه . وتم عقد القران يهدوه وكان زواجاً سعيداً . واحتفاء بهذا الحدث السعيد تبرعت للعريس بمبلغ ٦٠٠ روبية على ان تدفع الى ابن عم العروس .
ما أتعب هؤلاء القوم !

فتاة صويج الكردية

وهنا قصة مشابهة ولكن نهايتها مؤسفة .

الصويج قرية صغيرة تقع بين الناصرية وشطرا على بعد ٢٠ ميلاً تقريباً . ولأنها تقع في منتصف الطريق فقد كانت مكاناً ملائماً ليقضي فيه المرء ليلته إذا كان يقوم برحلة طويلة على ظهر الخيل . وقبل أن يصبح بإمكان السيارات ان تصل الى شطرا ، اعتدت ان أتوجه الى الصويج بعد الظهر فأقضي الليل عند الحجي شعبان ، وفي الصباح الباكر استأنف السير إلى شطرا .

والحجي شعبان رجل كردي متقدم في السن استقر في الصويج قبل عدة سنوات ويعيش على الاعتناء بالمسافرين وعلى بيع الأرز والسجاير والحاجات الأخرى التي يستحضرها من المدينة ، الى قبائل عبوده وخفاجه . وبالإضافة الى ذلك كان يدير « شايخانه » (أي مقهى يسقى فيه الشاي) وكانت عائلته تقيم وراء الحانوت . وكانوا يستقبلونني وكأنني واحد منهم ، فلم يعاملوني قط كأبي مسافر غابر .

وتتألف عائلة الحجي شعبان من ربة بيت أنيقة ، وابنة يافعة جميلة تبلغ من العمر اثنين وعشرين عاماً . وللحجي شعبان ابن آخر في كردستان البعيدة لم أقابله قط .

كنت دائماً أتوق الى البقاء مع هذه العائلة المتواضعة ، لأنني كنت أعامل كفرد منها حالماً أصل . وكانت الأم والابنة تجلسان معي سافرتين وتشركان في الأحاديث المتنوعة . وكان الحجي شعبان مضيفاً كريماً بشوشاً ، يحث زوجته دائماً أن تقدم لي أفخر الأكل عندما كنت أمر في جولة تفتيشية مرة كل أسبوعين . ولم أكن أهتم بإحضار فراشي معي لأن زوجة الحجي شعبان كانت تقدم لي أنظف الشراشف في الصيف ، ولحافاً دافئاً في الشتاء . وكان ذلك يناسبني لأنه يسهل سفري في أية لحظة .

و كنت أقضي أمسيات ممتعة مع العائلة تشكل أجمل واسعد ذكرياتي في الفترة التي كنت فيها ضابطاً سياسياً في المنتفق .

كان أهل القرية ورجال القبائل المجاورة يكتنون للحجبي شعبان احتراماً كبيراً ممزوجاً بالخوف منه لكونه كردياً . أما الحجبي شعبان فكان يعيش لعمله وللحفاظ على شرفه وسمعته بين جيرانه العرب . وأحياناً كان مملاً لكثرة ما يتحدث عن هذا الموضوع .

وكان حسون يساعد والده في تجارته فكان يذهب من وقت لآخر إلى شطرا والناصرية لابتساع بضائع جديدة . أما الأم وابنتها فكانتا تهتمان بالشؤون المنزلية ، وتخيطنان الملابس في أوقات الفراغ كأبي عائلة انكليزية . إن هذا الجو هو الذي اجتذبني إلى هذه العائلة الكردية الرائعة في أرض غريبة . وأحبهم إليّ كانت الابنة ، لأنها مزيج من المرح والجدية . وكانت تذكرني بفتاة انكليزية أعرفها . وكما حللت ضيفاً على العائلة كانت تريدني أن أعلمها أسماء الأشياء باللغة الانكليزية وان أخبرها عن انكلترا او لندن . وفجأة نزلت المأساة كالصاعقة . وأية مأساة ؟ لقد غيرت كثيراً من نظرتي إلى الحياة ، وزرعت في نفسي بذوراً من الانتقام وعلمتني كيف يصبح الشرقيون في لحظة من الزمان مخلوقات كاسرة إذا ما تناهى إليهم أي طعن بشرف نسايم .

وذاث يوم كنت أصرف أعمالاً كثيرة تراكت عليّ في مكنتي بالناصرية عندما دخل الكابتن هول مساعدني المسؤول عن خيالة المنتفق وأبلغني ان أحد رجاله قدم من صويج وأخبره ان ابن شعبان أطلق النار على شقيقته في اليوم السابق ، وهي لا تزال ملقاة في الشمس على كومة من القمامة والدماء تنزف من جرحها البالغ بفزارة ، وان أحداً لم يجرؤ على نجاتها .

وبعد ان حصلت على بعض التفاصيل الاخرى امرت الكابتن هول ان يتوجه إلى صويج على جناح السرعة ، ويأخذ معه الجراح الهندي وعدداً من الرجال مع حمالة ، فاذا وجدوا الفتاة على قيد الحياة فلينقلوها إلى المستشفى ، وامرته ايضاً ان يلقي القبض على الفتى فوراً .

حدث ذلك في الساعة التاسعة صباحاً . وفي الساعة الخامسة مساءً جاءني

الكاتبين حول متعباً ليقول ان الفتاة قد نقلت الى المستشفى الصغير الذي تديره الدائرة السيامية ، وان حسون قد اعتقل وأودع السجن . وأكد حول ان الفتاة ألقيت في الشمس على كومة القمامة مدة لا تقل عن خمس عشرة ساعة قبل أن يخف لإنقاذها . وقال إن الرصاصة مزقت فخذهما الأيمن ، ولكنها لا تزال على قيد الحياة في حالة سيئة . وأخبرني ان الوالدين المفجوعين طلبا منه أن يرافقه وأنها يجلسان بالقرب من ابنتها . وقال ان الجراح الهندي فعل كل ما في وسعه لتخفيف الآلام المبرحة التي تشعر بها الفتاة .

وكتبت رسالة مقتضبة الى الضابط المسؤول عن المستشفى العسكري في الناصرية طالبا منه أن يزودني بتقرير فوري عن حالة الفتاة . وكنت ممنوناً لهذا الضابط لأنه جاء بنفسه عندما تلقى رسالتي . وقال لي ان جرح الفتاة بالغ وان الغرغرين بدأ يتسرب إليها نظراً لإمالتها مدة طويلة . وقال ان الأمل الوحيد هو بتر الساق كلها ، ولكن حالة الفتاة سيئة بحيث ان عملية من هذا النوع ستودي بحياتها . وأضاف ان الفتاة ليست فاقدة الوعي وتلح في أن تراني بأسرع وقت ممكن . ومع انها لا تزال تحت تأثير المخدر لكنها تستطيع أن تفهم الكلام الموجه إليها .

وبدون إبطاء صحبت الضابط الى المستشفى الصغير السيء التجهيز على ضوء قندبل خافت لأن الكهروم لم تكن قد وصلتنا في ذلك الوقت . وكانت غرفة الفتاة تقع في الباحة الخلفية . فاقناني مساعد الجراح إليها ، ولا زلت أذكر انه أخذ يشرح لي ان الرائحة الكريهة التي تنبعث من المستشفى ناشئة عن الغرغرين الذي أصيبت به الفتاة .

ولما دخلت عرفتني على الفور . وكان وجهها الجميل قد تغير وتشوه . فأشارت إليّ ان أجلس بجانبها وطلبت من الطبيب أن يعطيها مزيداً من المخدر . وكانت والدتها منكفئة في زاوية من زوايا الغرفة تذرّف دموعها بصمت . وحقنها الطبيب بالمخدر وخرج مع مساعده من الغرفة . وأخذت يد الفتاة بين يديّ وسألتها ما إذا كانت تشعر بألم شديد . فقالت

ان الالم ليس شديداً ، ولكنها كانت تعرف انها ستفارق الحياة ولذلك أرادت أن تطلعني على شيء .

وأخبرتني ان امرأة في القرية ظنت ان الشخص الذي تحببه انصرف عنها بسببها ، وبمدافع من الغيرة أخذت تنشر الشائعات عن ابنة الحجي شعبان . وكانت كل تلك الشائعات كاذبة ولكنها كافية لتحمل شقيقها على الانتقام لشرف العائلة . فأخذ بندقيته وأطلق النار على شقيقته وهي جالسة على الأرض تحيط مع والدتها بعض الملابس . فأصابتها الرصاصة في فخذهما . ولم يكتف شقيقها بذلك بل جرها الى كومة القمامة خارج المنزل وألقاها هناك . وهدد كل من يقترب منها باطلاق النار عليه . ولم يكن والدها هناك لينقذها لأنه كان قد سافر الى شطرا في اليوم السابق .

وقصت علي قصتها ببطء وبصورة متقطعة لأن الالم أخذ يشتد عليها . وكنت أرقب وجهها الحزين على ضوء القنديل الخافت . وكانت الرطوبة تنز من أرض الغرفة وجدرانها ، والرائحة التي تنبعث من جرحها مزكئة للأنف . وبعد الجهد الذي بذلته في اطلاعي على قصتها ، ارتمت في السرير منهكة القوى وهي لا تزال تشد على يدي .

وبعد قليل عادت تكلمني ولكن بصوت أشبه بالهمس . فطلبت ، في ان أعدها ان افعل شيئاً من أجلها قبل ان تفارق الحياة . وعندما سألتها عن الشيء الذي يجب ان افعله ، تنهدت بعصبية وطلبت مني أن لا أسألها قبل ان أعدها بشرفي .

وما أقسمت لها واكدت انني سأفعل طلبت مني ان أمد يدي تحت سادتها واخرج نسخة من القرآن كانت تحتفظ بها هناك . وأمسكت بيدي ووضعتها على القرآن الكريم وقالت : أقسم بهذا الكتاب المقدس انك ستفي بوعدك . ففعلت .

وعادت الى الكلام بصوت لا يكاد يسمع والدموع تنهمر على وجهها ، وقالت : أريد منك يا دكسان ان تطلق سراح أخي ساعة أفارق الحياة ، لأنه فعل

الذي فعله بدافع من حبه لشقيقته وحرصه على شرفها . وعندما تطلق سراجه
اخبره انني طلبت ذلك منك ، وان شقيقته كانت فتاة طيبة لم ترتكب خطأ في
حياتها ، وانها ساحتته قبل ان تموت .

وعندما انتهت كلامها دخل الطبيب وطلب مني أن ادع الفتاة تستريح .
ولكنه جاء متأخراً . فقد شعرت بقبضة الفتاة على يدي ترتجى شيئاً فشيئاً
وأخذت ترتعش ويهتز جسمها وغابت عن الوعي . وانحنى الطبيب فوقها وجس
نبضها .. ثم هز رأسه قائلاً : انتهت .

وأحست الأم بما يجري وكان قلبها دليلها فقفزت من مكانها وحضنت ابنتها
وأخذت تصرخ وتولول . وكان منظرأ مريعاً لم أستطع ان اتحملة فتسللت من
الغرفة دامي القلب . ودفنت الفتاة تلك الليلة ، لأن الامور تتحرك بسرعة في
الشرق !

وكان اليوم التالي يوم الخميس وهو اليوم الذي اعقد فيه مجلسي . وتجمع عدد
كبير من الشيوخ ومن اعضاء عائلة آل السعدون وفي مقدمتهم ضاري بك و ابراهيم
بك ابن مزعل باشا . وحضر المجلس ايضاً الحجي شعبان وكان حزيناً ولكن
مرفوع الرأس .. ولم ينبس ببنته شفة . وبعد ان تداولنا بالامور العامة طلبت
من الجميع ان يعيروني انتباههم . فأخبرتهم بحادث الصوبج وبقصة ابنة الحجي
شعبان وكيف طلبت مني ان اعفو عن شقيقها . وعندما انتهت قلت للمجتمعين:
هل رأيتم أبشع من هذه الجريمة .. وأنبل من طلب كهذا يطلبه انسان على فراش
الموت ؟

ولاذ الجميع بالصمت فترة طويلة . وأخيراً تكلم ضاري بك فقال : يا
دكان .. لا يحدث إلا ما كتبه الله . ان الفتى فعل ما ظن انه واجبه . وليس
من الحق ان تعاقبه .

وحزنت لدى سماعي ذلك من ضاري بك ولكنني لم افاجأ . واجبته بقولي:
لا تخف .. سأطلق سراجه ولكن ليس بالطريقة التي تفكر بها .
وبعد ربع ساعة كان الفتى حسون يقف امامنا مكبل اليدين والرجلين .

وكان وجهه شاحباً كالأموات لا يتم عن اية مشاعر . وأخبرته بهدوء مساحد حدث في الليلة السابقة أثناء مقابلتي لشقيقته ، وعن طلبها الأخير .
وخاطبته بقولي : يا ابن الحجبي شعبان ، وعدي سألني به مع أنك حقير لا تستحق الشفقة . سأطلق سراحك لأنني أقسمت ان افعل ذلك ، ولكن اذا سمعت ، بعد ثلاثة ايام ، انك في ابي مكان من لواء المنتفق سأطاردك اينما كنت ، وأصطادك كأبي جبان حقير على شاكلتك .
وفكت الاعلال من يديه ورجليه فيما بدا عليه الذعر والدهشة ، واندفع خارج الغرفة دون ان ينطق بحرف . وخيم السكوت على المجلس فترة طويلة وقطعته بأن طلبت القهوة ثم اعلنت انتهاء الاجتماع .
وكان آخر من غادر المجلس ضاري بك الذي توجه الي وشد على يدي قائلاً : يا دكسان ، اعتقد أنك كنت قاسياً على ابن الحجبي شعبان وعلى والده . ربما قد تكون فعلت عين الصواب ولكن يجب ان تتذكر يا دكسان انه لا تحدث إلا الاشياء التي يرتضيها الله . ولسنا نحن إلا مجرد ادوات . انها نصيحة رجل عجز .
مسكينة ايتها الفتاة الكردية . لقد انتهيت اشرف نهاية . وسوف اذكرك ما دمت حياً .

انتقام الحجبي ناصر

وفي صيف سنة ١٩١٩ عدت الى انكلترا . وهناك علمت من السير بيرسي كوكس ان صديقي الشيخ قاصد الناحي قد قتل على يد عدوه الحجبي ناصر العايل . ولم استطع معرفة التفاصيل في ذلك الوقت ، ولكنني عندما عينت وكيلاً سياسياً في البحرين في خريف تلك السنة ، عرفت كل شيء من شيوخ وأعيان المنتفق الذين قدموا لزيارتي . انها قصة محزنة اعادت الى ذهني كلمات قاصد يوم احرقنا سوية مضيف الحجبي ناصر ، وهي ان ذاكرة العرب طويلة . ويبدو ان الحجبي ناصر رتب أرضاعه واستكان لمدة سنتين ، ولكنه لم يغفر لقاصد اشتراكه في حرق مضيفه . فكان ينتظر مغادرتي للمنتفق حتى يشأ من

قاصد . وكان قاصد من جهته يضم الكرامية للحجبي ناصر ولكنه لم يكن بينهما خصام مكشوف .

و ذات يوم دعا الحجبي ناصر الشيخ قاصد الى وليمة احتفالاً ببناء مضيغه الجديد . و ارتكب قاصد الذي لم يتطرف الخوف الى قلبه قط خطأ ميمناً عندما قبل الدعوة . و اثناء المأدبة ، وعندما كان قاصد يرفع يده بقطعة لحم الى فمه ، اطلق عليه الرصاص من الخلف . وكان احد عبيد الحجبي ناصر قد صوب بندقيته نحو قاصد من ثقب في جانب المضيف ، و اصابه في مؤخرة رأسه .

و تبع ذلك لفظ كثير ، و اختفى الرجل الذي ارتكب الجريمة مدة من الزمان . و استاءت قبيلة الحكام كلها من هذا الغدر الرهيب لا سيما وان قاصد كان ضيف الحجبي ناصر مما يشكل انتهاكاً فظيماً للعادات و الاعراف العربية . و نشب قتال متقطع بين اتباع قاصد و اتباع ناصر ، و انضمت قبيلة المرحوم الشيخ مزبان الى جماعة قاصد .

و استطاع الشيخ فرهود الفندي رئيس قبيلة الحكام على الضفة اليسرى من النهر ان يقيم هدنة بين الطرفين بمساعدة الحكومة . ولكن ناصر أصبح منذ ذلك الوقت محكوماً بالموت ، لأن مزهر و ريسان ابني قاصد الصغيرين صمما على قتله و أخذوا يتتبعانه ليلاً نهاراً . و لم يمض اسبوعان حتى تمكنوا من قتله و هو عائد الى مضيغه في مكان كثيف النيات .

و اعتبر جميع أهل الجوار الأمر انه جزاء عادل و كان عطفهم على أولاد قاصد ظاهراً . و اعتقد ان الحكومة اعتقلت الشابين و سجنتهما فترة قصيرة . ولكن مزهر في النهاية اصبح شيخاً على القسم الأكبر من قبيلة الحكام على الضفة اليمنى من النهر . و قد قابلته مرة سنة ١٩٤٣ فوجدته رجلاً فريماً . و سررت كثيراً بلفائه لأنه لأنه أتاح لي فرصة التحدث عن الايام الماضية و عن صداقتي لوالده . و استطعت ان اكتب له رسالة امتدحت فيها ولاء قاصد لي و للحكومة البريطانية خلال الحرب العالمية الأولى . و ذكرته فيها كيف ان والده خاطر بحياته لإنفاذي .

وكتبت الرسالة اعتقاداً مني بأنها قد تكون ذات فائدة في المستقبل لمزهر
وشقيقه ريسان . وفي سنة ١٩٥٣ أصبح مزهر نائب منطقة سوق الشيوخ في
البرلمان العراقي .. بينما كان ريسان يدير شؤون القبيلة .

الفصل العاشر

الإخوان يشنون الحرب

على الكويت

١٩١٧ - ١٩٢١

وقبل ان أستمرس في قصصي الشخصية ، يجب ان أسجل بعض الاحداث التي وقعت في الجزيرة العربية اثناء اقامتي في لواء المنتفق .
في الخامس من سباط سنة ١٩١٧ توفي الشيخ جابر ابن مبارك الصباح حاكم الكويت بعد ان حكم مدة تزيد عن سنة بقليل . وخلفه شقيقه سالم والد الحاكم الحالي . وكان سالم ابن مبارك الصباح يختلف كل الاختلاف عن شقيقه الراحل . فقد كان مسلماً متعصباً وعنيفاً . وقبل ان يأتي الى العرش ، قضى حياته في الصحراء ، وكان يكره الاختراعات الحديثة . ولكنه كان فائق الشجاعة ، وعليه وقع اللوم في النزاع الذي نشأ مع ابن سعود .
وفي نهاية سنة ١٩١٧ قاد سان جون فيلبي من الدائرة السياسية في حكومة الهند والذي كان في ذلك الوقت يقوم بمهمة خاصة في بغداد ، بعثة سرية الى نجد بقصد اقناع ابن سعود باستئناف التحرشات بابن رشيد. وسبق هذا الاجتماع ، ارسال ضابطين الى الرياض من البصرة هما : الكولونيل هاميلتون ممثل السير بيرسي كوكس ، والكولونيل كانليف - اوين ممثلاً الاستخبارات البريطانية في العراق . وقد عاد الضابطان فور وصول فيلبي .

وفي شباط سنة ١٩١٨ فرض الاسطول البريطاني حصاراً على الكويت ،
لأنه تبين ان المؤن والذخائر تهرب الى الاتراك في دمشق من الكويت عبر
الصحراء .

وفي شهر تموز من السنة ذاتها انذر الشيخ سالم بأن التأكيدات المعطاة له
ولوالده من بريطانيا ، والصداقة والحماية والمساعدات التي كان يتمتع بها والده ،
لن تستمر إلا اذا أخذ على عاتقه شخصياً منع كل الاعمال المضرة بمصالح بريطانيا
في أراضيه ، وسواء ارتكبتها رعاياه او غيرهم .

وفي تلك السنة اجبر ابن سعود جميع البدو في نجد ، باستثناء عجمان ، ان
يعتنقوا الاخوانية ، وان يعترفوا به اماماً عليهم . ولكي يضمن ولاء تلك
القبائل وبقائها تحت سيطرته ، استدعى ابن سعود الزعماء الوهابيين الى الرياض
لإصدار فتوى تقضي بأن يقوم المؤمنون من الاخوان ببناء القرى والمدن ، وان
يتعاطوا الزراعة ، لأن ذلك فريضة من الوجبة الدينية ، ولأنه يتيح تقسيم
الاتباع الى نخبة وجهلة . والجهلة في معظمهم هم البدو الذين اعتنقوا المذهب
الجديد . وفرض على الاخوان ان لا تزيد البيوت التي يبنونها عن طابق واحد .
وربما كان ذلك لضمان عدم استخدامها كحصون في المستقبل .

ونتيجة لزيارة فيلي الى الرياض استأنف ابن سعود مناوشاته مع ابن رشيد
في خريف سنة ١٩١٨ ، فزحف على جبل شمر ولكنه فشل في اقتحام حائل مع
انه وصل الى اسوارها . وكان ذلك كافياً لإجهاض حملته .

وفي تلك الاثناء عاد عبدالله ابن الشريف حسين الى التدخل في شؤون نجد ،
فادعى ملكية مدينتين على الحدود هما : ^١ترابه وخرمسه . وجهز عبدالله قوة
كبيرة من المشاة تدعها المدافع وظهر فجأة امام خرمه التي احتلها بعد فترة من
القتال . وبعد ثلاث ليال شن عليه الاخوان بقيادة الامير خالد بن لؤي هجوماً
صاعقاً ودمروا معسكره ، واستولوا على مدافعه وبنادقه وذخائره . ووقعت
في يد ابن سعود غنائم كثيرة . ونجا عبدالله الشريف من الموت باعجوبة . وظلت
بريطانيا بعد ذلك الحوادث بعدة سنوات تعمل جاهدة لحفظ السلام بين الملك

حسين وابن سعود .

وفي ٢٦ كانون الأول سنة ١٩١٩ اتفق ابن سعود مع الحكومة البريطانية حول الاتفاقية الانكليزية - التركية المعقودة سنة ١٩١٣ . وتنص الفقرة الرابعة من الاتفاقية الجديدة على ان قضية الحدود بين الكويت والسعودية يجب تسويتها فيما بعد .

مستشفى للنساء في الكويت

وكتبت السيدة اليا نور تايلور كالفرلي تقول : ومع مرور الزمن أخذت الثقة تنمو .. وكذلك عائلة كالفرلي ... فقد رزقنا ثلاث بنات شاركننا البيت الجديد الذي بني لناخلال اجازتنا الأولى . ويقع هذا البيت على شاطئ البحر في الصحراء الممتدة عند طرف المدينة . وكانت نوافذه العديدة وشرفاته الواسعة مريحة وخاصة في ايام الصيف الشديدة الحرارة . وكان هنالك منزل آخر للارسانية يشغله الدكتور ميلري وزوجته اللذان عينا في الكويت لدى نقل الدكتور هاريسون الى مقر آخر . وهنالك ايضاً المستشفى الجديد الذي عملت فيه مع الدكتور ميلري عدة سنوات . واثناء اجازتنا كانت زوجة الدكتور ميلري تعارونه في معالجة النساء المريضات . ونادراً ما كانت اولئك النسوة يسمحن له بفحص اي شيء ما عدا النبض واللسان الذي كان غالباً يمد من ثقب في الحجاب الذي يغطي الوجه .

وفي سنة ١٩١٩ انشأنا مستشفى للنساء من طابق واحد ، الى جانب مستشفى الرجال .

واقمنا فيما بعد جناحين للعائلات بين المستفيين . وهناك كنا نحتفظ بالمرضى القادمين من مسافات بعيدة ومعهم عائلاتهم . ولم يكن الا نفر قليل من اهل المدينة يسمحون لنسائهم بالاقامة في المستشفى . وحتى هؤلاء يفضلون ان تتم المعالجة في المنزل إلا في حالات المرض الشديد او العمليات الجراحية الكبرى . وغالباً ما كان الناس يشاهدون « السيدة الطبية » راكبة حمارها الابيض وسط

شوارع المدينة . وكانت بعض العمليات تجري على سطح منزل المرأة المريضة في الصباح الباكر حين يكون ضوء النهار جيداً والحرارة ليست شديدة . وكان يشارك في العمليات بعض المساعدين الذين يمكن للمستشفى الاستغناء عنهم . واذكر اني اجريت عملية على السطح ، وعمليتان في العين في غرفة الطابق العلوي . وفي ليلة شديدة الحر أنقذت حياة امرأة تعسرت ولادتها ، على ضوء قنديل . ولم يكن الطبيب يستدعى في قضايا الولادة إلا عندما تعجز القابلات المحليات عن اداء المهمة .

ووجود المستشفى قرب المنزل كان يساعدي على تلبية احتياجات العائلة اثناء اوقات العيادة . واحياناً كان يتجمع في الصباح اكثر من مئة امرأة للمعاينة . وكان لدينا في المنزل طباطح ماهر من غوا ، وخادم ايراني ، وممرضة عربية . وفي الحالات الطارئة كانت السيدة ميلري والنساء الاخريات في المقر يساعدن على الاعتناء بالأطفال اثناء غياب او انشغال امهاتهم . وكان الدكتور ميلري ، كالدكتور هاريسون من قبله ، على استعداد ان يساعدي كيفما استطاع . ولكن عطف وتعاون زوج السيدة الطيبية ، اكثر من اي شيء آخر هو الذي جعل انسجام الحياة المهنية والحياة العائلية ممكناً .

اما وصول الممرضة رافا موني التي تلقت تدريبها في مستشفى الارسالية مدانا بالي بجنوب الهند ، الى الكويت فقد كان يوماً عظيماً . وبعد ذلك ارسلت لنا سيارة فورد لتجلب محل الحمار . وعينت كذلك الآنسة جاين سكاردفيلد لتعيش معنا وتعاوننا في مستشفى النساء . وقد اكتسب العمل الطبي قوة وفعالية بتعيين الآنسة ماري فان بيلت رئيسة ومشرفة على المستشفىين .

« ميريلاي »

ولد تشارلز ستانلي غارلاند ميلري في لندن في ١٨ تشرين الثاني سنة ١٨٧٦ . ودرس الطب في اميركا . وبعد ان تخرج من فيلادلفيا انضم الى الارسالية الاميركية وجاء الى البحرين مع زوجته الاميركية بسي اوغوستا سنة ١٩٠٧ .

وقضى في البحرين اربع سنوات تعلم خلالها اللغة العربية ونقل بعدها الى الكويت سنة ١٩١١ .

وكان عرب الخليج يسمونه « ميريلاي » تحبباً . وكان اهل الكويت بصورة خاصة يكنون له حباً واحتراماً كبيرين . وشاركته زوجته كل تلك السنوات الاولى واكتسبت بذلك حب واحترام العائلات العربية التي كانت تقطن بجوارهم . وغالباً ما كان ميلري يروي القصة التالية :

بينما كان الشيخ سالم في رحلة صيد سنة ١٩١٦ ، استدعي ميلري فجأة لمعاينة ابن الشيخ . وركب ميلري حصانه فوراً وفعل كل ما باستطاعته لمعالجة الفتى المريض ، تاركاً للخدم الذين وقفوا على خدمة الفتى عمليات واضحة في كيفية استخدام الدواء الذي وصفه له . وعندما عاد الى القصر في اليوم التالي لمعاينة المريض وجد ان تعليماته لم تنفذ وان الفتى لم يعط الدواء الذي وصفه ، فترك القصر غاضباً ورفض ان يعاين الفتى او يعالجه .

واخبر ميلري زوجته بتصرفه الطائش وعن خوفه من غضب الشيخ سالم عندما يعود من الصيد . وبعد عدة ايام شاهد ميلري جماعة من الجنود تقترب من منزله فظن انهم قادمون للانتقام منه ومن عائلته . وتعجب عندما عرف ان الشيخ قدم للاعتذار اليه من سوء تصرف الخدم وابلاغه انهم عوقبوا بالجلد . وقد احضر الشيخ معه بعض الهدايا « للحكيم » هي عبارة عن سجادة عجمية وعقد من اللؤلؤ لزوجته . ولم يكن في وسع ميلري ان يرفض الهدية . اما الفتى فقد تماثل للشفاء وعادت العلاقات مع الشيخ الى طبيعتها .

زيارتي للهفوف

كان اول اتصالي بالاخوان في كانون الثاني سنة ١٩٢٠ ، عندما كلفني الحكومة البريطانية ان ازور الهفوف واحل ضيفاً على ابن سعود . وكنت يومها وكيلاً سياسياً على البحرين . وكان علي ان اقوم بمهمة صعبة وهي معرفة كل ما يمكن معرفته عن الحركة الجديدة . واينا حاولت ان استفسر عن الحركة كنت اصطدم

يحدار من الصمت والكتان . واستنتجت من ذلك ان ابن سعود لا بد وان يكون قد اصدر تعليقاته بعدم الافصاح عن شيء فيما يتعلق بالحركة امام الغرباء . ولم تكن اسباب هذا التصرف بعيدة عن التصور . واعتقد ، اولاً ، ان ابن سعود الذي اشتهر اسمه بحركة الاخوان ، كان يخشى الفكرة التي قد ترسم عنه في اذهان العالم الخارجي . وثانياً ، كان قلقاً من الدعايات غير الضرورية عن الحركة ، والتي اطلقتها تقارير مبالغ بها صادرة عن مصادر مفترضة . وثالثاً ، كان يعلم ان بعض الجهات ، وخاصة القاهرة وبغداد ولندن ، تنظر الى الحركة بعين الخوف وعدم الاثبات . ورابعاً ، لم يكن يريد ان يعرف أحد انه يشجع الحركة ويقودها تنفيذاً لغاياته ومآربه الخاصة .

وعندما قابلته في المهفوف اصر على ان حركة الاخوان ليست الا نسخة جديدة عن الوهابية القديمة . وقال لي بالحرف الواحد : ان الوهابية القديمة اليوم ممزوجة باندفاع الاخوان ، هي اصفى وانقى الديانات في العالم . وفي المناسبة ذاتها قال لي : يا ديكسون لا تحف . الاخوان هم انا ولا احد غيري .

ويمكنني الاستنتاج بصورة عامة من كل ما رأيت وسمعت من ابن سعود ومن مساعده الامين فيصل الدويش الشيخ الأعلى في قبيلة مطير ، ان حركة الاخوان ليست في كليتها حركة سيئة كما اريد لها ان تكون في البداية . فهي اولاً احياء ديني حقيقي للوهابية القديمة ، ومحاولة من قبل جماهير اواسط الجزيرة العربية لتحسين اوضاعهم الاخلاقية والدينية . وهي خاصة تبدو وكأنها محاولة جديدة لتطهير الاسلام من الشوائب التي علفت به بفعل النفوذ الاوروبي . وبما لا شك فيه ان الحركة ذات طابع دفاعي قومي لا تثق بكل ما هو اجنبي ، وتحسول باصرار اعادة الجزيرة ونجد الى العرب بأي ثمن .

ومهما تكن المطامح والافكار السياسية التي سيرت رجالاً كبن سعود في البداية ، فالثابت هو ان الجماهير كان يحركها شعور طافح بالعداء للأجانب . ان صفوف الاخوان كانت في الايام الاولى للحركة مؤلفة كما ذكرت سابقاً من

القرويين الجهة السذج في نجد. وامتدت فيما بعد الى قبائل البدو في داخل الجزيرة العربية والبلدان المجاورة لها .

اما الطبقات المثقفة من اهل المدن والتجار في نجد فقد كانوا وهابيين في الاصل . ومع ان هؤلاء لم يوافقوا على بعض نزعات الاخوان ، وخاصة عدم التسامح ، لكنهم اعتبروا ان الحركة جديرة بالتأييد لأنها تعطي الوهابية المحتضرة دافعاً جديداً نحو اسلام اصفى ، ولأنها تعطي ابن سعود السيطرة اللازمة على قبائل نجد التي كان كبح جماحها ضرورياً .

ان احداً من الذين عرفوا ابن سعود معرفة جيدة لا يستطيع ان يتهمه هو شخصياً بالتعصب الوهابي ، او بالهيجان والاندفاع الديني الأعمى الذي كان يحقن به اتباعه من الاخوان . فقد كان في المناسبات ، وحسب ما يسلثم اغراضه ، يتظاهر امام اتباعه بان له نفس نظرتهم وافكارهم ، لا سيما عندما يحتمك بالجنود عشية غزوة من الغزوات ، او عندما يرغب في ترك انطباع لدى بعثة انكليزية او اجنبية . وعلى كل حال ، فان اوليفر كروموويل كان يتبع نفس الاساليب ! وليس أدل على أن ابن سعود لم يكن متعصباً متوهماً في سريرته من الحادثة اللطيفة التي واجهتني اثناء زيارتي لليقوف . كانت حركة الاخوان في عز تأججها ، وعندما يجتمع شيوخ القبائل في كل المناسبات ، وحتى في حضوري ، كان ابن سعود يندد بالاجانب ويتكلم ضدهم . ومثلاً على ذلك ، قال مرة ان المساعدة الشهرية ومقدارها ٧٥ ألف روبية التي كانت تقدمها له الحكومة البريطانية ، والتي حملت قسطاً منها إليه أثناء زيارتي ، هي جزية كان يدفعها المسيحيون الى قادة الاسلام الأوائل بدلاً من الخدمة العسكرية . وقد حذرني في المجلس ان التبغ حرام وخطيئة مميتة ، وان من يدخنه في نجد يكون قد خرق القانون وبذلك يعرض نفسه الى الاذى . ومع ذلك ، وقبلنا لقواعد الضيافة العربية والاعتناء براحة الضيوف ، أرسل إليّ ابن سعود الموقر بعد حلول الظلام علبتين من أفخر السجاير المصرية بيد الدكتور عبدالله سعيد الدمولوجي ، طالباً مني أن أدخنها ضمن جدران غرفتي .

وكان نجاح حركة الاخوان وبقدمها من خطوة إلى خطوة ، يدل على عبقرية ابن سعود ومهارته في وضع خططه . فلم تأت سنة ١٩٢٠ حتى كانت الحماسة للمذهب الجديد قد بلغت حداً كبيراً بين البدو بحيث انه لم يبق أحد إلا وانضم إليه .

وتجاوب الجميع بحماسة مع الأمر الذي أصدره ابن سعود ببناء القرى والمدن لتوطين القبائل . وأصبح البدوي يفاخر بأنه سيصبح من أهل الحضرة .

وأخبرني ابن سعود ان اثنتين وخمسين حاضرة قد بنيت في نجد نتيجة لهذا الأمر الشهير . وقد اظهرت الطريقة التي لفت بها القبائل وحملت على الاستيطان والعمل في الزراعة دون ان تشعر بأي نفور ، أن ابن سعود ليس قائداً عادياً . فأخذ يفاخر انه أعطى القبائل الرحل حصة في الأرض وجعلها قبائل مقيمة . وفي الوقت ذاته جعل هذا النظام الجديد مرناً لكي يسمح لقسم من كل قبيلة ان يبقى في الصحراء خلال السنة يرعى الجمال والمواشي .

أما اختيار الحاضرة التي كانت ستقطنها هذه القبيلة أو تلك من الاخوان ، فكان من اختصاص ابن سعود نفسه . فكان يقرهم من الرياض او يبعدهم عنها حسب سهولة او صعوبة مراسمهم .

ولم تكن قبيلة عجمان في ذلك الوقت قد انضمت الى الحركة . وليس ذلك لأنهم يعترضون على الاخوان وحركتهم ، بل لأنهم كانوا يعرفون نوايا ابن سعود في اخضاعهم على طريقته الخاصة . وهي ، للذي يعرف رجل الصحراء ، عقوبة صارمة . فقد كان ابن سعود ينوي نقل قبيلة عجمان من منطقة الاحساء الساحلية موطنها الأصلي، الى داخل نجد، حيث يقسمها الى الاقسام العشرين التي تتألف منها، ويضع كل قسم في حاضرة من حواضر الاخوان ، وذلك لكي يشتم شملها . وقد اخبرني ابن سعود بنفسه ان هذا هو مقصده لأن عجمان خانته مرتين : مرة أثناء القتال مع ابن رشيد في مجمع (جراب) في كانون الثاني سنة ١٩١٥ ، ومرة في تشرين الثاني من نفس السنة عندما هاجمته في الاحساء وكادت تغلب عليه . ومنذ ذلك الوقت ، قال ابن سعود ، وعجمان تلعب عليه بخفة ونجاح . فهي

تارة تقطن في الكويت وتارة في العراق . وفي الوقت الذي كنت فيه ضيفاً على ابن سعود كانت عجمان قد ضربت خيامها في الزبير ، وكانت على وشك الوصول الى مصالحة مع ابن سعود .

ومن أحاديثي المختلفة مع ابن سعود استنتجت انه على استعداد لأن يتساهل مع عجمان ويخفف العقوبة التي ذكرتها ، علماً بأنه ربما يستطيع أن يكون قاسياً الى أبعد حدود القسوة .

مسألة الحدود مرة ثانية

شهدت سنة ١٩٢٠ اضطراباً شديداً في العلاقات بين ابن سعود والشيخ سالم حاكم الكويت .

وكان هذا الأخير قد وضع الحصار البحري البريطاني للكويت على أبواب ابن سعود . وقد فرض ذلك الحصار بشدة حتى تم توقيع الهدنة مع تركيا . وظن الشيخ سالم ان ابن سعود كان أذكى منه مع الحكومة البريطانية التي خدعها ابن سعود بملء إرادتها ، وان ما قاسته الكويت من خسارة في التجارة والنفوذ لا يمكن تفسيره إلا بأن البريطانيين اعتقدوا ان ابن سعود هو صديقهم ، فلما اقترح عليهم ان الشيخ سالم موال للتراك ، صدقوا الحكاية .

وظن الشيخ سالم انه ليس من غير المحتمل ان يهاجم ابن سعود الكويت ، او على الأقل يحاول ان ينقض الاتفاقية الانكليزية - التركية المعقودة سنة ١٩١٣ . وكانت تلك الاتفاقية قد أعطت الكويت سيطرة إدارية مباشرة على مساحة صغيرة حول مدينة الكويت ، وسيطرة غير مباشرة مع حق فرض الضرائب على القبائل في منطقة واسعة جنوباً ، تمتد من جبل منيفة على البحر الى حفر الباطن في الغرب ، وحتى الباطن مقابل جبل صنم في الشمال . وكان من المقصود ان تشمل هذه المساحة الكبيرة نطاً ^(١) والجاريتين ^(٢) والصف ^(٣) وحجب ^(٤) ووبره وغيرها .

واحتياطاً للمستقبل وخوفاً من مطامع عبد العزيز آل سعود ومساعد

① نطاع
② الجاريتين
③ الصف
④ حجب

الأحدب فيصل الدويش القائد الروحي للاخوان ، أخذ الشيخ سالم يعد العدة لأسوأ الاحتمالات . فاقترح بناء حصن في دوحه بلبول على الشاطئ شمال جبل منيفه لتكون بمثابة حدود له في أقصى الجنوب . واعترض ابن سعود مدعياً ان دوحه بلبول تقع ضمن أراضيهِ ، ورد بأن أمر ابن شقير قائد قبيلة مطير ان يستولي على جاربه عليا التي يدعيها الشيخ سالم .

وبدأ ابن شقير في بناء قرية للاخوان في جاربه عليا الامر الذي دفع الشيخ سالم الى إرسال الشيخ دعيج ابن سليمان ابن صباح الفاضل قائد قوات الكويت الى حمض التي تبعد خمسة عشر ميلاً إلى الشرق من جاربه عليا ، حاملاً راية الحرب بقصد دب الخوف والذعر في مطير .

وبينما كان دعيج مخبياً في حمض مع قوة لا بأس بها ، ضرب فيصل الدويش ضربته مفاجئاً دعيج بهجوم عند الفجر على رأس قوة كبيرة من الاخوان في مطير . وهزم جيش الكويت هزيمة شنعاء واستولى الاخوان على الخيم وعلى عدد كبير من الجمال . وكان عدد القتلى في صفوف جيش الكويت كبيراً ، ولم ينجح دعيج ومعه الشيخ عبدالله الجابر الصباح من الأسر والموت إلا بأعجوبة .

ولما عادت فلول جيش دعيج إلى الكويت تحقق الشيخ سالم من خطورة الوضع المهدق به ، فأمر ببناء سور دفاعي حول مدينة الكويت دون ابطاء . واشترك جميع سكان المدينة ببناء السور الذي انتهى العمل به خلال شهرين .

وطلب الشيخ سالم مساعدة الحكومة البريطانية مدعياً بأن فيصل الدويش اقدم على الهجوم في حمض دون ان يستفز . وانكر ابن سعود ذلك في عدة رسائل وجهها الى الحكومة البريطانية ووضع النوم كله فيها على الشيخ سالم . وعندما طلب منه ان يحدد الأراضي التي يدعي ملكيتها أصر على أن حدوده تمتد الى أسوار مدينة الكويت . وعندئذ أبلغته الحكومة البريطانية انها تعترف فقط بالحدود المنصوص عنها في الاتفاقية الانكليزية - التركية المعقودة سنة ١٩١٣ .

وفي أول حزيران أرسل الشيخ سالم بعثة الى الرياض لتبلغ ابن سعود ما

حدث في حمض ، وتطلب منه إعادة الجبال والممتلكات المستولى عليها ، ودفع تعويض عادل الى عائلات الذين قتلوا في المعركة .

وعادت البعثة في الثاني من تموز يصحبها ناصر ابن سعود الفرحان حاملاً رسالة مطولة من ابن سعود الى الشيخ سالم . وتضمنت الرسالة سلسلة من الاخطاء قالت إن الشيخ سالم ارتكبها ضد ابن سعود وشعبه ، وأكدت ان الشيخ سالم ليس له ادنى حق في جاريه عليا أو أي منطقة أخرى يدعيها ابن سعود .
وضمن ابن سعود رسالته وثيقة طلب من الشيخ سالم ان يوقعها ويعيدها إليه متعهداً فيها بالتنازل عن المناطق التي يدعي ملكيتها إلى الشرق وإلى الغرب من جاريه .

ووجد الشيخ سالم ان لا سبيل الى تفاهم شريف مع ابن سعود إلا عن طريق بريطانيا . فاقبل فوراً بالحكومة البريطانية لاستشارتها بشأن الرد على ابن سعود ، مشدداً على ان المناطق المتنازع عليها هي ملك صريح له بموجب الاتفاقية الانكليزية - التركية المعقودة سنة ١٩١٣ .

وطالبت الحكومة البريطانية من الشيخ سالم في جوابها على طلبه ان لا يوقع وثيقة التنازل التي أرسلها إليه ابن سعود ، وان يطلب رسمياً التحكيم الودي من قبل الحكومة البريطانية. وفي الوقت ذاته أشارت الى أن الاتفاقية الانكليزية - التركية المشار اليها لا يمكن للشيخ سالم ان يعتمد عليها لأنه ليس طرفاً فيها ، ولأن الفقرة الرابعة التي اتفقت عليها الحكومة البريطانية مع ابن سعود في ٢٦ كانون الأول سنة ١٩١٩ ، قد حلت محل الاتفاقية ، وأصيب الشيخ سالم بخيبة أمل مريرة .

وبعد مراسلات طويلة بين الكويت وابن سعود والمندوب السامي البريطاني في العراق ، وافقت الحكومة البريطانية على تعيين حكم بشرط ان يتعهد كل من ابن سعود والشيخ سالم خطياً نيابة عن شعبيهما بقبول مسبق لما قد يسفر عنه التحكيم والالتزام به مدى الحياة .

واشترطت الحكومة البريطانية كذلك على الطرفين ان يحافظا على السلام في

تلك الأثناء . وبعد سبيل من المراسلات الأخرى قبل الشيخ سالم هذه الشروط في السابع عشر من أيلول مؤكداً ادعاءاته السابقة . وحذا ابن سعود حذوه فبعث بموافقته في الخامس من أيلول معلناً انه ليس للشيخ سالم اي حق خارج أسوار مدينة الكويت .

وفي تلك الأثناء بعث ابن سعود برسالة الى ابن شقير في جارية عليا يأمره فيها ببناء حصن هناك . ووقعت الرسالة في يد الشيخ سالم مما اثار الغضب في الكويت ، نظراً لأن الرسالة ارسلت بعد قبول شروط التحكيم التي وضعتها الحكومة البريطانية .

معركة جهرا

وتلقى الشيخ سالم معلومات خاصة تفيد ان فيصل الدويش يتحرك شمالاً الى صبيحية جنوب غربي تلال برقان بناء لأوامر ابن سعود . وخشي الشيخ سالم ان يكون ذلك مقدمة لهجوم صاعق على جهرا التي يعلق عليها أهمية استراتيجية كبرى ، فسار اليها بما لديه من قوات وبدأ يعد للدفاع عنها .

ووصل فيصل الدويش الى صبيحية في التاسع من ايلول ، وأمر الشيخ سالم بدوره بتحسين أسوار مدينة الكويت وتجنيد جميع الرجال القادرين جسدياً لهذا الغرض .

وكان السير بيرسي كوكس قد عين مندوباً سامياً على العراق . وفي طريقه الى الخليج الفارسي التقى ابن سعود في عقير وأجرى معه محادثات حضرتها بنفسه ، ونقل اليه خلالها أوامر الحكومة البريطانية ، ووصل السير بيرسي إلى بغداد في العاشر من تشرين الأول .

وفي الساعة السادسة من صباح ذلك اليوم شن الاخوان بقيادة فيصل الدويش هجوماً على جهرا . وكانت قوات الشيخ سالم تحمي الجهة الجنوبية الغربية من القرية بينما كانت الميمنة من خيالة شمر بقيادة ابن طوالة وكان قائد خيالة الميسرة دعيح الفاضل . وشن الاخوان هجومهم على المواقع الغربية ، وبعد ان شنتوا خيالة

شمر استداروا نحو المواقع الشمالية الغربية . ولم تأت الساعة التاسعة حتى كانت القرية كلها بأيديها . وحوصر الشيخ سالم وغيره من الشيوخ ومعهم ستائة رجل في الحصن الواقع جنوب غربي القرية ، بينما تشتت قوائمه الباقية . وبعد الظهر بعث فيصل الدويش برسالة الى الشيخ سالم يعرض عليه الصلح اذا أُخلى الحصن وتنازل عن طلب الجمال التي استولى عليها الاخوان . ورفض الشيخ سالم . وخلال الليل شن الاخوان ثلاث هجمات مركزة على الحصن ولكنهم فشلوا في اسقاطه . وتوترت الأعصاب في مدينة الكويت على اثر الشائعات الكثيرة المثيرة التي سرت فيها ، وبدأ الجميع يتخوفون من هجوم مفاجيء على المدينة ، فأرسل جميع الرجال الموجودين فيها الى السور لتدعيم الدفاع عنه . وفي صباح الحادي عشر من تشرين الأول أرسل الشيخ أحمد الجابر الصباح آمر مدينة الكويت حينذاك نجدة الى جهرا قوامها ستائة رجل توجهوا الى جهرا بطريق البحر في سفينة الشيخ الخاصة المسماة مشرف . وتوجه ابن طوالة على رأس فرقة من الحياالة بطريق البر .

وقبل أن تصل هذه الامدادات أرسل فيصل الدويش الى الشيخ سالم عالماً يدعى ابن سليمان يعرض عليه مقترحات محددة لعقد الصلح . وطلب ابن سليمان من الشيخ سالم منع التدخين والمشروبات الروحية ولعب القمار والدعارة في الكويت . وأجاب الشيخ سالم انه لا يقر هذه الموبقات وهو على استعداد أن يمنع رعاياه من ممارستها علناً . ولكنه لا يستطيع ان يمنع الناس من ان يفعلوا ما يشاءون داخل بيوتهم ، كما انه لا يستطيع تحمل مسؤولية ما يفعله الاجانب الذين لا يخضعون لسلطته .

وعاد الشيخ سالم الى مسألة الجمال والسلايب الاخرى قائلاً انه اذا كان الاخوان على استعداد لأن ينسحبوا ويتركوا خلفهم كل شيء أخذوه ، فهو لن يعترض سيلهم . وكان رد ابن سليمان على ذلك ان الاخوان لهم حق الاحتفاظ بغنائم الحرب ، ولا يستطيع الموافقة على التخلي عنها دون الرجوع الى فيصل الدويش . وعاد ابن سليمان الى خيمة فيصل الدويش في الطرف الآخر من القرية .

وبعد هذه المقابلة بوقت قصير انسحب الاخوان دون قتال آخذين معهم كل شيء . وبعد مسيرة ثلاث ساعات ذلك اليوم ، استأنفوا السير نحو صبيحية في الثاني عشر من تشرين الأول .

وكانت خسائر الكويتيين في الأرواح قليلة نسبياً اذ لم يتجاوز مجموع القتلى مائتي رجل . اما الاخوان الذين قاموا بهجوم مكشوف دون ادنى اهتمام بسلامتهم فكانت خسائرهم جسيمة . وقد ابلغني الميجر مور الوكيل السياسي في الكويت آنذاك انهم تركو ثمانماية قتيل على ابواب جهورا . ويقال ان عدد الجرحى منهم كان اكثر من ذلك بكثير ، وقد مات منهم حوالي اربعمائة رجل قبل ان يصلوا صبيحية ، واكثر من مائة رجل ماتوا بعد ذلك . وهكذا انتهت معركة جهورا التي يرى فيها العرب انتصاراً مبيناً للكويت في صراعها الطويل مع ابن سعود أيام الشيخ سالم .

تدخل الحكومة البريطانية

وعاد فيصل الدويش فأرسل رسالة الى الشيخ سالم من صبيحية في ١٤ تشرين الأول ، طالباً منه ارسال صديقه هلال المطيري احد كبار تجار الكويت ليجري معه مفاوضات حول حل النزاع . ورفض الشيخ سالم هذا الاقتراح ، وأبلغ الدويش انه اذا كان يرغب في اجراء محادثات معه فليرسل بعثة خاصة الى الكويت لهذا الغرض .

ونتيجة لذلك أرسل الدويش بعثة برئاسة جفران الفقم^(١) في ١٨ تشرين الأول . ولكنه بدا واضحاً منذ البداية ان شروطها لن تقبل . وتتلخص هذه الشروط في ان ينضم جميع أهالي الكويت الى حركة الاخوان .

وامتنع الشيخ سالم عن مقابلة الوفد لمدة اسبوع طلب خلاله رسمياً مساعدة بريطانيا . وأخيراً استقبل الوفد في ٢٤ تشرين الاول بحضور الميجر مور الذي نقل اليهم بلاغاً ، كتابة وشفاهاً ، كانت نسخ منه قد القيت من الطائرات مسبقاً . وينص البلاغ على انه ما دامت النزاعات محصورة في الصحراء وفي جهورا ،

الضم

فإن الحكومة البريطانية لا تملك ان تفعل اكثر من استخدام الجهود الودية لصالح السلام. ولكنه اذا تعدى الامر ذلك وشملت التهديدات مدينة الكويت والرعايا البريطانيين القاطنين فيها ، وتعرضت تأكيدات بريطانيا الى شيخ الكويت للخطر ، فإن حكومة صاحب الجلالة لا تستطيع ان تبقى مكتوفة الايدي او ان تقف موقف المتفرج .

ومضى البلاغ قائلاً : ان الحكومة البريطانية على ثقة ، كما يستدل من تصريحات ابن سعود المنكررة ، ان اعمال الاخوان العدوانية جاءت خلافاً لرغباته وأوامره . وبما لا شك فيه انه أوضح ذلك فور سماعه بانباء الهجوم على جبراً .

واكد البلاغ انه اذا ما حاول الاخوان مهاجمة الكويت ، فان ذلك يعتبر تصرفاً معادياً للسلطات البريطانية ولشيخ الكويت ، الأمر الذي لن يترك امام حكومة صاحب الجلالة خياراً سوى معارضة الاعمال العدوانية بكل الوسائل الممكنة .

ورد جفران الفقيم على ذلك بقوله ان تصرفات الاخوان المعادية للشيخ سالم جاءت بناءً لأوامر مباشرة من ابن سعود . وقال الميجر مور انه لا يصدق اقوال جفران. نظراً لأن ابن سعود صديق للبريطانيين وأكد لهم أكثر من مرة انه ليست لديه اية نوايا لاجتياح الكويت ، وان ابن سعود رجل شريف يحافظ على كلامه .

وكرر الميجر مور تحذيراته بأن بريطانيا ستقاوم أي هجوم على الكويت ، وانسحب من الاجتماع .

وغادرت البعثة الكويت في اليوم ذاته وعادت الى صبيحية يصحبها مبعوث من قبل الشيخ سالم . وعاد المبعوث في الثامن والعشرين من الشهر حاملاً رسالة فيصل الدويش يؤكد فيها انه صدق وعود الشيخ سالم التي قطعها لابن سليمان في جبراً ، ولذلك امتنع عن متابعة القتال وحاول ايقاف زحف قوات ابن سعود. واستطرد قائلاً ان الشيخ سالم خدعه ولم ينفذ وعوده . وبهذا انتهت الهدنة .

وقال الرجل الذي حمل الرسالة انه عندما غادر صبيحيه كان الاخوان يعملون الماء استعداداً للسير نحو الصفاء في صباح السادس والعشرين لانتظار الذخائر والمؤن التي ستصلهم الى هناك . وقد ثبتت صحة هذه الاقوال . ولم يكن منظر الطائرات والسفن البريطانية في خليج الكويت بدون اثر على قرار فيصل الدويش بالانسحاب .

وفي ٣٠ تشرين الأول ابلغ الشيخ سالم ان المسدوب السامي البريطاني السير بيرسي كوكس يعتبر وقف سفك الدماء الى ان تحل القضية بين الكويت وابن سعود بصورة ودية ، مسألة ملحة للغاية . ونقل اليه ايضاً ان آبار صبيحيه يجب ان لا يستولي عليها أحد من الطرفين المتنازعين ، وان أي عمل في غير هذا الاتجاه يعرض مرتكبه الى قصف الطائرات الملكية البريطانية . وقد ارسلت رسالة مماثلة الى ابن سعود عن طريق البحرين .

على بعد ثلاثين ميلاً الى الشرق فالجنوب الشرقي من البصرة تقع مدينة محمرة الايرانية . وفي كانون الثاني سنة ١٩٣١ عرض خزعل خان شيخ المحمرة ان يرسل ابنه الاكبر الى نجد برفقة الشيخ أحمد ابن شقيق الشيخ سالم ، لكي يحاول إيجاد صيغة لإقامة هدنة بين الشيخ سالم وابن سعود .

وقبل هذا العرض ، وتوجهت البعثة الى نجد عن طريق البحرين في شهر شباط . وقد وصلت البعثة الى معسكر ابن سعود في الحفص الى الشمال من الرياض في الثاني من آذار . وبعد يومين من ذلك التاريخ بلغتهم انباء وفاة الشيخ سالم . وقد توفي الشيخ سالم في السابع والعشرين من شباط بعد ان فاجأه المرض في جهررا في الثالث والعشرين .

وقد قال ابن سعود لدى سماعه النبأ انه لم يعد هنالك نزاع حله ، ولم تعد هنالك حاجة للحدود بين بلاده والكويت .

حاكم جديد للكويت

كان من عادة شيوخ الكويت ان يحكموا شخصياً وبصورة اوتوقراطية ،

ويتجنبون دائماً تفويض غيرهم بالسلطة . ومن الامور التي يباهون بها ان مقابلتهم متوفرة لجميع رعاياهم بدون استثناء . وكان من عاداتهم ايضاً تقبل الظلمات والمطالب شخصياً لمدة ساعتين أو ثلاث في سوق المدينة ، ويقررون حل جميع المشاكل ، صغيرها وكبيرها ، بطريقة الحكم المباشر .

ولما توفي الشيخ سالم ، كان أهل المدينة قد تعبوا من الحرب التي فرضت عليهم ضد ارادتهم ، فقرروا ان تكون لهم في المستقبل كلمة في شؤون الدولة والحكم . فأبلغوا عائلة الصباح انهم لا يقبلون إلا بالحاكم الذي يقبل بإنشاء مجلس استشاري . وقع الاختيار على احمد الجابر الصباح ، الابن الاكبر للرحوم الشيخ جابر ابن مبارك الصباح . وكان أحمد يتمتع بشعبية كبيرة الى جانب رضا عبد العزيز آل سعود . وقد ارتقى أحمد العرش اثر عودته من نجد في التاسع والعشرين من آذار . وقد تم الاتفاق بين الحاكم الجديد وبين اهالي الكويت على ان يحكم في جميع القضايا الجنائية بموجب الشريعة الاسلامية . وفي حال الاستئناف يجب على كل من الطرفين ان يرفع طلباً مرفقاً بصورة عن حكم القاضي إلى العلماء الذين يكون حكمهم نهائياً . أما اذا اتفق الطرفان المتخاصمان مسبقاً على رفع القضية الى فريق ثالث للتحكيم بينها ، فيكون قرار الحكم ساري المفعول .

وعلى الحاكم ان يطلب المشورة في القضايا الداخلية والخارجية التي تهم أهل المدينة . واذا كان لأحدهم اقتراح لمصلحة المدينة ، يرفعه الى الحاكم الذي يستشير بشأنه الشعب ، ويتبناه اذا وافقوا عليه .

وتم انتخاب مجلس استشاري من اثني عشر عضواً برئاسة حمد بن عبدالله الصنبر احد كبار تجار المدينة . وكان ستة من الاعضاء يمثلون المنطقة الشرقية من المدينة ، والستة الباقون يمثلون المنطقة الغربية . ولكن هذا المجلس لم ينعقد الا نادراً ، وكان الشيخ أحمد يحكم بنفس الطريقة القديمة المتبعة من قبل .

وكان الشيخ أحمد قوياً ، مرحباً ، وبهي الطلعة ، يشبه والده الى حد بعيد . . وكانت ابتسامته الجذابة المرحة تجعل منه شخصاً لانفاً بمركزه وخاصة القسم الاحتفالي منه . ويقول عنه النقاد المفرضون انه لا يملك قوة حقيقية ويتميز

بالمناد اكثر منه بالقوة . اما انا فأقول عكس ذلك تماماً نظراً لأنني عرفته عن كتب مدة عشرين سنة استطاع خلالها ان يبدد كثيراً من الغيوم التي تلبدت في الجو السياسي . وقد عرفت فيه رجلاً هادئاً الطباع حازماً وقادراً على اتخاذ قرارات سريعة خاطفة . وكان طموحه في الحياة ان يسير على خطى جده الشهير وعلى خطى الملك عبد العزيز آل سعود .

لقد كان قطعاً ذا عقل مصيب راجح ، ويعتمد عليه في عمل الشيء الصحيح في المكان الصحيح . ولكنه ككل عربي أصيل ، كان شديد الاعتزاز بنفسه . فبينما كان يستجيب للمعاملة الطيبة الكريمة ، لم يكن يستطيع تحمل عدم اللياقة او نسيان الأذى والتغاضي عنه . وهو صعب المراسن اذا تناولته المرء بصورة خاطئة .

وكان دائماً يتمتع بشعبية كبيرة بين اهالي الكويت مع انه اشتهر بالبخل والتقتير ، وخاصة بين البدو ، عندما حاول وضع امور الدولة المسالية في نصاها في الفترة ما بين سنة ١٩٢٣ و سنة ١٩٣٧ ، عندما حضر ابن سعود التجارة بين نجد والكويت . ولكنه في الواقع لم يكن كذلك .

وكان حريصاً على تنفيذ وتطبيق روح الدين الاسلامي ، فتشدد في منع الخمر واتخاذ البغاء والدعارة . ولم يكن هو يدخن التبغ اطلاقاً .

وتصرف تجاه البريطانيين بصورة حسنة ، فأعطوه جميع التأكيدات التي أعطيت لأسلافه من قبل . وكان يحب الاستقبال والترفيه على الطريقة البريطانية فخصص جناحاً في قصر دسمان وأثته على طريقة المنازل الاوروبية . وكان مولعاً بالبنادق والمسدسات والصور السينائية وآلات التصوير والسيارات وغيرها من المخترعات الحديثة . وغالباً ما كان يشاهد وهو يقود سيارته بنفسه . وكان قنصاً ماهراً يجيد الرماية . ويمكن التدليل على أفكاره الغربية في الرياضة من تشدده ضد صيد الغزلان بواسطة السيارات .

ولد الشيخ أحمد سنة ١٨٨٥ وكان في السادسة والثلاثين عندما ارتقى الى العرش وظل فيه حتى وفاته سنة ١٩٥٠ .

٤٦ حب سعود العرفه لنورا

السيدة نورا امرأة رائعة ، تشبه بشخصيتها و اخلاقها و كرمها و جاذبيتها شقيقها الكبير ابن سعود . وكان شقيقها يقيم وزناً كبيراً لأفكارها و آرائها السياسية . وعندما كانت تتعقد امور الدولة ، كان يجتلي بها ساعات طويلة ليتلقى منها النصح والرأي .

١٥ سعود بن نورا
١٥ نورا بنت
سعود العرفه

وكانت نورا متزوجة من سعود العرفه آل سعود حفيد سعود بن فيصل آل سعود الامير الثاني عشر في نجد . ويقال ان هذا الزواج كان وليد حب جارف بالنسبة لسعود العرفه ، ولكنه بالنسبة لابن سعود كان ذا ابعاد سياسية . الم يكن فرع عرفه من آل سعود مصدر خطر دائماً ؟ وأخيراً وليس آخراً ، ليست هنالك اواصر قريبي بينهم وبين قبيلة عجمان التي كانت دائماً شوكة في جنب الحاكم ؟

فقد كانت قبائل عجمان ومره تنظر بعين العطف الى سعود العرفه لأن أمه وضحي تنتسب الى بيت الشيوخ الحاكمين في عجمان . فهي ابنة الشيخ حزام الهدلان . وكانت هذه القبائل تعتبره شيخها وتتبعه على بكرة أبيها اذا ما نشأ خلاف في العائلة المالكة . وفي حياة ابن سعود كانت القبائل اذكي من ان تظهر كثيراً من الولاء لسعود العرفه ، لأن الملك يعرف كل شيء ولا يخطيء شيئاً . ومع ذلك كانوا يلقبونه بسعود الكبير ولا يزالون الى اليوم . وكان سعود العرفه شديد التعلق بنورا فكان أحياناً يصرح أمام اصدقائه في عجمان بقوله : نورا .. لا أستطيع ان أعيش بعيداً عنها . . انها الضياء في ناظري .

وفي صيف سنة ١٩٢١ جهز ابن سعود نفسه لإخضاع اواسط الجزيرة العربية لسلطانه بالاستيلاء على حايل وتخطيم سلطة آل الرشيد الى الابد . وفيما يتعلق بذلك اخبرني ظنيفر ابن حويلة من عجمان القصة التالية قال :

عندما خرج عبد العزيز لغزو ابن رشيد في حايل ، امر القوم ان يتجمعوا على بعد عدة أميال من الرياض تأهباً للسير نحو الحرب الجديدة . ومعه ذهب

١٥ ظنيفة

سعود العرفه بعد ان ودع زوجته الحبيبة نورا .
وشاء الله أن يتأخر الزحف عدة أسابيع . وقبل المسيرة النهائية ، اشتاق
سعود العرفه لنورا وأراد أن يلقي عليها نظرة أخرى ، فتخلف عن الجيش سراً
وامنطى حصانه عائداً الى الرياض على بعد ثلاثين ميلاً ، فوصل الى المدينة عند
غروب الشمس . وهناك تنكر لثلا يعرفه الحراس عند الباب ويكتشفوا انه
تخلف عن الجيش .

ترك سعود حصانه بين أشجار النخيل خارج المدينة ، واقتطع عدة شجيرات
حملها على رأسه ودخل المدينة بجرأة كأنه خطاب . وغطى وجهه جيداً فاستطاع
أن يمر دون أن يشعر به الحرس . ولكنه سمع رجلاً شيخاً يقول لآخر في
الشارع : يا لله . ان مشية هذا الرجل تشبه مشية الامام أو مشية سعود العرفه .
وأسرع سعود نحو قصر زوجته فوصله عند حاول الظلام ، فاستقبل
بصرحات الفرح وسرت نورا بقدمه كثيرأ . وقبل أن تستفسر عن سبب
قدمه أمرت بإغلاق جميع النوافذ والأبواب حتى يبقى قدوم زوجها سراً .
وأمرت جميع خدامها وعبيدها بعدم التفوه بحرف واحد تحت طائلة الموت ،
ومنعتهم جميعاً من مفادرة القصر مها كانت الظروف . وعندما سأله عن سبب
حبيته قال : يا نورا لم استطع الذهاب دون ان أقضي ليلة أخيرة معك .

وتضاجعا تلك الليلة . وعند الفجر نهض سعود العرفه ليغادر القصر . ولم
تسمح له نورا بالذهاب إلا بعد أن أتت بخادمين مخلصين ليشهدا أن زوجها عاود
تلك الليلة وضاجعا . ولم تكتف بذلك بل حملته على توقيع ورقة يقول فيها انه
تخلف عن الجيش تلك الليلة وعاد الى زوجته متكرراً ليقتضي الليل معها .
وبررت نورا له ذلك بقولها : ذلك يا سعود يثبت لأخي وللمعالم أجمع انني إذا
حملت ، تكون أنت والد الطفل وحتى لا يظن بي سوء .

وعاد سعود العرفه وانضم الى قوات ابن سعود . وسقطت حابيل في شهر
آب . واغتصب ابن سعود لقب أمير جبل شمر وأرسل من بقي حياً من آل
الرشيد الى الأسر في الرياض .

الفصل الحادي عشر

تخطيط الحدود

١٩٢١ - ١٩٢٣

عودتي الى العراق

بعد القيام بواجبي في البحرين ، أعدت الى العراق ضابطاً سياسياً في لواء الحلة . وكانت معي هذه المرة زوجتي فيوليت بنلوب لوكاس - كالكرافت التي تزوجتها في برمبسي في كانون الاول سنة ١٩٢٠ . ووصلنا الى البصرة في اول كانون الثاني سنة ١٩٢١ ، توجهنا بعدها الى بغداد حيث قضينا عشرة أيام مع عائلة فيلبي قبل أن أتسلم مهام منصبتي في الحلة .

ميهتان كبيرتان كان علي انجازهما في الحلة : أن اعيد تنظيم الادارة المحلية بعد ان دبت فيها الفوضى على اثر الثورة ضد البريطانيين سنة ١٩٢٠ ، وان أحاول لأم الجراح واصلاح الامور بين البريطانيين والعرب بعد المعاملة القاسية التي تعرضت لها القبائل العربية حول الحلة على يد الجيش البريطاني .

وبدأت أبحث عن موظفين عرب اكفاء ليشفغوا المناصب الادارية الشاغرة . وكان بين الذين عرضوا خدماتهم ، عبدالله بن أحمد باشا السنّا الذي كان والده أحمد باشا ، وهو نجدتي الأصل ، اول متصرف في البصرة بعد الاحتلال البريطاني

سنة ١٩١٥ . وبرهن انه صديق مخلص للانكليز حتى وفاته . وقد كتب لي أحمد
باشا رسالة يوصيني فيها بابنه ، تركا لي الحرية ان أتصرف به كما أشاء .
وأصبح عبدالله ^١ قائماً على الحلة وأظهر منذ البداية مقدرة فائقة .
وقد نال تقدير المندوب السامي والحكومة المركزية لأنه استطاع حل عدة
مشاكل معقدة وخطرة بين القبائل ، أظهر خلالها شجاعة شخصية نادرة . وقد
دفعته الى كل ما يستحق .

قصف مسجد الإمام علي

وحدث مرة أن توجهت الى بغداد لمقابلة المندوب السامي السير بيرسي
كوكس . وفاجأني حال وصولي بسؤال عما اذا كنت أعرف السيد كاظم اليزدي
الذي سميت الى مشورته كثيراً عندما كنت في سوق الشيوخ . وأجبت المندوب
السامي بانني لم أقابل الرجل ولكنني كنت أرسله فترة طويلة من الزمن .
و ذلك بكفي ، قال السير بيرسي وسلمني على الفور رسالة شخصية منه الى
المجتهد الاكبر ، أمرني ان احملها بأقصى سرعة الى النجف الاشراف وأسلمها
بيدي الى السيد كاظم .

وأبلغني السير بيرسي ان حادثاً مؤسفاً وقع عندما كان احد الطيارين
البريطانيين يقوم بحملة تاديبية على فرع المشخاب من الفرات بالقرب من قرية ابر
صخير . وقد ألقى الطيار المذكور صدفة قنبلة سقطت فوق الكوفة وهي مدينة
على النهر تبعد اثني عشر ميلاً عن النجف . وقد أصابت القنبلة الجدار الخارجي
لمسجد الامام الاعلى ففتحت فيه ثغرة كبيرة . ومع إن هذا الحادث المؤسف كان
خطأ غير مقصود البتة ، لكنه كان كافياً لإشعال نار الثورة بين الشيعة في مقاطعة
أرد الهندية ، وأوشك ان يحرك جميع الشيعة في العالم ضد الانكليز . وقد نشأت
اضطرابات بالفعل في كل مكان ، وكانت إيران ، بصورة خاصة ، تغلي .

وشرح السير بيرسي في رسالته الى السيد كاظم ان القنبلة ألقيت عن غير
قصد ، وان الضابط الطيار قد عوقب لفعلته . وخلص الى الاعتذار نيابة عن

حكومة صاحب الجلالة وعن نفسه لما حدث ... الخ

وحملت الرسالة دون ابطاء وتوجهت الى النجف . وهناك ذهبت الى المتصرف حميد خان وطلبت منه ان يأخذني لمقابلة السيد كاظم اليزدي على الفور . ولم تمض نصف ساعة حتى كنا في غرفة الاستقبال عند المجتهد الأكبر . ولم يكن السيد كاظم قد حضر بعد . وكانت الغرفة عبارة عن حجرة صغيرة لا مقاعد فيها ولا مساند باستثناء حصيرة خشنة من أوراق البردي . وقد ترك ذلك انطباعاً رائعاً في نفسي عن الرجل الذي يقود نصف العالم الاسلامي .

وجلست أتحدث الى حميد خان والى كاتب شاب لمدة عشر دقائق قبل ان يدخل علينا الرجل الكبير . وكان السيد كاظم صغير الحجم ، طاعناً في السن ، وعلى رأسه عمامة خضراء . وكانت لحيته طويلة صبغها بلون الخنة .

وقصد حيانا بأدب جم واستقبلنا بعينين تطفحان بشراً بالرغم من السنوات السبعين المحنونة فيها . وبعد ان تناولنا الشاي المصنوع على الطريقة الفارسية ، استأذنته في الكلام . فقلت اني أحمل اليه رسالة من صديقه المندوب انسامي في العراق ، أبلغت ان أسلمها يداً بيد مع فائق الاحترام والتبجيل . وتناول السيد كاظم الرسالة ووضعها امامه على الأرض دون ان يفتحها وسألني :
من أنت ؟ إنك تتكلم العربية جيداً .

وأجبتة بقولي :

— سيدنا، أنا تلميذك ، حافظ جميلك ، في سوق الشيوخ . أنا الانكليزي المسمى بدكسان وقد ساعدتني قدامتك مراراً في حل المشاكل المستعصية منذ عدة سنوات .

وغمرني الرجل الشيخ بيديه ونظراته قائلاً :

— يا بني .. يا بني .. انه سرور عظيم .

وانتقل بعدها الى التكلم بلغة فارسية رفيعة وظل لمدة ثلاث دقائق يطرب اذني بالمديح والاطراء الذي بلغ الجوزاء . ولكنني لم أفهم إلا فحوى كلامه لا أكثر . وبعد أن انتهى من الكلام تجرأت وقلت له :

— يا سليمان النبي ، اعذرني لأنني لا أفهم الفارسية جيداً فهل تسمح بإعادة ما قلته باللغة العربية ؟

وضحك السيد كاظم طويلاً وغمز بعينه مازحاً ثم أعاد ما قاله من قبل بلغة عربية فصحة من صميم القرآن وهي اللغة الكلاسيكية المعروفة بسين الكتاب والأدباء بالنحو . وبعد نهاية حديثه قلت له وقد لفني الحجل والإحراج :

— أعذرني وسامحي يا سيدنا .. لم أفهم ما قلته بعد . فهل تزعج نفسك وتلقي على مسامع تلميذك ما قلته باللغة العربية العادية ؟
وضحك الرجل ثانية وقال :

سأفعل جهدي يا بني .. ولكن يجب أن تتعلم أجمل لغتين في الدنيا: الفارسية والنحو .

وأخذ يخاطبني بأجمل العبارات وألطفها بلغة أهل الأهوار في سوق الشيوخ وبحيرة الحمار . لقد كان كلامه أشبه بكلام امرأة من الأهوار تخاطب ابنها . وفهمت كل كلمة قالها وعجبت كثيراً . ورأيت أنه أراد ان يختبرني ببلاغته والآن أراد ان يجعلني أشعر اني من أهل البيت . ومنذ احساسي بهذا التعلق شعرت براحة كبيرة .

وبعد ذلك أخذ السيد كاظم رسالة السيد بيرسي ففتحها وقرأها . وكنت أذا أراقب تقاطيع وجهه وهو يتأمل الرسالة ويفكر في مضمونها . وأخيراً التفت إليّ وقال لي هدهو :

— لم تلق أية قنبلة على مسجد الإمام علي في الكوفة . من قال ذلك؟ انها كذبة يقصد بها الإجحاف بالإنكليز . يجب أن أعرف .

وأكدت له بكل تواضع ان ما ورد في الرسالة صحيح مع الأسف ، وان السير بيرسي لم يكن ليكتب له رسالة بهذا المعنى لو لم يتأكد من صحة الخبر . وانتفض قائلاً :

— لا . لا انها أكذوبة شريرة . إن شيئاً من هذا لم يحدث . سأكتب الى السير بيرسي كوكس بهذا المعنى .

وعندئذ غامرت وقلت :

- إذن، لماذا لا تصدر فتوى أيضاً تعلن فيها ان القصة مصطنعة من أولها الى آخرها .. وانه لا خوف أبداً من ان تكون هنالك نية للتعرض للدين الاسلامي ؟

فضحك ونص على كاتبه الصيغة التي يجب ان تكتب بها الفتوى . والتفت إليّ بعد ذلك وأخذ يشيد بالسير بيرسي كوكس قائلاً انه رجل عظيم جداً يعرف كيف يتصرف في المسائل الشائكة . وخاطبني قائلاً : أبلغه انني أشكره لمعرفته بكلام الله في القرآن الكريم وقوله تعالى مخاطباً بني الانسان : ادخلوا البيوت من أبوابها .. لا تنزلوا من السطح . وفي هذه الحالة يكون السير بيرسي قد فهم تماماً أين هو باب هذا البيت .. ولذلك أقول انه لم تلق أية قنبلة في الكوفة لا صدفه ولا غير صدفه .

وحملت الرسالة والفتوى وعدت مسرعاً الى بغداد . وقد سر السير بيرسي كوكس سروراً عظيماً بالفتوى . فصورها وطبع عنها مئات النسخ وأمر بتوزيعها في لكتو وغيرها من مدن الهند ، وفي طهران ، وفي مدن العراق الرئيسية . وقد كان اسم السيد كاظم اليزدي وخاتمه المعروف في اسفل الفتوى كافيين لإخماد كل اضطراب .

وبقي حقيقة صارخة وهي ان القنبلة ألقيت ودمرت الزاوية الشمالية الغربية من جدار مسجد الامام علي في الكوفة . ولكن تلك هي حكمة السير بيرسي كوكس وعظمة صديق بريطانيا السيد كاظم اليزدي .

معاهدة حمره

وفي ربيع سنة ١٩٢٢ قامت قبائل نجد بعدة غزوات على الأرض العراقية . وكذلك قامت قبائل حمر ، التي لم ترض بسيادة ابن سعود فلجأت الى لواء الحله في العراق ، بغزوات معاكسة ، مما أوجب اتخاذ إجراء لوقفها . وقد تكررت هذه الغزوات ، والغزوات المعاكسة ، والدعايات المناوئة لابن سعود في العراق .

في خريف وشتاء سنة ١٩٢٧ - ١٩٢٨ .

وأعتقد ان بعض المسؤولين البريطانيين والعرب في العراق لم يعرفوا ان المشكلة في أساسها اقتصادية بحتة ، زادها سوء العداء الشخصي المستحكم بين الملك فيصل الأول وابن سعود .

انه لأمر معروف جيداً ان القبائل الشمالية والشمالية الشرقية في نجد، وخاصة عجمان وحرب ومطير وشمير وعوازم وظافر الأقرب الى العراق ، لا تستطيع أن تكفي نفسها في بلادها . ولذلك ، ومنذ قرون ، ترحل كل سنة في أشهر الخريف نحو الفرات والكويت ، حتى تحصل على ضرورات الحياة ، وهي بالنسبة لها ثلاث : التمر ، والأرز ، ومراعي الجمال . وهناك مراعي غنية تقع إلى الجنوب من الفرات وتمتد من كربلاء الى الخليج الفارسي . وهذا الكلام ينطبق أيضاً على قبائل عنيزة الشرفية - عمارات والدامشاه - . ولكن بعض شيوخ هذه القبائل كانوا يملكون أرضاً في جوار كربلاء ، فلذلك يصنفون ضمن القبائل العراقية ولا حاجة إلى التعرض لهم هنا .

أما الطرق والسبل التي كانت تسلكها قبائل شمير وغيرها في هجرتها السنوية ، فقد كانت منذ أقدم الازمان كما يلي :

شمير وحرب تنجها نحو الشنافيه (قرب النجف) ونحو السماوي . أما الفروع الشرقية فكانت تنجها نحو الزبير .

ظافر كانت تنجها نحو السماوي والناصرية وسوق الشيوخ .

مطير نحو الكويت والزبير

عجمان وعوازم نحو الكويت .

والطرق المتبعة هي نفسها . يقوم البدو بتقديم الهدايا الى القبائل القوية المسيطرة على المنطقة (كشيوخ آل السعدون في المنتفق مثلاً) ويطلبون السماح لهم بأن يخيموا قرب النهر . ومن تلك الخيمات كانوا يندفعون كسيل واحد نحو المدن والقرى المنتشرة على الفرات لشراء حاجياتهم .

ولم يكن يرد مثل هذا الطلب لأن الفريقين يستفيدان : فالبدوي من

الصحراء يجلب معه الجمال والمال ، بينما كان ابن الفرات يبيعه ما لديه من تمور وشعير و ارز . فيجدد بندقيته ونخيrote .

وكانت مدن الفرات وقبائله - والكويت ايضاً - ترحب بهذه الهجرات السنوية . وكان البدو من شمال نجد ينظرون الى العراق والكويت على انها سوقهم الطبيعية في نهاية كل صيف وبداية كل شتاء ، عندما تقل المراعي في اوطانهم ويصبح الرحيل امراً لا بد منه . واذا ما رفضت قبائل النهر السباح للبدو بالمرور الى الفرات للمسايله فإن ذلك يكون بمثابة اعلان الحرب ، وتنتج عنه مشاكل كثيرة . ولكن ذلك لم يحدث إلا نادراً وفي الاحوال التي يستفحل فيها العداء بين رؤساء الدول كأمرء حاييل ، وآل سعود ، وشيوخ آل السعودون في المنتفق وغيرهم .

وقد بدأت سنة ١٩٢٢ تمثل هذا الوضع المشحون بالعداء مما ادى الى قيام تلك الغزوات والغزوات المعاكسة التي اشترتها اليها . وفي الخامس من ايار وقع ممثلون عن الحكومة البريطانية وممثلون عن نجد معاهدة محمره التي نصت على وجوب معاقبة القبائل التي تبدأ الغزو ، كما نصت على وجوب تأمين سلامة طريق الحج ، وتطرقت الى مشكلة الحدود بين العراق ونجد . وظلت تلك المعاهدة خاضعة لقرار المندوب السامي في العراق وابن سعود .

« اميرال » القطيف الاسود

في ايلول سنة ١٩٢٢ ارسلني السير بيرسي كوكس الى البحرين في مهمة خاصة وهي الاتصال بابن سعود واقناعه بالجمي ، الى عقير على الساحل للاجتماع بالسير بيرسي وبحث مسألة الحدود . وأبلغني السير بيرسي انه لن يغادر العراق الى عقير الا إذا أبرقت له بأن ابن سعود غادر الرياض فعلاً الى مكان الاجتماع .

وكان الميجر دالي الذي خلفني كوكيل سياسي على البحرين يقضي اجازته وقتئذ في الهند ، فنزلت انا وزوجتي في ضيافة عبد العزيز القصيبي الممثل التجاري

لابن سعود في البحرين . وأحسن عبد العزيز القصيبي وفادتنا في منزله الكائن على شاطئ البحر شرقي مبنى الجمارك. وقد ابلغت القصيبي اسباب زيارتي للبحرين. واحتلت انا وزوجتي غرفتين واسعتين مريحتين في الطابق العلوي. ولما كنا نفرغ من كتابة التقارير ، كنا نقوم برياضة ركوب الخيول التي صحبناها معنا الى البحرين ، في أرض منامة وبديعة .

وبدأت عملي بمراسلة ابن سعود وأخذت أستقبله شيئاً فشيئاً الى قبول فكرة المؤتمر في عتسير . ولكن الصعوبة كانت في استدراجه الى تحديد موعد لعقد المؤتمر .

وأذكر أنني كنت قد تقربت من ابن سعود عن طريق العمل الممتاز الذي ادته زوجتي التي كانت تعمل سكرتيرة خاصة لي وتطبع رسائلي . فكانت تترجم له الى الفرنسية بركات روبنر اليومية التي كانت تردني ، وترسلها بأسرع ما يمكن الى الرياض حيث كان يترجمها الى العربية الدكتور عبدالله سعيد الدمولوجي الذي كان بمثابة وزير خارجية ابن سعود .

وبعد وصولنا الى البحرين بشهرين قصديني عبد العزيز القصيبي وقال ان رجلاً يدعى الميجر فرانك هولمز وهو مهندس تنقيب ، وآخر يدعى الدكتور مارت وكلاهما ينتميان الى الشركة الشرقية العامة المحدودة في لندن ، سيتوجهان قريباً الى خارج البحرين للعمل ، وسيحفظان الفضل لي اذا قبلتها في منزلي طوال مدة اقامتهما في البحرين . وقد قدم الرجلان الى البحرين بناء على تعليقات ابن سعود وسيخرجان الى البر حالما يتلقيان كلمة منه .

وقد أثار هذا الكلام شكوكي رأساً. فعندما كنت وكيلاً سياسياً في البحرين قبل سنتين سرت شائعات قوية مفادها ان هنالك منابع للنفط وراء واحه القطيف على بعد ستة أميال الى الشمال الشرقي من مدينة القطيف . وقت في ذلك الوقت بعدة جولات تفتيشية في المنطقة بحثاً عن تلك المنابع ولكن لم الاق اي نجاح .

وقمت بعد ذلك بإذن من ابن سعود بجولة على ظهر الجمال والحير في كل منطقة

جبل الظهران ظناً مني ان الشائعات التي أطلقها البدو قد أخطأت المكان .
و كنت على يقين ان تلك الشائعات ليست بدون أساس ، لأنني عندما كنت في
القطيف عبرت الى دارين عاصمة جزيرة طاروت حيث اطلعني الشيخ جاسم بن
عبد الوهاب باشا الذي يقسم هناك على نسخة من تقرير تركي يفيد بأن منابع
البتترول موجودة فعلاً وراء القطيف . اما التقرير الاصيلي فقد ارسله المتصرف
التركي في الاحساء الى استانبول عندما كان الاتراك يحتلون المنطقة قبل عدة
سنوات .

كثيرة

وقد بدا واضحاً ان ابن سعود علم بالتقرير التركي فأرسل في طلب الميجر هولمز
للبحث عن البترول ، ولذلك كان يتهرب من تحديد موعد للمؤتمر لأنه يريد ان
يقابل الميجر هولمز اولاً . واتضح لي ايضاً ان الميجر هولمز قد يحاول الحصول على
امتياز للتنقيب عن البترول من ابن سعود اذا كانت ابجائه الأولية تبشر بأبي
نجاح .

وفي الوقت الذي كنت فيه أفاوض ابن سعود للوصول معه الى موعد محدد
لمؤتمر عقير ، كنت أقضي بعض الوقت في الكتابة الى السير بيرسي عن آرائي في
قضية البترول، ووصفت له مفصلاً زيارتي الى البر بحثاً عن المنايع . وكانت زوجتي
تطبع كل تلك الرسائل والتقارير ولذلك كانت مطلعة على القضية من أولها الى
آخرها ، فشاركتني شكوكي عندما علمت بالزيارة المقترحة التي سيقوم بها ممثلاً
الشركة الشرقية العامة الى منزلنا .

وأرسلت برقية بالشفرة الى السير بيرسي اخبرته فيها عن زيارة الميجر هولمز
وضمنتها شكوكي بان الميجر هولمز قد علم ليطلع ابن سعود على امكانيات وجود
البتترول في جوار القطيف وجبل الظهران ، وان ابن سعود قد يثير هذه القضية
اذا جاء الى عقير لحضور المؤتمر الخاص بتخطيط الحدود . وبذلك تكون رسائلي
السابقة أساساً مفيداً للتطورات الجديدة .

وفي اليوم التالي وصل الميجر فرانك هولمز والدكتور مان الى منزلي بصحبة
القصيمي ليقبأ معنا . وقد استرعى انتباهي وانتباه زوجتي امران مسليان للغاية

أولها مظهر الميجر هولمز . فقد كان يحمل مظلة كبيرة بيضاء ذات خطوط خضراء ، وعلى رأسه قبعة بيضاء كالتي يلبسها الجنود الفرنسيون في أفريقيا ، وفوق قبعته ووجهه كان يضع قناعاً شفافاً أخضر اللون تماماً كالصور التي يشاهدها المرء للسياح الذين يذهبون لزيارة الأهرام . والشيء الآخر الذي استرعى انتباهنا هو ذلك العدد الضخم من الهدايا التي حملها هولمز الى ابن سعود . فقد حمل معه ما لا يقل عن خمسين حقيبة وصندوق وبنادق .

ولم يمض وقت طويل حتى شعر الضيفان وكأنهما في منزلهما . وكان الميجر هولمز رجلاً لطيفاً ومرحاً للغاية وبروي قصصاً أشبه بالحيال . وكان يضيف جواً من المرح وخفة الظل ولكنني اكتشفت انه مريض يعاني من ألم في المرارة . وظل دائماً يتساءل كيف سيستطيع القيام برحلة على ظهر الجمل الى الهفوف وربما الى أبعد من ذلك . وقد أعطيته بعض المعلومات والملاحظات التي تفيدته اذ انني قمت بمثل هذه الرحلة من قبل عندما كنت وكيلاً سياسياً في البحرين .

وبعد اسبوع من الزمان حان موعد رحيلها فأحضر لها زورقان بخاريان ربطا أمام منزلي . وبينما كنا نتناول طعام الافطار سألت الميجر هولمز عن سبب حاجته الى زورقين اثنين فأجاب قائلاً :

— واحد للدكتور مان الذي سيذهب عن طريق عقير والآخر لي لأنني سأقوم برحلي عن طريق القطيف .
وأبدت دهشتي قائلاً :

— ولكنك مريض ! لماذا تركب منة ميل على ظهر الجمل في الوقت الذي لا تحتاج فيه إلى الركوب أكثر من خمسين ميلاً إذا سافرت عن طريق عقير ؟
وفجأة اعترته الدهشة وبدأ يطلق كلاماً غامضاً وقال :

— يا دكسون انني من هواة جمع الفراشات . وقد أبلغت ان مجموعة من الفراشات السوداء عجيبة لا يوجد نظير لها في العالم يمكن العثور عليها في واحة القطيف ، ولذلك فقد أطلقت عليها اسم « اميرال القطيف الأسود » وسأتوجه للحصول على عينة منها ستكون سبب شهرتي وارتفاع شأني !!

وكان هولمز منهمكاً في أكل قطعة من البيض ولحم الخنزير عندما فجرت زوجتي قنبلتها . فقالت بصوت هادئ :
 - يا ميجر هولمز ، إنها المرة الأولى التي أسمع فيها ان منابع البترول تسمى باسم الفراشات .
 وكان تأثير كلمات زوجتي سريعاً ، فقفز هولمز من مقعده وقال مدعوراً :
 - بريك ماذا تقصدين يا سيدة ديكسون ؟
 - الذي قلته تماماً .
 وارتد هولمز الى الوراء قليلاً ثم اندفع حول المائدة وأمسك زوجتي من يدها وقال متعجباً :
 - يا لله .. انك امرأة رائعة .. سأبرق اليوم إلى مدير حدائق الحيوان في لندن وأطلب منه أن يضمك الى مجلس إدارة الحدائق .
 وقد حافظ هولمز على كلامه ، فبعد فترة قصيرة تلقت زوجتي رسالة لإعلامها بأنها انتخبت عضوة في المجلس .
 وتركنا الرجلان وسافرا في الزورقين على ان نلتقي بالميجر هولمز ثانية .

مؤتمر عقير

في العاشر من تشرين الثاني سنة ١٩٢٢ أبلغني ابن سعود خطياً أنه سيصل الى عقير في الحادي والعشرين من الشهر نفسه ، فأبرقت إلى السير بيرسي كوكس لإعلامه . وتلقيت من السير بيرسي جواباً يفيد بأنه سيحضر الى البحرين على ظهر إحدى السفن الملكية طالباً مني ان أدبر أمر سفره الى عقير . وقال إنه سيصحب معه صبيح بك الوزير العراقي للمواصلات والأشغال ، والميجر مور الوكيل السياسي في الكويت الذي سيمثل الشيخ أحمد الجابر حاكم الكويت ، والشيخ فهد بك الهدال رئيس فرع عمارات في قبيلة عنيزه ، ومساعدته الشخصي وهو ضابط سابق في سلاح البحرية البريطانية ، وعدد من الموظفين والكتبة العرب .

وقد وصل هذا الفريق في الموعد المحدد واتجهنا جميعنا إلى عتير في زورق بخاري يملكه عبد العزيز القصبي .

وكان ابن سعود قد وصل قبلنا فأقام خياماً بيضاء من كل حجم على بعد نصف ميل إلى الغرب من الحصن القديم حيث توجد دائرة الجمارك .

واصطحب ابن سعود معه صهره سعود العرفه آل سعود الذي كان في يوم من الأيام ثائراً على سلطته ، وعبد اللطيف باشا المنديل ، وهو تاجر نجد مرموق له أعمال مصرفية في البصرة ، والشاعر والمؤرخ اللبناني أمين الريحاني ، وعدد من الموظفين بينهم الدكتور عبدالله سعيد الدمولوجي ، وحرسه الخاص المؤلف من حوالي ثلاثمائة رجل . وكان هناك أيضاً الميجر هولمز الذي التقى ابن سعود في الحفوف وجاء معه .

ونصبنا خياماً مريحة للاقامة فيها ، وخيمة كبيرة على الطراز الأوروبي كما يسميها الهنود لتكون بمثابة غرفة للاجتماع وقاعة للطعام . وقد أقام ابن سعود خيمتين بيضاوين عليها مظاهر الفخامة ، واحدة للاستقبال وأخرى للنوم والراحة .

واستقبلنا ابن سعود جميعنا استقبالاً ملكياً رائعاً باستثناء فهد بك الهذال الذي أزعج وجوده ابن سعود الذي تصرف بشكل يراد منه اطلاق الحاضرين على أن فهد بك شخص غير مرغوب فيه . فسا كان من فهد بك إلا أن انسحب إلى خيمته وظل قابلاً فيها طوال فترة انعقاد المؤتمر وهي سبعة أيام بسبب تلك الإساءة .

لقد أخطأ السير بيرسي في إحضار فهد بك معه ، لأن فهد بك ونوري الشعلان زعيم فرع الروالي في قبيلة عنيزة يعتبران نفسيهما زعمي اتحاد قبائل عنيزة كلياً، ويدعيان أنها أعلى منزلة من آل الصباح في الكويت ومن ابن سعود نفسه . إذ انه أمر طبيعي ان يتمتع عبد العزيز آل سعود سيد الجزيرة العربية من وجود احد أفراد القبيلة مها علا شأنه في تخيمه او في المؤتمر ، ينظر إليه وكأنه أوضع منه نسباً .

كان هم المؤتمر الاساسي تخطيط الحدود بين العراق ونجد . وكان يمثل العراق صبيح بك ويمثل نجد ابن سعود . اما السير بيرسي فكان بمثابة الحكم الذي ظل دائماً كأبي الهول صامتاً صبوراً رحب الصدر يضي على الجو انقساماً من المرح والهدوء ، ولكنه كان مصمماً ان لا يذهب إلا وقد وضع صيغة للاتفاق في جيبه .

وكانت المحادثات مثالاً رائعاً للمساومات المتبعة عندما يلتقي ممثلو دولتين شريقتين كبيرتين لحل مشكلة من المشاكل . فلم يكن هنالك أخذ ولا عطاء من اي نوع منذ البداية ، اذ ان كلا الطرفين ظلّ طوال الوقت يعرضان مطالب عجيبة غريبة . ومثالاً على عقم تصرفات المفاوضين الرئيسيين سأذكر حادثة وقعت بعد فترة قصيرة من ابتداء المؤتمر . فبعد ان القى الجانبان خطاباً ترحيبية تقليدية ، ألقى السير بيرسي كلمة أعرب فيها عن رغبة حكومة صاحب الجلالة ، صديقة الطرفين ، في الوصول الى حل ودي ، وطلب من صبيح بك ان يعرض وجهة نظر العراق فيما يعتبره خطأ عادلاً للحدود . ونهض صبيح بك وقال :

« منذ ان خلق الله العالم ومنذ بدء تدوين التاريخ وحدود العراق تمتد جنوباً الى بعد اثني عشر ميلاً عن الرياض عاصمة ابن سعود . وتلتف هذه الحدود غرباً الى البحر الاحمر فتشمل حايل والمدينة وينبع ، وشرقاً فتضم الحفوف والقطيف على الخليج الفارسي . ويشهد الله ان هذه وهذه فقط هي الحدود الصحيحة بدون منازع .

« لست أعرف شيئاً عن الخليفة ولكنني أعرف انه منذ أيام ابراهيم ، جدي الأكبر ، وارضى نجد وعالم البادية يمتدان شمالاً الى حلب ونهر العاصي بشمال سورية ويضمان كل البسلاد الواقعة على الضفة اليمنى من نهر الفرات حتى البصرة على الخليج الفارسي .

بنثل هذا الكلام بدأت المناقشات واستمرت خمسة أيام كاملة . ومع ان ابن سعود كان يعتبر نفسه حليفاً وصديقاً لبريطانيا ، إلا انه كان يشعر بأنه مطوق من جميع الجهات بعدد من الدويلات الدمى التي خلقتها حليفته .

إن عواطف ابن سعود الحقيقية كانت مع شعبه الذي يرغب في طرد الملك حسين من الحجاز في الغرب، واجتياح شرق الأردن في الشمال الغربي، والغزو في أرض العراق والكويت شمالاً كما في السابق. ولكنه كان يعرف تماماً أن تحدي بريطانيا سيكون كارثة عليه. ففقد تصرف في مؤتمر عقير على أساس أن ممثليه في بحره عملوا بعكس تعليماته في موافقتهم على امكانية وضع خط ثابت للحدود بين العراق ونجد.

وقد عمل ابن سعود المستحيل لحل المؤتمر على وضع حدود عشائرية بدل خط تحكيمي يرسم على خارطة، على اساس تصنيف القبائل التي تذهب الى نجد وتلك التي تذهب الى العراق والكويت. فبدأ بالإصرار على أن ظافر وهي قبيلة من البدو في العراق هي له، ولذلك فانه من الضروري ان تمتد حدوده الى الفرات، لا لأنه يرغب في السيطرة على النهر بل لأن ظافر والقبائل البدوية الكبيرة الأخرى تنتقل سنوياً الى الفرات ولا يمكن ان تحرم هذا الحق لأنه مسألة حياة أو موت بالنسبة لرجال الصحراء.

ولما أشار السير بيرسي ان هذا الادعاء غريب ولا يمكن أن يجري بحثه، تخلى ابن سعود عن قبيلة ظافر وتبنى خطاً أكثر تعقلاً على أساس الحدود العشائرية بضمن حقوق القبائل العائدة له ويمنع قيام اضطرابات في المستقبل. وقال انه من السهل وضع نظام للآبار والمراعي التي تملكها كل قبيلة لأنه منذ أيام ابراهيم وكل قبيلة تعرف آبارها ومراعيها من تلك التي ليست لها.

واقترح، على سبيل المثال، ان تشكل الحدود الآبار الواقعة الى أقصى الجنوب والتي تدعي ملكيتها عنيزه وظافر وقبائل الكويت (باستثناء مطير وعوازم وعجمان التي أكد ابن سعود انها تقع تحت سيطرة حكومته)، أما الآبار التي عرفت بانها ملكية مشتركة كذلك التي بين عنيزه وظافر وبين ظافر ومطير، فيجب ان تعلن منطقة محايدة.

ولما سئل كيف يستطيع اثبات ملكية هذه الآبار أجاب بأن جميع أهل الصحراء يعرفون ذلك كضوء النهار، فضلاً عن ان هنالك وصحات قديمة العهد

موجودة على جدران الآبار الداخلية . وفي حال حدوث نزاع فإن أهل الخبرة يستطيعون تصحيح الأمر .

والى جانب ذلك اصر ابن سعود على حق قبائل نجد في الوصول الى الفرات لشراء حاجياتهم كل سنة .

وأعلن صبيح بك عندما سئل عن رأيه في تلك المرحلة من المحادثات ، ان العراق لن يقبل بأي تخطيط للحدود يعطيه أقل من مائتي ميل الى الجنوب من الفرات .

وفي اليوم السادس للمؤتمر تدخل السير بيرسي في الأمر وأبلغ الطرفين انه اذا استمرت المفاوضات على هذا الشكل فإنها لن يتوصلا الى أي اتفاق قبل سنة من الزمان . ففي اجتماع خاص ضم السير بيرسي وابن سعود وأنا فقط ، فقد السير بيرسي صبره واتهم ابن سعود بأنه تصرفاً صبيانياً في اقتراح فكرة الحدود العشائرية . ولم يكن السير بيرسي يجيد اللغة العربية فقامت أنا بالترجمة . ولقد ادهشني ان ارى سيد نجد يربخ كتلميذ وقح من قبل المندوب السامي لحكومة صاحب الجلالة الذي ابلغ ابن سعود بلهجة قاطعة انه سيخطط الحدود بنفسه بصرف النظر عن كل اعتبار .

هكذا انتهى هذا الفصل من المسرحية فانهار ابن سعود واخذ يتودد ويتوسل معلناً ان السير بيرسي هو أبوه وأمه ، وأنه هو الذي صنعه ورفع من لا شيء الى المكانة التي يحتلها ، وانه على استعداد لأن يتخلى عن نصف مملكته بل كلها إذا أمر السير بيرسي بذلك .

وحسباً أذكر لم يلعب ابن سعود دوراً يذكر في المحادثات تاركاً الأمر للسير بيرسي ليقرر حل مشكلة الحدود . وفي اجتماع عام للمؤتمر أخذ السير بيرسي قلماً أحمر ورسم بعناية فائقة على خارطة للجزيرة العربية خطاً للحدود من الخليج الفارسي الى جبل ^①عنينان بالقرب من حدود شرق الأردن . وبذلك يكون قد أعطى العراق مساحة كبيرة من الأراضي التي تدعي نجد ملكيتها . وارضاء لابن سعود حرم الكويت بدون شفقة من ثلثي أراضيها تقريباً وأعطاهما لنجد

① جبل عينان
أو غنازة
لكنها ليست

بحجة ان سلطنة ابن صباح في الصحراء أصبحت أقل مما كانت عليه يوم وضعت الاتفاقية الانكليزية - التركية . والى الجنوب والغرب من الكويت رسم منطقتين اعلن انها ستكونان محايدتين سميت الأولى منطقة الكويت المحايدة وسميت الأخرى منطقة العراق المحايدة .
وجواباً على اعتراضات عبداللطيف باشا المنديل على وجود منطقة محايدة للكويت قال السير بيرسي ان قبائل الكويت يجب ان يكون لديها مزيد من المراعي .

وعندما الح الباشا في الاعتراض استشاط السير بيرسي غيظاً وقال له :
- بريك ، لماذا تصر على ان تكون تلك المنطقة لنجد ؟ .
فأجابه الباشا بقوله :

- بصراحة لأننا نعتقد انه يوجد نطف في تلك المنطقة .
ورد السير بيرسي قائلاً :
- وهذا بالضبط هو سبب جعلها محايدة حتى يكون لكل واحد حصص متساوية .

وحوالي الساعة التاسعة من ذلك المساء حدثت مقابلة مدهشة . فقد طلب ابن سعود مواجهة السير بيرسي على حدة . وضحني السير بيرسي معه فوجدنا ابن سعود واقفاً وحده وسط خيمة الاستقبال بأدي الاضطراب .
وبادر ابن سعود السير بيرسي قائلاً بصوت كئيب :
- يا صديقي لقد حرمتني من نصف مملكتي . الأفضل ان تأخذها كلها ودعني اذهب للنفي .

وظل ذلك الرجل القوي العظيم واقفاً رانعاً في حزنه وانفجر باكياً . وتأثر السير بيرسي كثيراً وامسك بيد ابن سعود وأخذ يبكي هو الآخر والدموع تنحدر على وجنتيه . ولم يكن حاضراً تلك اللحظة سوى نحن الثلاثة . وأنا أقص هنا ما شاهدته بكل امانة .

ولم تدم تلك العاصفة العاطفية طويلاً فقال السير بيرسي وهو لا يزال ممسكاً

بيد ابن سعود :

– يا صديقي انني أعرف حقيقة شعورك، ولهذا السبب اعطيتك ثلثي الكويت ولست اعرف كيف سيتلقى ابن صباح هذه الصدمة .

وكما قلت في فصل سابق من هذا الكتاب ، لقد كان السير بيرسي رجلاً عظيماً . وكذلك كان عبد العزيز آل سعود رجلاً عظيماً وممثلاً عظيماً ايضاً وكلاهما الآن في ذمة الله – رحمهما الله . وظل خط الحدود الذي رسمه السير بيرسي قائماً لم يتغير الى اليوم .

واعادة لما ذكرته في الفصل الأول فإن حدود الكويت الجديدة تبدأ في الغرب عند ملتقى وادي العوجا بوادي الباطن . ومن تلك النقطة ، تاركة رقيب^① في حوزة نجد ، تمتد في خط مستقيم الى ملتقى خط العرض ٢٩ بنصف الدائرة الحمراء المشار اليها في الاتفاقية الانكليزية – التركية ثم تتبع نصف الدائرة الحمراء الى نقطة على الساحل الى جنوب رأس القليعة تماماً .

والى جنوب خط الحدود هذا تقع منطقة الكويت المحايدة التي يحدها من الغرب المنخفض الواسع المسمى الشق ، ويحدها من الشرق البحر ، ومن الجنوب خط يتجه من الشق عبر عين العبد الى نقطة على الساحل شمالي رأس المشعاب .

وهذه الحدود مع حدود العراق ونجد ثبتها جميعها السير بيرسي بالاضافة الى بعض المقترحات هنا وهناك قدمتها انا والدكتور عبد الله الدمولوجي والميجر مور . وقد أرخت الاتفاقية بيني وبين الكويت باسم الله الرحمن الرحيم في الثاني من كانون الأول سنة ١٩٢٢ ووقعها الدكتور عبد الله الدمولوجي نيابة عن ابن سعود كما وقعها الميجر مور نيابة عن شيخ الكويت . وقد مهر ابن سعود الاتفاقية بخاتمه الرسمي .

وكان الدافع الى مثل هذه الاتفاقية الغربية التي سلمت دولة صغيرة ضعيفة بكل بساطة الى دولة قوية ، المصلحة والرغبة في ارضاء حاكم قسوي مشاكس كابن سعود . وبذلك تكون الحدود الجنوبية المعترف بها للكويت قد اقتطعت منها مئة وخمسون ميلاً مما جعل مساحة الكويت تنقلص الى ستة آلاف ميل

مربع فقط .

ومما يذكر ان الميجر مور المفروض فيه ان يدافع عن مصالح شيخ الكويت لم ينطق بكلمة واحدة طيبة المحادثات . فقد سيطر السير بيرسي على كل شيء وعلى كل شخص وكسب الجولة . واشك ان أي شخص آخر يستطيع ان يحقق النجاح الذي احرزوه ولكن على حساب السمعة العطرة التي اكتسبها بين العرب على مر السنين . فالشيخ الشاب أحمد الجابر الذي لم يكن قد مضى على ارتقائه العرش أكثر من سنة تلقى على يد السير بيرسي ضربة زعزعت ثقته ببريطانيا ولم يشف منها ابداً .

وقد وقع البروتوكول الخاص بين نجد والعراق في الثاني من كانون الاول أيضاً . وقد حدد البروتوكول خط الحدود ومنطقة العراق المحايدة وسمح للقبائل الرحل بحرية التنقل عبر الحدود كما سمح لقبائل البلدين استخدام الآبار القريبة من الحدود .

وللتغلب على الصعوبات التي كان ابن سعود يعتقد انها ستنشأ في حال وضع خط ثابت للحدود بين البلدين ، فقد حظرت المادة الثالثة من البروتوكول المذكور اقامة الحصون والحشود العسكرية في منطقة الحدود . ولكن الكلمات التي صيغت بها تلك المادة كانت مطاطة بحيث انها قادت الى نزاع كبير بعد خمس سنوات .

ان الحدود الاعتبارية التحكيمية بين العراق ونجد كانت في رأيي خطأ كبيراً . اذ ان ابن سعود حصر تنقلات قبائل نجد السنوية ، ربما لأول مرة في التاريخ ، باتجاه الشمال . فكان يشعر ، بدون شك ، ان مندوبي العراق والسير بيرسي كوكس تغلبوا عليه ، وان المشكلة قد حلت حسب المقاييس الأوروبية وليس حسب تلك المقاييس المفهومة في العالم العربي . ولذلك يبدو أنه قرر اتباع سياسة تحويل انظار شعبه ، بصورة بطيئة ولكن محكمة ، عن خط اتصالهم القديم بالعراق والكويت ، محاولاً بدل ذلك دفعهم الى الحصول على ضروريات الحياة اليومية من عقير والقطيف وجبيل ، موائله على الخليج

الفارسي .

ومما لا شك فيه أنه كان يعتقد ، لأسباب سياسية ومنعاً للتآمر ، أنه من الأفضل ان يمنع القبائل التابعة له من الاتصال المباشر بدول يظن أنها معادية . ولكن خطوط التجارة الطبيعية لا يمكن تحويلها بسهولة أو اهلاكها ووضعها جانباً . ولذلك لم ينجم عن تلك السياسة سوى المشاكل والمناعب .

فلو ان ابن سعود ترك وشأنه فانه من غير المحتمل ان تقوم ثورة الاخوان في سنة ١٩٢٩ - ١٩٣٠ ، أو الاحتكاك الذي سبقها بين العراق ونجد ، أو مرارة مقاطعة الكويت الطويلة التي استمرت أربعة عشر عاماً .

وبصرف النظر عن خط واحد طويل مستمر يشكل المنطقة المحايدة بين العراق ونجد ، فان الحل الأنسب من ذلك الذي توصل اليه مؤتمر عقير ، هو الحل الذي اقترحه ابن سعود على أساس حدود عشائرية . فعندما كنت ضابطاً سياسياً في المنتفق كانت لي تجربة مريرة بسبب الحدود الاعتباطية التي وضعها لاتراك بين الألوية . ولم اكن ارتاح من اقتتال القبائل بين الألوية إلا عندما كنت اقنع السير بيرسي كوكس بالسماح لي في اتباع الحدود العشائرية . ولكان فعل حسناً لو أنه اتبع نفس الحطة في عقير .

اما الميجر هولمز فلم يلعب أي دور إلا في اليوم الأخير للمؤتمر . ففي محادثات خاصة بين ابن سعود والسير بيرسي حضرتهما انا فقط ، اذ ابن سعود مسألة منح امتياز للنفط الى الشركة الشرقية العامة . واخبر ابن سعود السير بيرسي كل شيء عن زيارة الميجر هولمز للاحساء ، وابلغه ان الميجر هولمز قدم له تقريراً ايجابياً اعرب له فيه عن رغبته في الحصول على امتياز فوراً . واستوضح ابن سعود ما اذا كان لحكومة صاحب الجلالة أي اعتراض على ذلك .

واجابه السير بيرسي قائلاً :

— لا يوجد أي اعتراض . اعطه الامتياز ولكنني احذرك من ان الشركة الشرقية العامة ليست شركة للنفط وأخشى ان تببيع الامتياز لغيرها . وشكركه ابن سعود وقال انه فهم كل شيء . وبعد ذلك استدعي الميجر

هولمز وقدم الى السير بيرسي ثم عرض قضية النفط وآماله فيها . وذكر ايضاً ان هنالك امكانية للعثور على النحاس ، ثم اشار على الخارطة مدى اتساع رقعة الأرض التي يطلب ان يشملها الامتياز الذي يسمى اليه . وكانت تلك المنطقة أشبه بمسقط طويل تحده من الشمال منطقة الكويت المحايدة ، ومن الجنوب سلوى التي تقع في داخل أراضي قطر ، ومن الغرب خط مستقيم بمحاذاة البحر ويبعد عنه ستين ميلاً فيشمل وادي المياه ^① وضلعة الكبريت في منطقة الجوف على بعد خمسة وعشرين ميلاً الى الجنوب الغربي من منطقة الكويت المحايدة .

اما الميجر هولمز فاحفظ باعجاب السير بيرسي الذي اعتبر وجوده هناك ضد مصالح حكومة صاحب الجلالة . فقد دخل هولمز ، اذا جاز التعبير ، من الباب الخلفي . ومما لا ريب فيه ان السير بيرسي كان يمكن ان يدينه هو واعماله أمام ابن سعود لو استطاع ان يفعل ذلك بصورة سليمة . ولكنه لكونه معجباً اعجاباً شخصياً بابن سعود ورغبة منه في عدم اغاظته بعد قضية الحدود ، طيب خاطرته بجره الى الاعتقاد ان حكومة صاحب الجلالة تريد مساعدته على تطوير بلاده وافساح المجال أمامه للحصول على دخل محترم .

وبعد عدة سنوات عرفت كيف انني لم استطع العثور على منابع النفط . فقد كانت مغطاة بكثيب هائل من الرمل هو واحد من عدة كثبان تتحرك باستمرار الى الغرب من حزام النخيل في القطيف . فعندما بدأت شركة النفط العربية الاميركية (ارامكو) وهي فرع من شركة ستاندرد اويل ، العمل واكتشفت حقل النفط الكبير في جبل الظهران ، لم يمض وقت طويل قبل اكتشاف حقل أصغر وراء القطيف تماماً في المكان الذي تمنيت العثور فيه على المنابع من قبل . ويضم هذا الحقل اليوم على ما اعتقد ست آبار .

ردود الفعل في الكويت

وعندنا الى البحرين بينما اكمل السير بيرسي والميجر مور طريقهما الى الكويت .

وبعد وقت قصير تبعتهما أنا وزوجتي وبصحبتنا الشيخ فهد بك الهذال والوفد العراقي . وأذكر أننا وجدنا صعوبة فائقة في الصعود إلى ظهر السفينة التي أقلتنا بسبب العواصف الشديدة . وقد عانى أكثر من الجميع الشيخ المسن فهد بك لأنه كان علينا جميعاً أن نتسلق على سلم من الجبال وعلى خصورنا أحزمة النجاة .

ولدى وصولنا إلى الكويت ، وكان ذلك بعد يوم واحد فقط من وصول السير بيرسي والميجر مور ، نزلت أنا وزوجتي فيها أكمل فهد بك والوفد العراقي طريقهم إلى البصرة .

كنت أنا والميجر مور حاضرين عندما أفضى السير بيرسي بالنبا إلى حكام الكويت معتذراً لأنه اضطر إلى إعطاء ابن سعود ثلثي مملكة الشيخ أحمد . وسأله الشيخ أحمد وقد بلغ به التأثير حداً كبيراً ، لماذا فعل ذلك دون استشارته على الأقل . وأجاب السير بيرسي انه في تلك المناسبة السيئة كان السيف أقوى من القلم ، وأنه لو لم يسلم تلك الأراضي لابن سعود لكان بكل تأكيد أخذها وربما أخذ أكثر منها بقوة السلاح . وكما هي الحال ، فقد أرضى السير بيرسي الجار القوي للشيخ أحمد وزرع في نفسه شعوراً ودياً تجاه الكويت . وسأل الشيخ أحمد ما إذا كانت بريطانيا قد دخلت في حروب دفاعاً عن حقوق الدول الصغيرة ، فأجاب السير بيرسي بالإيجاب معترفاً بأن ما قاله الشيخ أحمد صحيح . وقال الشيخ أحمد :

— إذا توفي ابن سعود في يوم من الأيام وأصبحت انا قوياً كجددي مبارك ، فهل تمنع الحكومة البريطانية إذا رفضت خط الحدود غير العادل واستعدت أراضي التي فقدتها ؟

وضحك السير بيرسي وقال :

— لا . . وليبارك الله جهودك .

ولما وجد الشيخ أحمد نفسه أمام الأمر الواقع وافق على الاتفاقية ووقع عليها . ولكنه ظل إلى يوم وفاته شاعراً بالفن معتقداً أنه عومل معاملة سيئة وكان يبدي أمام أخصائه بكلام من هذا النوع كأن يقول لهم :

– انني لم أحضر محادثات عقير على بعد ثلاثمائة ميل من هنا كما انني لم أطلع على ما كان يجري هناك . لقد كنت أثق بالسير بيرسي كما أثق بوالدي . ولم أكن لاعتراض لو أن بضعة أميال من أرضي اقتطعت مني ، ولكن أن أسلب من ثلثي مملكتي دون أن يكون لي رأي في الأمر وأرى بعيني تلك الأرض تعطى لغيري ، فذلك أمر يصعب عليّ تحمله .

وفي السنوات التالية ظل الشيخ أحمد يقول لي إنه يعتبر كل منطقة الكويت المحايدة جزءاً من أراضيه ولن يوافق مطلقاً على اقتسام امتيازات النفط مع ابن سعود . وكان ابن سعود قد منح فعلاً امتيازاً للشركة الشرقية العامة المحدودة في شهر أيار سنة ١٩٢٤ ، يشمل منطقة الاحساء . ولكنه اعتبر الامتياز لاغياً لأن الشركة لم تف بتعهداتها في بدء العمليات خلال ثلاث سنوات من توقيع الاتفاق .

وقبل وفاته سنة ١٩٥٠ بوقت قصير وافق الشيخ أحمد مع ابن سعود على منح امتياز لشركة النفط الأميركية المستقلة (امينويل) . وقد فعل ذلك ، على حد قوله ، رغبة منه في المحافظة على صداقة ابن سعود الذي أصبح تأييده للكويت أجدي من تأييد بريطانيا . ذلك لأن استثمار بريطانيا للنفط في أراضيه ، وسياستها التي كانت تميل الى إسرائيل أكثر مما تميل الى العرب ، حملاه على تغيير خطته تجاه بريطانيا تمشياً مع الشعور العام في العالمين العربي والاسلامي .

وفي نيسان سنة ١٩٢٣ أبلغ الشيخ أحمد ان بريطانيا تعترف بالحدود التي يرأها هو صحيحة بين العراق والكويت والتي تعطيه جزر وربا وبييان ومسكان وفيلكه وعوخه وكثير وقارو ومقطع وأم المرادم وغيرها من الجزر المجاورة . وقد كتب السير بيرسي كوكس الى الميجر مور طالباً منه أن ينقل ذلك الى الشيخ أحمد . ويقول السير بيرسي في رسالته الى الميجر مور :

– وكما تعلم ، ينطبق ذلك مع الحدود المشار إليها بالخط الأخضر في الاتفاقية الانكليزية التركية الموقعة في ٢٩ تموز سنة ١٩١٣ ، ولكنه ليس من الضروري ان تذكر ذلك أمام الشيخ أحمد أو أن تشير الى الوثيقة من قريب او من بعيد في حديثك معه حول الموضوع ...

الفصل الثاني عشر

مقدمة للثورة

١٩٢٣ - ١٩٢٨

كان المتعصبون من الاخوان ما زالوا يشيعون جواً من الرعب عن طريق ضم الناس الى مذهبهم بالقوة . وقد أخبرني ابن سعود بصورة خاصة في عتير في شهر تشرين الثاني سنة ١٩٢٢ ، انه لم يؤيد أبداً تلك الأعمال ولكنه لم يتمكن من ان تكون له يد في كبح جماحها إلا مؤخراً. و اضاف انه في صيف سنة ١٩٢٢ أصدر أشد الأوامر حول هذا الموضوع وأخذ يعظ يوماً بعد يوم بين الناس شاجياً تلك الأعمال التي قال انها تجلب غضب الله والدول الصديقة . وقد اضطر الى تنفيذ احكام الاعدام في عدد من الاخوان لعدم امتثالهم للأوامر المتعلقة بهذا الشأن . وقال لي ابن سعود ان الشيعة من أهل الأحساء والقطيف منعوا من التدخين حتى في منازلهم ولم يكن يسمح لهم اداء فرائضهم الدينية في حسينياتهم . وكانت تنزل أقصى العقوبات بكل من يخالف ذلك، وقد قتل الاخوان عدداً من البحارنة ومن الشيعة في القطيف لمحاولتهم خرق القانون . اما الآن وقد آلت الأمور أكثر فأكثر الى سيطرة ابن سعود فقد امكن التساهل في تطبيق القانون . فقد سمح للشيعة بالعبادة والتدخين في منازلهم الخاصة شرط ان يحافظوا على القوانين في الأماكن العامة . وأشار ابن سعود الى ان حالة الشيعة اصبحت في عهده أفضل

بكثير مما كانت عليه زمن الاتراك. ففي ذلك الوقت لم يكن الشيعي يستطيع الادعاء بان اي شيء بما في ذلك حياته هي ملك له . أما في عهد ابن سعود فقد أصبحت الطائفة الشيعية آمنة وازدهرت تجارتها وتحسنت اوضاعها كما لم يعرف من قبل . واعتقد ان ابن سعود قصد الدعاية في ابلاغه ذلك ظناً منه انني سأنقل ما قاله للسير بيرسي كوكس لإعطائه فكرة بأن التشكيل ليس من شيم الاخوان كما انه ليس من سياسة ابن سعود .

وقد نفذ الاخوان الأمر الخاص ببناء الحواضر للاستيطان فيها تنفيذاً دقيقاً في نجد والاحساء بحيث انه لم تأت سنة ١٩٣٣ إلا وكانت الهجرات التالية قد تمت فعلاً. أما القائمة الواردة ادناه فليست كاملة بشكل من الأشكال وقد وجدت ان الارقام التي أعطانيها اصدقائي البدو لعدد الرجال المقاتلين في كل حاضرة مبالغ فيها فاقتطعت منها كثيراً - الثلثين في أغلب الأحيان . ويمكن ان أكون قد تطرقت بعض الشيء .

عدد الرجال	الهجرة	اسم القبيلة
١٠٠٠	ارتوائية الاطواحي	مطير
٦٠٠	الفريضان خريشان	
٩٠٠	مقيظ مهايض	
٧٠٠	مليح	
٧٠٠	العمير العمار	
٦٠٠	العذله الاشله	
١٨٠٠	جارية عليا فريم عليا	
١٦٠٠	جارية سفلى فريم سفلى	
١٢٠٠	نقيب	
٣٠٠	الشعب الشعيب	
٦٠٠	ضريعه ضريه	
٤٠٠	مشاع عكه	

١٦٠٠	فأج	عوازم
١٠٠٠	المئات الحناة	
٧٠٠	الميسي الحسي	
٨٠٠	العتيقي طيتم	
٧٠٠	غظمظا ^{١٠}	عتيه
٨٠٠	الدمانه الراهنه	
٣٠٠	الصوح	
٧٠٠	السجر سام	
١٠٠٠	عرجه (او العرج) عرجا	
٣٠٠	أصيله عصيله	
٩٠٠	نقيع (أو النقع) نضي	
٤٠٠	هجرة خالد بن لؤي	
٧٠٠	عومه عروى	
٢٠٠	الثعبا ؟	
٧٠٠	الروضه	
١٠٠٠	العرق ؟	
١٠٠٠	عجيبه قبه	حرب
٦٠٠	دخنه	
٩٠٠	الشيكيه	
٧٠٠	الدليميه	
٦٠٠	الصادقه الساقبه	
٤٠٠	القرين	
٥٠٠	حنيظل	
٥٠٠	البروق اليرود	

١٠ - دمرها ابن سمود بعد معركة سبيله سنة ١٩٢٩ .

٩٠٠	ابو حليفه حليفه	
١٦٠٠	صرار	عجبان
٥٠٠	الشافي الشاف	
٨٠٠	الحنين حنين	
١٢٠٠	عوينه	
١٠٠٠	عزيره عزيره	
٥٠٠	عقير	
١٨٠٠	الحياضين الهياض	قحطان
١٠٠	الجفير	
٧٠٠	الحساء الحصة	
٥٠٠	الغل الغل	
٥٠٠	هجرة ابن غنام	
٤٠٠	هيف زهران	
٥٠٠	الصبحه صبحا	
٦٠٠	العيره ؟	
١٢٠٠	رهيان (العبا) الكريم الصايا	
١٠٠٠	رهيان (السفلى) الكريم الصاي	
٩٠٠	عمبق ؟	آل مره
١٠٠٠	عبيرق ابيرقه	
٧٠٠	الظهر	بني هاجر
١٥٠٠	مشيريم مشيرفه	دواسر
٨٠٠	الوسيطه الوسيطى	
٤٠٠٠	أهل نجران	بني يم
٢٠٠٠	الجفر	عمار (عتيبه)
١٠٠٠	روض العيون	

١٥٠٠	بن وان بنو ان	حطيم (ع) حريم
٥٠٠	المنصفه	منطقة الحرج
٦٠٠	الضيعة	
٥٠٠	البدعة	
٥٠٠	الاخضر	
٤٠٠	الطيب اسم	
٤٠٠	الروضة	

لقد كنت في الهند من سنة ١٩٢٣ حتى تعييني مكرتيراً للمقيم السياسي في الخليج الفارسي سنة ١٩٢٨ ، وبذلك فقدت الاتصال الشخصي بالاحداث في الجزيرة العربية . وفي تلك الفترة أيضاً رزقت ولدي الاثنى ابني هانتر يورك وارينغتون سعود الذي ولد في ترينات بسويسرا في الثاني عشر من حزيران سنة ١٩٢٣ ، وابنتي ايرين زهرة التي ولدت في بيكانير بالهند في الحادي عشر من كانون الثاني سنة ١٩٢٥ . ولدى عودتنا الى الجزيرة العربية أخذ البدو ينادون زوجتي بأم سعود وأصبحت انا معروفاً بأبي سعود .

ان اعتقاد ابن سعود بأن تحدي بريطانيا هو بمثابة كارثة تنزل عليه تأكد عندما قام حوالي الف وخمسة مائة رجل من الاخوان بغزوة على بعد خمسة عشر ميلاً من عمان عاصمة شرق الاردن بعد ان ساروا مسافة الف ميل في منتصف شهر آب سنة ١٩٢٤ . وقد تصدى لهم سلاح الجو البريطاني ويقال انهم قتلوا جميعهم باستثناء عدد لا يتجاوز المئة رجل . وقد ساهم رجال قبيلة بني صخر في ازالة الهزيمة بالاعوان الغزاة .

وفي تلك الاثناء كان الملك حسين ملك الحجاز ، بعناده ورعوثته ، يكتب نهايته بيده . فعندما زار شرق الاردن واعلن نفسه هناك خليفة في العالم الاسلامي ، اعلن ابن سعود عليه الحرب . وقد احتلت قوات الاخوان الطائف في ايلول سنة ١٩٢٤ بأسرع مما كان يتوقع ابن سعود . وفي الخامس من تشرين الأول تنازل الملك حسين عن العرش الى ابنه الأكبر علي وذهب ليعيش في العقبة .

وانسحب علي من مكة وتراجع الى جده . واحتلت قوات الوهابيين مكة في كانون الأول وحاصرت جدة والمدينة .

وتوجه جيش سعودي آخر الى ما وراء وادي سرحان قرب الحدود السورية قاطعاً الطريق بين شرق الأردن والعراق . وأوفدت الحكومة البريطانية السير جيلبرت كلايتون الى الحجاز ليلفت نظر ابن سعود الى ان امتداد حدوده التي تقع عبر خط الانابيب المقترح في الصحراء والطرق البرية والجوية الى بغداد والشرق ، لا يمكن ان يحتل .

وتراجع ابن سعود تحت الضغط البريطاني مظهرأ بذلك بعد نظره وقدرته على ضبط النفس وهما امران يعود اليها نجاحه الى حد كبير . وعقدت بعد ذلك معاهدة جده وبحره . فمعاهدة بحره التي وقعت في أول تشرين الثاني ١٩٢٥ تنص على اقامة محكمة خاصة للنظر في شكاوى قبائل نجد والعراق على بعضهم البعض .

وكان الملك علي بن الحسين يخوض حرباً خاسرة فقد استطاع ان يثبت لخصار جده ولكن سقوط المدينة بأيدي قوات الاخوان بقيادة فيصل الدويش في الخامس والعشرين سنة ١٩٢٥ ، ادى الى تنازله عن العرش . وفي الثامن من كانون الثاني سنة ١٩٢٦ نودي بابن سعود ملكاً على الحجاز في المسجد الكبير بمكة المكرمة . وظل يحمل لقب سلطان نجد الى السنة التالية عندما أصبح يحمل لقب ملك الحجاز ونجد وتوابعها.

وفي سنة ١٩٢٦ ايضاً أصبحت منطقة عسير في غرب الجزيرة العربية والتي يحدها من الشمال والشرق والجنوب على التوالي كل من الحجاز ونجد واليمن ، تحت سيطرة ابن سعود . وحتى سنة ١٩٢٠ كان الادريسي يحكم عسير ، ولكن الاخوان في تلك السنة احتلوا ابيه والاقسام العليا من المنطقة فاركب لسعيد محمد الادريسي ما تبقى منها . وتوفي سعيد محمد سنة ١٩٢٢ وخلفه ابنه الذي طرده عم حسن سنة ١٩٢٥ . ووجد الحاكم الجديد نفسه ضعيفاً فوضع بسلاسه سنة ١٩٢٦ تحت سيطرة ابن سعود وعين هو حاكماً مدى الحياة في عسير .

بوادر عدم الارتياح بين الأخوان

عمل ابن سعود كل جهده بين عام ١٩٢٥ و عام ١٩٢٧ في القضاء على العصابات وقطاع الطرق في الحجاز ونجد تأميناً لسلامة طرق الحج وكبجاً لجماع قبائله الهائجة التي بدأ أكثرها يشعر أن سياسته يملها عليه البريطانيون. وكان قبوله للمخترعات الحديثة كالسيارة والهاتف والراديو دليلاً، من وجهة نظرهم ، على عدم إيمانه بمذهب الأخوان . وبدأ واضحاً ان الشعور بعدم الارتياح أخذ يتفاقم . وعندما عاد زعماء الأخوان الى نجد بعد سقوط جده كانوا يتبرمون ويشعرون بحيرة أمل لأن حملة الحجاز لم تعطهم الفرصة للنهب والتكليل . وكانوا أيضاً غير راضين عن فكرة ابن سعود في تنظيم حكومة مدنية في الحجاز وعن منعهم من الغزو عبر الحدود .

وقد كتبت في أماكن أخرى عن طبيعة البدو وقلت ان الغزو هو وريد الحياة بالنسبة للبدوي ، فاذا منع عن الغزو يصبح اكثر الرجال تقاعساً . وكان الرجل الغربي المتمدن يحافظ على ممارسة هواياته في الرياضة والصيد كإبواب لسعادته والابقاء على حيويته ، كذلك البدوي البدائي في الجزيرة العربية لديه رغبة طبيعية في الغزو لأن فيه المجال لإثبات رجولته وفروسيته . إن الغزوات في الصحراء لا تحمل معها الكثير من سفك الدماء لان الدافع او المحرك الاساسي للغزاة هو نهمهم للجمال بالدرجة الأولى .

وكان بين اكثر زعماء الأخوان استياء فيصل الدويش قائد الحملة على المدينة والشيخ الأعلى في قبيلة مطير القوية واحد الذين يشكلون عصب حركة الأخوان. وكان الى ذلك الوقت لا يزال أقرب صديق الى ابن سعود وأكثر ضباطه حماسة واندفاعاً .

وقد حث فيصل الدويش سلطان بن حميد الشيخ الأعلى في قبيلة عتيبه ، وضيدان الهدلان الشيخ الأعلى في عجمان على قسم اليمين لمساندة بعضهم البعض إذا حاول ابن سعود الاقتصاص من أي واحد منهم . هكذا كان الوضع عندما رفضت حكومة ايران السماح للخطوط الجوية

الامبراطورية في إنشاء محطة لخدمة الطائرات المتوجهة إلى الهند ، على ساحل إيران الجنوبي ، فحمل الاقتراح الى ابن سعود على أساس انشاء المحطة المذكورة على الساحل العربي من الخليج الفارسي . وكما كان متوقفاً ، فان مجرد عرض تلك الفكرة كان سيصطدم بمعارضة الاخوان وثقورهم . وأعلن ابن سعود أنه لا يستطيع الموافقة على الاقتراح عملاً بنصيحة عبدالله بن جلوي آل سعود أمير الاحساء .

وبعد ذلك جاءت قضية انشاء مخفر للشرطة العراقية في بسوه في صحراء العراق الجنوبية . وقد ربط الاخوان ذلك في ذهنهم بقضية مشروع الخط الجوي ظناً منهم أنه سيكون مركزاً ضخماً بتجميع النفط وقاعدة لإدخال العادات الأوروبية الى بلادهم .

وكانت معارضتهم لاقامة المخفر المذكور قوية الى حد حمل ابن سعود على الاحتجاج على اقامته بحجة انه يشكل خرقاً للمادة الثالثة من بروتوكول عقير . وكانت حجته واهية يصعب عليه شخصياً تصديقها لان المخفر كان سيقام على بعد ٥٥ ميلاً من أقرب نقطة الى منطقة العراق المحايدة .

وبالرغم من احتجاجه وموقفه ، فان وجود المخفر ساعد على ترسيخ شقة الخلاف بينه وبين زعماء الاخوان . فقد قام فيصل الدويش بحملة دعائية واسعة النطاق ضد ابن سعود مشيراً الى أن وجود المخفر دليل على ان ابن سعود قد باع حقوق بلاده الى البريطانيين .

وقد فعلت حملة فيصل فعلها فبدأت القبائل تستحث بعضها للجهاد ضد العراق على اعتبار انه حليف البريطانيين ومتسامح بشأن العادات والاعمال المغايرة للدين .

ولم ينحصر شعور العداة لابن سعود بالأخوان فقد تعداه الى بعض أفراد العائلة السعودية والى أهل الحجاز الذين كانوا يعتبرونه محتلاً اجنبياً مخالفاً لإيمانهم . ففي صيف سنة ١٩٣٧ اكتشفت مؤامرة في حينها لاغتيال ابنه سعود في الرياض وأخرى لاغتيال عبدالله بن جلوي في الاحساء . وانتشر همس بين الناس بأن

محمد شقيق ابن سعود وخالد بن محمد هما اللذان حرصا على المؤامرة .
وحوالي الساعة الحادية عشرة من ليل الخامس من تشرين الثاني سنة ١٩٢٧
هاجم أربعون رجلاً من قبيلة مطير بقيادة الشيخ مطلق السور أحد اعوان فيصل
الدويش ، مخفر الشرطة في بسوه وهو قيد البناء وفيه ستة من رجال الشرطة
وموظف مدني واحد واثنان عشر عاملاً وامرأة واحدة . وقد فوجيء هؤلاء
بالمهجوم تحت جنح الظلام فقتلوا جميعهم باستثناء شرطي واحد اصيب بجراح .
وتمكن شرطي آخر كان يقوم بواجبه في مركزه من الفرار وأعطى اشارة
التحذير في ابي غار .

وفشلت طائرات الاستكشاف في صباح اليوم التالي في تحديد مواقع المهاجمين
الذين استطاعوا الفرار في الوقت المناسب الى ما وراء حدود نجد . وقد دبر
المهجوم فيصل الدويش مع انه أنكر ذلك في محادثة اجريتها معه سنة ١٩٢٩
ووضع فيها اللوم كله على ابن سعود .

وكان من نتائج هذا الهجوم ارجاء مؤتمر كان من المقرر عقده في الكويت في
٢٠ تشرين الثاني بين وفد من العراق وآخر من نجد برئاسة الميجر مور الوكيل
السياسي في الكويت ، الى أجل غير مسمى .

ونظراً لكثرة الدعاوى المقدمة من قبائل البلدين ضد بعضهم البعض ، وجد
ان المحكمة الخاصة المنصوص عنها في معاهدة بحره ليست عملية . لذلك ، وبما ان
نجد والعراق قد اتفقتا مسبقاً على اسقاط جميع دعاوى قبائلها ، فان مؤتمر
الكويت كان سيحل محل المحكمة الخاصة . وكان الهدف من المؤتمر التوصل الى
اتفاق حول اسقاط جميع الدعاوى المتبادلة ، وبحث الاجراءات الواجب اتباعها
في معالجة القضايا المشابهة التي قد تنشأ في المستقبل .

وفي ١٨ تشرين الثاني وصل الى الكويت الشيخ حافظ وهبه وهو مصري
قدير وذو مكانة رفيعة أصبح فيما بعد سفيراً للسعودية في لندن ، ليمثل نجد في
المؤتمر . ولكن ابن سعود كان قد أبلغ في تلك الاثناء من قبل بريطانيا ان المؤتمر
قد ارجيء الى أن يعاقب المسؤولون عن مهاجمة المخفر وتدفع التعويضات للقتلى

والجرحى وتعطى تأكيدات بأن إجراءات حاسمة ستتخذ لمنع مثل تلك الغزوات الى داخل الاراضي العراقية .

وقد وصل الى الكويت تقرير في ٢٦ تشرين الثاني يفيد ان محباً لقبيلة عوازم قرب الحدود الجنوبية للكويت قد أبلغ سراً بالابتعاد الى الجنوب لإفساح الطريق امام الاخوان الذين قرروا مهاجمة الأراضي الكويتية . وفور وصول التقرير حذر جميع البدو في المنطقة وسيرت دوريات مسلحة للمراقبة .

وبالرغم من كل تلك الاحتياطات فقد نجح أربعائة رجل من الاخوان بقيادة تراحيب بن شقير الدويش وأحد أبناء سهود بن لامي في غزو عريدار الكويت في أم رمام قرب زقله على بعد سبعة أميال الى الشمال الشرقي من جهره وذلك في الرابع من كانون الأول .

وحالما وصلت الأنباء الى الكويت ، وكان ذلك بعد الظهر ، جمعت قوة قوامها مئة رجل وأرسلت على جناح السرعة بالسيارات للتصدي للمهاجمين ، ولكنها وصلت متأخرة وبعد أن تمكن الغزاة من الاستيلاء على عدد كبير من الجبال والفرار بها .

وأرسل الشيخ أحمد حاكم الكويت رسلاً يحملون رسائل الى ابن سعود يشكو فيها الاعتداء على رعاياه .

وقد أحدثت الحالة المضطربة في الصحراء والشائنات التي كانت تروج يومياً ، موجة من القلق في مدينة الكويت . فقد أعيد بناء السور في الأماكن اللازمة وشدت عليه الحراسة ليلاً حتى نهاية السنة . وجند عدد من المرتزقة لتدعيم حامية جهره التي زيد عددها حتى بلغ ثلاثمائة رجل ، هذا بالإضافة الى البدو المحييين في الجوار .

وفي صباح الثامن من شهر كانون الأول ، قام الشيخ حافظ وهبه بزيارة الميجر مور وأبلغه أنه تلقى برقية من ابن سعود عن طريق البحرين يطلب منه فيها أن يخبر الميجر مور - لكي ينقل بدوره الى المندوب السامي البريطاني في العراق - أن اضطرابات خطيرة قد وقعت في نجد ، وان ابن سعود علم ، بكل أسف ،

ان قوة من الاخوان بدأت تزحف نحو الشمال خلافا لأوامره . وقد أرسل تحذير مماثل الى شيخ الكويت .

وفي صباح اليوم التالي تعرضت ثلاث طائرات تابعة لسلاح الجو الملكي البريطاني لنيران بنادق فريق من الهجاة يبلغ عدده ثلاثماية رجل بالقرب من أم العبيد ، وذلك فيما كانت الطائرات الثلاث تقوم بمهام الدورية فوق منطقة العراق المحايدة . وقد جرح نتيجة للحادث عامل لاسلكي في إحدى الطائرات . وردت الطائرات على القوة المعادية بإبل من نيران مدافعها الرشاشة .

وقد شاهدت الطائرات التي أرسلت من يسره في اليوم ذاته قوة من حوالي ستائة رجل مسح جماهم في الرخيميه وبالقرب من جيلده^(٧) في منطقة العراق المحايدة . وكانت تلك القوة تتحرك بسرعة نحو الجنوب فقصفتها الطائرات وأوقعت فيها خسائر جسيمة . وكانت تلك القوة ، قبل ساعات من قصفها ، قد هاجمت نخبات فرع الغليظ من الرعاة العراقيين في المنتفق ، ونخبات قبيلة ظافر البدويية الى الشمال من شعيب الأمة . وكان هؤلاء الغزاة ، كالمعادة ، من قبيلة مطير .

وفي الثاني والعشرين من كانون الأول عبر فيصل الدويش على رأس قوة من رجاله الحدود العراقية وهاجم قبيلة الزباد وقبيلة عبده شمر في جويحه على بعد ٣٥ ميلا الى الشمال الغربي من بير انساب^(٨) في الزاوية الغربية من منطقة العراق المحايدة . وقد أعمل الغزاة السيف في رقاب القبيلتين وخاصة في قبيلة الزباد مما أدى الى مقتل عدد كبير من الرجال .

وتحرك فيصل الدويش بعد ذلك الى الشمال الغربي لمهاجمة الداهمشاه الذين فروا أمامه هاربين . ويبدو أنه عاد بعد ذلك بالتحرك جنوباً . وظلت تحركاته حتى نهاية السنة يلفها الغموض .

إن قيام فيصل الدويش ورجال مطير بتلك الغزوات على نطاق واسع ، ليس فقط بدون اذن ابن سعود بل تحدياً لأوامره أيضاً ، قد أثار الكثير من الشائعات والأقاويل المبالغ فيها حول حقيقة الأوضاع في نجد . ويظهر أن

اليعض قد ظنوا أن قبائل أخرى وخاصة عتيبه قد تحدت هي أيضاً سلطة الملك. ولكن المعلومات الموثوقة المتوفرة حتى نهاية عام ١٩٢٧ تشير إلى أن مطير وحدها كانت خارجة عن السيطرة . أما القبائل الأخرى فقد لزمته الهدوء . وكان الرأي السائد بين العرب العارفين ببواطن الأمور هو ان ابن سعود سيتمكن سريعاً من استعادة سلطته في الصحراء ولكنه سيفعل ذلك بالطرق السلبية لأنه ليس من الحكمة معاقبة مطير .

وفي تلك الأثناء وصلت إلى مراغه ، وهي منطقة مشهورة للآبار على بعد ١٦٥ ميلاً جنوب الكويت وفيها يتجمع القسم الأكبر من قبيلة عوازم ، قوة من الاحساء كان ابن سعود قد أمرها بحفظ النظام بين القبائل . وقيل ان كتيبة أخرى قد أرسلت من حايل .

وفي أوائل كانون الثاني سنة ١٩٢٨ عاد رسول الشيخ أحمد حاكم الكويت الذين أوفدهم إلى ابن سعود بعد غزوة تراحيب بن شقير ، حاملين رسالة يعرب فيها ابن سعود عن أسفه للحادث واعداء بإصلاح الخطأ . وقد أبلغ الرسل ان ابن شقير قد ترك أمره لقوة من الاحساء بقيادة فهد بن عبدالله بن جساوي آل سعود ، ولكن هذا الوعد لم ينفذ . فقد أخلى ابن شقير موقفاً قريبة جارية علياً وانسحبت قوة بن جساوي في شهر شباط .

ووصلت أنباء إلى الكويت مساء ٢٧ كانون الثاني تفيد ان علي بن عشوان من فخذ أولاد واصل من قبيلة البريخ مطير ، قائد هاجم عربدار الكويت في أم رويسات بقوة قوامها ثلاثمائة وخمسون رجلاً من الهجانة وخمسون من الخيالة . وبعدهم مكان الهجوم ٣٨ ميلاً إلى الشمال الغربي من جهرا . وقد قتل المهاجمون ثلاثة أشخاص وحملوا معهم عدداً لا يستهان به من الجمال والأغنام

وقد استنفرت جميع السيارات في الكويت حالاً وملئت بالرجال المسلحين وأرسلت إلى جهرا في الليلة ذاتها ومعها أوامر بالتقدم إلى ربيع على بعد ٩٠ ميلاً إلى الغرب فالجنوب الغربي ، عندما يبرز ضوء النهار أملاً في قطع طريق العودة على المهاجمين . ونجح الكويتيون في ذلك . ففي الساعة الرابعة والنصف من بعد

ظهر ٢٨ كانون الثاني وصلت الى رقيب خمس عشرة سيارة من أصل السيارات الخمس والعشرين التي غادرت الكويت . وكان ذلك عملاً خارقاً بالفعل لأنه لا توجد طريق للسير بعد جهرا ولأن السيارات كانت مكتظة بالركاب إذ أن بعضها كان يحمل تسعة رجال .

ومع ان القوة الكويتية لم تزد عن ٧٥ رجلاً إلا أنها كانت أفضل تسليحاً من الغزاة . هذا بالإضافة الى أنهم أدخلوا السيارة كعامل جديد في الحرب . وكانت النتيجة ان القوة الكويتية كبدت العدو خسائر جسيمة وأجبرته على التخلي عن جزء كبير من غنائه . وكانت الإصابات في صفوف الكويتيين قليلة ولكن قائدهم الشيخ علي الخليفة الصباح أصيب بجراح بالغة .

وبعد انتهاء الاشتباكات وصل الى أرض المعركة الشيخ علي السالم الصباح ابن المرحوم الشيخ سالم وهو شاب شجاع عنيد . وكان قد تأخر عن القتال بسبب عطل في سيارته الأمر الذي أزعجه جداً . ولكي يعوض عن ذلك اصر على وجوب التقدم متحدياً بذلك الأوامر المباشرة . وكانت النتائج انه حوصر مع جماعته في الباطن حيث قاتلوا حتى نفدت ذخيرتهم فاستسلموا ولكنهم ذبحوا بكل برودة دم . ولولا هذا الحادث المؤسف لكان ما قامت به القوة الكويتية عملاً خارقاً لا يضاهيه نجاح .

وكانت خسائر الكويتيين احد عشر قتيلاً وأحد عشر جريحاً توفي واحد منهم فيما بعد ، بينما تكبد العدو ٣٥ قتيلاً على الأقل . وتخلّى الكويتيون مؤقّتاً عن أربع سيارات عادوا فاحضروها فيما بعد . وتجدر الإشارة هنا الى ان احدى هذه السيارات وقعت في ايدي الاخوان فأرادوا تعطيلها بان حطموا أبوابها وظل محرك السيارة سليماً إذ انها اعيدت الى الكويت بقوتها الخاصة .

وفي ٢٩ من الشهر ذاته حددت الطائرات البريطانية مواقع الغزاة على بعد خمسة عشر ميلاً الى الشمال من حفر الباطن . وقد فتح الغزاة نيران بنادقهم على الطائرات البريطانية التي ردت عليهم بالقنابل والمدافع الرشاشة . وقامت الطائرات بهاجمة الغزاة مرة ثانية على بعد ثمانية أميال من حفر الباطن بعد ظهر الثلاثين

من الشهر وكبدتهم خسائر فادحة في المرتين .

وفي التاسع عشر من شباط تعرض الجوارين من قبائل المنتفق وبعض القبائل الأخرى قرب جريشان في الباطن على بعد خمسين ميلاً الى الجنوب الغربي من الزبير ، لهجوم عنيف شنته قوة من الاخوان بقيادة فيصل الدويش يقدر عددها بألفي رجل يجعل كل منها رجلين وعدد كبير من الحياالة ربما بلغ ٢٣٠٠ رجل . وبلغت خسائر القبائل العراقية نتيجة لهذا الهجوم ٢٦ قتيلًا و١٨ جريحًا، وفقدت ١٣٠ جملًا وحوالي ١٨٠٠ رأس غنم .

وفي اليوم ذاته شاهدت طائرات الاستكشاف فرقتين من الغزاة أحدهما كبير على بعد عشرة أميال الى الجنوب من جريشان والثاني صغير قرب ربيع . وشاهدت طائرة استكشاف أخرى جماعة من الغزاة منتشرين في منطقة واسعة قرب جريشان ومعهم الغنائم والأسلحة . وقد هاجمت الطائرات جميع الفرق التي شاهدتها وتعرضت بدورها الى نيران شديدة، فسقطت إحدى الطائرات مشتملة وقتل قائدها . وهو البريطاني الوحيد الذي قتل في تلك الحوادث .

وقد هوجم الغزاة وهم يتراجعون مرتين من الجو : في العشرين من شباط وفي الحادي والعشرين منه . وفي المرة الثانية كانت اصوات انفجارات القنابل تسمع بوضوح في الكويت . وفي صباح الرابع والعشرين توجهت طائرات من منطقة العراق المحايدة الى الصف عن طريق حفر الباطن . وشاهدت تلك الطائرات على بعد عشرين ميلاً الى الشمال فالشمال الغربي من الصف عددًا كبيراً من الخيام البيضاء تحيط بها الجمال والحيول وقطعان الغنم من كل صوب . واسقطت بعض تلك الطائرات قنابلها على الخيم بينما تقدمت الطائرات الأخرى الى الصف وقصفتها . وفي كلا المكانين لم تكن النتائج كما كان يرجى . ويبدو ان فيصل الدويش ظل في الصف حتى صباح ذلك اليوم ثم غادرها الى قريته ارتوائية قبيل وقت قصير من القصف .

وجاءت تقارير أخرى تفيد ان سلطان بن حميد الشيخ الأعلى في قبيلة عتيبة القوية دعا زعماء الاخوان الآخرين الى الاجتماع به في السابع من آذار في شقرا

على بعد ٩٠ ميلاً الى الجنوب من ارتوائيه وذلك للقيام بغزوة كبرى مشتركة . وقد اكد ذلك أحد الأسري من فريق من قبيلة مطير اطلقوا النار على سيارات بريطانية مصفحة في حفر الباطن في الثاني عشر من آذار . وقال ذلك الأسير ان فيصل الدويش اقترح ان تكون الغزوة المشتركة بعد رمضان الذي ينتهي في ٢٢ آذار ، ولكن بن حميد اصر ان يكون ذلك فوراً . ويقال ان الغزوة تقرر ان تكون ضخمة للغاية وهدفها البصرة .

ولم تتحقق تلك الغزوة على كل حال . وعلم فيما بعد انه بالرغم من ان بن حميد غادر قريته غطفط فعلاً حسب البرنامج ولكنه لم يذهب الى أبعد من شمس على بعد ٧٠ ميلاً الى الغرب فالشمال من الرياض حيث لحق به خالد بن لؤي احد أفراد العائلة الشريفة في الحجاز وقائد من قادة الاخوان هناك . وكان بن لؤي قد قدم الى الرياض قبل عدة أيام فأرسله ابن سعود لكي يحاول اقناع بن حميد بالعودة . ونجح في مهمته مؤقتاً اذ ان ابن حميد عاد فعلاً الى غطفط تاركاً قواته في شمس .

وقام بن حميد بزيارة فيصل الدويش في ارتوائيه بتاريخ ٢١ آذار واقترح عليه ان تبدأ الغزوة المشتركة من هناك فوراً . ولكن مطير لم تكن راغبة في التعاون لان القتال كان قد انهكها في ذلك الوقت .

وفي ٢٤ آذار غادر بن حميد جراب على بعد عدة أميال الى الشمال الغربي من ارتوائيه بقصد مهاجمة مركز عراقي في سلمان . وفي ذلك الوقت كان ابن سعود قد قبل دعوة بريطانية لبحث المسائل المهمة مع السير جيلبرت كلايتون ، فأرسل سعود العرفه آل سعود والرجل الموقر المعروف الشيخ الانقاري لثنيا بن حميد عن عزمه ، ونجحاً في ذلك . ولحق الرجلان بان حميد في عجببيه واقنعا به بعد جهد جهيد ان يتوقف ويعود الى التشاور مع ابن سعود .

وتحقيقاً لهذه الغاية غادر ابن سعود الرياض في العاشر من نيسان قاصداً بريده ، وفي الرابع عشر انضم فيصل الدويش الى بن حميد في جاله على بعد ٢٥ ميلاً الى الشمال من بريده . وصحب كل من الرجلين معها قوات كبيرة من رجال

قبيلتها . ودعاهما ابن سعود الى الحضور الى بريده معاً ، ولكنها رفضا وطلبنا
من ابن سعود ان يخرج لمقابلتها في الصحراء . وخشي ابن سعود بدوره ان
يفعل ذلك فلم يتم الاجتماع ولكن الطرفين توصلا الى اتفاق مؤقت بواسطة سعود
العرفه آل سعود وعبد العزيز بن مسعود الجالوي آل سعود حاكم حابيل .

وتعهد زعماء الاخوان بموجب الاتفاق ان يمتنعوا عن القيام باعمال عدوانية
ضد العراق في الوقت الحاضر ، وان يطلقوا يد ابن سعود في التفاوض مع السير
جيلبرت كلايتون . وغادر ابن سعود بريده الى حابيل في طريقه الى الحجاز في
٢٠ نيسان ، ورجع زعماء الاخوان كل الى مقره .

وفي ١٤ نيسان حدثت غزوة صغيرة على بعد عدة اميال الى الجنوب الغربي
من وفره في منطقة الكويت المحايدة وذلك عندما قام فريق من الغزاة من العراق
بمهاجمة تخيم للعوازم . ويعتقد ان قائد الغزاة هو مديح بن شوربة الذي ينحدر
من عائلة مرموقة في فرع برزان من قبيلة بريح مطير التي انفصلت عن الاخوان
ونجأت الى العراق وسببت عدة مشاكل بغزواتها المتكررة الى نجد ، الى ان
نقلتها الحكومة العراقية عن الحدود في سنة ١٩٢٥ .

وفرد آخر من أفراد تلك العائلة واسمه علي بن شوربة حاول إثارة المشاكل
في الشهر السابق عندما تقرب الى شيخ من شيوخ عجمان يعمل في خدمة شيخ
الكويت، وأوممه انه ينطق بلسان الملك فيصل عندما أخذ يخشع على القيام
بغزوات الى داخل نجد . وكان الشيخ أحمد قد أبعدته في وقت سابق لقيامه
بنشاط مشابه .

مخادطات جده

وصل ابن سعود الى جده في السابع من أيار لبدأ مخادطاته مع السير جيلبرت
كلايتون .

وقد استمرت تلك المخادطات من التاسع الى العشرين من شهر أيار . وكانت
القضية الرئيسية في المخادطات حق العراق في بناء مخافر للشرطة في الصحراء على

مداقة من خط الحدود .

والم يحاول ابن سعود ان يقدم الاعذار لهجوم فيصل الدويش على مخفر بسوة ولتحريره على الغزوات الاخرى ، ولكنه أكد أن بناء المخفر كان نقضاً صريحاً للمادة الثالثة من بروتوكول عقير . وقال ان هذا هو السبب الذي حفز مطير على الهجوم . واعتبر ابن سعود غارات سلاح الجو الملكي البريطاني على القبائل داخل حدود نجد شرقاً فاضحاً لنصوص معاهدة بحره وبروتوكول عقير . وأضاف الى ذلك قوله ان البعثة التي أوفدها لكبح جماح مطير ومعاقبتها قد قصفت هي الاخرى من قبل الطائرات البريطانية .

وقد عرض السير جيلبرت كلايتون وجهة النظر البريطانية بكمياسة فائقة ، فشرح لابن سعود ان حكومة صاحب الجلالة كان عليها ان تحافظ على المبدأ القائل ان كلا الحكومتين لهما الحرية في اتخاذ أية اجراءات ترى انها مناسبة للسيطرة على الصحراء والدفاع عنها كل داخل حدوده . ولكنه لم يستطع اقناع ابن سعود في تغيير رأيه من ان المادة الثالثة من البروتوكول قد انتهكت .

وطلب ابن سعود ان تدمر مخافر بسوة وسلمان وفي غيرها من مناطق الصحراء . وسواء كان يؤمن بحججه الخاصة أم لا ، فلقد كان من الصعب على ابن سعود أن يقف غير هذا الموقف ، لأن رجال القبائل التابعين له كانوا يشعرون بأن تلك المخافر هي بمثابة حد للاسفين الذي سيخترق نجد نفسها ، فكانت من المستحيل عليه ان يستعيد سلطته لو انه وافق على الاعتقاد بان العراق له ما يبرر بناء تلك المواقع .

وهكذا انتهى المؤتمر دون التوصل الى اتفاق حول المسألة الرئيسية . ولكن ابن سعود عاد فأكد استمرار نواياه الحسنة تجاه بريطانيا .

وتجددت المباحثات في مطلع شهر آب - من الثاني حتى التاسع منه - . وعاد ابن سعود فرفض الموافقة على التفسير البريطاني للمادة الثالثة . وقال إنه أعلن نص المادة المذكورة على القبائل التي اعتمدت عليه في وجوب إزالة تلك المواقع ، فاذا تراجع فقد كل سلطته ونفوذه بين شعبه وفي صفوف الاخوان .

وقال أيضاً انه ووجه بالاختيار بين قطع علاقاته ببريطانيا ، الأمر الذي لا يستطيع ان يفعله ، وبين ابلاغ القبائل أن الانفاقيسة التي وقعها وعرضها عليهم هي غير ذات قيمة .

وتبين من تلك المفاوضات ، بالرغم من العقبات المستعصية ، ان موقف ابن سعود من الحكومة البريطانية هو موقف صداقة حقيقية واحترام . ويبدو انه كان يخشى فعلاً ان يؤدي عناده الظاهر إلى انقطاع العلاقات الطيبة القائمة بين بلاده وبريطانيا ولكنه كما قال لا يستطيع ان يرى حلاً من شأنه ان يضعف سلطته على القبائل .

قرارات الملك

ولم يكن أحد يعرف كالمملك عبدالعزيز آل سعود ان الهزات المختلفة التي تعرض لها البيت السعودي في الماضي تعود الى سببين رئيسيين :

١ - قناعة رؤساء الدولة بالبقاء كحكام بدو .

٢ - عدم ضبط التعصب الديني عند أهالي نجد .

ولذلك قرر تعديل وتصحيح السبب الأول بادخال الامور الآتية :

أ - شكل حديث للحكومة مع مجلس للدولة وععدد من الوزراء ورؤساء الدوائر والسفراء المنتدبين لدى الدول المجاورة على غرار البلدان الاكثر تمدناً .

ب - نظام لمحطات اللاسلكي مما يسهل السيطرة والاشراف على حكام الأقاليم والبقاء على اتصال دائم معهم .

ج - جيش مدرب وسكة حديد وطائرات وسيارات ونظام واسع للنقل الثقيل في جميع أنحاء الدولة ، الأمر الذي اذا اضيف له افتتاح خطوط جوية وطرق برية يمكنه من تدبير أمر البدو من سكان نجد الذين كانوا في الماضي سبب قوة أو ضعف كل حاكم .

ولكي يعالج السبب الثاني قرر في سنة ١٩٢٨ اضعاف قوة الاخوان ، السلاح الذي صنعه بنفسه ، خلافاً لنصائح أقرب اصدقائه وذلك بقصد ان يصبح سيد

الجزيرة العربية . فعندما كانت هنالك مجالات للفتح كان يستطيع الهاء فرسانه وجعلهم طوع بئانه . فقد أخضع جبل شمر وعسير والحجاز وواحة الجوف . وعندما لم يبق هنالك مجال للفتح واجهته ضرورة اخاد نار من الصعب اخادها . لقد كان من الممكن معالجة المسألة بشجاعة في وقت مبكر لو لم يعقد حادث بسوه الأمور . فالأخوان بدأوا يتمردون على السلطة أكثر فأكثر وزادت غزواتهم الى داخل العراق والكويت . وحتى هذا اليوم يدعي زعماء الإخوان بأصرار ان ابن سعود نفسه أمر بكل تلك الاعمال العدوانية عندما كان في ذلك الوقت لا يزال رئيسهم الديني والعسكري .

ومبها كان الامر فمشاعر قبائل الإخوان في نجد كانت تغلي . وكانت مطير تقمت سياسة ابن سعود بمنع الغزوات بين القبائل والغزوات الخارجية عبر حدود الكويت والعراق . وكانت تقمت أكثر استخدامه للأسلحة والسيارات وغيرها . وأثار حنقهم قصف الطائرات البريطانية لهم ، وادعوا ان امامهم قد أصبح أداة في أيدي الانكليز ، وانه لم يسمح بالغزو إلا خوفاً من الإخوان ولكنه عندما تلقى احتجاج البريطانيين وقف في طريقهم وأمرهم بإعادة كل الغنائم التي حصلوا عليها .

وكان هنالك خطر حقيقي من ثورة تقوم بها قبائل نجد بقيادة فيصل الدويش وسلطان بن حميد ، لأن كلا القائدين كان يطالب ابن سعود علناً بإثبات إيمانه بالله عن طريق اعلان الجهاد ضد العراق .

وضبط ابن سعود نفسه بجذر شديد . فهو لم يكن يستطيع المجازفة والتعرض لهزيمة نكراء ناتجة عن هجوم متسرع على مطير وعتيبة وعجمان التي انضمت أخيراً الى الحركة ضده بقيادة ضيدان الهدلان . ولذلك كان يكسب الوقت .

مؤتمر مع الإخوان

ولدى عودة ابن سعود الى الرياض من جده في ٨ أيلول ، أرسل في الحال رسلاً الى زعماء نجد وقادة الإخوان يدعوم لحضور مؤتمر في الرياض في نهاية

أبلاول .

وقد لبس الجميع الدعوة باستثناء فيصل الدويش وسلطان بن حميد وضيدان
الهدلان . لكن الدويش أرسل ابنه الأكبر عبد العزيز ممثلاً عنه ، فرفض ابن
سعود مقابله في باديء الأمر طالباً حضور الدويش شخصياً مع بن حميد وبن
هدلان .

وتأخر انعقاد المؤتمر زمنياً طويلاً أملاً في حمل هؤلاء على الحضور ولكنه في
النتيجة عقد في غيابهم وعاقبهم بأن عزل كل منهم من رئاسة قبيلته . وكان هذا
الاجراء مجرد تظاهر لم يأخذه أحد في نجد على محمل الجد .
وتقدم الاخوان بثلاثة طلبات :

١ - إلغاء جميع الضرائب التي فرضها ابن سعود مجدداً على القبائل بالاضافة
إلى الزكاة الشرعية .

٢ - إلغاء انسيارات واللاسلكي والبرق ومخترعات الكفار الأخرى .

٣ - تدمير مخافر الحدود العراقية في سلمان وبسوه .

ووافق ابن سعود على الشرط الأول . اما عن الثاني فقد أجاب بأنه يعتبر
تلك الاشياء منافع حقيقية للمؤمنين وبالرغم من ذلك فإنه على استعداد ان يدمر
جميع السيارات واجهزة التلفون واللاسلكي وغيرها ويعمل بدونها في المستقبل ،
بشرط ان يدمر الاخوان جميع اسلحتهم وذخائرهم التي هي أيضاً من اختراع
وصنع الكفار . وقد بحثت المسألة على صعيد علماء الدين الذين اصدروا فتوى
تقول ان كلا الامرين شرعي يجوز اقتناؤه .

اما الشرط الثالث الذي كان من الصعب او من المستحيل على ابن سعود
الرضوخ له ، فقد سبب معظم المشاكل . وأقصى ما كان يمكن لابن سعود فعله
هو اقتناع الاخوان بالمحافظة على السلام وعدم القيام بأي عمل مضاد لمراكز
الحدود العراقية لمدة شهرين آخرين ، لكي يقوم بسمى أخير لضمان ازالة تلك
المراكز بالمفاوضات السلمية . ولكنه وعدم انه اذا فشل في محاولته سيكون
معهم قلباً وقالباً في مهاجمة تلك المراكز . وليس هنالك أي شك بأنه لن ينوي

تنفيذ وعده .

وطلب ابن سعود من جهته ان يحصر الاخوان تجارتهم بالاماكن التي يعينها لهم فوافقوا على ذلك . والقصد من هذا الاجراء منع التجارة مع الكويت لأسباب مالية . وكان عبدالله بن جلوي أمير الاحساء قد حصر مؤخراً التجارة بجبيل والقطيف لكي يحث القبائل على المجيء الى الهفوف . ولكن ذلك أعطى نتائج عكسية منها ان القبائل أخذت تقدم بزيارات أكثر للكويت . ولم يأت تشرين الأول حتى كانت مطير والقبائل الأخرى تذهب إلى الكويت علناً متجاهلة الخطر . وقد توقف ذلك بعد المؤتمر وزيادة في المنع أرسلت فضيلة لهذا الغرض من قبل بن جلوي .

وبعد ان نجح ابن سعود في التغلب على كثير من المعارضة له ، اختتم المؤتمر علماً منه بأن لديه من التأييد ما يكفي لإخضاع ومعاينة قبائل مطير وعتيبه وعجيان النائرة . وفترق عبد العزيز الدويش وزعماء الاخوان بعد ان أغدق عليهم ابن سعود هدايا كثيرة مغرية من المال والسلاح والجمال .

وابلغ ابن سعود ، عن طريق وكيله في البحرين ، الكولونل لوك الوكيل السياسي هناك بأنه يرد مقابلته في الاحساء . وقبلت الدعوة ولكن بعد ذلك برقت قصير ، في ٥ كانون الأول ، أرسل ابن سعود الى الكولونل لوك كلمة يقول فيها انه تأخر في الرياض ولا يستطيع القدوم الى الاحساء في الوقت الحاضر . وهكذا لم يتم الاجتماع بين الرجلين .

وفي الوقت ذاته تقريباً تلقى ابن سعود رسالة عن طريق الوكيل البريطاني في جدة تتعلق بمفاوضات مع السير جيلبرت كلايتون . وتقول الرسالة ان الحكومة البريطانية وافقت من حيث المبدأ على اقتراحه بأن تعرض النقاط المتنازع عليها للتحكيم . وربما كان ذلك هو الذي حمله على تأجيل اجتماعه بالكولونل لوك - وربما كان السبب اعراض الفلق والاضطراب التي بدأت تظهر بوضوح بين القبائل القوية .

وفي اوانسل كانون الأول وصلت شائعات الى الكويت تقول ان سهود بن

لامي أحد زعماء مطير الذي ألمح الى عدم ولائه بمغادرته مؤتمر الرياض دون استئذان، يهيم غزوة ولكن فيصل الدويش منعه من تنفيذها ضمن مهلة الشهرين المتفق عليها . وجاء الى الكويت رجل غادر الرياض في ٩ كانون الأول وقال انه سمع بعد ذلك بعدة أيام ان الدويش بعث يبلغ ابن سعود انه سيستأنف الغزو فور انتهاء المهلة . وفي ٣٠ كانون الأول وصلت معلومات الى الكويت قفد ان الاخوان يخططون لغزوة كبرى . فقد انضم بن هذلان الى جفران الفقم في جاريه ، وبدأ الدويش يتقدم من ارتوائيه ، وابن لامي بدأ التحرك فعلا . وأرسل الشيخ أحمد حاكم الكويت دوريات الى الحدود مع انه كان يعتقد ان لا خوف من الهجوم على قبائله - إلا ربما من ابن هذلان اذا تصرف بصورة افرادية - ويعتبر ان الهجوم على المراكز العراقية هو الاحتمال الاقرب الى العقل . وقد قام ابن لامي بغزوة صغيرة على جزء من شمر في منطقة هجره الى الغرب من منطقة العراق المحايدة ، لكنها لم تترك أية ذيول سياسية . وتفسير ذلك يمكن معرفته من رجل موثوق غادر الرياض في ٢١ كانون الأول . قال الرجل ان هنالك أحاديث جرت منذ زمن عن غزوات مقبلة . ويقول الرجل ايضاً ان ابن سعود أرسل الى ابن حميد يبلغه انه اذا كان لا يريد ان يأتي لزيارته في الرياض ، فانه سيذهب هو لمواجهة في غطف . ورد ابن حميد بانه لا يوافق على ذلك ولكنه اذا رغب يمكنه ملاقاته في الصحراء . وتم الاتفاق على ان يتم الاجتماع في شوقي على بعد ٩٣ ميلاً الى الشمال فالغرب من الرياض . وقد دعا ابن حميد فيصل الدويش وابن هذلان لحضور الاجتماع . ولم يكن من المنتظر ان يحدث شيء قبل ان يتم الاجتماع ويعرف ما اذا كان ابن سعود يستطيع حمل الاخوان على المحافظة على السلام . وكان المرجح ان سيحاول اقناعهم بذلك الى ان ينتهي التحكيم .

الفصل الثالث عشر

سورة الاخوان

١٩٢٩ - ١٩٣٠

كان الوضع في نجد غامضاً للغاية في أوائل كانون الثاني سنة ١٩٢٩ . فقد تعددت الشائعات واختلفت بحيث انه كان من الصعب معرفة الصحيح من الخطأ . ولكن مما لا شك فيه ان العلاقات بين ابن سعود وزعماء الاخوان أخذت تزداد توتراً ، وصارت مهمته في منعهم من مهاجمة المراكز العراقية في الصحراء أصعب . وبلغ به الحذر حداً انه وجد معه من الضروري اصدار الأوامر لجبيل والقطيف وغيرهما من المدن مباشرة ببناء التحصينات . ومن جهة أخرى كانت هنالك دلائل تشير الى ان الفتور قد دب بين ابن حميد وابن ربيعان أقوى شيوخين في قبيلة عتيبه . وليس أمهر من ابن سعود في استغلال مثل هذا الوضع .

وفي ٢١ كانون الثاني تحرك ضيدان المذلان زعيم قبيلة عجمان على رأس قوة مختلطة باتجاه الأراضي الكويتية عن طريق الباطن مستهدفاً غزو قبائل المنتفق المحيطة في الجزء الشمالي من الكويت . وكان يصحبه في هذه الغزوة سهود بن لامبي وعدد من فروع مطير ورشايده . وضرب هؤلاء ضربتهم في اليوم التالي فقتلوا ستة رعاة واستولوا على عدة مئات من الاغنام والحمير وغيرها . ومن المؤسف جداً انه في صباح ذلك اليوم بالذات كان هنري بيلكورت المبعوث الاميركي في

البصرة متوجهاً الى الكويت بالسيارة برفقة تشارلز كراين سفير الولايات المتحدة السابق في الصين. والتقى الرجلان بعدد من الغزاة اطلقوا النار على السيارة فقتل بيلكرت .

وفي أوائل شهر شباط علم ان فيصل الدويش توجه ليقوم بمصالحة ابن حميد وابن ربيعان ، ووصلت تقارير في ١٢ شباط تفيد انه نجح في مهمته . وعلم بعد ذلك انه توجه الى جراب حيث ترك قوائمه بانتظار ان ينضم اليه ابن هذلان والفقم وغيرهما .

وقد جعل غموض الاحداث وارترقاب وقوع أشياء كبيرة من جهة نجد حياة سكان مناطق الكويت المتاخمة لنجد غير مأمونة؛ اذ انتشر الاشقياء والنصوص الذين أخذوا ينهبون كل ما وصلت اليه أيديهم . ونظراً لاضطراب الاحوال في البلاد فقد أقفل طريق البصرة - الكويت وصار البريد يرسل بطريق البحر .

وفي ليل ١٥ - ١٦ شباط سرق جماعة من قبيلة ظافر كانت تخيم على مسافة قصيرة من جهرا أربعة عشر رجلاً وعدد من الاغنام ، فأمر الشيخ عبدالله الجابر الصباح بتنظيم فريق للمطاردة من أربع سيارات . وفي صباح السادس عشر لحق المطاردون بالغزاة وأسروهم وأعادوا البهائم المسروقة .

واستفاقت الكويت في ٣ آذار على صوت اطلاق النار على بعد عدة أميال من أسوار المدينة من جهة طريق جهرا . واتضح ان جماعة من بني مالك بقمون في أربعين خيمة هناك قد هوجمت عند الفجر من قبل جماعة من مطير يبلغ عددها ٦٠٠ رجل بقيادة تراحيب بن شقير الفقم . وبني مالك هؤلاء قبيلة من الرعاة العراقيين ينتقلون في الصيف على خط يمتد الى جوار البصرة والزابير ، وكانوا حينئذ قد خيموا قرب جالب الشيوخ على بعد سبعة أميال من الكويت . وقد قاوم الرعاة مقاومة مستميتة وحاولوا التراجع الى المدينة فقتل منهم ٣٧ رجلاً وجرح خمسة آخرون جروحاً بالغة . وباستثناء الف رأس غنم وعدد من الحمير ، فقد بنو مالك كل بهائمهم أي حوالي ستة آلاف رأس غنم وستاية وخسين حمراً . وقد حرمت ثلاثون عائلة من كل ممتلكاتها .

وكانت خسائر الغزاة في الأرواح مساوية لخسائر بني مالك ان لم تكن أكثر. وقد قتل عدد آخر منهم عندما طاردتهم الطائرات البريطانية . وقد عامل أهالي الكويت رجال القبيلة المنكوبة بالحسنى فأمدوهم بالطعام وجمعوا لهم الأموال . وابتعد ١٥٠ من الذين ظلوا على قيد الحياة الى خوير بالزوارق في ١٣ آذار وأرسل الباقون بطريق البر في اليوم التالي ترافقهم سيارات البوليس .

وفي ٩ آذار هاجم حوالي ٤٠ خيالة دورية من سيارات البوليس العراقية كانت تقترب من حدود الكويت - نجد في ربيع . وقد هزمت سيارات البوليس المهاجمين وكبدتهم خسائر جسيمة . وتراجعت السيارات العراقية الى الشمال فتنعها خيالة الأعداء .

وفي ١٤ آذار سرق فريق من الخيالة التابعين لقبيلة الزباد في العراق قطيعين من الغنم يبلغ عدد الواحد منها ٥٠٠ رأس يملكها رجال القبائل الكويتية المحييين في ممر مطلع بالقرب من جهرأ . وقد استعيد القطيعان بعد وساطة الكاتبين جون غلوب^(١٠) ضابط التفتيش البريطاني في صحراء العراق الجعوبية ، وبعد معاينة زعماء العصابة .

والأمثلة التي قدمناها دليل على حالة انعدام الأمن والقانون فيما وراء الكويت في تلك الفترة . ولم نذكر هنا سوى الحوادث المهمة .

معركة سبيله الغامضة

وبدا واضحاً في ذلك الوقت ان ابن سعود انتقل الى قسم عازماً على الدخول في جولة حاسمة مع ابن حميد والدويش . فقد صدرت الأوامر لابن حميد بإعادة عدد كبير من الجمال كان قد استولى عليها في عقيل^(١١) . ورفض ابن حميد ذلك صراحة مع ان الدويش لم يكن يؤيده بجرارة لأنه لم يوافق على فعلته بالاستيلاء

١٠ - المعروف بفلوب باشا في الاردن

على الجمال . ولما ألح الملك طلب ابن حميد الذي صار الآن يتمتع بتأييد الدويش المطلق ، ان تحل القضية حسب الشريعة المقدسة .

وكانت خطتها وضع ابن سعود في مأزق لكي يتسنى لها إحراجه حسب الحجة الآتية :

يا عبد العزيز ، أنت كإمام كنت تدعو الى الجهاد ضد الكفار والمشركين . ولطالما دعوت وكررت الدعوة الى أن العراق كدولة شيعية يجب ان يدمر، وأن كل ما يؤخذ من أهله حلال . ولطالما رددت قول القرآن الكريم لإثبات ان كل الأعمال التي يقوم بها المؤمنون ضد الكفار والمشركين يجب أن يكافأوا عليها . والآن، وبأمر من الإنكليز الكفار أنفسهم ، تدعونا نحن فرسانك المختارين سيف الاسلام ، الى إعادة ما أخذناه لأنك تعتبر ما فعلناه خطأ . فاما أن تكون أنت دجال منافق تحب ذاك وتبحث عن منفعتك ، واما أن يكون القرآن كتاباً غير صحيح . فليحكم علماء نجد بيننا .

وقرر الملك ان يقابلهم في عقر دارهم فدعا الى مؤتمر يعقد خارج مدينة زلفي في شمال نجد الوسطى . وبما لا شك فيه ان الرعب دب في قلبه بحيث انه لم يفكر قط في عرض القضية على أية هيئة من علماء الدين الوهابيين . وبدل ان يقرر القطيعة مع البريطانيين ، قرر ضرب الاخوان بسرعة مرة واحدة والى الأبد . وربما كان في اعتقاده أن البريطانيين سيساعدونه لبلوغ هذا الارب .

وأقام ابن سعود معسكراً لجيشه في زلفي . ثم جاء فيصل الدويش ومعه فرقة صغيرة وخيم في سهل سبيله المكشوف قرب زلفي حيث انضم إليه بعد ثلاثة أيام ابن حميد الذي احضر معه قوة كبيرة وخيم بالقرب من الدويش .

وبوجب ترتيب سابق ظل زعيم الاخوان الثالث ضيدان الهذلان يحرس ميسرة الاخوان من أي هجوم طارىء يشنه فهد بن جلوي ابن أمير الاحساء الذي يملك قوة كبيرة في شمال تلك المقاطعة . وقد خيم بن هذلان مع بن شقيب وبن لامي قرب جاريه في الطرف الجنوبي من منخفض الشق على بعد ١٣٠ ميلاً الى الجنوب من مدينة الكويت . وقد استخدم ابن سعود كل مهارته الدبلوماسية

في منح ضيدان الهدلان من ان يرمي بثقله مع الزعيمين الثائرين . وفي الحقيقة أن الهدلان رفض الاشتراك في المؤتمر لأنه اعتبره تحدياً لسلطة الملك . وظلت قبيلة العوازم القوية في الاحساء موالية لابن سعود .

أما فيصل الدويش فقد تناول طعام الغداء مرتين على الأقل على مائدة ابن سعود قبل وصول بن حميد الذي رفض أن يفعل ذلك . وفي نيسان وصلت الى الكويت تقارير تفيد أنه بعد اجتماع أخير مع الدويش وبعد محاولة غير ناجحة للحل بن حميد على القدوم الى زلفي ، تحرك جيش ابن سعود فجر ٢٩ آذار وهاجم قائدي الاخوان في سبيله بدون سابق إنذار وأزول بها هزيمة نكراء . فالدويش الذي كان يعتقد أن مفاوضات أخرى ستجري ، أخذ مع فرقته الصغيرة على حين غرة وهم يهيئون طعام الاقطار ، فأصيب بجراح خطيرة في معدته دون قتال . أما بن حميد الذي كان أكثر تهيؤاً فقد تمكن من الفرار بعد ان سقى طريقه الى التراجع بمباراة فائقة في القتال .

وقد أظهرت وقائع هذه المعركة الغامضة التي فقد فيها الثوار حوالي ٢٥٠ رجلاً ، ابن سعود على غير ما كان يبدو به . فانه من المؤكد ان ابن سعود قبل ان يشن هذا الهجوم المفاجيء على الدويش وابن حميد ، أعطى تأكيدات جازمة بأنه سيجتمع بالدويش مرة ثانية لبحث الأمور بموجب الشريعة .

ونقل فيصل الدويش الجريح الى قريته ارتوائية بأمر من ابن سعود ، وعاد ابن حميد الى عطف حيث تبعه عبدالله بن عبد الرحمن شقيق الملك فاستسلم بدون قتال . ونقل ابن حميد سجيناً الى الرياض ودمرت عطف .

وبعد ان اطمأن ابن سعود الى أن الثورة قد سحقت وان الدويش يحتضر متأثراً بجراحه ، ذهب لأداء فريضة الحج في مكة . ويقال إنه قبل ذهابه بعث برسالة الى ضيدان الهدلان يشكره لعدم انضمامه الى الدويش وابن حميد في سبيله ، وأرسل له طيبها كتاب أمان لكي يتسنى له التنقل أينما شاء .

قتل ضيدان الهدلان

أخذ ابن سعود ثورة الشيوخ وشقت اتباعهم بعمل وصفه أصدقاؤه بأنه

عقاب حق ووصفه أعداؤه بأنه الغدر بعينه. ويمكن إرجاع ثورة الدويش التالية التي كلفت ابن سعود كثيراً إلى هذه الحيلة غير الملكية ، لأن العربي لا ينسى . إن تلك الانتفاضة كان يمكن أن لا تكون خطيرة لو لم تستفز قبيلة عجمان القوية للوقوف ضد الملك بسبب تصرفات فهد بن جلوي المحقاه الذي اشتهر بالغدر والقسوة .

ونتيجة لدمانس الأمير بن جلوي والد فهد ، فقد ابن هذلان مؤثقتاً كثيراً من نفوذه في عجمان ولكنه استعاد زعامته على القبيلة كلها بعد موقعة سبيله . لقد كانت لابن جلوي قوة مخيمة في عواينه على بعد سبعة عشر ميلاً من الضرار حيث كان ابن هذلان ورجاله . ودعا فهد بن جلوي قائد القوة المذكورة له كتاب أمان بخط يده . وعقد ضيدان مجلساً لقبيلته وعرض عليهم الرسالة فتصحوه بعدم الذهاب إلى عواينه لأن رائحة الغدر كما قالوا تفح من الرسالة . وذهب ضيدان ومعه اثنا عشر رجلاً فاستقبله فهد بحفاوة بالغة ولكنه عندما نهض ليغادر المكان القي القبض عليه وكبل بالأصفاد . ولكن احد مرافقيه تمكن من الفرار لينذر القبيلة فتحركت قوة من عجمان قوامها الف وخمسة رجل نحو معسكر فهد بقيادة حزام الهذلان في ساعات النهار الاولى . وكان ذلك في اليوم الأول من أيار .

ولما شعر فهد انه سيخسر المعركة أمر عبده ابن منصور وهو جلال زنجي ان يقطع رقبة ضيدان ، وقتل هو نفسه على يد شاب من عجمان يدعى عبدالله بن العيد الخيال الذي أمسك بعنان فرسه عندما كان يحاول الهرب واطلق عليه النار في رأسه .

كانت الخسائر في قوة ابن جلوي جسيمة فجميع رجاله كانوا من أهل مدينة لطفوف الذين أعمل السيف في رقابهم جميعاً . اما بعض البدو الذين اذهلهم ما صاب ضيدان فقد تركوا وشأنهم . واعترف بمحمد الهذلان ابن عم ضيدان المعروف بابي الكلاب زعيماً على عجمان .

وانتشرت انباء الاغتيال المخجل كالنار وحركت المشاعر في شمال شرق الجزيرة العربية وانقلب الكثيرون على ابن سعود مع ان المسؤولية لا تقع عليه بل على عبدالله بن جلوي الذي كان ابنه فيهد ينفذ اوامره .

وفي الثاني من أيار وصل فرحان بن مشهور من عائلة الشعلان الحاكمة في فرع الروابي من قبيلة عتيبة وأحد زعماء الاخوان البارزين ومؤيد سابق لابن سعود ، الى آبار صمحية في الجهة الجنوبية للكربيت ومعه عدد كبير من الجمال اغتصبها من ابن مسعود أمير حابيل ومن شمر والدامشاه في غزوات قريبة العهد . وفي الرابع من أيار تحرك شمالاً الى جهرا حيث قابل الشيخ أحمد . وصرح بأنه تلقى كتاب أمان من ابن سعود وأنه أرسل اليه رسلاً ليستعلم عن الشروط التي سيسمح له بالدخول بموجبها .

وتوجب تعليمات الحكومة البريطانية أمر الشيخ أحمد فرحان بن مشهور ان يغادر جهرا في الثاني عشر من أيار بعد ان تزود ورجاله بمسؤن تكفيهم حتى الوصول الى الرياض . وعبر الحدود من قرين صباح الرابع عشر من أيار ولكنه بدل ان يتوجه الى عاصمة ابن سعود كما كان مقترضاً انضم الى قبيلة عجبان في اواسط الاحساء . وهذاك قليل من الشك بأن يكون قد غير رأيه نتيجة لحادثة عواينه .

عجبان ترفع مستوى الثورة

كان فيصل الدويش الذي تركه ابن سعود في ارقوانية ظناً منه أنه سيموت بين لحظة وأخرى ، يتأمل الى الشفاء ويتظاهر أمام الملأ بأن لا أمل من شفائه وان وفاته هي مسألة وقت . اما ابن حميد فكان لا يزال اسيراً في الرياض .

وفور مقتل زعيمها رفعت عجبان القوية مستوى الثورة بدعمها فرحان ابن مشهور وغيره من زعماء الاخوان . ولم يمض زمن طويل حتى كان شمال نجد كله من جبل شمر الى الخليج الفارسي في يدهم .

وفي اوائل أيار تحركت عجبان بقيادة ثايف الهذلان وخيمت في وفره في

منطقة الكويت المحايدة ومعها فرحان بن مشهور . وتلقى الشيخ أحمد تعليمات من الحكومة البريطانية ان لا يسمح لعجمان وغيرهم من الثائرين بالحصول على المؤن من الكويت ، أو ان يأتي أحدهم اليها . وابلغ ابن سعود بذلك .

في تلك الفترة الحرجة وبعد سنة من الخدمة كسكرتير للمقيم السياسي في الخليج الفارسي ، عينت وكيلا سياسياً في الكويت ، فتلست مهام عملي في الثاني والعشرين من أيار . وفي الثاني من حزيران أرسل ابن سعود احتجاجاً شديد اللهجة اتهم فيه الكويت بتزويد قوات عجمان وفرحان بن مشهور بالمؤن والذخائر خلافاً لتعليمات الحكومة البريطانية . وبعد تحقيقات دقيقة تمت بها بنفسه تبين لي ان اتهامات ابن سعود لا أساس لها بالرغم من ان بعض التهربات كانت تتم سراً عن طريق الأقرباء والمؤيدين المقيمين في الكويت . وقد اثبت بالدليل القاطع ان الشيخ أحمد ينفذ تعليمات حكومة صاحب الجلالة بهذا الصدد بكل امانة .

وفي ٤ حزيران تمكن غزاة من قبيلة ظافر من الاستيلاء على مئة جمل يملكها رعاة من الكويت بالقرب من جهرا . وقد التقى القبض على أحد الغزاة وأدلى باسماء شركائه فتبين انهم جميعهم من الرعايا العراقيين . ونتيجة للاتصالات مع الحكومة العراقية اعيدت الجمال وعوقب الغزاة .

وفي ١٠ حزيران احتج الشيخ أحمد رسمياً على دخول سيارات الشرطة العراقية اراضيه دون ابلاغه . وكان العراقيون يفعلون ذلك منذ ان اندلعت ثورة الاخوان ولكن الامر اعتبر غير مرغوب فيه من عدة نواحي . وتم الاتفاق ان الشرطة العراقية لن تعبر الحدود قبل ان تحصل عمن طريقي على موافقة الشيخ أحمد .

وفي ١٤ حزيران غادرت قوة كبيرة من ثوار عجمان معسكرها في وفره الى جهة مجهولة في الجنوب . وبعد خمسة ايام كشف فيصل الدويش القناع عن وجهه مستغلاً غياب ابن سعود في مكة ، وانضم الي عجمان . فبعد ان جمع حوالي خمسة آلاف رجل ومئة الف جمل من مطير وعجمان وابن حميد في قبيلة

عتيبه ، وصل الى جاريه عليا على بعد ثمانين ميلا من حدود الكويت في اليوم ذاته أي في التاسع عشر من حزيران . اما انتقاله الى هذه المنطقة الصالحة المراعي الى جنوب الكويت يفسر حاجته الى الابقاء على قوة كبيرة .

وقد رفعت عودة الفارس الجريح معنويات الثوار وزادت في قوتهم . ولما علم ابن سعود بذلك جمع السيارات الموجودة في مكة وأسرع بالعودة الى الرياض . وجمع قوة قوامها ثمانية آلاف رجل معظمهم من منطقة قصيم . ولم يهاجم ابن سعود القبائل الثائرة فوراً اعتقاداً منه ان كل يوم يمر سيخلق صعوبات في التموين لفیصل الدويش ورفاقه من الصعب التغلب عليها . وحرص ابن سعود على ان يحصل على تأكيدات من الحكومة البريطانية للتعاون في منع فرار الثوار الى العراق والكويت في حالة هجومه عليهم . وكان ذلك يحتاج الى وقت .

وكان أول عمل قام به فيصل الدويش لدى وصوله الى شمال الاحساء هو دعوة الشيخ أحمد للانضمام الى الثوار واعداً بإعادة الاراضي التي اقتطعت من الكويت في عهد الشيخ سالم . وبعث له برسالة أخرى يطلب فيها السماح له بإقامة مخيم في صبيحية وبالقدوم الى الكويت لشرح خططه والحصول على مؤن . وابلغت الحكومة البريطانية الشيخ أحمد فوراً ان يضع مطير في نفس منزلة عجمان وان يمنع الدويش أو أياً من اتباعه من عبور الحدود . واذا ما حاولوا ذلك فانهم سيتعرضون للقصف .

اما القوات المشتركة لعجمان وابن مشهور التي اتجهت جنوباً من وفرة فقد هاجمت العوازم في رضا بالقرب من جبيل في ٢٣ حزيران . وكان العوازم على استعداد لأن أمير الاحساء قد امدهم بالجنود ، فصدوا الثوار وكبدوهم خسائر فادحة بلغت ٥٤ قتيلاً بينما لم يفقدوا هم سوى ١٥ قتيلاً بينهم عدد من النساء . ولم يقتل في الاشتباك أي من زعماء الطرفين لكن عجمان فقدت بعض رايات الحرب . اما تفاصيل المعركة المبالغ فيها والتي اذيعت في كل مكان في الاحساء والحجاز على انها نصر مبین انما تدل على سير الامور في الجزيرة العربية . ولما تلقى فيصل الدويش انباء هزيمة عجمان انتقل الى حمص في الاحساء ليوبخ ابن

مشهور وزعماء عجمان على سوء استعدادهم وطريقتهم ويبلغهم انهم يستحقون ذلك .

وحاول الدويش مرة أخرى في ٢٨ حزيران ان يجعل الشيخ أحمد على الانضمام الى الثوار ، فقد بعث له برسائل مع عدد من كبار زعماء الاخوان بمن فيهم ابنه الأكبر عبدالعزيز وذلك لاقتناع الشيخ أحمد باتخاذ نهج قوي . وقد صيغت تلك الرسائل بلغة فصيحة وبيان بليغ تركت أثراً عميقاً في نفس حاكم الكويت وشعبه . لقد حفز الشيخ أحمد لكي يلعب دور رجل الموقف ويتصرف كما كان مبارك يمكن ان يتصرف بدون شك . وقال الدويش ان كل ما يطلبه الثوار هو المؤمن والذخائر ، واذا ما اشتركت الكويت معهم فهو يتعهد بالباقي .

ومن حسن حظ جميع المعنيين بالأمر بقي الشيخ أحمد أميناً لوعوده التي قطعها لي بصفتي وكبيراً سياسياً لحكومة صاحب الجلالة بالرغم من الاغراء للقيام بهجوم ضد العائلة السعودية واستعادة المناطق الجنوبية وخاصة القبائل التي عليها كالعوازم وعجمان ومطير ، كان شديداً لا يقاوم . فلو انه انضم الى الثوار واتخذت الحكومة البريطانية موقفاً محايداً ، لكان من المحتمل جداً خلع ابن سعود لأن القوات المقاتلة في نجد كانت الى جانب الثائرين .

ونقلت قطاعات عجمان ومطير وابن مشهور عائلاتها وجمالها الى الجنوب من وفره في ١٥ تموز بسبب الجهود القوية التي بذلها الشيخ أحمد الذي كان همه الوحيد لعدة أسابيع ان يبعد الثوار عن حدوده ويبعد معهم الاغراء الذي تناديه اليه صبيحيه والمراعي الجميلة بجوارها .

① ابو عجمان

ووصلت انباء في ١٨ تموز تفيد ان فرقاً من عجمان توغلت حتى ابو جيفان ^② بالقرب من الرياض وقطعت طريق الرياض - الهفوف .

وفي تلك الفترة اخذ اللاجئون النجديون البارزون المقيمون في العراق - وكان بعضهم يتلقى مرتبات من الحكومة العراقية - يتدفقون الى الكويت في طريقهم للانضمام الى الثوار . وتعرض الشيخ أحمد وتعرضت أمه معه لقضية احراج في كيفية التصرف مع هؤلاء السادة . والقصة التي كان يروها كل واحد منهم (وربما

كانت قصة مختلفة) هي ان الملك فيصل سمح لهم بالانضمام الى الثوار ليحربوا
حظيم . ولكن لابن سعود عملاءه في الكويت . وكان هؤلاء يبلغون به عن كل
دفعة جديدة تصل وعن تحركاتها ، وتعمدت القضية بالنسبة لكل من يهمه الأمر
في الكويت . وأخيراً ، وبعد استطلاع رأي المقيم السياسي في الخليج الفارسي ،
حصلنا على اذن باعتقال وارجاع كل شخص يصل من العراق ويشك في انه يرغب
بالانضمام الى جيش الثوار .

① على

② كرك

③ لابن

④ الك

⑤ ال

⑥ القا

⑦ هفرالد

وكان من بين أولئك الاشخاص البارزين علي بن شوربة احد زعماء بريح
مطير ، الذي زادت في مكانته زيارته السرية المتعددة بين بغداد ومعسكر
الثوار . وهناك قليل من الشك في انه كان يعمل معه مساعدات مادية ومعنوية ،
وانه كان يشجع الثوار على الاستمرار في المقاومة . وبين اولئك الاشخاص ايضاً
عبيد بن حميد من قبيلة عتيبة الذي كان يقوم بدور الرسول بين فيصل الدويش
وبين نايف المهدي بن حميد زعيم عتيبة السابق الذي فر من نجد قبل ثلاثة أعوام
وأقام في بغداد .

كان فيصل الدويش في ذلك الوقت يعسكر مع قوات الشوار الرئيسية في
الطوال الجنوبي وهو مكان مستطيل في الوسط تشكله آبار الصفا ووبره وقرعه
وحبه . ومن ذلك المكان كان بإمكانه ان يضرب نجد والاحساء متى شاء . وفي
٢ آب شن غزوة صاعقة على قاية بالقرب من ارتوابه ودمر قوة من رجال سبع
وسهل تدعمهم قوة صغيرة لابن سعود .

وبالرغم من أن الدويش لم يستول على الجمال في هذه الغزوة ، لكن الانباء
انتشرت فانارت الرعب في كل مكان مما حمل قوات ابن سعود المتقدمة على
الانسحاب الى الرياض من معسكرها في حفر الأتر .

ان ما يميز هذه الغزوة سلوك الثوار تجاه الأسرى والمساجين . فقد عاملهم
اطيب معاملة ورحبوا بهم خلافاً لأساليبهم السابقة .

وفي ١٠ آب تلقى الشيخ أحمد وتلقيت معه رسائل مطولة من ابن سعود
يشكرنا فيها على جهودنا في قطع المؤن عن الثوار .

وفي اليوم ذاته ضرب محمد بن خالد الهذلان وهو قائد شاب في عجمان ، قوة مجديسة بالقرب من نطا^(١) في اواسط الاحساء . وفي ١٥ آب وصلت انباء الى الكويت تفيد ان قافلة تحمل امتعة الأمير سعود الابن الأكبر للملك ، كانت في طريقها من الرياض الى الهفوف ، تعرضت في الخامس من شهر آب لهجوم شنته عجمان بقيادة محمد الهذلان مما ادى الى تدمير ١٤ سيارة شاحنة .

ويقصد ايهام القبائل الأخرى بقوة الثوار واقناع المتشككين بانهم يفعلون حسناً اذا انضموا الى المعسكر المناوئ لابن سعود ، أرسل فيصل الدويش ابنه عبد العزيز وهو شاب في الخامسة والعشرين من عمره على رأس غزوة طويلة الأجل الى بلاد حرب وشمر وعنيزة الجنوبية . وسار عبد العزيز في ١٥ آب على رأس قوة مختارة قوامها ٦٥٠ شاباً من الهجانة ينتمون الى مطير وعجمان ومعهم فيصل الشبلان الذي يأتي في القيادة بعد الدويش مباشرة ، وغيره من رجال الخبرة ليكونوا بمثابة مستشارين لعبد العزيز الشاب النشيط المتسرع .

وقد استولت هذه الغزوة على قطعان كبيرة من الجمال تعود لشمر ولعبارات ، واستولت أيضاً على قافلة سعودية تحمل زكاة من حايل قدرها عشرة آلاف ريال . وعاد الغزاة بعد ذلك من حيث اتوا ليحققوا غرضهم الأول وهو الاستيلاء على آبار ام الرضمة جنوب غرب منطقة العراق المحايدة حيث يستطيعون سقاية جمالهم . وقبل ان نصف هذه الاحداث يجب ان نذكر اموراً أخرى .

وشهد شهر آب انتصارات للثوار في كل مكان بينما كان ابن سعود في موقف المدافع وكانت سياسته في تلك الفترة الاحتفاظ بالمدن الى ان يأتي فصل البرد . تلك كانت استراتيجية صحيحة ولكنها تعني انه سيخسر أكثر فأكثر من اتباعه البدو . وكان سيد الموقف في ذلك الوقت فرع الروقة من قبيلة عتيبه الكبيرة بقيادة الشيخ ابن ربيعان الذي كان الملك والثوار يتنافسان على خطب وده وكسب رضاه . فالروقة والحמיד يعتبران اقوى اتحاد للقبائل في قلب الجزيرة العربية . اما الحמיד فقد انحازوا الى جانب الثوار وأصبح واضحاً ان الغلبة بالنتيجة ستكون للجانب الذي تنضم اليه الروقة .

وفي ٢٠ آب وصل الى الكويت الرباعي العميل السري المؤتمن لابن سعود .
وبعد يومين جاء الى الكويت ايضاً ابن مشهور يرافقه محمد العثين . ولم يسمح لهما
بالبقاء في المدينة فخرجت انا لمقابلتهم على بعد اربعة أميال من المدينة . وتوسل
ابن مشهور ان يسمح للثوار في نصب خيامهم في صبيحيه فرفض طلبه وأمر
بمغادرة الكويت فوراً . وطلب ان يسمح له بزيارة بغداد ورفض هذا الطلب
ايضاً .

وفي تلك المقابلة أكد محمد العثين القصير القامة العريض المنكبين الدائم
الابتسامة صاحب الانف المستقيم واللحية السوداء المعقوفة ، التقارير القائلة انه
هو الذي هاجم قافلة الأمير سعود . وابلغني ان جميع الشاحنات قد احترقت
وان أحداً من ركابها لم ينج من الموت . ويبدو ان اعادة ذكر وقائع هذه الحادثة
كان تسلية كبرى له .

وفي اليوم ذاته ، ٢٢ آب ، انتقل فيصل الدويش الى حفر الباطن واستطاع
ان يستميل الى جانبه فرع البريخ الكبير من قبيلة مطير ، الذين حملوا خيامهم
البالغ عددها ثمانمائة خيمة وساروا نحو الاحساء وانضموا الى قوات الثوار .
وبعد عدة اسابيع دخل قسم من البريخ الاراضي الكويتية وخيموا في جهرا .
وقد تسببت انا في طردهم من هناك .

فيصل الدويش يعطيني كلمته

ان اجتماعي الأول بفيصل الدويش الذي يعتبر أكبر مخطط عسكري بدوي
بعد ابن سعود شهدته الجزيرة العربية في هذا القرن ، ذكرت وقائعه في مكان
آخر . ولكنني شعرت بضرورة اعادته هنا لأنه يشكل جزءاً مهماً من الصراع
من أجل السلطة بين خصمين لدودين كانا صديقين حميمين .

دفعت ضرورة إيجاد مراع جديدة للاعداد الضخمة من الجمال والاغنام فيصل
الدويش واتباعه الى غزو الاراضي الكويتية من جهة الجنوب بصورة مفاجئة في
الثلاثين من شهر آب ، وأقاموا لأنفسهم معكراً ضخماً حول صبيحيه والآبار

الملاصقة لها . ولقد قدرت قوتهم بحوالي خمسة الاف مقاتل والفي خيمة ومئة الف رجل . وكان ذلك منظرأ رائعاً .

وبعد ان ابلغت الحادث طلب مني ان احذر فيصل الدويش من انه اذا لم ينسحب عبر الحدود خلال يومين فان طائرات سلاح الجو البريطاني المقيمة في شعبيه بالبصرة ، ستقصفه مع رجاله وممتلكاته .

وقد استقبل الرسول الأول الذي أرسلته الى صبيحيه باستهزاء . ولكي انجذب وقوع كارثة مقيمة لا سيما وان هنالك عدة آلاف من النساء والاطفال مختلطون بالرجال المقاتلين، دعوت فيصل الدويش ليقابلني في ملح في اليوم التالي على بعد خمسة عشر ميلاً الى الجنوب من مدينة الكويت وثلاثة اميال الى الجنوب من المستشفى القائم الآن والتابع لشركة نفط الكويت مع مدرسة التدريب في ^{مقوى} . وتوجهت الى ملح لوحدي اقود سيارتي بنفسي بالرغم من نصيحة الشيخ أحمد الذي كان يخشى علي من الغدر . ووصلت الى ملح مساء الواحد والثلاثين من شهر آب . وفي اللحظة الأخيرة تبعني الشيخ أحمد ومعهُ أربعة عبيد مسلحين ودأ منه في مشاركتي نفس المصير اذا ما لحقني أي اذى . وسأذكر له ذلك بكل امتنان ما دمت حياً .

وقابلنا فيصل الدويش في الموعد المحدد على رأس تلة تشرف على الآبار الواقعة الى الشرق من المكان الذي ينزلون فيه ومعهُ ابرز زعماء الاخوان وعددهم أربعون من الرجال المتعصبين الاشداء . ذلك الرجل الذي فعل أكثر من أي عربي آخر ليساعد ابن سعود الارتقاء الى اعلى مراتب السلطة والشهرة ، كان قصير القامة عريض المنكبين له رأس وأنف كبيران . وكان يسير بعزم وثقة وكأنه محدودب الظهر قليلاً، عبوساً صامتاً بطبيعته ولكنه لم يكن يرى الاشياء بوضوح كابن سعود من وجهة نظر السياسي .

وقلت له ما جئت لأقوله واضفت انني استطعت الحصول على موافقة حكومة صاحب الجلالة في ارجاء عملية القصف لمدة يومين ضمناً مني بأرواح النساء والاطفال ، ورجوت فيصل من أجلهم ان يعدني بالتراجع عبر الحدود

ضمن المهمة المحددة . وتردد ان يفعل ذلك لمدة ساعة كاملة قال خلالها انه ليس على خصام مع البريطانيين ، وانه وقبيلته كانوا في السابق من رعايا شيخ الكويت ويريدون العودة الى ولائهم القديم ، وانهم يعانون نقصاً رهيباً في الاغذية والمؤن . وكان جيشه جائعاً ولذلك كان يأمل بالسباح له ان يشتري الطعام من الكويت . ومع انني تأثرت كثيراً بكلامه تصرفت بقساوة قلب وأقنعتة اخيراً بأن يعطيني كلمته ففعل بينما كانت كتلة الشمس الحمراء تنحدر وراء تلال مناقيش فقال فيصل انه يريد الصلاة . فدعا الى الصلاة بنفسه وقاد رجاله ومرافقيه الى صلاة المغرب واضعين بنادقهم امامهم على طريقة الاخوان . وبعد ان انتهت تلك الصلاة الهادئة استدار الزعيم الصحراوي الكبير نحو مرافقيه وهو لا يزال على ركبتيه وأدى السلام الذي يتلو الصلاة . وقبل ان يتهض واجهني وقال : اعدك بشر في انني سأفعل ما طلبته مني . اذهب بسلام . وحافظ فيصل على كلمته .

وفي ٤ ايلول وقع حادث غريب . وسأذكره هنا لأظهر مدى اضطراب حبل الأمن والقانون في كل مكان . هاجم فريق من بني حسين والعرايف من قبيلة ظافر في العراق بقيادة شويلح بن شريف مكاناً بالقرب من جهرأ واستولوا على بعض الاغنام . وعلى الفور اطلق فدائية الشيخ المقيم في جهرأ النذير وطاردوا الغزاة فلاحقوا بهم في القضي واستعادوا منهم الاسلاب بعد ان قتلوا منهم رجلاً واحداً وأسروا ثلاثة آخرين . وفقدت الدورية المطاردة ستة خيول وجمالاً واحداً واصيب احدهم بجراح . وبموجب افادة الاسرى الثلاثة تمكنت السلطات العراقية فيما بعد من القاء القبض على بقية الغزاة . وقد استحق فدائية الشيخ والشرطة العراقية الشكر والتهنئة على توليهم هذا الحادث بنجاح .

قتال حتى الموت من أجل الماء

ونعود الآن الى عبدالعزيز الدويش وقوته الضاربة في طريق عودتها . فلما اقتربوا من لينا شمالي حايل تناهى اليهم ان ابن مصعد الجلووي أمير حايل يحاول

قطع الطريق عليهم بالاستيلاء على آبار الماء، وانه قد تحرك فعلاً عبر خط تراجعهم بقصد قطع الماء ، الذي هم بأمن الحاجة اليه ، عنهم . وكانت تلك الانباء خطيرة للغاية، لأن حرارة آب كانت شديدة وجماهم لم تذوق طعم الماء منذ أربعة أيام ، والمسيرة كانت طويلة بحيث ان الجمال التي استولوا عليها كانت تسقط ميتة من الإعياء في الطريق .

واقترح فيصل الشبلان تغييراً فورياً في الاتجاه نحو الشمال الشرقي وكانت عبد العزيز يجهد إكمال السير نحو ام الرضمة . وأتى اربعة من الكشافة بانباء مفادها ان آبار ام الرضمة وقعت في يد قوة أكبر من قوتهم بثلاث مرات على الأقل . وأعلن فيصل الشبلان في الحال انه سيتوجه الى الشمال الشرقي ودعا كل رجل ذي عقل ان يتبعه . اما عزيز* العنيد فقد رفض العمل بهذه النصيحة فافترق فيصل الشبلان عنه ومعه حوالي مئة وخمسين رجلاً وعدة مئات من الجمال . واندفع عزيز الى الامام بسرعة ومعه حوالي خمسين رجلاً فقط بالرغم من ان جماله كانت تموت من المشقة والاعياء ، فوصل الى جوار آبار ام الرضمة عند منتصف النهار . وتبين له ان انباء الكشافة كانت صحيحة جداً لأن الآبار كانت محاطة بحوالي الف وخمسين رجلاً نشيط من شمر وحرب والبسو الحضرة حفروا خنادق على مدار المنطقة بأكملها. لقد كانت حالة يائسة فالرجال والجمال بحاجة ماسة الى الماء. وقد ابغني احد الناجين فيما بعد بان قرب الماء التي يحملها الرجال للطوراري، كانت قد فرغت كلها منذ زمن ، وان احداً من رجال عزيز لم يذوق طعم الماء لمدة ثماني ساعات . وكانت حرارة الشمس توازي تقريباً ١٧٠ درجة فهر نهايت . وأمر عزيز رجاله بالتوقف على مرأى من العدو الذي كان يعرف قوته فأخذ الشعب الى الصلاة فركعوا جميعهم ، ولم يشتم الجوع والعطش والحرمات واحتمل وقوع معركة رهيبه ، عن عزمهم لحظة واحدة .

وصرخ قائدهم بأعلى صوته قائلاً :

- امم للتحبيب بطلق عن عبدالعزيز الدريش .

— ألسنا نحن اخوة اختارنا الله؟ يجب ان نتقدم ونحصل على المساء . ان الكلي القدرة سيساعد ابناؤه .

وكان آخر أمر أصدره الى عبده ان يقود فرسه ويتقدّها اذا امكن ذلك ، وبدأ هجوم رهيب قام به خمسمية رجل اصابوا يحنون العطش . وتلقى المدافعون عن المكان الهجوم بشجاعة . وقد ساعد السراب المهاجمين لأنه منع المدافعين من التسيّد الجيد في الرماية ، فنشبت معركة ضارية رهيبية . وكادت شجاعة الاخوان الفائقة لمدة من الزمن ان تريح المعركة ولكن الاعداد كانت متفاوتة ، وكان ابن مسعود يأتي بفرق جديدة واحدة بعد الاخرى . ودنت النهاية عندما كانت الشمس تنواري عن الانظار . ولما فقد عزيز ثلاثة ارباع رجاله ووجد ان المعركة انقلبت لغير صالحه اقتاده خمسة من خدامه الخصوصيين الامناء من الميدان وقاموا بمجهود أخير لانتقاذ قائدهم المحبوب . ولكنهم لم يشاهدوا بعد ذلك على قيد الحياة فقد عثر على جثثهم بإبسة بعد شهرين في قلب صحراء هجرا وقد هلكوا من العطش .

وقتل اربعمائة وخمسون رجلاً من الاخوان على أرض المعركة . ومن بين الحسين الذين تمكنوا من الفرار وصل ثمانية وثلاثون على قيد الحياة كان من سوء حظ ثمانية منهم ان يقتلوا في نقيز بعد شهر عندما هاجم فيصل الدويش العوازم . اما ابن مسعود فقد فقد في معركة آبار ام الرضمة اكثر من خمسمية رجل .

وقد احضرت لي فرس عزيز الاصيل الى الكويت بعد اسبوع من تاريخ المعركة وهي جلد وعظم وفي ظهرها جرح ينزف بحجم راحة الكف . وآويتها سرأ في منزل بالقرب من منزلي حيث كنت وزوجتي نطعمها ونعتني بها حتى اصبحت على أحسن حال بعد مضي ثلاثة أشهر . وبعد ذلك ارسلتها الى مكان أمين في البصرة حيث توفيت بعد أربع سنوات . لقد كانت من اجمل الحيوانات التي وقع عليها نظري .

الملك يهاجم

وأخيراً في ايلول بدأت الحياة تدب في قوات ابن سعود . وعززت العوازم

برجال من المدن وأمروا بالتحرك شمالاً لضرب الثوار عند حدود الكويت الجنوبية . وشكل تجمع قبلي آخر في حفر الأتر^(٥) وجمع ابن مسعود قوة من حرب قوامها ثلاثة آلاف رجل في عجبينة^(٦) الى الجنوب الغربي من منطقة بشوك . ووضعت عدة طائرات مقاتلة حصل عليها من الحكومة البريطانية وكان يقودها طيارون سابقون في سلاح الجو الملكي ، في جزيرة تاروت بمحاذاة القطيف في جنوب الاحساء . ووجه ابن سعود كل اهتمامه الى قبيلة عتيبة التي رفعت مستوى الثورة^(٧) أخيراً . وقد عالج الامور بمهارة فسانقة في الغرب بحيث انه نجح في غرس بذور الخلاف بين أعدائه هناك .

وفي الخامس من تشرين الاول هاجم فيصل الدويش العوازم في نقيز باواسط الاحساء وحرز عليهم نصراً كاملاً . وفقد الثوار في المعركة ٤٨ رجلاً وفقد العوازم ٣٥٠ وكلاهما رقم كبير بالنسبة للمعارك العربية . واستولى الدويش نتيجة للمعركة على ثمانية آلاف جمل وغيرها من الاسلاب . وهرب محمد السهيلي^(٨) أحد قادة ابن سعود من المعركة مع خمسة من مرافقيه . وطلبت العوازم شروط الصلح فأعطيت لها في ١٠ تشرين الأول .

وقد وافق الدويش بموجب تلك الشروط ان يسمح للعوازم ان تنتقل الى الاراضي الكويتية وتبقى هناك . وقد انكر ابن سعود ذلك فيما بعد بشدة . لقد اعطت معركة نقيز الثوار ثلاثة ارباع مقاطعة الاحساء . ولكن هذا النصر طغت عليه الانباء القائلة ان ابن سعود قد احرز نصراً ساحقاً في غرب نجد وابتعد عتيبه نهائياً عن المعركة . كان ذلك نكسة سيئة للثوار الذين لم يخامروهم ادنى شك بأن عتيبة ستنتصر في النهاية . وفي ٣٠ تشرين الاول ارسل الدويش يطلب مقابلة الشيخ أحمد ومقابلتي . وأتبع هذا الطلب بأن عبر الحدود بنفسه مع عدد من مرافقيه وخيموا بالقرب من جهرا . وعملاً بتعليمات الحكومة البريطانية أبلغته ان ينسحب فوراً . واتضح انه كان يرغب في ان يوجه الاسئلة الثلاثة الآتية التي عاد فأرسلها برسالة خطية :

١ - اذا تحرك جنوباً الى نجد وترك نساءه وجماله في شمال الاحساء ، فهل

تعد الحكومة البريطانية بأن لا تقصفهم وان لا تسمح للقبائل العراقية بمهاجمتهم؟

٢ - اذا هاجم ابن مسعود نساءه من الغرب اثناء غيابه فهل تسمح الحكومة البريطانية لمن باللجوء الى الكويت والبقاء هناك بحماية الشيخ ؟

٣ - اذا ما أسقط رجاله طائرة من طائرات ابن سعود التي يقودها بريطانيون فهل تعتبر الحكومة البريطانية الثوار مسؤولين عن ذلك ؟

وبعد ان أحلت هذه الاسئلة على حكومة صاحب الجلالة ابلغت ان اعطي جواباً غامضاً بالنفي على السؤالين الاولين وجواباً قاطعاً بالإيجاب على السؤال الأخير . واصيب الدويش تبعاً لذلك بخيبة أمل مريرة .

وربعث الدويش برسالة جوابية يقول فيها انه طالما ان الحكومة البريطانية تقف الى جانب ابن سعود ، وطالما انه لا يستطيع الهجوم على نجد لحسم الموقف مع الملك في الوقت الذي تكون فيه نساؤه ومؤنه وجباله تحت رحمة القبائل العراقية بموافقة الحكومة البريطانية ، فلا خيار لديه إلا ان يتوصل الى شروط مرضية مع ابن سعود .

إن مما لا شك فيه ان اجوبة الحكومة البريطانية على الاسئلة الثلاثة كانت تعني نهاية الثورة . فمنذ ذلك اليوم لم يعد فيصل الدويش يبذل اي جهد لمقاتلة ابن سعود بل كان ينصح علناً كل من يرغب في القتال في الانفصال عنه وعقد صلح منفصل مع الملك .

لقد كانت لدى الثوار كميات من الذخائر والمؤن تكفي للاستمرار في حرب طويلة الأمد . وكانت هزيمة عتيدة تحتم مهاجمة نجد وانزال الهزيمة بابن سعود في الميدان . ولكن جواب الحكومة البريطانية بأنها لا تأخذ على عاتقها منع القبائل العراقية من مهاجمة النساء والاستيلاء على المؤن في غياب الدويش ، حمل على انه يعني ان الحكومة البريطانية ستشجع على مثل تلك الأعمال ولذلك وجد الدويش انه من المستحيل عليه ان يقوم بأي عمل ضد نجد .

ولم يأت العاشر من تشرين الثاني حتى كانت فلول الثوار تتراجع الى وسط هضبة قرعه على بعد سبعين او ثمانين ميلاً من الحدود الكويتية وعددهم يتقلص

تدرجياً .

وفي ١٩ تشرين الثاني وصل الشيخ حافظ وهبه ممثل الملك ابن سعود في لندن الى الكويت وبدأت حملة دعاية واسعة النطاق ضد الثوار . وفي ٢٣ تشرين الثاني وبعد ان بدأت مستنقعات الماء تجف في الصحراء اخذت جهال الثوار تفد الى الاراضي الكويتية للحصول على الماء من جهرا . ولكن خطوات حاسمة اتخذت لمنع ذلك في المستقبل . وفي الخامس والعشرين من الشهر نفسه حاول نايف بن محمد الهذلان ان يعبر الحدود لمقابلة الشيخ أحمد ، ولكن الشيخ أحمد رده بنفسه . وفي التاسع والعشرين بعث ابن سعود بسبل من رسائل التهديد الى الكويت تفيد انه يقترب على رأس جيش قوي ، فاذا سمح شيخ الكويت لواحد من الثوار ان يعبر حدوده ، فإنه يحمله المسؤولية شخصياً . وقد وزع الشيخ حافظ وهبه رسائل بمائة على زعماء ووجهاء الكويت . وفي السادس والعشرين اشتكى الشيخ أحمد رسمياً من ان الشيخ حافظ وهبه يمارس صلاحيات قنصلية بصورة غير صحيحة وطلب من الحكومة البريطانية ان توقف نشاطه فوراً . وصدر له تحذير في الوقت المناسب وتحسنت الأمور .

وعلم ان مقدمة جيش ابن سعود وصلت في ١٨ كانون الاول الى الصفا ، وقد تأكد ذلك في اليوم نفسه بعد ان وصلت خمس من سياراته الى الكويت حاملة رسائل بهذا المعنى . وفي الوقت ذاته كانت قوات الثوار تنتقل على طول الباطن ، وقد تقلص عددها واخذ المزيد من زعمائها ينتقلون الى معسكر ابن سعود او يجدون طريقهم يهدوء الى الجنوب ، بينما بدأ فيصل الدويش مفاوضات رسمية مع ابن سعود . وقد أرسل الدويش رسلاً الى المعسكر الملكي لطلب السماح له بالتسليم ومعرفة الشروط التي سيتم على اساسها .

كان الثوار يقيمون على جانبي منخفض الباطن من حفر الباطن الى ربيع حيث تلتقي الحدود الكويتية - العراقية في اقصى الجنوب . وعند الغروب في الثامن والعشرين من كانون الاول تقدم محسن الفرم شيخ قبيلة حرب التي كانت تشكل القوة الغربية او الجناح الايسر لابن سعود ، من شعيب فليج بقوة كبيرة

مختلطة من حرب وشمر وظافر وهاجم الثوار عند الفجر .
وقد أخذ فيصل الدويش بهذا الهجوم على حين غرة فيما كان ينتظر شروط
الصلح من ابن سعود . وعلى كل حال ، لم تحدث خسائر كبيرة . فقد تجمع الثوار
بسرعة وصدوا المهاجمين ولكن ليس قبل ان يفقدوا خمسين قتيلًا واربعة آلاف
جمل .

لقد شن محسن الفرم هجومه بدون ان يتلقى اوامر من الملك ، ورد على
اعتقابه ، ومع ذلك صور مؤرخو مكة الحادث بأنه معركة عظيمة ونصر حاسم
للحمة وذلك ليس صحيحاً على الاطلاق .

نهاية الثورة

تجمعت القوات الارضية لسلاح الجو الملكي والسيارات المسلحة وغيرها من
العراق بالقرب من ربيع لتمنع عبور الثوار الى العراق او الكويت . وفي ٣٠
كانون الاول انضمت مطير التي تحملت اذى هجوم محسن الفرم ، الى عجمان في
أم عمارة المهزول حيث قابلهم قائد القوة الجوية الملكية في العراق المرحوم
السير تشارلز ستوارت برفيت الذي خيّرهم بين الاستسلام او العودة عبر
الحدود . وبينما كانت المفاوضات جارية حاول الشيخ علي بن عشوان وبمجموعة
بريج في قبيلة مطير ان يهربوا في ٣١ كانون الاول الى الجنوب الشرقي من وراء
ميمية ابن سعود . وتصدت لهم قوة الى الجنوب من سلسلة المسناة وقتلوا جميعهم
باستثناء علي بن شوربة تمكن من الدخول الى خيمة الملك ليلاً وطلب حمايته .
وبعد محادثات طويلة في أم عمارة المهزول رفض الثوار شروط السير تشارلز
للاستسلام وعادوا جنوباً عبر الحدود دون ان يعرفوا مدى قرب جيش ابن
سعود . وفي هذه المرحلة تمت زيارة لمعسكر عجمان في وادي الباطن بالأراضي
الكويتية وألحقت على نايف المهذلان ان يرمي بنفسه تحت رحمة ابن سعود ،
وقلت له بالحرف الواحد :

- اذ كانت لديك القوة الكافية للقتال .. قاتل . اما اذا لم تكن لديك

القوة فتدخل عن القتال من اجل نساك واطفالك .
ولم يصغ لكلامي .

وبانت قوات ابن سعود في ربيع في الخامس من كانون الثاني فعاد الثوار
وغيروا اتجاههم ثانية نحو الشمال الشرقي وشقوا طريقهم بصورة اضطرارية الى
واحة جهرا تاركين عدة آلاف من الاغنام والجمال تموت في الطريق .
وتخفيت انا وعدد من رجال الشيخ أحمد بشباب البدو وسرنا معهم في الليل
وكنت أبلغ سلاح الجو الملكي تباعاً باتجاه سيرهم . وفي اليوم التالي فاجأتهم قوة
مشتركة من الطائرات والسيارات المسلحة قرب الاطراف على بعد عشرة اميال
الى الغرب من جهرا فوجدتهم بحالة من الفوضى يهربون في كل اتجاه . وخشي الثوار
وهم في هذه الحالة هجوماً من جيش ابن سعود ، ولم يكن لديهم علم بأنه محظور
عليهم عبور الحدود . وفي السابع من كانون الثاني انتقلوا الى جهرا حيث قامت
الطائرات بالقاء قنابلها حول القرية في فترات منتظمة لتجميعهم .

هناك توجهت لزيارة فيصل الدويش معرضاً لسيارتي لنيران الطائرات الملكية
البريطانية عندما اقتربت من المكان . وتوسلت الى الدويش مدة ساعتين كاملتين
ان يستلم سلاح الجو الملكي وان لا يحاول شق طريقه كما يريد ان يفعل لئلا
يدخل في معركة حاسمة مع قوات ابن سعود التي تنتظره عند حدود الكويت
الجنوبية . وتركنه دون ان أستطيع اقناعه .

وفي اليوم ذاته - ٨ كانون الثاني - حاول فريق من جبلان ورشايد ومعه
عدد من عجمان ان يعبر جنوباً الى جاريه في مؤخرة قوات الملك . وتصدت
لهم في الشق ، جنوبي منقاش ، قوة من السيارات يقودها ابن سعود بنفسه وافتتهم
عن بكرة ابيهم .

وتمكن واحد او اثنان من كبار زعماء الاخوان من الفرار من جهرا في غمرة
الفوضى التي احدثتها القصف الجوي . ومن الذين فروا فيصل الشبلان رئيس
عشيرة الشبلان في مطير والذي يلي الدويش منزلة في القيادة . وعلم انه توجه الى
مدينة الكويت حيث كان يأمل في الاختباء عند بعض المؤيدين . وذكر في هذا

المجال انه قد يحاول الدخول على حاكم الكويت والاحتفاء به الامر الذي يعرض الشيخ أحمد الإحراج لأنه سيرفض في هذه الحالة تسليمه الى ابن سعود عملاً بالعمادات العربية . وفي تلك الفترة اختفى فيصل الشبلان .

وبعد عدة مراسلات سرية مع نايف المذللان اقنعتهم ان يستلم في التاسع من كانون الثاني الى فرقة السيارات المسلحة التابعة ل سلاح الجو الملكي ، الأمر الذي دفع فيصل الدويش الى تغيير رأيه في شق طريقه عبر قوات ابن سعود للاستيلاء على نجد . واستلم الدويش ومعه سهرود بن لامي في العاشر من كانون الثاني . وركب معي فيصل الدويش ، بصورة احتفالية مؤثرة ، الى معسكر القيادة الجوية حيث سلم سيفه . وارسل الزعماء الثلاثة الى البصرة بطريق الجو وهناك نقلوا الى سفينة حربية بريطانية في شط العرب .

① الرياض

وأبلغ قنول الثوار من مطير ومعظمهم من الدوشان والدياهين ، والقسم الأكبر من عجمان ان ينتقلوا شمالاً الى منطقة جريشان - روضتين في دولة الكويت على بعد خمسة عشر ميلاً الى الجنوب من مركز الحدود في صفوان حيث بقوا بحراسة السيارات المسلحة التابعة ل سلاح الجو الملكي الى ان يصبح بالإمكان تسليمهم الى ابن سعود .

وعدت الى مقري في الكويت ووضعت تقريراً مفصلاً للشيخ أحمد عن استلام زعماء الاخوان وعن التجمع المقترح لقطعان الجمال في شمال البلاد . وبدأت العمل فوراً في تأمين الطعام والملابس لنساء واطفال الثوار الذين تركوا في حالة يائسة من الجوع والحرمان بين بساتين النخيل في جهرا . وكانت بين اولئك نساء فيصل الدويش : زوجته عمشا وشقيقاته الثلاث وابنتان صغيرتان وسبع وعشرون من قريباته ، وكلهم من الدوشان ومن ذوات المولد الرفيع . ومع الحاديات كان عدد هذا الفريق من النسوة سبعة وثلاثين امرأة . وقبل ان ينقل الى البصرة ترك الدويش نساءه في عهدي وكانت كلماته الاخيرة لي :

— اسلم حريمي لك يا ديكسون ومن ذمتي الى ذمتك .

ونقل اولئك النسوة الى قصر الاحمر في جهرا حيث اعنتت بهن زوجتي

وقدمت لمن المأكل والملبس الى ان يتم نقلهن الى الكويت في ضيافتي . وبالإضافة الى كل تلك الترتيبات كان علي ان اكتب تقارير لإطلاع حكومة صاحب الجلالة والملك عبر الحدود على الاحداث بصورة عامة . لقد كنت اعرف ان ابن سعود سيطلب فوراً تسليمه الثوار وجمالهم ، فكانت هنالك جهود كثيرة يجب ان تبذل قبل ان توافق الحكومة البريطانية على مثل هذا الامر .

فيصل الشبلان يشرب القهوة معي

كنت مستمراً في العمل بهذه المشاكل في مكنتي لمدة يومين بعد الاستسلام عندما اعلن رئيس الفراهين وصول شيخ غريب قال انه يود ان يقدم احترامه لي . ودهشت عندما رأيت رجلاً طويلاً متناسب القوام على رأسه كوفية كالتي يرتديها الاخوان . وقد كنت اعتد بانني اعرف معظم شيوخ الجزء الشمالي الشرقي من الجزيرة العربية ، ولكنني لم أعرف هذا الشيخ الزائر . كان وجهه وأنفه قد أحرقتهما الشمس فأصبحت بشرته حمراء اللون مشققة عند الأنف والشفتين ، خلافاً للبدر الذين اذا لفحتهم الشمس تصبح بشرتهم سوداء .

ودعوت الزائر للجلوس وطلبت له القهوة وانتظرت له لبدأ الكلام . رفض ان يدخن قائلاً وهو يتسّم انه وهايي . وبعد ان تناول القهوة قال زائري يهدوء بان اسمه فيصل الشبلان وانه جاء يطلب نصيحتي حول بعض الامور . لقد كان يعلم كل شيء عن الاستسلام الذي تم في جهرا واعترف انه قدم الى الكويت ليتخلص من الوقوع في أيدي سلاح الجو الملكي . وأراد ان يعرف مني ما اذا كان الشيخ أحمد يقاوم ضغط البريطانيين ويرفض تسليمه اذا وضع نفسه تحت رحمته . اما اذا كنت اعتقد ان الشيخ احمد لا يستطيع حمايته ، فقد اقترح ان يغادر المدينة ويهرب بطرق جانبية الى سورية .

لقد احببت الرجل لوثوقه بي واعجبت بشجاعته لأنه جاء من تلقاء نفسه الى ما كان يمكن ان يكون عرين الاسد بالنسبة له . وشعرت بميل لانقاذه وقررت ان أقوم بخطوة جريئة .

ونصحته ان لا يدخل على الشيخ أحمد لأنه بذلك يضعه في موقف صعب .
ولكنني عرضت عليه ان يتشجع ويذهب رأساً الى مليكه الشرعي ابن سعود ،
على ان يفعل ذلك تحت جناح الظلام ويدخل الى خيمة الملك ويضع نفسه تحت
رحمته . وقلت له ان جميع الناس يعرفون ان الملك وهو نفسه رجل شجاع يحب
الشجعان ، ولذلك فانه سيعفو عنه مئة بالمئة .

وفكر ابن شبلاّن لحظة ثم شكرني على نصيحتي التي قال انها تبدو حسنة .
وطلبت له مزيداً من القهوة لأعطيه فرصة أكبر للتفكير ، أملاً ضد الأمل انه
سيفعل كما قلت له . وفي تلك اللحظة بالذات دخل الفراش حاملاً برقية من قائد
القوة الجوية الموجود حالياً في جهبرا يقول فيها انه تأكد له ان فيصل الشبلاّن قد
هرب الى الكويت ولذلك يتوجب القبض عليه وارساله الى البصرة . وتقول
البرقية انه يجب ان اطلب من الشيخ أحمد اجراء تفنيس دقيق في المدينة بحثاً عن
الشبلاّن لاعتقاله وارساله مكبلاً بالاصفاد الى مقر القيادة الجوية في جهبرا التي
ترسل من يرافقه في حالة وصول انباء العثور عليه .

فكان ذلك موقفاً مؤسفاً . وبعد تفكير قلت له :

— يا فيصل سأقرأ عليك برقية تلقيتها الآن من قائد القوات البريطانية التي
تسلمت الدريش .

فكان جوابه :

— اقرأ باسم الله .

ولم تتحرك عضلة من عضلات وجه ابن شبلاّن وانا أقرأ ، كما انه لم تبدر منه أية
بادرة تدل على خوف او عصبية . إن ذلك يدل على مجهود رائع في ضبط النفس .
وسألته :

— ماذا تعتقد انني سأفعل ؟

وجاء جوابه سريعاً :

— والله انت احسن العارفين .

ان أمامي رجلاً تعلق به قلبي . وقلت له :

– لا تخف يا فيصل ، انت في مأمن . لقد تناولت القهوة في منزلي وبجوب
قواعد الضيافة العربية ، فان ذلك يعطيك حصانة . ستغادر منزلي بأمان لأنني
أعرف عاداتكم .

فايتسم وقال :

– يا أبا سعود ، كنت أعرف انك ستقول ذلك لأنك لم تكن لتوافق على
الاعتناء بنساء الدوشان كما فعلت لو لم تكن على علم بعاداتنا وآرائنا في الفروسية
والشهادة . لقد فعلت حسناً وأظهرت مشاعرك النبيلة . وقد جعلني عمك هذا
اقرر ان أضع نفسي تحت رحمة الملك كما اقترحت انت . واذا قدر الله ان اكسب
عفوهُ ورضاه فسأخبره بما فعلته من أجلي هذا النهار .

وبينما كان ابن شبلان لا يزال في مكنتي ابرقت الى القائد البريطاني لأبلغه
انني تلقيت اشارته في الوقت الذي كان فيه فيصل يشرب القهوة في مكنتي .
وفتجان القهوة بموجب العادات العربية يوازي بأهميته وليمة كبيرة ويعطي
الضيف حق الحماية وهو تحت سقف مضيفه . وتمنيت ان يفهم القائد البريطاني
وجهة نظري وعدم قدرتي على تنفيذ ما طلبه مني . وارسلت نسخة من البرقية
الى المقيم السياسي في بوشير وأخرى الى السفير في بغداد .

وعملاً بنصيحتي قضى فيصل الشبلان الهزيع الأول من الليل في منزل
فرحان بن خضير وهو تاجر لؤلؤ مطيري في المدينة . واعتمدت على فرحان ان
يقدم لضيفه ذلواً سريعاً في مكان معين خارج اسوار المدينة حتى يهرب عليه
بعد منتصف الليل كما فعل القديس بولس مرة .

وعندما افترقنا قلت له :

– مع السلامة وحظاً سعيداً يا فيصل . وارجو ان تتمكن من اللقاء مرة
ثانية في ظروف أفضل .

وأبلغني فرحان فيما بعد ان كل شيء تم حسب الخطة .

اما القائد البريطاني فقد كان رجلاً طيباً وتفهم موقفي والاسباب التي دفعتني
الى التصرف بهذه الطريقة ولم يفاتحني بالقضية ثانية .

شروط الاستسلام

وتقرر انقاد بعثة الى ابن سعود الذي كان مخيماً في خباري وضحا على بعد ٩٣ ميلاً الى الجنوب الغربي من الكويت ويبلغ طول الطريق بالسيارة ١٣٠ ميلاً. وتألقت البعثة من السير هيوبيسكو المقيم السياسي في الخليج منذ سنة ١٩٢٩، ونائب ماريشال الجو بيرنيت وانا . وغادرنا الكويت بطريق الجو في ٢٠ كانون الثاني وذلك لبحث وسائل وطرق تسليم الزعماء الثائرين واتباعهم . ولحق بنا في ٢٢ كانون الثاني بطريق الجو ايضاً الشيخ أحمد وافراد عائلته الصباح وذلك لكي يقدموا احتراماتهم للملك ، ثم عادوا في اليوم التالي . كانت لهجة ابن سعود اثناء المحادثات ودية وتم عن روح المصالحة ، كما انه أبدى أسفه للهجة التي صيغت بها رسائل وزير خارجيته . وجرت مساومات عديدة قبل ان يتمكن السير هيو في ٢٦ كانون الثاني ان ينتزع من ابن سعود الشروط التالية لقاء تسليم فيصل الدويش ونايف المهذلان وسهود بن لامي الذين اعيدوا الى الكويت وجمع اتباعهم في شمال دولة الكويت : -

- ١ - يحفظ ابن سعود ارواح الزعماء واتباعهم .
- ٢ - اذا شاء ان ينزل بهم اية عقوبة فيجب ان تكون مرفقة بالرحمة واللين مع الاحتفاظ بحقه في استعادة الغنائم والاسلاب التي أخذها الثوار من الغير .
- ٣ - يتعهد ابن سعود بمنع الغزوات في المستقبل التي قد تقوم بها عجمان ومطير وغيرها من قبائل نجد الى الاراضي العراقية والكويتية . واذا ما حدث مثل تلك الغزوات فانه يتعهد بوضع حل عاجل واعادة الاشياء المسلوقة الى أهلها . ففي حالة الغزو الى العراق تنفذ بنود اتفاقية بحرا . وبالنسبة للكويت يجري العمل بموجب العادات المتبعة بين بلاده وبلاد الشيخ أحمد . واعرب ابن سعود عن استعدادة للتفاوض حول معاهدة على غرار اتفاقية بحرا اذا رغب الشيخ أحمد في ذلك .

- ٤ - تعهد ابن سعود بحل القضايا السابقة المقدمة من العراق والكويت على هذا النمط بشرط ان يعاد رجال قبيلتي عجمان ومطير الموجودين في قبضة سلاح

الجو الملكي الى نجد مع كل اتباعهم وممتلكاتهم .

٥ - وافق ابن سعود على دفع عشرة آلاف جنيه استرليني كتعويض للقبائل المراقية والكويبية أملاً في الوصول الى حل نهائي .

٦ - يعين ابن سعود ممثلين عنه في أي وقت في المحكمة المنصوص عنها في اتفاقية بحرا بعد ان يتلقى طلباً بأن يفعل ذلك .

وبعد ان وقع ابن سعود والسير هيوبيسكو على شروط الاستسلام ، عادت البعثة الى الكويت في ٢٧ كانون الثاني . وفي اليوم الثاني انزل الزعماء الثائرين الثلاثة من السفينة البريطانية «لوبيين» بعد ان خلعت عليهم زوجتي ملابس جديدة ونقلوا الى مخيم ابن سعود بطريق الجو تحت اشراف شخصياً .

ووجدت ابن سعود جالساً داخل خيمة مقفلة محاطاً بأقاربه وبزعماء القبائل . وكان اجتمع الثوار بسيدهم مؤثراً . فقد سمح لكل منهم والدموع تنهمر من عينيه ان يقبله في انقه على طريقة البدو . ثم اجلسني بجانبه وشكرني على جهودي وخاصة على عنايتي بنساء الزعيم الثائر السابق وقال : -

- في الحقيقة يا ديكسون نحن نقدر اعمالك الطيبة . ومع ان الدويش ثر ضد ملكه وقاتلنا لكن نساءه ذوات دم نقي نبيل وجدبرات بكل احترام وتقدير . انه واجب خاص علينا ان نستمر في العناية بهن الى ان تتمكن من ارسال سيارات الى الكويت لنقلهن من عندك .

وبينا هو يتكلم لمحت بين قاعدته ومستشاريه صديقي فيصل الشبلان . وبيدو ان الملك كان يتبع نظراتي فابتسم ابتسامة عريضة وقال :

- نعم .. لقد عفونا عنه . لقد اتى ودخل علينا وابلغنا كل شيء ، وبيدو اننا مدينون لك بذلك ايضاً يا كولونيل ديكسون .

واغتنت الفرصة لأنقل الي ابن سعود رسالة من زوجتي تتوسل اليه فيها كأم ان يرأف بأولاده المخطئين . وقد استجاب الملك لهذا الطلب بشهامة . فبدل أن يعدم زعماء الثورة كما كانت اتباعه يتوقعون بالرغم من تأكيدات الحكومة البريطانية ، فقد فرض عليهم الإقامة الجبرية ، وذلك أمر ضروري للحفاظ على

نفوذه ومكانته . وكانت معاملته لنسائهم مثلا آخر في الشهامة والكريم .
وتعرضت قوات الثوار اثناء ابعادها في شمال دولة الكويت لغزوات ليلية
قاسية قامت بها قبائل ظافر العراقية انتقاماً لغزوات سابقة ، وملكبتهم جباههم
واغنامهم على مرأى من سلاح الجو الملكي . وفي ٢٩ كانون الثاني ابلغ الثوار ان
يستأنفوا مسيرة العودة الى نجد حسب شروط الاتفاق .

وقد اقتادتهم السيارات المسلحة التابعة لسلاح الجو الملكي البريطاني عبر
طريق معين باتجاه مناقيش على الحدود حيث تسلمهم مبعوثو ابن سعود في الرابع
من شهر شباط .

ومع ان الجبال لا يتسع هنا لذكر تفاصيل العقوبات التي فرضت على مطير إلا
ان ملخصاً لها لا بد من ذكره :

١ - أخذت من فيصل الدويش جميع الجبال العائدة اليه شخصياً بما فيها
الشروف الشهيرة وهي قطيع مطير الاسود المقدس . وأخذت منه ايضاً جميع
خيوله .

٢ - أخذت من الدوشان العشيبة الحاكمة في مطير كل الاسلاب التي حصلت
عليها من الغير وتوازي ثلثي ماشيتهم . أما ممتلكاتهم الشخصية فلم تمس .

٣ - أخذت من الرجال العاديين كل جمال الركوب والخيول والممتلكات
الآخري التي سلبت من الغير .

٤ - لم يؤخذ أي شيء من فيصل الشبلان ومن عبد العزيز الجبيد الدويش
وهو زعيم معروف لأنها استسلموا طوعاً وليس عن طريق سلاح الجو الملكي .

٥ - لم تصادر أية بنادق من اي كان .
وعوملت عجمان بنفس الطريقة تماماً .

لقد سررت لان ابن شبلان نجح بنفسه . وسرعان ما نال حظوة عند الملك
فعين مسؤولاً عن جمال الملك بما فيها الشروف . وبلغ عدد تلك الجمال ٢٠ رعية
والرعية ٧٠ جلاً فيكون المجموع اربعة آلاف وتسعمائة جمل . وكانت عمشا ابنته
الجميلة تأتي لزيارتي كلما قدمت الى الكويت وتذكرني وهي تبسم بفنجان القهوة

الذي انقذ حياة والدها . وتزوجت عمشا شاباً لطيفاً اسمه هزاع بن بدر الدويش الذي قابلته لأول مرة عندما حمل الى الكويت اثر اصابته برصاصة في رقبته . وكنا نعتبر عمشا حفظها الله واحدة من اعز اصدقائنا المطيريين .

وبعد ان رتب نقل الزعماء الثلاثة الى الرياض ومصادرة مواشي الثوار كما ذكرنا سابقاً ، توجه ابن سعود الى حميدة القطا قرب جارية في ١٢ شباط . وبعد اربعة ايام انتقل الى راس كنسوره قرب القطيف ومن هناك انتقل في الثاني والعشرين ليقابل الملك فيصل ملك العراق على ظهر الباخرة البريطانية ه لوبين ، خارج ميناء الفار . وصدق الملكان على مسودة اتفاقية صداقة بين البلدين .

لقد حضرت زوجتي نساء فيصل الدويش لمدة ستة اسابيع في مدينة الكويت قبل ان يرسل ابن سعود سيارات لنقلهم . وفي تلك الفترة لم نكن نقدم لهم المأكل والملبس على حساب الحكومة فحسب بل اتبحت لنا الفرصة ان نجتمع بهم يوماً وتحدث اليهن . فبعد المصاعب الكثيرة والمشاق المرهقة التي تعرضن لها في المراحل الأخيرة من الثورة ، وجدت زوجتي امامها عملاً صعباً في اعادتهن الى حالتهم الصحية الطبيعية . فكنا نعاملهن كضيوف واصدقاء لا كلاجئين . ولا زلت اذكر كيف ان ابنتي شقيق فيصل الصغيرتين عمشا وفيجا كانتا اكثرهن تودداً واقلهن خجلاً . فقد جاءت الينا نحيلتين تكادان تموتان جوعاً وعلى جسديهما اشمال بالية ، ثم اصبحتا فتاتين رائعتين قدر لنا ان نجتمع بهما عدة مرات فيما بعد .

وتقديرأ لحياده ورفضه مساعدة الثوار تلقى الشيخ أحمد سنة ١٩٣٠ وساماً رفيعاً مع تقدير الحكومة البريطانية . ووعدته حكومة صاحب الجلالة ايضاً انها ستعمل قصارى جهدها لمحل ابن سعود على الغاء القيود على التجارة بين نجد والكويت . وكان الحظر قد فرض منذ سبع سنوات ومضت سبع سنوات اخرى قبل ان يرفع نهائياً .

وفاة فارس عظيم

توفي فيصل الدويش في الرياض في الثالث من تشرين الأول سنة ١٩٣١ .

وجاءت الأنباء الأولى الى الكويت في ٢٥ تشرين الأول مع ابراهيم المزين الذي عمل مدة طويلة في خدمة شيوخ الكويت ثم انتقل قبل ثلاث سنوات ليعمل في خدمة ابن سعود في الرياض . وقد جاء يومها الى الكويت ليشترى بزة الصيد لمحمد آل سعود شقيق الملك .

وقص علي ابراهيم بالتفصيل كيف ان الدويش ظل يشكو لمدة شهر من ألم بسبب تورم في حنجرته . وفيما كان يتمشى مع ابن هذلان يوم ٣ تشرين الأول في باحة السجن سقط الى الأرض والدم ينزف من فمه بسبب انفجار التورم . وظل فاقد الوعي حتى المساء وعندما استعاد وعيه لمدة قصيرة طلب ان يرى الملك ولكن ابن سعود رفض ان يأتي اليه . وارسل له الدويش تحية الوداع غافراً له الاخطاء التي ارتكبها بحقه قائلاً ان الحكم الاخير لن يصدر قبل ان يقفا كلاهما امام الخالق . ثم فارق الحياة فغسل ودفن في الليلة ذاتها .

وابلغني ابراهيم كيف ان الملك ، بعد ان شعر بتوبيخ الضمير ، ارسل الى عمشا ارملة الدويش والى شقيقته غالية ووضحي طالباً ان يعتبرنه شقيقهن مدى الحياة ، وكيف انه منح عمشا وغالية الشقيقة الكبرى مكافأة سنوية قدرها اربعماية ريال ، ومكافأة قدرها ثلاثماية ريال لوضحي والأخت الثالثة التي كانت وقتذاك في الكويت . وبعد ان اعطى كل واحدة منهن اربعة جبال سمح لهن بالعودة الى ارتوائية . وقالت مصادر اخرى ان ابن سعود اعطى كل واحدة من السيدات الثلاث بيتاً مجانياً في الرياض .

وقد نقلت اخبار الوفاة بالتفصيل بحيث انه لم يعد هنالك شك بأن فيصل الدويش قد توفي فعلاً . وبعد فترة قصيرة اعلن هلال المطيري تاجر اللؤلؤ الشهير في الكويت وصديق الدويش انه يصدق القصة وكذلك فعل الشيخ أحمد .

لقد أحس جميع البدو بأسوأ عميق لوفاة ذلك الزعيم الصحراوي الكبير الذي كان ملكاً بين شيوخ الغرب ، والذي كان الزعيم القبلي الوحيد في الجزيرة العربية من حقه ان يقتل رجالاً من قبيلته دون محاكمة اذا وجد ذلك ضرورياً . فهو وشيوخ الدوشان في مطير من قبله يمكن مقارنتهم بصانعي الملوك في انكلترا

في القرون الوسطى. وخلال تاريخهم تجرأوا وحاولوا ان يصنعوا وان يكسروا،
واحياناً بنجاح ، الحكام السعوديين في نجد . ان مساعدة مطير وحدها بقيادة
جد فيصل الذي كان يحمل نفس الاسم ، هي التي مكنت القائد المصري ابراهيم
باشا من مهاجمة واحتلال المملكة الوهابية في اوائل القرن الماضي .

ان الجزيرة العربية لم تنجب فارساً او مقاتلاً اعظم من فيصل الدويش الذي
لم يكن لابن سعود من اتباعه واحد اكثر اخلاصاً الى ان دفعت السياسة ، او
بالأحرى نكران الجميل ، فيصل الى الثورة . كانت مطير تعبده ولا يذكر رجل
اسمه حتى اليوم إلا والدموع في عينيه . ويقال ان وفاة ابنه عزيز هي التي حطمت
معنوياته وأقنعتة بأنه لن يستطيع الانتصار .

اما ارملته عمشا فلم تعيش بعده طويلاً . فقد توفيت بهدوء في ارتوائيه بعد
خمس سنوات وحزن عليها رهط كبير من الاصدقاء .

وظل زعماء الثورة الآخرون في السجن بالرياض حتى سنة ١٩٣٤ حين اتهموا
بمحاولة الفرار عندما كان ابن سعود يقاوم يحيى امام اليمن . ونقلوا الى الحفوف
حيث سجنوا في الدبابير التركية المظلمة تحت الأرض وانقطعت أخبارهم منذ
ذلك الوقت .

نهاية الاخوانية

أخذت الثورة بعد ان كلفت مبالغ طائلة من المال والعتاد . ويعود الفضل
في انتشار ابن سعود من الوضع السيء الذي كان فيه الى الحكومة البريطانية .
فلولا جهودها في ابقاء الكويت والعراق على الحياد ، ووضعها قوة كبيرة
على حدود الكويت الجنوبية اجبرت الثوار على الاستسلام ، لما تمكن ابن سعود
من سحق الثورة ، ولكان تعرض هو والبيت السعودي الى أخطر النتائج .

وبانهيار الثورة ووفاة فيصل الدويش يمكن القول إن مذهب الإخوان الحماسي
قد ولى الى غير رجعة . وكان ابن سعود يعرف ذلك فلم يكن يرغب في إشعال
النار مرة أخرى فمذهب الإخوان القاسم على الدين والتعصب ، اخطر من ان

يكون لعبة في يديه . لقد أخطأ مرة ولن يعيدها . فقد فضل في المستقبل ان يستخدم السيارات المسلحة واللاسلكي والمدافع الرشاشة للإبقاء على سلطته ، وربما كان بذلك يفعل عين الحكمة .

استخدم ابن سعود النقل بالسيارات لأول مرة أثناء العمليات ضد الثوار وقد زاد ذلك في قدرته على التحرك وساعده على الإسراع في تموين قواته . وكثير من نجاحه يعود الى هذه الحقيقة التي استطاع بها أن يفرض نفوذه على القبائل المترددة قبل أن تقرر الانضمام الى الثوار ، وبها استطاع ان يأخذ قوات الثوار على غفلة في كثير من الأحيان قبل أن تكون مستعدة للقتال .

كان ابن سعود يعلم حتى العلم مدى المساعدة التي يمكن للمواصلات الصحيحة أن تقدمها له لحفظ النظام في مملكته الواسعة المتفرقة . فعندما دار عليه ابن رفاذه سنة ١٩٣٢ بجوالي ستة آلاف رجل من قبيلة بيللي في شمالي الحجاز ، استطاع ان يجمع عشرة آلاف رجل في الطائف ويشن هجوماً مفاجئاً على الثوار فحام عن بكرة أبيهم في دجه وسار مظفراً عبر الحجاز . ولم يكن يستطيع ذلك لولا استخدام السيارات .

وفهم عامة الاخوان الآن أن ابن سعود أطلق صرخة الدين سنة ١٩١٤ لأغراضه الخاصة . ولذلك شعروا بالألم والندم لأنهم استخدموا كطية ، فلم تعد لديهم رغبة في الولاء أو في الاندفاع . كان كل مهم أن يتركوا وشأنهم . ولم يعد الملك بالنسبة لهم بطلاً أو أباً لشعبه . وكان المرء يحد حتى بين القبائل الموالية كشم و حرب وسبيع وسهول وعوازم ، دع جانباً القبائل التي فشلت في الثورة ، شعوراً أشبه بخيبة أمل مريرة . وإذا سئلوا عن ذلك فإنهم لا يستطيعون اعطاء جواب محدد واضح ولكن عدم الثقة وخيبة الأمل هما ، كما يبدو ، السبب الجوهرى . ولا ريب ان هذه الظاهرة ترجع الى واحد أو أكثر من الامور التالية :

١ - كان الشعور السائد ان ابن سعود لم يلعب لعبته بواسطة الاخوان ولم يقد الى جانبهم كما كان مفروضاً فيه أن يفعل . فهم على كل حال ، الذين رفعوه

الى المكانة التي احتلها وكانوا أيضاً مسلمين صالحين .

٢ - طلب مساعدة البريطانيين وبمساعدهتهم تمكن من سحق رعاياه المسلمين .

٣ - لقد عامل فيصل الدويش وثابف الهدلان وسلطان بن حميد العتيبي وهم ثلاثة من أعظم زعماء الجزيرة العربية ، بقساوة لا داعي لها في الوقت الذي كانت طرق الشهامة كافية لمواجهة القضية .

ومع مرور الزمن لم يعد البدو يطلقون على ابن سعود لقب الامام لاسيما في الشمال والشمال الشرقي من صحراء الدهانه في شمال شرق الجزيرة العربية . وأصبح يعرف بعد ذلك بالوهابي وخاصة بين أولئك الذين ثاروا ضده ، كصفة للتحقير أكثر من أي شيء آخر . وبرزت ظاهرة أخرى مهمة وهي أن الكوفية البيضاء التي كانت رمزاً للأخ ، الصالح لم تعد ترى إلا نادراً . فقد عاد معظم مطير ورشايده وعوازم وعجيان وشمر الى العقال القديم . أما الذين ظلوا يعمرون الكوفية البيضاء فقد كانوا يفعلون ذلك وألسنتهم في وجناتهم أو للحصول على خدمة من الملك .

ليس معنى ذلك أن مذهب الإخوان قد انقضى ، فقد بقي في الوجود ولكن على شكل احساس به . وما إن أتت سنة ١٩٣١ حتى كان قد تخلى عن كل تعصباته غير المعقولة . وظلت القبائل الكبرى في الجزيرة تحب أن تدعو نفسها بالاخوان او بالوهابيين ، وحفاظاً على الماضي ، لم تنعاط التدخين أو لعب القمار أو شرب الخمر . أما عنفهم الجنوني فقد زال تماماً إلا ربما في جنوب نجد وفي بعض الأماكن الأخرى كحوطه الى جنوب الرياض وفي وادي دواسر . وانصرفت الأنفس التقيبة الى الصلاة والى تحسين الأوضاع ، بينما لم تفكر في السابق إلا في جر الآخرين الى الحظيرة والتدخل في شؤونهم بالقوة . لقد حصلت على هذه المعلومات من عدد من زعماء الاخوان ومن ممثلين عن كل قبيلة . ولست أعتقد أن مذهب الاخوان سينتفش ويعود للحياة مرة أخرى ، مع إنه من غير الحكمة التنبؤ في بلاد أعاد التاريخ فيها نفسه مراراً ومرات .

ابن سعود يقوي مركزه

أصبح ابن سعود يريد السلام لأن القتال المتواصل كلفه كثيراً . وكان بحاجة إلى المال فمنح امتيازاً للنفط في الاحساء لشركة ستاندرد اويل اوف كاليفورنيا ، وهي اليوم شركة « أرامكو » ، وطلب منها أن تبني خطاً لسكة الحديد من الدمام إلى الهفوف والرياض عن طريق الخرج . وبعد أن أقنع العلماء بأن الاسلام لم يمنع هذه التطورات بل يشجع كل ما من شأنه أن يساعد على التقدم ، لم يأل جهداً في وصل المراكز المهمة بعضها ببعض بواسطة شبكة من الطرقات ، كما نظم مواصلات لاسلكية نشيطة ، وأعطى شركة هندية امتيازاً بشق طريق من الأسفلت يصل مكة بمكة ، وشجع شركات النقل بالسيارات ، وأقام محطات للبرق في جميع أنحاء البلاد ، وشجع زراعة الأرض في كل مكان .

وفي أيلول سنة ١٩٣٢ أصبحت مملكة الحجاز ونجد ونوابعها تعرف باسم المملكة العربية السعودية .

وخلال سنة ١٩٣٣ كانت تلوح في الافق بوادر مشاكل حول نزاع الحدود في عسير . وقد بدأ ذلك بانتفاضة ضد ابن سعود كان من نتائجها أن سكان عسير طردوا حسن الادريسي الحاكم الذي عينه ابن سعود ، الى اليمن . وأرسل يحيى إمام اليمن جنوده الى عسير ، كما ان الملك عبدالعزيز أرسل ابنه الأمير سعود على رأس قوة لإجراء مفاوضات . وفي آذار سنة ١٩٣٤ فشلت المفاوضات ولكن ابن سعود كان في تلك الفترة قد جمع جيشاً لا يستهان به قرب المنطقة المتنازع عليها .

وبدأت الاشتباكات في نيسان مع أنه لم يكن هنالك إعلان رسمي للحرب . واستطاعت قوة بقيادة الأمير سعود ان تحتل نجران ، واحتل الأمير فيصل الشقيق الأصغر لسعود ، حديدة في أوائل أيار بدعمه الآليات .

ومع اقتراب الصيف وجد الإمام يحيى ان أفضل طريقة هي إطالة أمد القتال مستفيداً من فرصة للهدنة . ومع أن القوات السعودية كانت تشعر بثقة بالنفس بعد انتصاراتها الأولى ، إلا أنها كانت في الواقع تتفسخ وتنهار . فقد دب فيها

المرض دون أن تكون هنالك وسائل للمعالجة ، كما انها كانت تعاني من نقص في الذخيرة .. وفي الرواتب . ولهذا الأسباب فقدت القوات السعودية انضباطها . وتبين لابن سعود ان استمرار القتال قد يلحق به هزيمة نكراء فمدد الهدنة وعدل شروطه . وكان له ما أراد فقد وافق الإمام على الشروط المبدئية ، وفي أواسط حزيران وقعت معاهدة بين اليمن والمملكة السعودية .

حققت هذه الحملة لابن سعود الكثير . فقد زادت في نفوذه وأعادت اليه واحة نجران الحصبة وأكدت سيطرته على عسير التي ضمت الى مملكته في السنة ذاتها . وانتهى ابن سعود من الحملة المذكورة بجيش منتصر ولكن قليل الراتب منهوك القوى من القتال . ولم يحدث أي غزو كما كان متوقفاً كنتيجة طبيعية لعودة الجيش خالي الرفاض ، مما يدل على مدى السيطرة التي توصل اليها هذا القائد الكبير على قبائله الكثيرة المتوحشة .

ولم تعد علاقات الصداقة بين الكويت والمملكة السعودية إلا في نهاية سنة ١٩٣٧ عندما رفع ابن سعود الحظر على التجارة مع الكويت . وتجدد الإشارة هنا الى أن الخطأ في ذلك يقع على ابن سعود لا على الحكومة البريطانية التي لم تكف عن المحاولة منذ سنة ١٩٣٠ للبر بوعدها للشيخ أحمد في وجه ماطلات ابن سعود الذكية .

فهرست

٧	الفصل الأول : امارة عربية
٢٩	الفصل الثاني : المناطق والقرى حول الكويت وشرق الجزيرة العربية
٦٩	الفصل الثالث : قبائل وعائلات الجزيرة العربية
١٠١	الفصل الرابع : نشوء وانهار الوهابية ١٧٤٢ - ١٨٩٣
١٢٢	الفصل الخامس : قصص وروايات جدي
١٢٩	الفصل السادس : نجد والكويت ١٨٩٦ - ١٩١٧
١٥٥	الفصل السابع : سوق الشيوخ ١٩١٥ - ١٩١٦
١٩٩	الفصل الثامن : سوق الشيوخ ١٩١٧ - ١٩١٨
٢١٩	الفصل التاسع : التاصرية ١٩١٨ - ١٩١٩
٢٤٧	الفصل العاشر : الاخوان يشنون الحرب على الكويت ١٩١٧ - ١٩٢١
٢٦٧	الفصل الحادي عشر : تخطيط الحدرد ١٩٢١ - ١٩٢٣
٢٨٩	الفصل الثاني عشر : مقدمة للثورة ١٩٢٣ - ١٩٢٨
٣١١	الفصل الثالث عشر : ثورة الاخوان ١٩٢٩ - ١٩٣٠

الكويت

وَجَارَاتُهَا

لد. ر. ب. ريكسون

الجزء الثاني

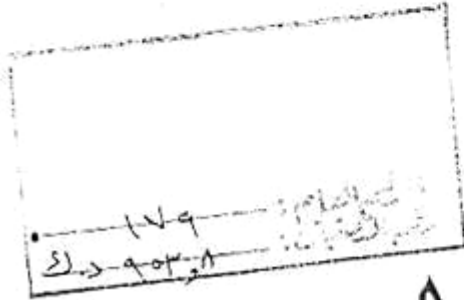

مكتبة
للطباعة والنشر

حقوق الطبع محفوظة

١٤١٠هـ - ١٩٩٠م

الطبعة الأولى

١٩٦٤م

الطبعة الثانية

١٩٩٠م

القِسْمُ الثَّالِثُ

ومعظمه ذكريات

يا ضيفنا لو زرتنا لوجدتنا
نحن الضيوف وأنت رب المنزل
بهذا البيت من الشعر استقبلي ابن سعود عندما زرته لأول مرة في الحفوف
سنة ١٩٢٠ .

الفصل الرابع عشر

الكوييت

١٩٣١ - ١٩٣٦

جريمة لها ما يبررها

اعتر العراق سنة ١٩٣١ لمقتل حاكم بغداد المحبوب عبدالله بن أحمد باشا السنّا^① في مكتبه بالبلاط على يد عبدالله بك الفالح باشا السعدون الشيخ الأعلى في المتفق. لقد كنت أعرف الرجلين جيداً مع أنني لم أرَ لهما وجهاً منذ عدة سنوات. عرفت عبدالله بك عندما استسلم لي في كانون الثاني سنة ١٩١٩ عندما سمح له أن يعود للإقامة في ممتلكاته في كتيبان على بعد عدة أميال من البصرة حيث عاش يهدوء دون أن يشترك في السياسة ، ولم يكن يقصد بغداد إلا لزيارة الملك فيصل أو لحضور جلسات المحكمة المتعلقة بقضايا حول أملاكه الكثيرة . وقد قابلته في إحدى تلك المناسبات فوجدته نفس الرجل الهادئ المعتد بنفسه الذي قصدني تحت جناح الظلام في الناصرية وتوسل إليّ أن أتوسط بشأنه لدى السير بيرسي كوكس .

أما عبدالله السنّا فقد كانت معرفتي به أكثر وثوقاً . فهو ابن أحمد باشا متصرف البصرة أيام الحكم البريطاني وقد عمل تحت امرتي كقائم مقام على الحلة .

وعندما غادرت العراق الى الهند علمت انه شق طريقه بجدارة واستحقاق وترقى خطوة خطوة الى أن أصبح حاكم بغداد وحاز على ثقة الملك فيصل الى أقصى الحدود . وقد كنت فخوراً بذلك لأن بعض الفضل في ارتقاء الرجل يعود الى التدريب الذي لقيه على يدي في اوائل عهده .

ثم كانت غلطة عبدالله السنا الذي كان يتوق لطلب يد ابنة رئيس وزراء العراق الراحل عبد المحسن السعدون . فبعد انتحار عبد المحسن في سنة ١٩٢٩ ذهبت الفتاة لتعيش مع والدتها في سورية . اما عبدالله السنا ، كما يستدل من اسمه وكما يعرف الجميع ، فقد كان من أصل متواضع . ولم يصل الى ما وصل إليه إلا بطموحه واجتهاده وقدرته ورضا الملك فيصل عليه . وبمجرد تفكير هذا الرجل في الزواج من إحدى سيدات آل السعدون نجمة النخبة في الارستقراطية القبلية العربية ، كان جريمة ، ان لم نقل عملاً جنونياً صرفاً .

ان لعائلة السنا مكانة وضيعة في سلم الدرجات الاجتماعية عند البدو بحيث ان اية قبيلة شريفة في طول الجزيرة وعرضها لا تحلم بتزويج احدي بناتها الى واحد من عائلة السنا التي صنفت منذ أقدم الأزمان بانها وضيعة المولد لكون اعضائها يعملون كاسكافيين وحدادين ، وينظر اليهم بأنهم خدام عند القبائل . ان خرق هذه القاعدة يعني الموت للرجل وللقتاة ولا يمكن ان تكون هناك أسباب أو ظروف تخفيفية .

ولسنا نعرف ما اذا كان عبدالله السنا يعتقد ان مركزه أصبح قوياً وان بغداد أصبحت متمدنة ألى حد دفعه الى تحدي العادات والقواعد القبلية . ويكفي القول انه خطب ود الفتاة وطلب موافقة الملك على الزواج . ويقال ان فيصل بارك الزواج رغبة منه في مكافأة صديقه ، ويقول بعضهم - خطأ على ما اظن - ان القضية كانت سياسية وتستهدف عن قصد تحقير اسم آل السعدون في العالم العربي . ففصل لم يكن على علاقة طيبة معهم وكان يكره ادعائهم المتطاوله بانهم في مستواه ويعادلونه منزلة ، وكانت تغيظه تحدياتهم الصريحة له في كل المناسبات .

والشيء الوحيد المؤكد هو ان الملك فيصل الذي ينحدر من أعرق عائلات الحجاز والذي شب وترعرع في محيط قبلي ، كان يعرف مدى خطورة رد الفعل الذي سيحدثه هذا الزواج لا سيما في أوساط عائلة السعدون ، ومع ذلك لم يمنعه . ويبدو ان البريطانيين في بغداد لم يقدرُوا الموقف لأنهم دائماً يفكرون ببلاهم وبكفاءة المستحق ، لذلك تمنوا لعبدالله السنا حظاً سعيداً وهناًوه على حسن اختياره . ولما لمس عبدالله السنا تشجيعاً من الملك لم يتوان لحظة واحدة بل احاط برالدة الفتاة بنجاح وهي سيدة تركية الأصل ظنت ان موافقة الملك ضماناً كافية لسلامة ابنتها . ولما كانت تعيش في بلاد متمدنة كسورية ظنت ان العادات والاحقاد القبلية قد انقضت .

وما ان وصلت الانباء الى البصرة ، معقل آل السعدون ، حتى بلغ الغيظ والرعب ذروته . وفي الحال أرسلت بعثة الى بغداد لتطلب من الملك ان يفسخ الخطبة ويمنع الزواج . وبالرغم من كل اسبابهم وحججهم فقد فشلوا في مهمتهم . وأرسلت بعثة ثانية الى الملك برئاسة أمير بك السعدون وضاري بك الفهد السعدون وغيرهما . ويقال ان كلمات كبيرة وعادية استخدمت اثناء المقابلة . والكلام الذي وصلنا الى الكويت يفيد ان البعثة أبلغت الملك انه اذا تم الزواج فيسقتل العروسان ويتمرض الملك نفسه الى نفس المصير . وقالوا له ان آل السعدون ينحدرون من عائلة توازي عائلته مكانة ، وعبروه لأنه استخدم مركزه لفرض زواج يعرف تماماً انه يلحق العار ببيتهم .

لقد استقبل الملك البعثتين بصورة سرية ومن المفروض ان لا يعلم العالم الخارجي شيئاً عما دار في الاجتماع ، ولكن الوقائع تسربت بطريقة من الطرق . ويقال أيضاً ان الملك حنق لأن مجموعة من رعاياه تحدته وهددته في قصره . وقد اتهمهم بدوره بتحدي السلطة والتطاول عليها ورفض ان ينظر فيما يسعون اليه بصورة من الصور .

اما عبدالله بك الفالح باشا السعدون فلم يذهب مع البعثة وبقي في البصرة بانتظار التطورات . وقد تلقى انباء الفشل الثاني بأسى واشمئزاز . والآن أصبح

شرف العائلة في خطر والحياة لا تساوي شيئاً في مثل هذه الحالة . وقبل ان يقرر اتخاذ أي اجراء قضى عدة أيام في مدينة البصرة .

بعد ذلك ظهر عجمي بك السعدون على المسرح . فقد اتى على جناح السرعة الى البصرة قادماً من ماردين في تركيا تلبية لإلحاح عائلته . وقد اجتمع فور وصوله بشقيقه سعود بك الذي جاء من الناصرية وبعبدالله بك وقرروا وجوب القيام بعمل فوري حاسم . وفي جلسة سرية تقرر ان يتوجه عبدالله بك وسعود بك كل على حدة الى بغداد لقتل عبدالله السنا .

وقيل أيضاً ان أبناء وصلت الى البصرة تفيد ان العقد قد تم نيابة عن أهل المروم التي كانت تجهز نفسها للسفر الى سورية لا كإل العقد هناك . ولكن ذلك يصعب تصديقه . اما الذي حدث فعلاً وعجل في وقوع المأساة فهو حادث عائلي . فقد عاد عبدالله بك السعدون الى منزله في كتيبان ذات يوم ومادى زوجته باعلى صوته لدى دخوله المنزل . ولم تظهر زوجته من غرفتها بل سألت عن المنادي من وراء القاطع . ورد عليها غاضباً :

– انا عبدالله زوجك .. لماذا لا تأتيين ؟

واجابته على الفور :

– انا الآن لست زوجتك ، ولن أكون إلا اذ قتلت السنا الذي تجراً وطلب يد واحدة من بناتنا .

وبدون ان ينبس ببنت شفة أخذ عبدالله بك مسدسه وغادر المنزل لوحده وتوجه بالسيارة الى بغداد حيث توجه فوراً الى البلاط وطلب مقابلة الحاكم . وأدخل الى مكتب عبدالله السنا الذي استقبله بأدب وترحاب وسأله عن سبب تشريفه له بهذه الزيارة؟ . ورفض عبدالله بك ان يشرب القهوة التي قدمت له وقال لعبدالله السنا – حسب رواية الفرائش الذي قدم لها القهوة – ، انه في الوقت الذي لا يشعر نحوه بأية عداوة شخصية ، إلا انه يرى من واجبه منع زواجه المقترح من فتاة من قبيلته . ثم شهر مسدسه واطلق النار على السنا عبر المنضدة فسقط الى الارض مضرجاً بدمه . وعاد عبدالله بك فأفرغ بقية

الرصاصات في الرأس السنا بصورة متعمدة . وبعد ذلك فتح الباب وطلب من الفرانس ان يستدعي البوليس الذين وجدوه لدى وصولهم جالساً على المقعد يدخن سيجارة . فشرح لهم بهدوء الاسباب التي دفعته الى ارتكاب جريمته .

ان محاكمة عبدالله بك برئاسة قاض بريطاني ، حركت العالم العربي الى اعرافه . وعندما صدر حكم الاعدام بحقه كان رد الفعل لصالح القاتل شديداً بحيث ان برقيات قوية اللهجة وصلت الى الملك فيصل من شخصيات مرموقة كابن سعود وحكام الكويت والبحرين وعمان واليمن ، ومن رهط من الامراء والشيوخ في اواسط الجزيرة العربية والحجاز والعراق واماكن أخرى ، تطالبه بتخفيض الحكم . وبالفعل ابدل الملك فيصل الحكم بالاعدام الى السجن العسادي ٢٠ سنة ثم عاد الملك فيصل بقرار استرحام فخفض الحكم الى سنة واحدة .

وصدق ان كنت في البصرة عندما اطلق سراح عبدالله بك وعاد الى تلك المدينة . ولم اشاهد في حياتي استقبالاً لرجل شرقي كالاستقبال الذي جرى له . فقد تجمهر آلاف الاشخاص على المحطة وآلاف غيرهم اصطفوا في شوارع البصرة والشار . ولكي يصدق المرء ذلك يجب ان يشاهده . فالجماهير لم تكن تستقبل مجرمًا عادياً بل بطلاً وطنياً .

وأعترف انني اخطأت في شق طريقي بين الجماهير في الاستقبال الحافل الذي تلا ذلك لأقدم تهاني لعبدالله بك لخروجه من السجن . وبعد هذا وذلك ، فهو رجل شجاع وفعل ما كان يظنه صحيحاً حسب القواعد التي شب عليها .

القبور التسعة

وهذه قصة أخرى عن الأحقاد القبلية .

- في نهاية يوم طويل من الصيد على طول سلسلة الظهر في الكويت سنة ١٩٣١ عدت وزوجتي الى الخيم عند حلول الظلام وقد انهكنا التعب . وفي الصباح أمرت ان تضرب خيمتنا وخيام مرافقينا سالم المزين وعائلته في مكان اعد لنا كنت قد اخترته بصورة عفوية - وهو مكان جميل في الطرف الاسفل من المنحدر

الغربي لسلسلة الظهور بمواجهة تلال برقان . وفي المساء عثرت على بعد حوالي مئة
باردة من خيمتنا على تسعة قبور حفرت جنب بعضها البعض على سفح تلة جرداء .
وبعد استفسارات عديدة علمت ماذا جرى هناك في شهر شباط سنة ١٩٢٦ .

اثناء الصيف واوائل الخريف من كل عام يعيش الهندال وهم فرع من بني
مالك بجوار قناة الغريافية قرب سوق الشيوخ . وفي الشتاء والربيع مهاجرون
جنوباً الى الكويت مع غيرهم من الرعاة في المنتفق .

ويستطيع الذي يعيش فترة طويلة في الكويت أن يميز بين هؤلاء الرعاة
الشمالين وبين بدو الكويت والسعودية . فهم عادة يلبسون على رؤوسهم كوفيات
ذات بقع زرقاء داكنة وعقالاً ثخيناً أسود اللون له زاوية مائلة عند أعلى الرأس .
أما البدو في ذلك الجزء من شرق الجزيرة العربية فيلبسون كوفيات ذات بقع
حمراء أو كوفيات بيضاء عليها عقال أسود فاتح أو قطعة بسيطة من الجبال
معقودة حول الرأس . وكما ذكرت آنفاً ، فإن نساء قبائل المنتفق سافرات
الوجود ويزين وجوههن وأذرعهن وأقدامهن بأشكال مختلفة من الوشم .

وللهندال أصدقاء كثيرون بين عجمان الكويت والاحساء وكانوا على علاقة
طيبة بصورة خاصة مع عائلة مشواة من فرع محفوظ في عجمان القاطنين في
منطقتي أبو حليفاً ووعره في الكويت . وكان هؤلاء العجمان يبلغون الهندال
أثناء رحلتهم الى الكويت عن وجود غزاة من الاخوان في الجوار مما يتيح لهم
أبعاد ماشيتهم الى أماكن امينة عندما يدق ناقوس الخطر .

وكان زعيم الهندال رجل يدعى فزح وهو صديق حميم لي عرفته أيام كنت
في سوق الشيوخ . وقد أخبرني هو وقريباه عبد العزيز وسمير المعروف بسمار
قصة مقتل تلك العائلة .

قالوا انه في سنة ١٩٢٥ هطلت امطار مبكرة في الصحراء وكانت تبشير
الربيع تبدو طيبة . وكانت الأحوال لم تهدأ بعد إذ ان الاخوان كانوا لا يزالون
يقومون بغزوات قريبة من مدينة الكويت ويسلبون الأغنام والجمال . ولكن
ذلك لم يبدل من التحركات المزمعة نحو الجنوب ، فالحبيل والماشية يجب أن

تغذى من طحالب الربيع وأزهاره في الربيع . وبالإضافة الى ذلك كانت
الفلاحة وزراعة المحاصيل الجديدة قد بدأت في المنتفق نظراً لطول أمدطار
مبكرة مما حتم إبعاد الأغنام والحمير .

وجاء رعاة المنتفق جميعهم كالمعتاد من الفرات في العراق ولكن أحداً منهم
لم يتوغل الى الجنوب كما كانوا يفعلون في السابق . وفي شباط سنة ١٩٣٦ كان
الهندال يخيمون على طول الجهة الغربية من سلسلة الظهر فوق آبار عرفجيه على
بعد ثمانية أميال تقريبا الى الجنوب الشرقي من تلال برقان . وككل الرعاة
العراقيين لم ينصبوا خيامهم في خط واحد كما يفعل البدو في المملكة السعودية ،
ولكنهم ، حفاظاً على ماشيتهم ، كانوا يفرقونها واحدة واحدة او اثنتين اثنتين
لا تبعد الواحدة عن الأخرى أكثر من مسع طلقة بندقية في حالة الانذار .

إن رعاة المنتفق لا يقتنون الجمال ولذلك فإن خيامهم التي تحمل على ظهور
الحمير كانت صغيرة وراطئة . وكان لحيمة فزع اربعة أعمدة ولكنها أخف من
النوع الذي يستخدمه البدو . أما كل خيمة من خيام رعاياه فكانت تضم على الأقل
بساطاً زاهي الالوان تصنعه النساء من الصوف أثناء أشهر الصيف تحت أشجار
النخيل في المنتفق . وكان كل واحد منهم سعيداً بقدر ما كانت تسمح له تلك الأيام
القلقة لأن الهجرة السنوية الى صحراء الكويت الجنوبية أمر يترقبونه سنة بعد سنة .

وأما شباب الهندال فقد كانوا ، كغيرهم من شبان قبائل المنتفق ، رفيعي
التهذيب ويتمتعون بصحة جيدة . وكانت غالبيتهم تملك خيولاً يركبونها في
رحلتهم الطويلة الى الكويت . وغالباً ما كانوا يشاهدون في أسواق الكويت
يشترون حاجياتهم أو يبيعون منتجاتهم ، بينما تظل خيولهم في اسطبلات مجاورة .
ومن هؤلاء الشبان شرائب بن مضرب الهندال ابن عم فزع . وكان هذا
الشاب لعدة أشهر خلت ، يحمل سراً في طيات قلبه حباً جارفاً لفنائة تدعى
رخيصه وتنتمي الى قبيلة زراعية صغيرة تدعى عباده . واتضح ذلك عندما
أبلغ مضرب الهندال ابنه أن عليه أن يتزوج ابنة عمه لدى عودتهم الى المنتفق
في الصيف . وغضب شرائب وامتعض وأقسم انه لن يتزوج طيلة حياته إلا

محبوبته رخيصة . ولكن صعوبات كبيرة كانت دون ذلك لأنه بالرغم من أن العبادة - وهم من بني مالك أيضاً - كانوا على علاقات حسن جوار مع الهندال ، فإنه لم يسبق وأن سمح لرجل من الهندال أن يتزوج فتاة من العبادة الذين لا يمانعون قط في تزويج بناتهم للهندال .

وبعد عدة أيام من هذه الأحداث ، وفيما كان عبدالله الهندال أحد كبار أفراد العائلة قد ذهب الى الكويت برفقة عدد من النساء لشراء الحاجيات ، دعا فزع معظم أفراد العائلة لتناول القهوة في خيمته ولبحث الموقف . ونظراً لأن الأوضاع في المنطقة كانت مضطربة ، فقد جلس الرجال حول نار القهوة وبنادقهم المحسوة على ركبهم وأحزمة الذخيرة على خصورهم . وكانت رخيصة حاضرة بين النساء اللواتي حاولن أن يظهرن لها استحالة زواجها من شرائب .

وبعد أن دارت القهوة بدأ النقاش وأخذ يشتد نظراً لأن شرائب أصر على الرفض في النظر بعين العقل . وفجأة وبمخ البصر وبدون أن يفكر في العواقب ، أطلق أحد الشبان نار بندقيته على شرائب فقتله فوراً . وفي الحال قتل القاتل وتحولت الخيمة الى كتلة من الرجال الغاضبين يطلقون النار على بعضهم البعض . وعندما خرجت رخيصة راکضة من الخيمة تولول أصابتها رصاصة في ظهرها فأردتها قتيلة . وهربت النساء الأخريات الى الصحراء حيث أخذن يبيكين ويندن ويمزقن ثيابهن ويلظمن على صدورهن .

ولم يبق على قيد الحياة ممن كانوا في الخيمة سوى أربعة رجال : فزع ، والشاب عبد العزيز وشقيقه شديد ومزعل وكلهم أصيبوا بجراح . وكانت الجثث ملقاة على الأرض حولهم . وأمسك فزع زمام المبادرة فأمر عبد العزيز ، أقلهم جراحاً ، أن يذهب إلى المدينة ويحضر عبدالله على جناح السرعة . وانطلق عبد العزيز نحو فرسه وفك رباطها وامتطأها بدون سرج على أقصى سرعتها الى مدينة الكويت التي تبعد ٣٦ ميلاً عن مكان الحادث .

وجد عبد العزيز عبدالله والنساء ، وعددهم ٢٠ امرأة ، في انسقاط . وكثيرون يتذكرون ذلك اليوم الرهيب عندما وصل الخيال المنهك الجريح

حاملًا النبأ المؤسف . وركب عبدالله المعروف بهدوئه فرسه وانطلق بها بأقصى سرعة ممكنة . أما النسوة فقد طغى عليهن الحزن فأخذن يولولن ويصرخن ويمزقن شعورهن وثيابهن كالمجنونات . وانتشرت الأنباء في المدينة كالنار فاجتمع الناس حولهن . وراحت الصديقات يحاولن التعزية والتخفيف عنهن بينما راحت الأيدي المحسنة تحمل لهن البضائع على ظهور الحمير . وفي وقت متأخر من بعد ظهر ذلك اليوم غادرن المدينة في موكب حزين وراء قطيع من الحمير ومعهن عبد العزيز .

وقبل غروب الشمس كانت تسعة قبور قد حفرت في الخيم بجانب بعضها ووضع فيها الرجال الثانية والفتاة ودفنوا . لقد فقد فرع في الحادث عمه مضرب وابن عمه شرايب . وفقد عبدالله شقيقه جاسم ومطر وابني شقيقته كرمي ومطر . وفقد عبد العزيز شقيقه داود . كذلك فقد الشاب فيصل ذو العينين الزرقاوين والده حسن .

وهكذا خيم عليهم الليل فاصطف الباقون على قيد الحياة للصلاة شاكرين الله على رحمائه مع ان قلوبهم كانت تتفطر أسى وأنها صلاتهم بالقول :
- الحمد لله .. الله يعطي والله يأخذ .

لقد وجدت صعوبة في انتزاع هذه القصة من فرع وغيره لأن الهندال لا يحبون الحديث عن ذلك الحادث . ولست ادري من أطلق الرصاصة الأولى لأن الهندال لا يفشون بالسر . ولم يعد أهل المنتفق يقصدون ذلك المكان المشؤوم . وفي ربيع سنة ١٩٤٣ أيضاً اقنا نخيمنا بالقرب من هناك . وعندما كانت الشمس تؤذن بالغروب كنا نستطيع ان نرى من الخيمة ظلال المرتفعات الصغيرة ملقاة على القبور . وكنا نشعر اننا قريبون جداً الى اصدقائنا الهندال . وكان فرع وسمير وعبد العزيز يقومون بزيارتنا كلما انتقلوا الى الكويت ، وكنت انا وزوجتي نرد لهم الزيارة في الخيم ونحدث عن الأيام الماضية . وكانت زوجة سمير فتاة طيبة للغاية وصديقة حميمة لنا بصورة خاصة . وقد انجبت طفلها الأول عبدالله سنة ١٩٣٣ وكان طفلاً جميلاً معافى . وفي اوائل السنة ذاتها

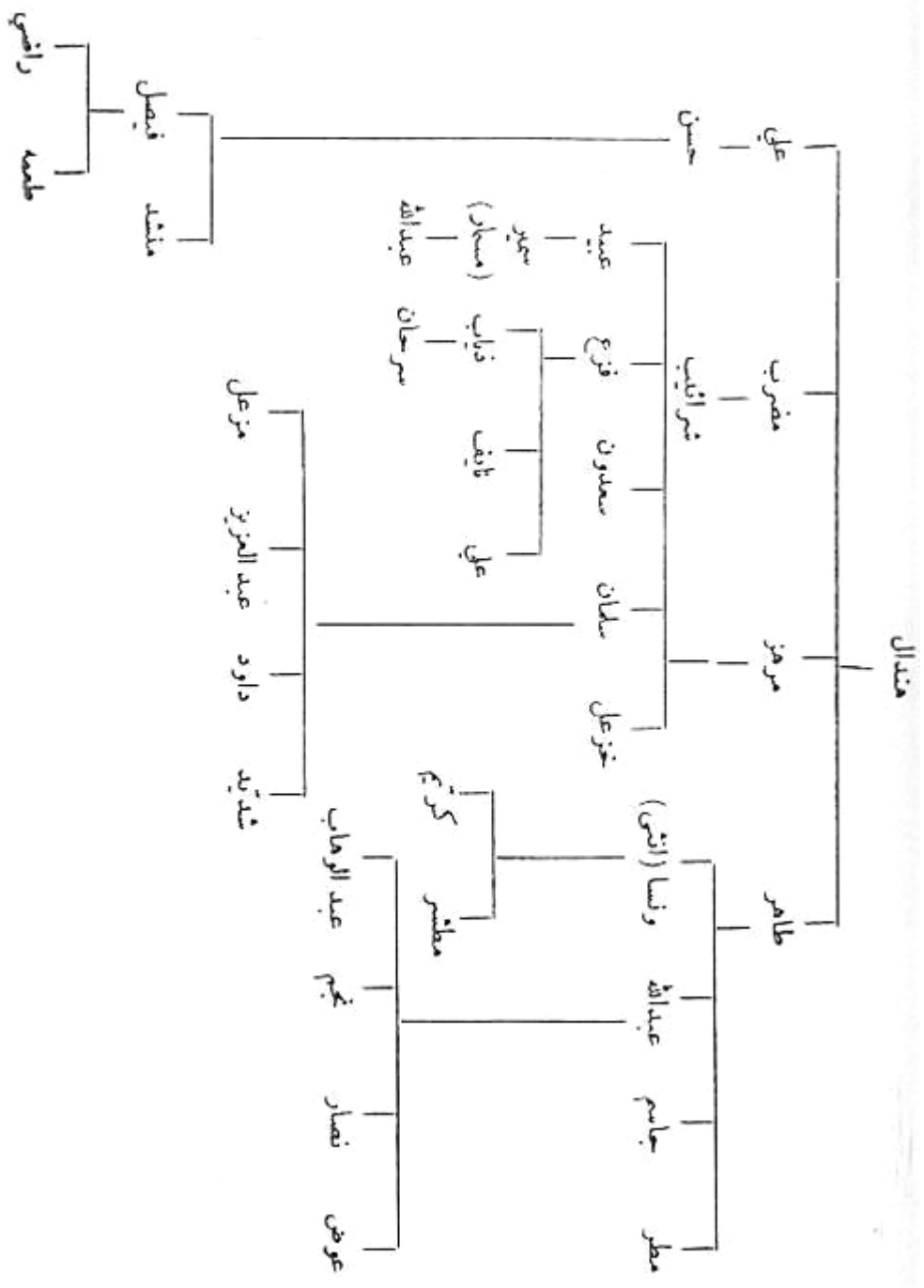

اتهم فزوع زوراً بسرقة جمل فأودع سجن الكويت . وبسعدني انني تمكنت من إطلاق سراحه . وفي ربيع السنة التالية احاطت الشرطة العراقية بسمير (مسار) قرب الرافعيه وأخذت منه سبعماية دينار . وكانت كلمة مني كافية لإعادتها اليه وخاصة انني ابلغت المسؤولين عن معرفتي الشخصية بالرجل منذ ان كنت في سوق الشيوخ ، وشهدت على حسن سيرته وسيرة عائلته الموالية جداً للبريطانيين .

لقد كانت صداقتنا الطويلة مع عائلة الهندال مصدر سعادة لي ولزوجتي اثناء السنوات الطويلة التي قضيناها في الكويت . وادعو الله ان يبقى على هذه الصداقة .

الاتفاقية الجوية في الشارجه

ونظراً لأن الحكومة الايرانية كانت تحظر مرور طائرات الركاب في جبهتها من الخليج ، ولأن ابن سعود رفض السماح لتلك الطائرات باتباع خط الجهة العربية بتحريض من الاخوان ، وجدت الحكومتان البريطانية والهندية من الضروري تدبير أمر هبوط الطائرات الامبراطورية في الشارجه على الساحل في طريقها الى الهند والشرق الاقصى . ولذلك كان توقيع اتفاقية بهذا الشأن مع الشيخ سلطان بن صقر حاكم الشارجه ، أمراً بالغ الأهمية .

وقد جرت اتصالات تمهيدية مع الشيخ سلطان بن صقر ولكنه رفض التعاون . وقام السير هيو بيسكو المقيم السياسي بزيارة للشارجه فوجد الحاكم صعب المراس ويضع العراقيل ، فعاد خالي الوفاض .

وفي ١٤ تموز سنة ١٩٣٢ تلقيت برقية من السير هيو بيلغني فيها أن احضر الى ابصره ومن هناك أركب زوارق كراتشي السريعة لأوافيه الى مقره في بوشير . وقال انه يريد ان يجرب حظه مرة ثانية فيما يتعلق بالامتياز الجوي في الشارجه الذي كان يطمح ان يحصل عليه . وبما انني كنت اتحدث العربية بطلاقة ، فقد ظن انه يساعدني يستطيع ان يصادف نجاحاً هذه المرة . وكانت

خطته ان تتوجه الى جزيرة تامب في وسط الخليج حيث ننتقل الى السفينة البريطانية د بايدفورد ، ونتوجه عليها الى الشارجه في صباح اليوم التالي . لقد كنت اعرف ان السير هيو يعاني من ضيق في التنفس ولم يكن من المناسب ان يدخل في اية عملية صعبة في حرارة صيف الخليج الفارسي . وعندما كان في اجازته في المملكة المتحدة أبلغ ان لا يعود الى الخليج ولكنه فضل الواجب على المشاعر الشخصية وعاد قبل عدة أشهر من الوقت الذي اكتب عنه . وفي الليلة السابقة لذهابي الى البصرة حملت حملاً مزعجاً فأيقظت زوجتي وابلغتها ان لدي شعوراً بأن كارثة ستقع في هذه الرحلة . لم اكن استطيع ان اقول ماذا سيحدث ولكن شعوري وحدي بذلك كان قوياً بحيث كنت قلقاً طوال الطريق الى البصرة وفي الزورق السريع الذي غادر البصرة في السادس عشر من تموز .

ووصلت الى برشير الساعة الخامسة من بعد ظهر اليوم التالي ، وجاء السير هيو الى السفينة وهو في احلى حالات المرح . وتلك الليلة تناولنا عشاء شهيماً على مائدة القبطان الخاصة فزالت وساوسي . ولم يكن مع السير هيو سوى سكرتيره الخاص الكابتن تشونسي من الدائرة السياسية الهندية وهو شخصية قديرة جذابة .

كانت تلك الليلة هادئة شديدة الحرارة . وصلنا الى منارة جزيرة تامب عند منتصف الليل فوجدنا السفينة البريطانية د بايدفورد في انتظارنا . ولم يستغرق انتقالنا الى السفينة بزورق تابع للبحرية سوى بضعة دقائق . وبعد ان رحب بنا الكابتن دنيسون بحرارة وشربنا كأساً معه انتقلنا الى الداخل . وتمت اذ والسير هيو على سريرين على ظهر السفينة ويحاني زجاجة ماء مثلجة .

وسارت بنا السفينة ببطء لكي نصل الى الشارجه في النهار . وفي الساعة الثانية والنصف صباحاً احسست بقبضة يد على كتفي فاستيقظت لأجد السير هيو يحاني وقد مزق الأم وجهه . فقال لي لاهناً :
- استدع الطبيب فوراً... اظن انني ساموت .

وسقط على سريري . بينما أحضرت جراح السفينة خلال ثلاث دقائق .
وأسند الطبيب السير هيو على كتفي وعمل ما باستطاعته لانقاذه وحققه ابرة
ممكنة ، ولكن عبثاً . فبعد ان تقياً عدة مرات فقد وعيه ومات بين فراعي
خلال نصف ساعة . وأذكر ان ثياب نومه كانت تقطر ماء . الى هذا الحد كانت
الحرارة والألم الذي عاناه السير هيو .

وفي المؤتمر القصير الذي تلا ذلك قرر الكابتن دنيسون ان نتوجه الى جزيرة
هنجام عند مدخل الخليج حيث ترسو سفينة كبير ضباط البحرية وسفينة
حربية أخرى . وبعد سلسلة من الاتصالات اللاسلكية بحكومة الهند والسيدة
بيسكو في بوثير تقرر دفن المقيم السياسي الراحل في البحر . وتم ذلك في
الساعة التاسعة صباحاً عند شاطئ جزيرة هنجام وسط تحية بحرية كاملة . لقد
كان الاحتفال بالدفن مؤثراً .

ان وفاة السير هيو وهو في الثانية والتمسين من العمر ، كانت كارثة كبيرة اذ
كان يدل على انه سيصبح أعظم المقيمين السياسيين الذين شهدهم الخليج اذا
استثنينا ذلك الساحر السير بيرسي كوكس .

وبعد الجنازة اقترحت على كبير ضباط البحرية وعلى الكابتن دنيسون ان
نتابع رحلتنا الى الشارجه لكي أعالج قضية الاتفاقية الجوية بنفسي لأنني أعرف
ان السير هيو كان يرغب في ذلك . وأيدني في ذلك الكابتن تشونسي والكابتن
دنيسون ، فأبرقت الى سيملا وزير خارجية حكومة الهند بهذا الخصوص وبعثت
بنسخة من البرقية الى لندن .

وصلنا الشارجه في صباح اليوم التالي فنزلت الى الشاطئ فوراً وأبلغت
الشيخ سلطان بن صقر بوفاة السير هيو ، وبأنني سأدخل في المفاوضات مكانه .
وقد فعلت ذلك بمساعدة الكابتن تشونسي القيمة . وبقينا نعمل في نصوص
الاتفاقية ثلاثة أيام وثلاث ليال نحذف من هنا ونضيف هناك متبعين في الاساس
مسودة السير هيو ، الى أن اتفقنا في اليوم الرابع على كل شيء بما يرضيني ويرضي
الشيخ . ولم يبق شيء إلا ان احضر الشيخ الى ظهر السفينة ليوقع الوثيقة بحضور

الكابتن دنيسون كشاهد .

ووعد الشيخ سلطان ان يأتي في الساعة الرابعة بعد الظهر ليحل ضيفاً على الكابتن دنيسون في حفلة شاي رسمية وانهاء القضية . وعدت الى السفينة منهوك القوى من الجهود التي بذلتها ومن شدة الحر الذي لا يطاق . وفي الساعة الرابعة تماماً جاء الشيخ سلطان في زورقه العتيق فاستقبلته اذ والكابتن دنيسون على ظهر السفينة واقتداه الى غرفة القيادة حيث اعدت له مائدة من المأكولات والحلويات الشبيهة المغربية .

واصطحب الشيخ سلطان معه وزيره الذي لم اعد اذكر اسمه . وظل يخبرني انه زار باريس مرة لبيع اللآلئ فعرفت ان تلك هي مينته في حياته العادية . وبالطبع كان يعرف فيكتور روزنتال أحد كبار التجار في عالم اللؤلؤ ، وزائر دائم لمنطقة الخليج . وفيكتور روزنتال يهودي فرنسي من أصل روسي ، وهو شخصية جذابة وصديق قديم لي ولزوجتي . وكان العرب في كل مكان يحبونه ويطلقون عليه اسم « أبو صناعة اللؤلؤ الحديثة في الخليج الفارسي » .

واستمعنا بالشاي ولكن الشيخ سلطان بدأ يتصرف بصورة مزعجة . فقد شاهد في الغرفة صورة للملك جورج الخامس موقعة بخط يده ومحفوظة ضمن اطار فضي ، فقال انه يريدھا . فقال الكابتن دنيسون انه لا يستطيع التنازل عنها لأنها هدية شخصية من الملك . ووقع نظر الشيخ على صورة كبيرة للسيدة دنيسون محفوظة أيضاً ضمن اطار فضي . فأصر ان يأخذها ولكن صاحبها رفض شارحاً للشيخ بكل أدب وتهذيب أنها صورة زوجته ولا يستطيع ان يتخلى عنها . ولم يردع الشيخ سلطان بل أمسك بعلبة فضية للسجاير أهدتها الملكة ماري للكابتن دنيسون عندما كان ضابطاً على اليخت الملكي . وقال الكابتن - واعتقد انه لم يكن حكيماً في ذلك - ان الشيخ سلطان بإمكانه ان يأخذ أي شيء من الغرفة ما عدا تلك الاشياء الثلاثة .

وما كاد الكابتن يقول ذلك حتى كان الشيخ سلطان قد وضع في جيبه ولاعتين فضيتين ، وصورة للسفينة « بايدفورد » ، وعلبة سجائر فضية أخرى ، ونصف

دزينة ملاعق شاي ، وأمر عبده الاسود ان يحمل معه علبة بسكويت وكمكة لم تقطع بعد .

وكنت انا طيلة الوقت افكر في الاتفاقية وفي توقيع الشيخ الذي يجب ان أحصل عليه لذلك كنت دائما امس في اذن الكابتن دنيسون قائلاً :
- دعه يأخذ تلك الاشياء .. لا تعكر مزاجه ... هذا اهم شيء .

ولم يكن الكابتن دنيسون يوافقني في قضية ملاعق الشاي فوعده ان اعطيه مثلها . لقد كان ذلك درساً مفيداً ولكن مزعجاً .

وأخيراً جاء دور العمل . فأخرجت الاتفاقية الجوية ووضعتها على الطاولة وأحضرت القلم والحبر والاوراق وقلت موجهاً حديثي للشيخ :

- يا صاحب السعادة لقد حان الوقت انتهي المسألة القريبة من قلبينا والتي وافقت عليها سعادتك . فاذا سمحت ووقعت هنا سأوقع انا تحت اسمك وبضع صديقنا الكابتن دنيسون توقيعته تحت توقيعني . وأخيراً يوقع سكرتير المقيم السياسي الموقر تحت امضاء الكابتن الكريم .

واجابني الشيخ سلطان بقوله :

- لا تستعجل يا صديقي .. لا تستعجل . لقد وافقت فعلاً على نصوص الاتفاقية ووعدت بتوقيعها ولكنني قبل ان افعل ذلك يجب ان انتظر غروب الشمس حتى أصلي . فربما كانت لله ارادة يلبها علي .
ولم يستجب لكل محاولات الاقناع التي بذلناها .
ثم سألتني قائلاً :

- وهل هناك شيء افضل من ان يستلمهم المرء توقيعهم من صلاة الى الله .
انها حجة لا يمكن الاجابة عليها .

وبعد انتظار طويل ممل جلس الشيخ سلطان خلاله على بساط مده خدامه على ظهر السفينة يشرب القهوة ويتحدث الى وزيره ، غابت الشمس وبدأت الصلاة . واستغرقت صلاته ربع ساعة نهض بعدها ليعلن أنه على استعداد لتوقيع الاتفاقية بشرط ان يتعهد الكابتن دنيسون برداعه بطلقة مدفع تحية له عندما

يفادر السفينة . وتمهدت له ان كل سفينة تأتي الى مينائه ويقوم هو بزيارتها
ستطلق مدافعها تحية له . وقال الشيخ انه يشعر بان الله سيذكره بشيء نسي
ان يقوله قبل الصلاة وسهي عن باله .

اما الكابتن دنيسون فقد زجج عندما علم بطلب الشيخ قائلاً :
- اذا طلب مني ذلك الملك جورج بنفسه فلن استجيب له .. افلا يعلم
الشيخ ان اطلاق المدافع بالتحية ممنوع بعد غروب الشمس حسب انظمة
الاميرالية ؟

على هذه الصورة كانت جميع مناقشات الضابط المتوتر الأعصاب .
وقلت له :

- بربك لا تخلق لنا صعوبات الآن . اطلق جميع المدافع التي لديك
وبالنخيرة الحية اذا اقتضى الأمر ودعنا نحصل على توقيع الشيخ سلطان .
وكانت مناقشتنا سريعة غاضبة ولكنني حملته على الموافقة على اطلاق طلقة
واحدة عندما يغادر الشيخ السفينة .
وزجج الكابتن دنيسون قائلاً :

- سأطلق له طلقة حية من مدفع عيار أربع بوصات .
وبعد ان شعرت بالنصر اعطيت الشيخ كل التأكيدات الضرورية .. ثم وقع
الوثيقة .

وكانت قد مضت ساعة كاملة على غروب الشمس وبدأ الليل برخي سدوله .
اما الحرارة فقد كانت اشد مما خبرناه في أي وقت من ذي قبل .. وكان كل شيء
خائفاً هادئاً هدوء الموت .

وفيما كان الشيخ ينزل الى زورقه العتيق صوب المدفع الى جهة البحر فوق
زورق الشيخ ، وانطلق محدثاً دويماً هائلاً يصم الآذان كاد يرمينا من على ظهر
السفينة ويفرق زورق الشيخ . واخترقت القنبلة جدار الليل الى الظلمة
اللامتناهية . (وبالمناسبة ، عاد الشيخ سلطان فحمل معه قلم حبر من اقلام
الكابتن دنيسون) .

أي تجربة ! لقد شكرنا الله وعدنا الى الغرفة ثانية حيث شربنا كأساً ثقيلة
من الريسكي جرعة واحدة .

وأخرج الكابتن دنيسون برقية من درجه وسلمها لي . ويعود تاريخ البرقية الى
أربعة أيام خلت وهي موجهة الى قائد السفينة « بايدفورد » ليبلغها لي ،
وصادرة عن وزير الخارجية سيملا . وتقول البرقية انه علي ان لا افعل شيئاً في
قضية الاتفاقية الجوية الى ان يحضر المقيم السياسي الجديد السير ترنشارد فول
ويتسلم مهام منصبه في الخليج الفارسي . وينصح وزير الخارجية في ختام
برقيته انه من غير اللائق المضي في المفاوضات فور وفاة السير هيو بيكوك وان
شيخ الشارجه سيكون أول من يفكر في ذلك .

وقال الكابتن دنيسون عابساً على طريقة نلسون : لقد حجبت البرقية عنك
يا ديكسون لأنني قدرت ان وقت العمل قد حان وانه ما لم تتحرك بسرعة فان
الاتفاقية الجوية لن توقع لا اليوم ولا في أي وقت آخر .

لقد صعقت .. ولكنني لم أنزعج لأنني كنت واثقاً ان حكومة صاحب
الجلالة لن تخذلني بعد الجهود الناجحة التي بذلتها . وشككت في ان يكون
الكابتن تشونسي قد اشترك في المؤامرة لحجب البرقية عني حتى انتهاء التوقيع
على الاتفاقية . واشتركت مع دنيسون في صياغة نص برقية مهنبة الى سيملا
تشرح فيها النجاح في ميمتنا وكيف ان عاصفة عاتية هبت على السفينة
واضطرتني الى البقاء على الشاطئ مدة ثلاثة أيام مما جعل الاتصال بالسفينة
متعذراً .. لقد كانت كذبة ضرورية .

لقد افزعني فكرة طلقات التحية في المستقبل . وفيما كنا نتداول في الأمر
دخل علينا ضابط الملاحه ليعلن ان عاصفة ستهب علينا ، وقال ان الميزان قد
انخفض لي الصفرة ولذلك يتوجب علينا ان نبتعد بالسفينة من الشاطئ الى
عرض البحر .

وتحركت بنا السفينة بسرعة خارقة في اتجاه البصرة . وهبت العاصفة عنيفة
عاتية بعد نصف ساعة واستمرت الى ان وصلنا الى مدخل شط العرب . ولم

أعرف شيئاً عن ذلك لأنني أصبت بدوار البحر ولزمت فراشي الى ان بان علينا ضوء منارة الفاو في السادس والعشرين من تموز . انني اسوأ بحار في العالم وقد اكدت ذلك لي تلك الرحلة .

وبعد ستة أشهر تلقيت رسالة لطيفة من الشيخ سلطان بن صقر يذكرني فيها بالبندقيتين اللتين وعدته في احضارهما له من لندن . . ولكنني لم أعد ذلك الثعلب بشيء من هذا القبيل ، كما ان موضوع البنادق لم يبحث على الاطلاق .

عمشا وفيحا

بعد ان غادرت نساء فيصل الدويش الى الرياض ، سمح ابن سعود لبعضهن بالهجرة الى الكويت لزيارتنا . وكانت قد مضت ثلاث سنوات قبل ان نشاهد ابنتي الأخ ، عمشا وفيحا ، اللتين كانتا مصدر سرور لنا اثناء اقامتهما في الكويت . وقد سمعنا انها تزوجتا .

وفي يوم من الأيام سنة ١٩٣٣ ، وبينما كانت زوجتي مع ولدينا في انكلترا ، وصلت فيحا الى الكويت بصحبة زوجها عبد العزيز بن عبدالله الماجد الدويش من عشيرة الدوشان في مطير . ولم تكن تحب أن تأتي الى منزلنا لوحدها ، فبعثت لي برسالة تطلب مني فيها ان أزورها في منزلها المكون من غرفتين والذي استأجره بالقرب من مستشفى الارسالية الاميركية . ووجدت ان فيحا قد أصبحت امرأة طويلة جذابة مع ان ملامح الطفولة لا تزال على وجهها . كانت لوحدها في المنزل وأبلغتني أنها حامل وتريد أن تبقى في المدينة على مقربة من المستشفى في حال تعسر الولادة .

إن بنات البدو لا يجدن مانعاً في أن يخبرنك أي شيء عن مثل تلك القضايا الخصوصية ، إذا كن يعرفنك جيداً ويشقن بك . وقد ساعدتها ببلغ من المال لشراء بعض الحاجيات الضرورية والعزيزة على قلب النساء العربيات في مثل هذه المناسبة . وفي الوقت المناسب وضعت فيحا طفلة أسمتها خزنة .

وبعد ثلاثة أيام من الولادة أخلت فيحا المنزل وانتقلت مع زوجها الى خيمة

ستأجراها في السفاط على مقربة من المكان الذي تخيم فيه نساء من قبيلتها . وقد
جاء أولئك النسوة الى المدينة لشراء بعض الحاجيات فوجدن ان شيخاً من شيوخ
القبيلة قد قدم الى المدينة مع زوجته . وهكذا وجدت فيحا نفسها بين أصدقائها
ولكنها طلبت مني ان أحضر لزيارتها مرة ثانية لتريني ابنتها الصغيرة خزنة .
وكانت خزنة ملفوفة بشباب والدتها على عادة البدر ، وعلى عينيها البراقتين كحل
أسود . ووضعت في يدها الصغيرة روية للحفاظ فأطبقت يدها عليها فوراً .
وقالت لي فيحا انها آسفة من أجل زوجها لأنها لم تنجب له صبياً ، وانها ستعطي
خزنة عروساً لابني سعود عندما تكبر .

وبعد أسبوع عاد الأب والأم والابنة الى الصحراء مرة ثانية ولكن بعد أن
أعطيت فيحا معطفاً جديداً وعباءة ، وبعد أن أعطيت زوجها كيسين من الأرز
وبعض القهوة .

ووصلت عمشا بعد ذلك بوقت قصير ، ولا شك في أن فيحا أخبرتها عن
الهدايا الجميلة التي قدمتها لها . وكانت عمشا أقل تحفظاً بالنسبة إلى المجيء إلى
منزلي فصحبت معها باخته خادمة فيصل الدويش الزنجية التي كانت تعيش في
الكويت . كانت عمشا أقصر وأخف من فيحا . وتقول باخته انها أجمل من فيحا
ولكن البرقع الشديد السواد الذي كان يغطي وجهها لم يتح لي التأكد من ذلك .
ويقدر ما يسمح لي وضعها ذلك بالحكم عليها ، فإن أجمل شيء فيها شعرها
الطويل . وبطلب مني أخرجت من تحت برقعها رثوبها شعراً مجدولاً يصل إلى
ركبتيها في خصلتين تعتر بها وتقول عنها بنجبت : إن فيحا لا تملك قرناً مثلي .
ولا شك في أنها أكثر حيوية من شقيقتها ولسانها أكثر طلاقة . فقد أخبرتني
عدة حكايات عن بيتها في الصحراء . وقالت انها جاءت إلى الكويت بدون
زوجها وانها تأمل أن أكون كريماً معها كما كنت مع شقيقتها . وقالت أيضاً ان
فيحا بنجير وتهديني مزيد السلام ، وانها ستأتيان معاً في المرة القادمة ولكن
زوجها سعود رجل شديد الغيرة ولذلك فإنها لن تستطيع زيارتي في منزلي .
وأبلغتها انني سأقابلها في خيمة زيد السنا خارج أسوار المدينة لأن زيداً

وزوجته صديقان عزيزان .

وبقيت في الكويت أسبوعاً كاملاً استخلصت منها خلاله آخر أنباء الملك
ابن سعود وعائلته . وسألته عن بندر الدويش ابن فيصل . وعن مطلق بن شقير
الدويش ، وهزاع بن بدر الدويش وشقيقه محمد ، وعن محمد بن وثبان الدويش
وابن عمه مخرب ، وكلهم من عشيرة الدوشان وشيوخ كبار في مطير .
وأجابني على سؤالي بقولها :
- كلهم طيبين وكلهم مسلمون .

وقبل ان تغادر الى الصحراء وعدتني انها ستأتي لزيارتي مع فيحاً حالماً تعود
زوجتي من انكلترا .

وسألته :

- كيف ستعرفين أن زوجتي قد أتت ؟

وكان جوابها :

- سنعرف بأسرع مما تظن . اننا نعرف كل ما يجري في الكويت وعندما
تعود أم سعود تصلنا الأخبار بالرغم من بعد المسافة .
إن أهل الصحراء لا يفوتهم شيء .

وسمحت لي أن أقبل يدها قبل ان تذهب وبالرغم من أن يدها كانت قدرة
إلا انها يد أميرة . إن نساء البدو مؤنسات للغاية إذا كن يعرفنك جيداً .

ولدى عودة زوجتي من انكلترا ، كانت عمشا عند كلامها فجاءت لزيارتنا
مع شقيقتها فيحاً . وقد قدمتا من آبار الحب في السمن على مسيرة اثني عشر يوماً
برفقة واحد من أفراد القبيلة . وقالتا ان زوجها سيتبعانها بعد أسبوع . ولما
سألتهما ما إذا كانتا لا تخشيان السفر مدة اثني عشر يوماً لوحدهما وبرفقة رجل ،
دهشتا من السؤال ولكنها عندما علمتا ما أقصد قالتا :

- بالنسبة للصحراء ليس هنالك أي خطر على الاطلاق لأن ابن سعود كفيل
بكل شيء . ولكن إذا كنت تقصد كيف نجرؤ على السفر لوحدهنا برفقة رجل
فذلك أمر طبيعي في الصحراء . فالنساء هنالك في مأمن لأن البدو عندهم شامة

ولا يعتدون على امرأة ولو أعطيتم ذهب الأرض . وفضلاً عن ذلك السنا
دويشيات وأميرات في أرضنا ؟ فمراقبتنا بعد أن نجد لنا مأوى مريحاً يذهب
وينام بعيداً . ألا يفهم الرجال في بلادكم ان لمس المرأة حرام !
وأدهشني هذا الجواب وأعجبت بتحررها من عقدة الخوف الجنسي مما
جعلني أفكر كثيراً في ذلك .

كانت عمشا وفيها طبيبتين ولكنها أصبحتا نحيلتين بعد تلك الرحلة الصيفية
الطويلة الى الحبه . وكأنتا أيضاً قذرتين وبجاجة مائة الى الثياب . مكينات
إن حياتهن هي أصعب حياة يمكن أن يتحملها بشر ؛ حد أدنى من الطعام بدون
أي تشكيل ، بدون أية عناية طبية ، وبدون ملابس نظيفة ، وحرارة الشمس
الشديدة التي تبلغ ١٣٠ درجة فهرنهايت تنهك القوى ولذلك تصبح لمن رائحة
كريمة وتجف بشرتهن فيصبحن كالجبال التي تقتننها قبائلهن . ولا عجب ، فإن
حياة البدوي لا تتجاوز الخمسين عاماً . وتحسن أحوال البدو ، كجهاهم تماماً ،
عندما يهطل المطر في الصحراء أثناء الخريف والشتاء والربيع ، فيكثر حليب
الجبال وينمو اللحم على أجساد البدو بصورة مذهلة .

وكان اجتماع مؤنس بعد أربعة أيام عندما انضمت الى الشقيقتين عمشا
الأخرى ابنة فيصل الشبلان الذي جاء يطلب نصيحتي قبل أن يستلم لابن
سمود . واستضافت زوجتي الفتيات الثلاث مع سيدات أخريات من مطير في
حفلة نسائية خاصة أقامتها هن في انطابق السقلي من المنزل المخصص لاستقبال
الزائرات من نساء البدو . وكانت هناك باخته مع عبدة أخرى تدعى مستوره
وابنتها مبروكه ، وهن عبيدات للدوشان أطلق قيدهن ويعملن في دار للاستراحة
في الكويت هدية هن من الشيخ مبارك يستضفن فيها سيدات شيوخ مطير اللواتي
يأتين الى المدينة .

وكانت المائدة التي أقمناها هن تضم خروفاً كاملاً وعدداً من الدجاجات
الحمراء وكومات من الأرز مع مرق البندورة . وقد انضمت إليهن بعد الغداء
بينما كانت القهوة تدار عليهن . واذكر أنني طلبت من فيحا أن تعطيني خانها

كذكرى لتلك المناسبة . وكان خائفاً فظيماً أنيقاً فيه فص صدفى أخضر بحجم قطعة نقود صغيرة لكنه بيضوي الشكل . وناولتني الخاتم وهي تبسم فضعته الى التذكارات الثمينة التي أملكها وكنت أريها إياه كلما جاءت لزيارتنا .

وبعد يومين جاء زوجها المرأتين لزيارتنا وجاء أيضاً هنزاع بن بدر الدويش ابن أخ فيصل الكبير وزوج عمشا بنت فيصل الشبلان . أما هنزاع فكنا نعرفه جيداً ولكن سعود وعبد العزيز الماجد كانا غريبين وتبدو عليها ملامح النظافة . وقد قمنا بتكريم الرجال الثلاثة نظراً لمنزلتهم وقدمنا لهم هدايا معتادة من القهوة والمال . وبعد أن اجتمعنا بالسيدات وأزواجهن مرتين في خيمة زيد السنا غادرت عمشا وفيها وزوجها الكويت وبقيت عمشا بنت فيصل الشبلان وزوجها هنزاع .

وتجدر الملاحظة هنا الى ان أهل المكانة من رجال القبائل الذين يزورون الكويت لا يكتفون بزيارة الكولونيل ديكسون وزوجته بل يذهبون ويقدمون احترامات رسمية للحاكم ولشيوخ آل الصباح الذين يعطونهم كسوة وخراجاً قبل أن ينصرفوا . تلك عتادة قديمة من شأنها أن توطد العلاقات بين المدينة والصحراء .

لقد قال الرسول عليه السلام ما معناه : أعطوا الهبات فتزرعوا المحبة في قلوب بعضكم البعض .

وانها لمن العادات القبيحة عند زعماء القبائل أن يغادر الضيف منزل مضيفه قبل أن يستأذن . إن حكماً كإبن سعود وشيخ الكويت وغيرهم يستخدمون طاقماً منظماً من البدو للضيافة تحت امرة « مضيفجي » شغلهم أن يعرفوا بقدم الزائرين المهمين الى العاصمة وذلك لاستقبالهم استقبالاً لائقاً وتقديم الطعام لهم كل حسب مكانته وإقساح المجال لهم بمقابلة الحاكم لا يخرج منها واحد خالي اليدين .

والزائرون من جهتهم يظهرون كل حشمة وأدب ، ولا يظهرون استعجابهم لزيارة الحاكم أو شغفهم بتقبل الهدايا . فهمة « المضيفجي » ، إذن هي البحث عن

الزائرين الجدد والإلحاح عليهم لحضور مجلس الحاكم .

وبعد مدة من الزمان تلقينا رسالة سرية من فيحنا وعمشا تقولان فيها ان مصيبة فادحة قد حلت بهما . فقد أطلق زواجهما ، عبد العزيز وسعود الماجد الدويش ، النار على سعود الجبعة وهو رجل قوي في قبيلة قحطان تربطه بالدوشان علاقة زواج ، وأردياه قتيلاً ثم هربا الى العراق للخلاص من انتقام ابن سعود . ويبدو أن الجريمة تعود الى ثارات قديمة إذ ان والد سعود الجبعة كان قد قتل جده عبد العزيز وسعود الماجد قبل عدة سنوات . وقد أمر ابن سعود الذي كانت سياسته أن يمنع عائلة الدوشان من الانقسام على نفسها ، بوقف ثارات الدم وإحالة جميع قضايا القتل الى الشريعة للحكم فيها . ومنع آل ماجد من اللجوء الى العنف ووضع حلاً معيناً . ولكن مع مرور الزمن شعر سعود وعبد العزيز أنه يتوجب عليها مسح العار بفرض عقوبة الدم وأخذ حقها بأيديهما .

واستشاط الملك غيظاً من ذلك الحادث فاعلن مصادرة جميع ممتلكات وجمال الرجلين ومنعهما من العودة الى المملكة العربية السعودية تحت طائلة الموت . وكأجراء احترازي فوري ، منع عائلة الجبعة من اية محاولة للنار وانتهت المسألة عند هذا الحد . وبقيت الزوجتان الشابتان لوحدهما ذليلتين وبدون جمال ، ولذلك لم يكن بإمكانها زيارتنا إلا بعد فترة من الوقت .

بقي سعود وعبد العزيز في المنفى ثلاث سنوات ظلت فيحنا وعمشا خلالها متخفيين . وسمعنا ذات يوم ان ابن سعود أصدر عفواً شاملاً عن الرجلين وانها قدما الى الرياض لتلقي العفو شخصياً وليطلبها الغفران . ولم أدر ما هي قيمة الغرامة التي دفعاها للتسوية ولكنه تأكد لدينا ان سعود وعبد العزيز عادا لممارسة حياتها العادية من جديد ، فكنا نأمل ان نشاهد صديقتينا الصغيرتين في وقت قصير .

ولم نخطيء في ظننا . فقد جاءت فيحنا وعمشا لزيارتنا بعد وقت قصير وسروراً لمشاهدتها . وقد صحبتنا معها اطفالها لأن عمشا كانت في ذلك الوقت قد أصبحت أما لطفلين ذكرين . وكانت تبدو على المرأتين دلالات الأيام العصبية

التي مرّتا بها وظهرت عليها اعراض الشيخوخة قبل الاوان . وقد أرّنتي عمشا
المسكينة ضفائرها التي كانت في وقت من الاوقات طويلة جميلة ، وقد تقلص
طولها الى النصف وأصبح الشعر فيها خفيفاً .
وطيبت خاطرهما قائلاً :

– لا تقلقي ، اما وقد عاد زوجك وأصبح بإمكانك الاكثار من الطعام
وحليب الجمال ، فإن شعرك سيستعيد نموه .

وقد عملنا كل ما في استطاعتنا لتجهيزهن بالطعام والملابس الجديدة والمال .
وأعطت زوجتي لعمشا طلاء للوجه قوي الرائحة فطلت به وجهها وهي في غابة
السرور قائلة انه سيجعلها رائعة في عيني سعود . واتضح لنا من ذلك ان سعود
قد ملّ زوجته الصغيرة وربما كان ابتعاده عنها ثلاث سنوات في العراق ، وسحر
الجمال الشمالي هما السبب في ذلك .

وعاد سعود وعبد العزيز وصحباً زوجتهما الى الكويت في سنة ١٩٤٣ . وفي
تلك المناسبة سرقت بندقية وهو مخيم في الشاميه وهي بقعة يخيم فيها البدو
خارج اسوار المدينة . فاتهم رجلاً من رعاة المنتفق بسرقتها ، وبعد محاكمة
استمرت أسبوعاً جلد الرجل وغرم بشمن البندقية . ولكن الرأي العام لم يكن
الى جانبه وكانت زوجته تعرف ذلك . وفي تلك الاثناء لم تأت هي أو شقيقتها
فيحا لزيارتنا فقمنا نحن بزيارتهم في الخيمة ويبدو ان عمشا كانت خائفة من
زوجها وكنا نأمل ان لا يؤدي الأمر الى مأساة .

وقبل ان يغادروا المدينة بعد زيارتهم الأخيرة ، طلب الزوجان ان يأتيا
لمشاهدة غرفة استقبالنا الانكليزية وخاصة الجلدين المعلقين على الحائط . ولم
يحضرا زوجتهما في تلك الزيارة الخاصة فاستقبلتها زوجتي وكرمتها . ان
استقبال القتلة أمر يبدو أنه في غير محله في الجزيرة العربية . وانني أعجب متى
سيأتي دورهما !

غداء في الصحراء

لقد اثمرت الى الحفلة التي اقمناها للصدّيقتين ومعها عمشا بنت فيصل

الشبلاان . ومع ان هذه الأخيرة لم تكن من منزلة اجتماعية رفيعة كصديقتينا ، لكنها كانت حالة جديرة بالدراسة . فقد كانت لها صديقة لا تفارقها اسمها وسميه وهي زوجة الشيخ محمد بن بدر الدويش شقيق هزاع زوج عمشا . ومع ان هاتين الزوجتين لم تكونا دويشيات ، إلا ان عمشا وفيحا كانتا تعطفان عليها ، وكانت الأربع على علاقة صداقة وود .

وكانت عمشا بنت فيصل الشبلاان تحب زوجها كثيراً وكانت مرحة وطلقة اللسان كآبة فتاة انكليزية . وكنت انا وزوجتي نجبها كثيراً ، وكانت هي تعرف طبعاً كيف انقذت والدها من الاعتقال مما أدى الى استعادة مكانته عند الملك وكسب عطفه ورضاه . وكانت تتظاهر وكأنها في خوف دائم من ان يتخذ زوجها لنفسه زوجة أخرى غيرها ولذلك كان من السهل اغاظتها . ومن حيلها الأخرى أنها اوردت عبارة ثابتة غير انثوية ، ثم تنبهت لما قاله فلطمت بيدها وصرخت قائلة :

— يا ويلى .. يا ويلى .

وذات يوم جاءت الى منزلي مع طفلها وصرخت قائلة :

— يا أبأ سعود ، أنني أشعر بألم شديد في صدري هز جسدي ، اتظن انني

اعاني من « البلس » .

و « البلس » مرض اجتماعي لا يجوز ذكره ولا يتحدثون عنه عادة . وطلبت منها وأنا اضحك ان تمد لسانها ففعلت بعد ان رفعت برقعها فظهر من تحت البرقع فم صغير رانع الجمال وذقن مزروعة بالوشم . وطمأنتما وأعطينتها جرعة من الكينا مع ست نقاط من الحامض . ونحمت على الطاولة زجاجة فيها حلوى فظلت وراها طيلة الوقت .

وعادت إليّ مرة ثانية وتظاهرت أن مصيبة أخرى قد حلت بها وقالت إن والدها مريض وعلى وشك الموت في مكان يبعد خمسة وعشرين ميلاً عن المدينة . وأخذت تتوسل إليّ قائلة :

— يجب أن تأخذني بسيارتك يا ابا سعود أرجوك أرجوك لأنني أعلم أنه

بمحاجة إليّ ويريدني الى جانبه .

وصدف أنني كنت ذاهباً وزوجتي الى مخيمنا على بعد ثلاثين ميلاً تقريبا من الكويت ، فأخذنا عمشا معنا . ولدى وصولنا الى المخيم علمنا ان فيصل الشبلان يبعد عنا عدة أميال وانه قد استعاد صحته . ولكن ابنته على كل حال استمتعت بالرحلة في السيارة .

أما صديقتها وسميه فكانت ضعيفة واسعة العينين . وكان زواجها من محمد الدويش عن حب جارف لأنه فضلها على ابنة عمها التي كانت ، حسب قول وسميه ، دويشية عادية ذات فم قبيح وشفة سفلى متدلّية . ولكن وسميه كانت جذابة تقبل الى المرح عندما تشجعها عمشا على ذلك . وغير ذلك كان فيها أمران مزعجان : كانت دائما تتكلم بصوت عال هادر ، ودائماً تفتح منها رائحة الأطفال . فكانت تسمح لطفلها أن يبولا على ركبتها دون أن ترى ضرورة في غسل ملابسها . ربما لم يكن لدى المسكينة ثياب أخرى لتبديلها . وعلى كل حال كانت رائحتها أحيانا لا تطاق . وعندما شاهدناها آخر مرة أبلغتنا باعتزاز أن محمد لا يزال يحبها بصورة جنونية . وعلى حد قولها :

— هو يحبني ويموت علي .

واعتقد أن ذلك أمر لا بأس به .

لقد شاهدنا وسميه وعمشا في أحسن حال عندما قمنا بزيارة محمد بن بدر في الشق حيث كان يخيم مع شقير بن شقير . أما هزاع بن بدر الذي كانت خيمته الى جانب خيمة محمد ، فكان في الرياض يزور الملك ، ولذلك نزلنا في خيمة محمد . وقبل الغداء وبعد أن شربنا القهوة مع محمد تلقينا رسالة عاجلة من عمشا بنت فيصل الشبلان تقول فيها إنه يتوجب علينا تشريف خيمة زوجها الغائب في زيارة رسمية لتناول القهوة . ونزلنا عند رغبتها فاستقبلتنا عمشا استقبالا رائعا واحتفت بنا كما يفعل الرجال وأصررت على أن تصنع القهوة بيدها .

وبعد أن قمنا بواجباتنا عدنا الى خيمة محمد حيث أعد لنا غداء فاخر هو عبارة عن خروف طهي مع الأرز على طريقة البدو البسيطة . وبعد القهوة دعينا

رسمياً الى النصف الثاني من الخيمة حيث تقيم رسميه لتناول فنجان من الشاي على الطريقة العربية . وكانت عمشا هناك طبعاً ، وظهرت المرأتان بأحلى حللها وكانت رائعتي الجمال .

وقضينا ساعة ممتعة ، فكان محمد يقص علي الحكايات بينما كانت المرأتان تلعبان بمجوهرات زوجتي وملابسها وحلقها وشعرها ، وتسالان اسئلة صعبة طوال الوقت تتعلق بالزواج والجنس والاطفال وغيرها من القضايا المحرجة . ولم نوفراني اذ بدأت مزاحاً عنيفاً على مرأى من زوجتي . واعترف انني اشتركت بحفلة المزاح فأخبرتها انه عندما يطلقها زوجها سأتأذن الملك وأتزوجها كلاهما ، وانني قد حصلت على موافقة زوجتي بذلك . وانطلقت منها صرخات الاحتجاج قائلتين ان زوجيهما لن يطلقانهما .

وقلت لهما :

- لا تكونان اكيدتين من ذلك . انني أعرف ان مزاح قد وقع نظره على فناء جميلة في الرياض . أما بالنسبة لمحمد فكل واحد يعرف انه يريد التغيير . لقد قضينا بالفعل يوماً طيباً ودهشنا لأننا رأينا أولئك السيدات ذوات الأصل الرفيع وأزواجهن في منازلهم الصحراوية ، على قسط كبير من الانسانية ولا يختلفن في الأساس بشيء عن أهل بلادنا . ولاحظت ان محمد قد اشترك في حفلة المزاح لأنه يعرف انه يتمتع بمكانة عالية في القبيلة بحيث انه لا يخشى الشائعات وألسنة سوء .

هؤلاء هم أصدقائي من اهل الصحراء . لقد ذكرت كل تلك الوقائع اتفاهة من جملة تجاربي المشابهة لها ، لأظهر مدى بساطة حياة أولئك القوم وكيف ان نساء البدو يتمتعن بمياذبية بريئة عادية اذا استطاع المرء أن يخترق جدار الشك وسوء الائتمان الذي يفصلين عادة عن الزائر الغربي .

سحر صلبه

سأذكر علي بن شويربة شيخ البرزان أحد فروع مطير ، لأنه قام بزيارتين

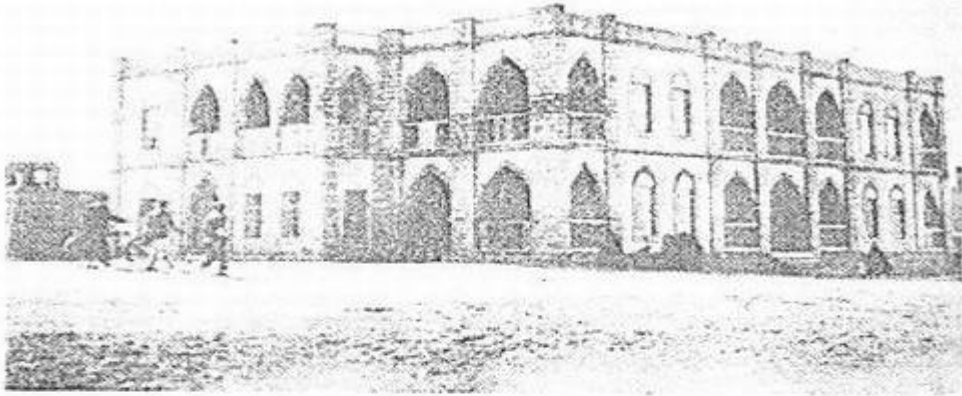

مستشفى اولكوت التذكارى للنساء فى الكويت



قبر وحمد فى المقبرة المسيحية بالكويت يضم رفات صديقه عزرا



منيف المتيفس من عجمان يحمل
صقر الشيخ ناصر الصباح الناصر
الصباح



الشيخ شعبا ابو شيما من جبلان
(مطير) وابنته عجميه



سعيدة وهي من آل مره
وقد وضع طفلها في المزبح المعلق
على كتف المرأة التي تبدو الى اليسار



خمس بن رمضان من عجمان
الذي يعتبر اعظم مرشد في الجزيرة
العربية اليوم وهو موظف في
ارامكو وصديق عزيز لنا

① رمضان

سريتين للعراق محارلاً اقناع الملك فيصل بان راية النصر معقودة للاخوان، وذلك لكي يجر العراق الى دخول الحرب الأهلية ضد ابن سعود .
وبعد انهيار الثورة السيئة الحظ لجأ علي لمدة الى العراق ثم عاد الى السعودية بعد ان عفا عنه ابن سعود . وقد نشأت اول معرفة شخصية لي به في صيف سنة ١٩٢٠ وهي آخر سنة كنت فيها وكيلاً سياسياً لحكومة صاحب الجلالة في الكويت .

و ذات صباح قدم لزيارتي برفقة عمه فالح بن شوربة ، وكان يبدو انه رجل مريض . وتناول فالح الحديث وأخذ يشرح لي ان علياً ابن أخيه جاء ليقابل الدكتور ميلري طبيب الإرسالية الأميركية ، لأنه يعاني من تأثير سحر ألفته عليه زوجته ، ويعتقد انه ربما كان لدى الدكتور ميلري المشهور بمهارته ، سحر معاكس يطفى على السحر الواقع تحت تأثيره .

وقال فالح ان زوجته علي كانت تحبه حباً طامغياً الى أن تناهى اليها انه يفكر في الزواج من فتاة تنتمي الى قبيلة مجاورة ، فذهبت الى امرأة حكيمة من أخوية صلبه اشتهرت بالسحر . واخبرتها قصتها وطلبت منها ان تسلط سحراً قوياً على زوجها لاستعادته ولتحطيم احابيل غريمته .

وهدية مغرية من المال على حد قول فالح وضعت المرأة سحرها موضع التنفيذ . ولا يستطيع ان يقول ما اذا كان نوع من السقوى (سم سحري) قد وضع في قهوة علي ، ولكنه يرجح ان يكون قد وضع شيء شرير في وسادته او في المسند الذي يتكئ عليه عند الاستراحة . وربما كان ذلك حرزاً مكتوباً مع سحر معين ، او شعرات من لحية علي ، وقطعاً متنوعة الألوان من الحرير ، وعدداً من الابر وغيرها من أنواع السحر الشرير التي لا تفهمها إلا النساء اللواتي يختلطن بالصلبه . وأياً كان نوع السحر فان نقيجته كانت مؤلمة . فالشيخ المحبوب الذي كان في يوم من الأيام جليلاً شجاعاً لا يعرف الخوف قلبه ، قد تحول الى رجل ضعيف محطم ، ولذلك يتوجب عمل شيء لانقاذه .

كان فالح يتكلم طيلة الوقت وابن أخيه جالس لم ينطق بحرف واحد لكنه

كان يهز رأسه من وقت لآخر إشارة منه الى أن ما يقوله عمه صحيح .
وسأله :

- يا شيخ علي ، ألا زلت تحب زوجتك ؟

فأجابني بقوله :

- نعم . وهي تحبني كما لم تحب امرأة في العالم من قبل . لكنها أصبحت مجنوننة وسيطر عليها وهم بأن زواجي من امرأة ثانية يعني نهاية حبي لها . انها مجنوننة وغير معقولة الى درجة كبيرة .. ولكن ما الحيلة مع امرأة مجنوننة؟ لقد اخبرتها مراراً وتكراراً ان الزواج من امرأة ثانية مسموح للرجل ولكنها لم تفتنع . وانت تعرف ان هذه عادتتنا نحن العرب .

وكتبت رسالة للدكتور ميلري طلبت منه فيها ان يفحص الشيخ علي بعناية ويدخله الى المستشفى اذا اقتضى الأمر . وذكرت له ان المريض شيخ مرموق في السعودية وانني أود مساعدته في قضية نفقات المستشفى أو الاجور اللازمة . ولم أذكر له شيئاً عن مسألة السحر . وسلمت الرسالة لعلي وأرسلته مع فالسح الى مستشفى الارسالية .

وبعد مضي يومين جاءني فالسح لوحده . ولما سأله عما وراه من أنباء بعد تناول القهوة ، سلمني رسالة جوابية من الدكتور ميلري قال فيها أنه فحص المريض بدقة ووجده مريضاً بالسل في درجاته النهائية ، فأدخله الى المستشفى للمعالجة . وأعرب الطبيب عن خوفه من أن وفاة الرجل أصبحت مسألة أسابيع معدودة ما لم ينقل الى مصح حماة في لبنان وحتى هناك لن تشفيه إلا أعجوبة . وأخذت أشرح لفالسح باهتمام مضمون الرسالة . وكان يصغي إليّ بأدب الى أن انتهيت ففاجأني بقوله : - الطبيب غلطان . نحن العرب نعرف ما هو السل . إن مرض علي ليس من هذا العالم ولكنه نتيجة سحر - سحر شرير . فإذا كان الطبيب يعتقد ذلك ، فإن عليّ أن أقوم بترتيبات أخرى وكل شيء في النهاية بيد الله .

وأخرجني كلامه فأخذت أشرح له أن الدكتور ميلري مشهور بين البدو

لسعة معرفته واته يحظى بتقدير جلالة الملك عبد العزيز آل سعود وسمو الشيخ أحمد حاكم الكويت ، وتوسلت إليه أن يعطي الطبيب فرصة قبل أن يقدم على عمل متسرع .

وقبل أن يخرج فالح من مكنتي ، وكان غاضباً مسوراً ، أشار الى أنه إذا توفي علي سينذهب الى حفر الباطن على جناح السرعة ليذبح زوجة علي الساحرة المجرمة . وقال :

- انها لن تعيش إذا توفي علي بن شويرية .. أقسم بالله .

ولما وزنت تلك العبارة وتأملت فيها أرسلت بعد خمسة أيام رسالة شفوية سرية خاصة الى زوجة علي أحذرها أن تحتبىء في مكان أمين . وقبلت الزوجة نصيحتي فغادرت خيمتها سرأ ولجأت الى خيمة قائد سرية الملك الذي كانت مخيماً مع عائلته في حفر الباطن ، « فزبنوها » - على حد قول العرب - أي أعطوها الحماية . واعتقدت أنها أصبحت في مأمن .

ثم تلقيت رسالة مستعجلة من الدكتور ميلري يخبرني فيها أن الشيخ علي بن شويرية قد نقل من المستشفى وان الشيخ فالح أتى بسيارة وأخذه . ويبدو أن ميلري انزعج من ذلك التصرف .. وهو أمر طبيعي . وبعد تحريات قمت بها علمت أن فالح أخذ ابن أخيه الى امرأة عجوز معروفة في المدينة بأن لها قدرة خاصة ، كما يقول الرجال ، وتتماطى فقط قراءة مقاطع خاصة من القرآن الكريم فوق المريض ليلاً نهاراً .

وقالت المرأة العجوز لفالح :

- تدفع لي فقط إذا شفي الشيخ .. أما إذا فشلت فلا تدفع لي شيئاً .

وعاش علي بعدها عشرة أيام فقط وأعطى عمره . فقالت المرأة :

- ما الفائدة . اراد ان يموت .

ولم أعد اسمع شيئاً عن هذه القضية طيلة فصل كامل تقريباً الى ان وصلتني أنباء مزعجة تقول ان عجيب بن شويرية شقيق فالح قد زحف متسللاً الى خيمة قائد سرية الملك في هدأة الليل والجميع نيام ، واطلق النار على أرملة علي

فأرداها قتيلاً .

ويقول البدو الذين يحبون فوق كل شيء تنميق الحكايات ، ان عجيب قبل ان يقتل ارملة علي ايقظها من نومها بهدوء وهمس في اذنها ان جرائمها كذا وكذا ، وان الوقت قد حان لتكفر عنها . انا لا اصدق هذا الجزء من القصة ولكنه قد يكون صحيحاً . وتمكن الشيخ عجيب ان يهرب سالماً ولم يعثر عليه بالرغم من التفتيش الدقيق في كل مكان . كانت الحدود العراقية قريبة فذهب الى المنفى الاختياري لمدة سنتين ثم أعد خطة للعودة الى السعودية تقضي بان يدخل على شخص كبير في السلطة ويطلب منه التوسط له . ووجد طريقه سراً الى الهفوف حيث انسل الى منزل سعود بن عبدالله بن جلوي آل سعود امير الاحساء ودخل عليه . وابرق سعود بن جلوي بالثبأ الى الملك الذي أرسل له امراً فورياً باعدامه لأنه قتل شخصاً آمناً تحت خيمة قائد سرية حفر الباطن .

وأخذ سعود بن جلوي يماطل بذكاء شارحاً للملك ان عجيب دخل عليه وطلب الحماية في منزله . ولذلك فان قتله سيكون له مضاعفات سياسية في كل مكان وخاصة في مطير . لم يقتل فهد بن جلوي ، شقيق سعود ، ضيدان المذلان شيخ عجمان بعد أن دعاه الى خيمته وسقاه قهوته ... فجر هذا العمل عجمان كلها سنة ١٩٣٠ الى الثورة علناً ؟ ثم ألم يصب الملك عبد العزيز جام غضبه سنة كاملة على عبدالله بن جلوي آل سعود حاكم الاحساء وقتذاك ووالد فهد وسعود؟ بهذه الحجج وغيرها تمكن سعود بن جلوي من اقناع الملك الذي أمر باعفاء عجيب من عقوبة الإعدام ولكنه أصر على سجنه ستة أشهر تحصيلاً للشرف . وبعد انتهاء فترة السجن رتب عجيب الذي بمساعدة فالح الثعلب الذي اصبح شيخ برزان مكان المرحوم علي ، أمر تزويج عبد المحسن شقيق سعود بن جلوي من سلفا ابنة علي الجميلة . وكان الكل سعداء وعلى استعداد لنسيان الماضي .

وبعد خمس سنوات من تاريخ هذه الاحداث قدم الشيخ عجيب الى الكويت وأقام خيمته قرب المكان الذي كنت نحيماً فيه في ابرق، خيطان . ودعانا ذات يوم الى الغداء وهمس في اذني ان سلفا ابنة علي وزوجة الشاب عبد المحسن بن

جلوي موجودة معه في خيمته ولكنها مريضة . و اراد ان تذهب زوجتي لزيارتها وان تصحب معها ان امكن الدكتورة روث كراوز طبيبة الارسالية لفحصها . وكان شديد الخوف عليها ظناً منه انها واقعة تحت تأثير السحر .

وسألته :

- الست انت عجيب الذي قتل زوجة علي بن شوربة البرينة بدون

أي سبب ؟

- نعم انا قتلتها .

قيل ذلك بحضور خمسة عشر رجلاً من البدو كان يشربون القهوة معي .

واضاف قائلاً :

- وفيما بعد وجدنا السحر الذي وضعت له لشبخنا علي ولذلك فان قتلها له

ما يبرره .

وسألته :

- اي نوع من السحر هو ذلك ؟

- انه وثيقة طويلة مليئة بالكتابات الشريرة . لقد وجدناها مدفونة بالقرب

من احدى الدعائم الخشبية التي نجر بواسطتها الماء من آبار الحفر . وكانت الاشارة الى المسكان عظيمة جمل .

رفك هذا الجواب السخيف عقدة لساني والقيت على عجيب والرجال

الجالسين معنا محاضرة طويلة عن سخف معتقدات البدو فيما يتعلق بالسقوى والسحر وغيرها من الحرافات . واخبرتهم انه منذ ثلاثماية سنة كان الانكليز

يحملون نفس المعتقدات ولكنهم اليوم ينجلون من مجرد ذكر مثل هذه السخافات .

واخبرتهم اشياء اكثر من ذلك ولكنني كنت اشعر انني اخاطب آذاناً صماء .

وتحدثت عجيباً ان يثبت لي ان دم رجل برزاني يستطيع ان يشفي رجلاً أو جملاً

أو حصاناً أو خروفاً عضه كلب أو ثعلب مسعور ، من الجنون المميت . وذلك ،

كما ذكرت آنفا ، اعتقاد سائد في الجزيرة العربية . وأجاب عجيب على كل

تهكماتي تلك بقوله ان العرب وحدهم يفهمون تلك الأمور . وقال بالحرف

الواحد :

- نحن نعرف شيء وانتم تعرفون شيء .

وفي اليوم التالي صحبت زوجتي معها من الكويت الدكتور كراوز التي شخصت مرض سلفا الجميلة بأنه سل ربما انتقل اليها من والدها . وعادت المسكينة بعد عدة اشهر الى الاحساء حيث فارقت الحياة .
ويسرني ان اسجل هنا ان ليس كل البدو كالبرزان الذين عرفوا بغباثتهم ونعصبيتهم وامتلاكهم لتطير خاص بهم .

دغيمه ووكر الثعلب

دغيمه هي الابنة الجميلة لمزيد الظافري احد الخدام الذين رافقونا في جولتنا عبر الصحراء حول الكويت . وكانت ، مع صديقتها الاكبر منها ، وضحا وضحبه ، ابنتي ضويحي الحريميت احد اتباعنا من العوازم ، رفيقة ^① هنا ابنة سالم المزين دليلنا في الصحراء ، لا تنفصل عنها قيد انملة .

وفي ذلك الوقت كانت وضحا وهما تبلغان الخامسة عشرة من العمر بينما لم تكن ضحبة تتجاوز الثانية عشرة ودغيمه العاشرة من العمر . كانت دغيمه بتيمه الأم فكان والدها زيد يعتني بها فيطهي لها الطعام عند غروب الشمس ويعني بحباله الستة في النهار . ولم تكن دغيمه قوية البنية ونادراً ما كانت تبسم .
وفي أيام العيد كان الفتيات الأربع يأتين الى خيمتنا مع امهاتهن وعماتهن ، حيث كن عند المساء يقمن باداء رقصات واغنيات بدوية وهن في ثياب العيد الزاهية وشعرهن مسدول على اكتافهن . كانت رقصاتهن خاصة بهن وهي عبارة عن حركات رهز خفيفة بعمل فيها الرأس بشكل دائري مرة الى اليمين ومرة الى اليسار . ولم يتوقفن عن الرقص إلا عندما يطفى عليهن الاعياء والدوران ، ثم يركعن امامنا لتلقي التهاني والمدائح . وكانت دغيمه اكثر رفيقاتها خجلاً .
وفي أواخر تشرين الثاني سنة ١٩٣٥ قمنا باحدى رحلاتنا العادية مع سالم ومزيد وضويحي وعائلاتهم وامتعتمهم ومواشيهم ، باتجاه منخفض الشق عند

حدود الكويت الغربية . ووصلنا الى تلة آرحيه وأقنا خيامنا هناك ومجموعها ست خيام بما فيها خيمتنا السوداء الجديدة التي كانت تبدو بارزة بين الخيام . وقضيت انا وزوجتي نهارنا في الصيد مع سعود بن غران الذي يهتم بصقور الصيد الخاصة بالشيخ أحمد حاكم الكويت ، في أم الشذازين وسلسلة خد السعادة . وعدنا الى الخيم قبل غروب الشمس ومعنا كيس فيه خمس حباري ، فسلمناها الى زوجة سالم عمشا - او عطشى كما يلقبونها - لتطبخها . وكان المساء بارداً فسرنا أن نجلس حول النار لابسين فروات من جلد الخروف نحترسي القهوة . وبعد غروب الشمس بوقت قصير تحول الطقس تحولاً ملحوظاً وهي ظاهرة عادية في قلب الصحراء في مثل ذلك الوقت . فقد تلبدت غيوم كثيفة سوداء فوق رؤوسنا من الشمال سبقتها ربح باردة كالثلج هبت بقوة العاصفة .

ووضعنا كومة من الحطب فوق النار وثقلنا الستائر الخلفية للخيام بان دفنا اطرافها في الرمل وشددنا حبالها جيداً على الاوتاد . واشتدت حلكة الليل في تلك الاثناء واذكر انني خرجت لأنفق قرب الماء التي قيل انها تجمدت خلال فترة لا تتعدى الساعتين من وصولنا الى الخيم . وبصعوبة فائقة جمعت الأغنام في الظلمة مع جمال سالم وأوى بعضها داخل الخيام وبعضها الآخر خارجها . ومما زاد الوضع سوءاً ان المطر بدأ ينهمر بغزارة ممزوجاً بالثلج والبرد الامر الذي أضاف الى حلكة الليل حلكة جديدة ودفع الى تحت اللحاف كل من سولت له نفسه الخروج لمواجهة العاصفة .

وفجأة طلع صراخ بان دغيمة لم تأت الى الخيمة وان واحداً من جمال أبيها لم يصل بعد . وعقدنا مجلساً طارئاً ذكر فيه ان دغيمة خرجت لوحدها بعد الظهر لترعى جمال أبيها وهي ترتدي دشداشة قطنية خفيفة وبدون عباءة تقيها البرد والمطر ، وانها شوهدت آخر مرة على بعد أربعة أميال . وكان مزيد والدهما قد ذهب الى الكويت لشراء بعض المؤن .

وبدأ المطر عندئذ ينهمر كالسيل . وبالرغم من أن خيمتنا كان قائماً على أرض

مرتفعة ، فإنه أصبح صفحة من الماء تدخل اليه من جهة وتخرج من جهة . وكل ما كان باستطاعتنا ان نفعله هو ان نجتمع الفرش والبسط على بعضها ونجلس فوقها في الظلام .

ولكن دغيمه المسكينة استأثرت بكل تفكيرنا . وقد حاول سالم واثنان من العوازم أن يقوموا بجهد بطوي للوصول إليها أثناء الليل ولكنهم لم يستطيعوا التقدم كثيراً واضطروا الى العودة عند منتصف الليل منهوكي القوى . رقلنا جميعنا قلقاً بالغاً ظناً منا أن الفتاة قد تجمدت من البرد منذ فترة طويلة .

وفي الساعة الرابعة صباحاً توقف المطر وكانت المنطقة كلها عبارة عن بركة ماء يلفها الضباب . وكانت الرؤية لا تتعدى عشر ياردات ومع ذلك أرسل فريق للانقاذ - كنت أنا واحداً من أعضائه - بقيادة سالم للزى ما حل بالفتاة وجماها . ووجدنا طريقنا ببطء على آثار أقدام الجمال باتجاه الكويت . وكانت الأرض على جانبي الآثار صعبة تتألف من كتل كبيرة من العشب المعروف باسم «تسدا» ، تجمعت على قواعده مرتفعات من الرمل يبلغ ارتفاع بعضها أربعة أقدام ، مما جعل تقدمنا صعباً للغاية .

وعند الفجر وصلنا الى المكان الذي يقصده سالم ولكننا لم نجد أثراً لدغيمه أو جماها . وتفرقنا كل واحد في جهة على أمل أن نعثر على جثة الفتاة متجمدة . وفجأة سمعنا صراخاً فركضنا باتجاه الشخص الذي كان يصرخ ويلوح ببسته . ووجدنا دغيمه وقد انطوت على نفسها داخل وكر للشعلب . لقد كانت على قيد الحياة ولكنها بالغة الاعياء وغير قادرة على التحرك من البرد . وحملناها الى الخيم بفرح عظيم . وبعد ان أطفئت بجانب النار وأعطيتم شراباً ساخناً وبعض الطعام استطاعت أن تقص علينا قصتها . وبلغت الأطفال حديثتنا كيف أن جماها ضاعت في الليل عندما بدأت تشتد غزارة المطر . ولكنها ، كفتاة بدوية ذكية ، قررت أن تجمد لنفسها مأوى بالرغم من الخوف والمطر والظلام والبرد القارس . ورأت وهي مبلة بالماء وتعااند قوة الريح ، أن تحتمي وراء تلة رملية . حوها فأخذت تحوم في المكان بحثاً عن واحدة كبيرة .

وقالت بدغميه :

- إنني لم أبك ولكنني كنت خائفة . وساعدني الله بأن قادني الى وكسر
للشعلب أخذت أكبره وأعمقه . ولم يكن ذلك صعباً لأن الرمل كان رطباً . ثم
زحفت الى الوكر هرباً من الريح التي كانت تهب من فوق الوكر الى جذور الشندا
فلم يصل الى الوكر إلا القليل القليل من المطر .

واعتنينا بدغميه عناية فائقة طيلة اليوم التالي لا لأنها أظهرت شجاعة
وروحاً عالية فقط ، بل لأنها عضو عزيز في عائلة نخيمنا . ووصل والدها الى
المخيم بعد يومين وكان شبه مجهد من تعرضه للبرد ولكنه واصل سيره قلقاً على
جماله . وكان تعليقه الوحيد عندما سمع قصة مغامرة ابنته :

- شكر الله .. لقد فعلت حسناً .. ولكن ماذا تتوقعون من ابنتي ؟ انها

شيطانة صغيرة .

ووجدت جمال مزيد سألته كلها بالقرب من واحة جهرا ولم يصب واحد منها
بأذى ولكن العاصفة قتلت تسعاً من أغنام سالم وجلاً مريضاً .

حلم امرأة من عتبيه

أخبرني هذه القصة في المخيم بتاريخ ١٣ شباط سنة ١٩٣٧ شخص مرموق
من رعايا الكويت التابعين لقبيلة عنيزة فور وصوله من الرياض ، وليس هنالك
سبب يدعوني للشك في صحتها . والرجل يحمل سمعة عطرة واخباره موثوقة
وهو رئيس إحدى قرى القصور ويتمتع بثقة واحترام الشيخ . وسأحجب اسمه
لأسباب معروفة .

قال ان امرأة معروفة من عتبيه عاشت خارج الرياض عدة سنوات ويعرفها
الجوار بأنها امرأة حكيمة قادرة على تفسير الاحلام ، قد حلت حلماً اثناء صيام
رمضان الأخير .

لقد حلت انها كانت جالسة قفزل الصوف خارج خيمتها عند المساء ، عندما
لحقت رجلاً قادماً نحوها من بعيد . وكان الرجل طويلاً كبيراً رفيق الوجه . ولما

وصل اليها حياها وقال لها :

- ايتها المرأة ان امام الملك عبد العزيز آل سعود ثلاث سنوات أخرى فقط يعيشها وقد دخل في السنة الأولى منها التي بدأت ببداية صيام رمضان . وعندما يموت سيكون هناك حزن عميق عليه في طول البلاد وعرضها وستشن كل قبيلة الحرب على الأخرى ويقوم كل واحد من أبناء الملك على أخيه . انهضي ايتها المرأة وحذري أولادك الثلاثة ان يشتروا السلاح والذخيرة استعداداً للاضطرابات العظيمة لأن يد كل رجل ستمتد الى جاره ولن يكرن أحد في مأمن . اما انا ايتها المرأة فسأموت بعد خمسة أيام لأن الملك أمر رجال حرب بالبحث عني وقتلي . فهو قد غضب غضباً شديداً لأنني نقلت اليك هذه الأنباء السيئة الطالع .

ولما افافت المرأة من حلمها قلقت كثيراً فأرسلت الى أولادها الثلاثة تقول لهم :

- يا أولادي ، ان روح الله ظهرت علي وانا نائمة وحملت ان ملاك الرب حضر علي وكلني كذا وكذا . انهضوا واذهبوا الى المدينة واشتروا لأنفسكم اسلحة الحرب لأنه كتب علي ابن سعود ان يموت خلال ثلاث سنوات وستحدث اضطرابات عظيمة في البلاد تشملكم وتشمل أولادكم . اما بالنسبة لي ، اسمك المعجوز ، فقد أصبحت علي قاب قوسين أو ادنى من الموت لأنه ظهر لي انني سأقتل خلال خمسة أيام من هذا اليوم .

ودعش أولاد المرأة للكلام والندبهم فشاؤروا فيما بينهم وقرروا ان يفعلوا ما أمروا به واقسموا اليمين أن لا يخبروا أحداً بما سمعوا . ومضت أربعة أيام دون ان يحدث شيء ، وفي اليوم الخامس شاهدوا فريقاً من الهجانة المسلحين يقتربون بسرعة نحو خيمتهم . ولدى وصولهم اتخوا جماهم الى الأرض وتقدموا الى الخيمة . وصرخ قائدهم قائلاً :

- ابن راعية البيت .

راجابه أولادها بقولهم :

- انها في الداخل ايها الصديق ماذا تريد منها ؟
وفي تلك اللحظة خرجت والدتهم من جناحها في الخيمة فاطلقت عليها النار
فوراً وسقطت قتيلة . وكل ما قاله القائد الهازيء وهو يغادر الخيمة مع رجاله :
- ان اوامر الملك مشددة وان باعه لطويل حيث توجد الساحرات .
ابلغني محدثي ذلك بكل أسف وكأن الويلات والخراب سيحلان على نجد .
وقال ان القصة طمستها السلطات السعودية ولكنها انتقلت بالهمس من فم الى فم
بين قبائل البدو في الجزيرة العربية . كيف يكون الملك سمع قصة حلم تلك
المرأة ؟!

الفصل الخامس عشر

الرياض

١٩٣٧

في ٢٣ كانون الأول سنة ١٩٣٤ منح الشيخ أحمد، بموافقة الحكومة البريطانية،
متميازاً للتغيب عن النفط لشركة الكويت وهي شركة انكلو - اميركية
مشتركة . وفي صيف سنة ١٩٣٥ فسام الشيخ بزيارة خاصة للندن حيث استقبل
استقبالاً حافلاً . وفي أول نيسان سنة ١٩٣٧ منح لقب صاحب السمو من قبل
الحكومة البريطانية وبعد ذلك بفترة قصيرة منح لقب K. C. S. I .
ولما بلغت سن التقاعد من الخدمة في الجيش سنة ١٩٣٦ وبالتسالي من منصب
الوكيل السياسي لحكومة صاحب الجلالة ، أصبحت الممثل المحلي الرئيسي لشركة
نفط الكويت . وحل مكاني في منصب الوكيل السياسي الكابتن جيرالد دي
غوري .

وفي تشرين الأول سنة ١٩٣٧ قمت مع زوجتي بزيارة للرياض حيث حللنا
ضيوفاً على ابن سعود وكانت المسافة التي قطعناها بالسيارة خمسين ميل في كل
اتجاه . ولدى عودتنا سجلت زوجتي بعض الانطباعات . أما أحاديثي الخاصة
مع صاحب الجلالة الملك عبدالعزيز آل سعود أثناء إقامتنا في الرياض والمسجلة

ايضاً في هذا الفصل ، فكانت مشرقة ومليئة بالعاطفة وخاصة عندما بحث قضية فلسطين . وفي الواقع ، كانت كلمات ذلك الرجل العظيم والصديق الصادق للحكومة البريطانية ، كالنبوءة وتنطبق على يومنا الحاضر . وبرا بوعدي سجلت كل ما دار بيني وبينه من أحاديث بعد كل مقابلة من المقابلات الثلاث التي تكرم ومنحني اياها ، ولندي عودتي الى الكويت ارسلتها بمظروف سري شخصي الى المستر والتون مساعد وكيل وزارة الخارجية - دائرة الهند لمعلوماته ومعلومات حكومة صاحب الجلالة .

رحلة الى الرياض بالسيارة

بقلم فيوليت ديكسون

بين بساتين النخيل وفي منخفض تحيط به الصخور الجافة ، تقع مدينة الرياض عاصمة المملكة العربية السعودية .

لقد دعا الملك عبدالعزيز آل سعود صديقه ديكسون لزيارة الرياض عدة مرات . وذلك الصيف وبينما كنت في لندن استحصل زوجي على اذن من وزارة الخارجية ومن حكومة الهند للقيام بهذه الرحلة ولم تر شركة النفط مانعاً في ذلك . وتلقينا رسالة من ابن سعود يقترح فيها ان نأتي الى الرياض إما قبل رمضان الذي يبدأ في ٤ تشرين الثاني وأما بعد العيد مباشرة . وبما ان الرحلة كانت تقتضي مسيرة ليلة او ليلتين في الصحراء فوجدنا من الأنسب ان نذهب قبل رمضان اذ يكون الطقس لطيفاً غير شديد الحرارة ولا شديد البرودة .

ووصلت من انكلترا في ١٢ تشرين الأول فوجدت ان جميع الاستعدادات قد اتخذت لسفرة في سيارتين فجر الحادي والعشرين ، وأرسلنا برقية بهذا المعنى الى الملك . وجرينا قرب الماء وطلبنا خيمة كالتي يجعلها الحجاج معهم الى مكة وغيرها من الأشياء الحقيقية الضرورية جداً لئلا نثقل السيارتين اللتين كانتا ستقطعان رمال صحراء الدهان الصعبة .

وفي صباح التاسع عشر جاء عبدالله النفيسي وكيل ابن سعود التجاري في

الكويت لزيارتنا وليلفنا انه تلقى برفية من الملك يقول فيها انه ذهب ليخيم
ويطلب منا ارجاء رحلتنا يومين ليتسنى له استقبالنا في الرياض .

وقبل ساعة من غروب الشمس في ٢٢ تشرين الأول أحضرت السيارة الى
باحة منزلنا الخلفية حيث حملت بالأشياء والامتعة الضرورية والوقود الاضافي
والماء وغيرها .. ما عدا الطعام الذي أعد في الصباح ، وكان عبارة عن سبعة
قراريج طهيت مع الأرز على الطريقة العربية ، واربعة أرطال من اللحم ،
وأربعين رغيفاً من الخبز العربي وعلبة من الحلوى وكمية من التمر وديزينة من البيض
المسلوق .

ووصل الدليلان سالم المزين وسعود بن غران مع سائقي السيارتين الى منزلنا
قبل شروق الشمس بساعة ، وبعد افطار سريع كنا جاهزين للسفر وكنت انا
وهارولد نرتدي الملابس العربية وركبنا في المقعد الخلفي باحدى السيارتين وجلس
سعود بن غران في المقعد الامامي الى جانب السائق محمد الغدقان . أما السيارة
الأخرى فكان يقودها عبدالعزيز الفهد وركبت في مقعدها الامامي حمدي خادمي
العربية ، وركب في المقعد الخلفي سالم المزين وعلوم الطباخ .

لقد بدأ السير مع طلوع الشمس . وعندما وصلنا الى ابواب جهرا جاء
الرجل الكبير خان بهادور ملا صالح وزير الشيخ أحمد ومعه ابنه عبد الله الملا
لوداعنا والتمني لنا بأن تكون سفرتنا سعيدة . وبعد مسيرة ٤٠ دقيقة عندما
اقتربنا من الكبد لحق بنا الوكيل السياسي الكابتن دي غوري الذي كان في رحلة
صيد مع عداس صاحب الصقر . وجاء الرجلان معنا الى الحدود قرب مناقش .
وبعد أن اجتزنا الأراضي المتشققة المليئة بشجيرات العرفج حول مناقش
وصلنا الى خيرة جلمهم ومنها الى أرض منبسطة وممتدة على مساحة شاسعة تدعى
قرعه ، لا يوجد فيها العرفج ولكنها مغطاة بعشب يابس وبالنتي من الريح
الفاتت . وكان الطريق من هناك سهلاً فسرنا فيه بسرعة كبيرة ، وهناك شاهداً
غزالين كانا يقفزان في طريقنا ثم تواليا عن الأنظار الى يميننا .

ولكي يكتب هارولد تقريراً عن الطريق من الكويت الى الرياض ، أخذ

يدون بعض الملاحظات عن البلاد الممتدة على جانبي الطريق مستخدماً في ذلك لوحة للرسم وبوصلة وعداد السيارة . وقد أخذ معه منظر الميدان وبنديته .
وأكملنا سيرة عبر خباري وضحا - المكان الذي كان يخيم فيه ابن سعود سنة ١٩٣٠م حيث قام هارولد بتسليمه فيصل الدويش والزعيمين الثائرين الآخرين - إلى بلاد الحمض التي تبعتها أرض مشققة تدعى هضبة الوريعة، وفجأة لحنا في مكان منخفض الحصن الجديد في جاريه عليا . وإلى يمين ذلك المكان ظهرت بيوت مصنوعة من الطين يبدو أنها تشكل قرية صغيرة فيها عدد من أشجار الاثل بين البيوت . وفي منحدر امام القرية بانت علينا حوالي مائة وخمسين خيمة سوداء من خيام البدو .

وسرنا باتجاه الحصن الذي كانت أبوابه مفتوحة وفيه عدد من الرجال يجلسون على مقعد عند المدخل .

- السلام عليكم .

- وعليكم السلام .

وبعد التحية أسرع رجلان من داخل الحصن وأغلقا البوابة الكبرى في وجوهنا !

ونزل هارولد والدليلان من السيارتين ثم جاء الأمير ودعانا لتناول القهوة في الداخل . فذهب الرجال معه إلى الحصن وبقيت أنا مع حمدي في السيارة . وانتظرتنا طويلاً . ماذا حدث ولماذا تأخروا ؟ ألم يتلق هؤلاء أنباء زيارتنا من الملك ؟ ألم يتلقوا إذنًا بالسماح لنا في إكمال رحلتنا ؟ وحسب ما علمت من الحراس كان الجواب بالنفي ، فكان من المرجح ان نبقى هناك حتى الثالثة أو الرابعة بعد الظهر لأن الوقت كان ظهراً .

وأخذ أحد السائقين يستعد لاقامة خيمة نستريح فيها ولكنني منعتهم ، فتضوع رجال الحصن وبدأوا ينصبون لنا خيمة في الظل عند الجهة الشرقية من الحصن . ولما انتهوا دعونا للنزول والاستراحة في الخيمة فسررنا بذلك لان الجلوس في السيارة والالتفاف بالبرقع والعباءة في ذلك الجو الحار كان مزعجاً للغاية .

وأمر السائقان بعد ذلك بإزالة جميع امتعتنا من السيارتين ليجري تفتيشها من قبل الجمارك . فانزل كل شيء واعد توبيبه بعد تفتيشه .
واخيراً خرج هارولد والدليلان من الحصن بعد ان اقنعا الامير باسأل برفية الى الملك للسماح لنا بالتقدم . وسمعنا بعد ذلك ان خروفاً قد ذبح مع عدد من الفراخ لاقامة وليمة لنا . ولما كنا راغبين في استئناف السفر بعد ان تلقينا اذننا بذلك فوراً ، ارسلنا سعود بسرعة الى الحصن ليرجو الرجال هناك ان لا يحضروا غداء لنا لأننا تناولنا غداء قبل الوصول الى جاريه .
وعند الساعة الثالثة جاء الامير مبتسماً وابلغنا انه تلقى امراً بالسماح لنا باستئناف السفر ونفى لنا سفرنا سعيدياً .
وسرنا على الفور .

ولم نكن قد قطعنا ميلاً واحداً عندما لاحظنا ان سيارة قتبنا باقصى سرعتها . فتوقفنا لانتظارها . وشعر محمد الغدقان بالذنب لأنه كان يحمل معه رزمة من التبغ الى الرياض ، لأنه خشي ان يكون الامير قد علم بذلك . وقبلنا كانت سيارة الفورد تقترب منا انسل الغدقان الى وراء سيارتنا والقى بالرزمة بين شجيرات على جانب الطريق . ولكن مهمة سائق السيارة كانت تسليمنا برفية مع قلم وايصال . ولم يستطع احد منا قراءة البرفية جيداً ولكنه يبدو انها كانت برفية ترحيب من ابن سعود .

وأصبح طريقنا عندئذ باتجاه الغرب فسرتنا مسافة طويلة في ذلك الاتجاه . وكان منظر الصحراء موحشاً للغاية وكانت تصادفنا كثبان الرمل تارة على هذه الجبهة من الطريق وتارة على الجبهة الاخرى . وبالتدريج أخذ الطريق يتجه نحو الجنوب الشرقي وبدأت تواجهنا أرض صخرية فيها حجارة كبيرة سوداء شبيهة بتلك التي يشاهدها المرء عند ليه قرب الكويت . وهكذا وصلنا الى السمن ديرة قبيلة مطير العظيمة .

وبعد ساعتين فقط من مغادرتنا جاريه نصبنا خيامنا لقضاء ليلتنا على أرض صخرية صلبة بالقرب من مجموعة من اشجار السدر تعرف بأسم العصافير وتقع الى

يسار الطريق . وكان محمد الغدافان يريد ان يسير ساعتين اثنتين لكي نقرب من الدعانه بحيث نستطيع ان نقطعها اثناء برودة الصباح . ولكننا كنا متعبين ومتلهفين للاستراحة .

واقامت الخيام في لحظات وبدأ الابريق يغلي على النار . غابت الشمس في الساعة الخامسة والثلاث ، وقبل حلول الظلام كان كل شيء جاهزاً بما في ذلك كمية من الحطب كافية لتدفئة السائقين سعود وسالم طوال الليل . وقد استمتعنا بدفء النار ونحن نأكل الدجاج مع الخبز والتمر مع الشاي ثم شربنا قهوة سالم ونحن جالسين في الظلام حول نار أخشاب الحمض نحكي الحكايات لمدة ساعتين ونصف الساعة قبل ان نذهب للنوم .

وقبل ساعة واحدة من بزوغ الفجر حملنا خيامنا من جديد ثم تناولنا الشاي والبيض والخبز واستأنفنا السير مع شروق الشمس . وسرنا عبر السمن بين التلال المنخفضة المسطحة الرأس وبين المنخفضات التي تنمو فيها أشجار السدر الصغيرة التي يجذبها المطيريون كثيراً . وصادفتنا واحدة من الجباري طارت عندما اقتربت السيارة منها . وأخذت التلال تتوارى وراءنا واحدة بعد الأخرى الى ان وصلنا سهلاً أرضه صخرية قاسية .

وقال سعود مشيراً الى اليمين :

- دهل القريج .. اتريدون ان تروه ؟

- نعم .. نعم .. قلنا له .

وفي تلك الاثناء خرجت سيارتنا عن الطريق وسارت حوالي خمسية بأرودة ووقفت عند حافة فجوة دائرية كبيرة في الأرض .

يبلغ قطر تلك الفجوة حوالي ٨٠ قدماً . وبعد ان نزلنا فيها أكثر من ٣٠ قدماً وجدنا فجوة أصغر في الوسط يبلغ قطرها خمسة اقدام فقط .

وقال سالم :

- من هنا يأخذ البدو الماء يا ابا سعود .

والدهل الذي يعرفه الجيولوجيون بالفاتس هو بشر طبيعية مؤلفة من ممرات

① الدهول

وفجوات أرضية تشكلت على مر العصور بفعل المياه التي تندفع من القمر في اتجاهات مختلفة . وتنحدر بعض تلك المعرات في جوف الأرض إلى عمق ثلاثمائة ياردة أو أكثر . وقبل أن يصل المرء إلى الماء عليه أحياناً أن يرحف على أريمنه أو أن يعبر أحياناً أخرى كهوفاً كبيرة كأندرائية الشكل . أما أرض المعرات انصخرية فقد صقلت وقتاً كالت عمل القرب الجلدية التي جرت عليها عبر القرون . ولا يجزأ رجل في الدهول إلا إذا ربط بحبل لأنه قد يضل طريقه ويمسوت في الداخل . وبعض تلك الدهول شديدة الظامة من الداخل وبعضها الآخر يشترب إليه النور من فجوات صغيرة .

وبحثت أفا عن أحجار صوانية فالتقطت منها قطعة أو اثنتين كان يمكن أن تستعمل كأدوات للحفر في زمن من الأزمان .

وبعد أن التقطت عدة صور فوتوغرافية لدهول الفريخ استأنفتنا سيرتنا تاركين وراءنا على اليمين وعلى اليسار عدداً من الدهول الصغيرة بدون أسماء وربما لم يكن فيها ماء بانتظار هطول الأمطار . وكانت الأرض لا تزال صخرية صعبة . وفجأة قال سعود مشيراً إلى جهة اليمين أمامنا :
— شوف الدهانه يا أه سعود .

ففي الأفق البعيد ارتفع ما بدا لك سلسلة صخرية طويلة منخفضة . وأول فكرة خطرة لي : كيف يمكن للسيارة أن تعبر تلك السلسلة إذا كانت رميية ؟ وارتدت أن أقترح على السائقين أن نزل ونقطعها مشياً على الأقدام . ولكنني لم أقل شيئاً مع أن أفكاري ونخاوي كانت تقلقني إلى درجة كبيرة . ثم بدأت البلاد تتغير ورأينا العرفج مرة ثانية وكان قليلاً متفرقاً في البداية ثم كثيراً كشيء عندما اقتربنا من رمال الدهانه الخيفة .

وعبر الطريق ظهر لنا ما يشبه غطاء خفيفاً من الرمل الأحمر على عمق عدة بوصات وفي عدة أماكن على عرض خمس أو عشر ياردات . ولكن السيارات لم تسلك ذلك الطريق وسارت على ما ظننته طريقاً ترايباً . وبدأت السلسلة الرملية الكبيرة على يميننا تقترب فرأينا لونها الأحمر يشع في نور الشمس . وكنا

في تلك الاثناء نسير باتجاه الجنوب الشرقي بمحاذاة السلسلة المذكورة تقريبا .
وكلما تقدمنا بدا انها تنقلص الى ان اختفت تماما . وملأني ذلك بالامل لأنني
تحققت ان السلسلة أصبحت منخفضة الى درجة تتمكن فيها السيارات من العبور .
وفي الساعة التاسعة والنصف خرجت سيارتنا عن الخط الى اليمين واقتربت
من الرمال المرتفعة أمامنا وتوقفت . ونزل محمد الغدقان ليملاً مبرد السيارة بالماء
من القربة . وقال :

- من هنا أمر دائما يا ابا سعود . ان الطريق من هنا أقصر من اتباع الطريق
الرئيسية عبر الرمال وقد فعلت ذلك عدة مرات . ويجب ان تتأكدوا جميعكم
لأنني سأنحدر بالسيارة ولا أستطيع ان اخفف السرعة قبل عبور السلسلة الأولى .
هذا هو عرق السرو واحد من أسوأ اثنين من مسالك الدهانه . وبعد ذلك يصبح
الطريق سهلا .
وأجيبناه بقولنا :
- كما تشاء .

وبعد ان خفف السائقان ضغط الهواء من عجلات السيارتين اندفعا بالسيارتين
بسرعة متسلقين الى قمة الكثيب الرمي متجنبين شجيرات العرته قدر ما
يستطيعان . لم تكن هنالك طريق واضحة وانما شاهدا آثار السيارات على اليمين
وعلى اليسار . وكنا نبتز بعنف داخل السيارة وهي تندفع بنا عبر الرمال الى ان
وصلنا الى القمة ونزلنا المنحدر الى أرض مستوية تكثر فيها الحصى على مسافة
سنة أميال تقريبا . وسارت بنا السيارة بسرعة عبر تلك البقعة الى ان وصلنا
ثانية الى كثيب آخر من الرمل وعبرناه .
وتنفس محمد الغدقان انصعداً وقال :
- الحمد لله .. أمامنا مسيرة سهلة الآن الى ان نصل الى العرق الثاني عرق
الرويشب .

هناك ثمانية من هذه العروق لها اسماء ولكنها غير واضحة المعالم اذ ان كل
واحد منها له عدة تلال تحيط به من كل جانب .

وصرخ السائقان :

- لقد قطعنا العرق الثاني الآن .. والعروق الباقية صغيرة لا نحيفنا .
كانت تجربة مثيرة ولكنها لم تكن مخيفة .

وفي الساعة الحادية عشرة توقفنا لتناول الغداء على مسافة قصيرة من آبار
الرياح ، بعد ان قضينا ساعة ونصف الساعة في عبور رمال الدهان الشهيرة .
وهناك وضعت الكحل على عيني وثقبت برقعي لئلا صادفنا أحد في الرياح .
وسمعنا صوت سيارة فورد قديمة متجهة نحونا من الشمال الشرقي على الطريق
الذي سلكتناه نحن من قبل . وكانت السيارة تحمل عدداً من شيوخ دبي قادمين
من الهفوف عاصمة الاحساء في ثلاث سيارات فقدوا اثنتين منها في الدهان .
وكانوا قد قضوا يومين في الطريق من الهفوف فاستبد بهم الجوع والعطش ، فكانوا
بغاية السرور ان يأكلوا بقايا غذائنا من الدجاج واللحم المطهي قبل يومين في
الكويت والذي بدأت تفتح رائحته ، وبطفشون عطشهم بقليل من الماء . وساروا
امامنا الى الرياح ينتظرون بقية الفريق هناك .

ولم نتأخر طويلاً في الرياح . وكان هناك عدد كبير من البدو يستعدون
للانتقال الى الصحراء . وقطعنا بأمان البحيرة الرملية (بحري ماء جاف) التي
تقع شمال الرياح مباشرة ، ثم تابعنا طريقنا .

ومرة ثانية تغيرت طبيعة الأرض ولكن بسرعة . فبعد ان تركنا وراءنا كل
امر لرمال الدهان الحمراء وشجيرات العرفج ، اتينا الى ارض صخرية ذات تلال
منخفضة ومجارٍ للمياه جافة حوالها عدد من الاشجار هنا وهناك وبشر او
اثنتان يقف عندها بسدوي وزوجته يتحان الماء على جملين . والى جانب التلال
الصخرية قطع ضخمة من الحجارة السوداء بين حجارة حمراء اللون ، تبدو وكأن
أحدأ قد افرغ كيساً هائلاً من الفحم على القمة والمخدر الى الجوانب . وتخرج
طريقنا عندئذ بين التلال الى أن رأينا أمامنا سهلاً كبيراً ينحدر عدة مئات من
الأقدام وتطله صخور كبيرة شاهقة . ولم نجد أمامنا طريقاً واضحة في البداية
ولكننا على يسارنا شاهداً مجموعة من الرجال يسدو انهم كانوا يعملون في شق

الطريق . فاقتربنا منهم وبأدرونا بالقول بأعلى صوتهم :

– الطريق ليس من هنا .. من هناك .

و اشاروا الى اليسار حيث كانت جماعة اخرى من رفاقهم يعملون .
وسألهم سائقنا :

– من أين ؟

فما كان من احدهم إلا ان قفز الى عتبة السيارة ليدلنا على الطريق .

وبدأة نتحدر من الصخور الشاهقة المعروفة باسم بريب والتي يبلغ ارتفاعها
سائة قدم تقريباً . وكان الطريق قد شق بصعوبة في الصخور القاسية . وعند
اقدام الصخور الشاهقة أشار علينا رجل ان نتجه الى اليسار فتركنا الطريق
وسرنا عبر الصخور والحجارة حول منمطف من الصخر في شعيب حجري .
وظلمت علينا شجرة وارفة الظلال جلس تحتها مجموعة من الرجال يجانث سيارة .
وسرنا الى هناك لنجد بعثة الملك في استقبالنا برئاسة فخري أفندي شيخ الأرض*
وهو شاب سوري من عائلة معروفة يعمل في خدمة البلاط السعودي . وسلمنا
رسالة من الملك ومن الأمير سعود يمنيان لنا فيها رحلة طيبة .

كانت السجاجة قد فرشت على الأرض في الظلال ، والشاي والقهوة
جهازان ، واللحم الطازج المقطوع من فخذ خروف معلق على غصن بعيد في
الشجرة يشوى على نار الفحم . وكنا نشعر بالعطش والجوع – او على الأقل
كانت رائحة سرائح اللحم تجعلنا نشعر بذلك – . وبعد القهوة التي هي في نجد
أخف منها في الكويت ثم الشاي فالمزيد من القهوة والمزيد من الشاي ، قدم لنا
اللحم على طبق ملون ، وكان لذيذاً فائزاً .

وقال لي سعود بن ثوران بعد ذلك :

– لم استطع ان آكل ذلك اللحم .. لقد كان رهيباً والدم لا يزال يقطر منه .
وأجبتة :

* كان شقيقه الدكتور مدحت شيخ الارض طبيب الملك الحاص ، وشيخ الارض عائلة معروفة
في دمشق .

– نحن الانكليز نجبه كذلك .

لقد استمتعت باكل اللحم فعلاً . وبعد نصف ساعة من الاستراحة وشرب الشاي والقهوة نقلت جميع الامتعة والحاجيات بما فيها ما تبقى من اللحم الى السيارات . وبعد أداء الصلاة ركبنا سيارتنا لنقطع الجزء الأخير من الرحلة . وقالوا لنا :

– الرياض تبعد ساعة فقط من هنا .

وعندما انعطفتنا لنخرج من الشعب الى الطريق كانت الصخور العظيمة تظلمنا . وبعيداً امامنا لاحت لنا ونحن نتجه نحو الشمال الغربي صخور على شكل وجه زنجي يبدو وكأنه يحرس مداخل نجد . وكلما اقتربنا منه تغيرت ملامحه انشورية الى ان وصلنا اليه فوجدناه جزءاً من الصخور العظيمة الملتفة في السراب الى مسافة بعيدة عن بيننا .

لقد كان من الصعب ان نتحقق من اننا كنا لا تزال على مثل ذلك الارتفاع مع اتنا انحدرة نزولاً من تلك الصخور . ويقول فيلي ان الرياض ترتفع ٢٢٥٠ قدماً عن سطح البحر . ومما يؤكد هذه الحقيقة الهواء البارد العليل والليالي اللطيفة التي تتمتع بها الرياض .

ومن هناك وما بعد كانت الطريق واضحة المعالم وعلى جانبيها في اماكن عديدة آثار سيارات غرقت في الوحل في فصل المطر . وكانت في بعض اجزاها سيئة المسالك مليئة بالتراب والغبار ، وفي اجزاء اخرى مغطاة باعشاب خضراء كثيفة لا اذكر اسمها بالضبط . وكنا دائماً نتطلع للبحث عن ازهار او نباتات غريبة ونتوقف لنلتقط نماذج منها اذا وفقنا في ايجادها .

وبعيداً عبر السهل الصخري كانت تبدو امسامنا الى اليسار تلال منخفضة ، وبعيداً عند الافق كانت تبدو تلال جبل طويق الذي بدت ملامحه واضحة في وجه الشمس .

وقال السائق :

– عندما نصل الى تلك التلال المنخفضة تشاهدون الرياض .

ولكن سيارة فخري افندي كانت تسير في المقدمة تاركاً وراءها عموداً من الغبار تعلق في الهواء كالسحاب نظراً لانعدام النسيم وحجب الرؤية عن ناظرينا. وبعد عدة منعطفات دخلنا بين التلال المنخفضة ثم انحدرتنا قليلاً نحو سهل داخلي صغير . وفي البعيد رأيت ما ظننته يجب ان يكون مدينة الرياض : قلعة كبيرة ذات ابراج ترتفع فوق الاسوار وأعالى الابنية تظهر فوق الاسوار والابراج. والى يسار ذلك كان هنالك عمودان للاسلكي . ولم أر أثراً للنخيل الرياض .

وأشار محمد الغذفان الى تلة واطئة أصبحت وراءنا الى اليسار ، وقال :
-- المحروق .. يمكن للسيارة ان تسير نحو مباشرة وتدخل في نفق فيه ثم تخرج من الجهة الثانية .

وكانت في رأس المحروق فتحة كبيرة وكان من الواضح للناظر ان يرى عدداً من السيارات تحترقه .

ولم نكد نصل الى القلعة حتى أطلت علينا فجأة بساتين النخيل في الرياض من جهة اليسار . وما شاهدناه الآن لم يكن مدينة كما كنت اقصور ، بل قصر الملك الجديد الذي لا يزال قيد البناء وهو قصر الشمسية .

ورقنت السيارة المرافقة لنا هناك وأبلغنا ان الملك يرغب ان نذهب مباشرة الى واحد من قصوره الصيفية التي تبعد عن بعضها مسافة عدة مئات من الياردات في بديعه على بعد خمسة أميال الى الغرب من العاصمة . أما هو شخصياً فكان يقيم في قصره الشتوي داخل اسوار المدينة .

تركنا اشجار النخيل على يسارنا ودخلنا في واحة على جانبي الطريق الصخرية الوعرة الى مسافة سبعة أميال ، ثم انحدرتنا نزولاً على طريق صخرية منحدره ومتعرجة تتجه نحو ما يعرف بالباطن وهو أرض مجرى كبير لوادي حنيفة . وأمامنا هناك كان قصر الملك ووراءها مزيد من بساتين النخيل الممتدة عبر جوانب الوادي الصخرية المنحدرة ، على عرض نصف ميل تقريباً . ويشغل القصران وحدائقها ثلثي المساحة تقريباً أما الباقي فقد ترك للسيل المتدفق الذي يأتي عندما تهطل الامطار . وقد اقام الملك تحت سور الحديقة عند مقدمة القصر

الذي نزلنا فيه مكاناً صغيراً للجلوس ، فيه مكان لصنع القهوة بحيث يتسنى له ان يجلس في فصل الامطار ليشرّب قهوته بجانب السيل المندفّع بسرعة .
يقول المثل العربي :

– ثلاثة اشياء تفرح قلب الانسان : الحضرة ، والماء والوجه الحسن .
وذلك صحيح بكل تأكيد .

وفي الجانب الآخر من وادي حنيفة ، وبعد ان عبرت سيارتنا أرض النهر الجافة وانعظنت على منعطف حاد الى اليمين وحملتنا الى طريق ضيقة جداً على جانبيها أسوار عالية ، انعطفنا أيضاً في منعطف حاد ولكن الى اليسار هذه المرة وتوقفنا أمام باب كبير مفتوح . وتسلقنا بمساعدة أيدي الحراس الممتدة الينا ، وكنت اذا أتبع زوجي على العتبات الصخرية وعلى طول المعر المصنوع من الحصى الى اليسار أولاً ثم الى اليمين ثم الى الدرج العريض المؤدي الى القصر . كنت أفعل ذلك على الطريقة العربية .

كان القصر حديث البناء لأنه عندما قام صاحب السمو الشيخ أحمد حاكم الكويت بزيارة الرياض سنة ١٩٣٤ لم يكن موجوداً . ويتألف من باحتين تمتد غرف على جانبيها في الطابقين السفلي والعلوي ، وباحة اخرى أصغر للخداه . ان الجناح الأعلى من البناء الأول مخصص للسيدات وفي غيابهن لكبار الضيوف . أما المنزل الثاني فيقيم فيه الملك وهناك بصرف اعماله ويستقبل الشيوخ والبدو أثناء أشهر الصيف .

وفي الطابق العلوي توجد شرفة عرضها اثنا عشر قدماً وتمتد على مدار الباحة . وتدعم تلك الشرفة اعمدة حجرية مغلقة بالجص الابيض ، وبين كل اثنين من تلك الاعمدة تقف ثلاث ركائز خشبية صفراء باهتة رسمت عليها بالأحمر والاسود خطوط ونقط وأشكال . ويقفل الشرفة جدار مصنوع من الجص والطين ويبلغ ارتفاعه حوالي ستة أقدام يبدو أعلاه على شكل رؤوس واكتاف صف طويل من الرجال يقف كل منها فوق فتحة مثلثة الشكل بين الأعمدة المستديرة العالية •
المصنوعة من الحجر والجص ، والتي بدورها تدعم سقف الشرفة . ومن كل جهة

توجد فتحة كبيرة تسمح للخدّام ان يمدوا رؤوسهم منها لدعوة سقاة القهوة في الطابق السفلي .

والركائز جميعها مصنوعة من الحشَب اقيمت كل ثلاث منها بين عمودين لتدعم فروعاً اصغر من سقف الشرفة المغلف باوراق البردي والطين . وفي اغلب الاحيان تكون تلك الركائز مغطاة بقماش ابيض مدلى من السقف . وتلك الركائز المدعمة بالاعمدة مزينة حسب الزي النجدي الحقيقي برسوم من الخطوط والنقط بالاحمر والاسود على قاعدة صفراء اللون باهتة ، كما ذكرت سابقاً .

وايضا وجدت تلك الركائز تكون مزينة : في النوافذ والابواب الصغيرة . . وحتى في غرفة الغسيل . وداخل الغرف الكبيرة يوجد عمودان مستديران في الوسط يدعمان السقف . اما الجدران فهي مطلية بالجص الابيض وعليها حلقات او دوائر مختلفة الشكل .

وتصنع تلك النماذج على الطريقة الآتية : تغلف الجدران اولاً بطبقة خفيفة من طين اسمر قاس ، يوضع فوقها جص ابيض على سماكة ثلث بوصة . ثم يقوم المماري برسم تلك الاشكال ، والنطاء لا يزال رطباً ، ويعمق في حفر الخطوط حتى الطبقة الطينية . وفي كثير من الاحيان تترك مسافة بين سلسلة من الرسوم والسلسلة الاخرى . فالرسوم الاولى ترتفع ثلاثة اقدام عن الارض . وتتغير النماذج حول النوافذ والرفوف الضيقة المحفورة في الحائط . وفوق سلسلة الرسوم الافقية وضعت دوائر كبيرة منفردة مقطعة باشكال هندسية مختلفة اذ لا يتشابه فيها اثنان . انه في الواقع منظر رائع ذو وقع حسن .

وتغطي النوافذ ستائر حريرية جلب قماشها من اسواق الكويت . وعلى مدار الجدران وضعت مقاعد خشبية ثقيلة و « صوفات » من صنع بغداد . وتغطي الارض سجاجيد عجمية من كل حجم ولون ، وقماش السقف في غرفة الاستقبال الرئيسية مزين بكنتل ملونة من الحرير على شكل اقمار ونجوم ودوائر صغيرة وكبيرة .

ان القسم الاسفل من هذا القصر مخصص للخدّام وفي زاوية من زوايا باحته

المكشوفة يوجد وُجَار مستطيل لصنع القهوة . وتغطي ارض الدار طبقة نظيفة من الرمل الابيض ، واما ابواب الغرف تحت الشرفة فمطلية بأصباغ زاهية على اشكال مختلفة بالاحمر والاسود والازرق والاصفر والاخضر ، بما يشبه الموزاييك اذ ان لون كل مربع صغير او مثلث يختلف عن ألوان تلك التي تحيط به . والاقسام العليا والسفلى والوسطى من الابواب لها اطارات خشبية بارزة ملونة على شكل مربعات كبيرة . اما الابواب الصغيرة فهي عادة مستوية السطح حفرت فيها الرسوم حفرأ عميقاً قبل طلاؤها بالالوان . ان احسن تلك الابواب من صنع قسيم اما تلك المصنوعة محلياً فرسومها تشبه تلك التي على الركائز الخشبية وفيها كمثل قرمزية وسوداء . ولكل باب قفل وله مفتاح خشبي على شكل فرشاة الاسنان ويدخل في القفل على حافته ، وعند فتحه يتوجب دفعه الى اعلى عدداً مماثلاً من الاسنان . اما النوافذ فكلها تفتح الى الداخل ، ومن الخارج تجدها مزينة ومطلية كالابواب ولكنها من الداخل لا تحمل سوى رسوم بسيطة قليلة العدد .

① المصنوع

وعندما يصعد المرء الى الطابق العلوي من المنزل الأول تاركاً باحة الخدم الى اليسار ويتجه الى اليمين يجد نفسه أمام شرفة مؤثثة تغطي أرضها سجاجيد عجمية وتندلى من السقف مروحة كبيرة ، وعلى احد الجدران وضعت ساعة « برمباني » كبيرة مقابل مقعد الملك الحاص . ويستدير المرء الى اليسار ليجد ان الشرفة مؤثثة تأثيثاً مشابهاً . وفي الداخل هنالك غرفة طويلة ملاصقة للشرفة يذهب اليها الملك للصلاة والراحة وهي مفروشة على الطراز العربي بأرائك ومساند على مدار الغرفة ، وفي احدى الجهات هنالك ما يشبه العرش وحوله من كل جهة مسندان مربعان تغطي كلا منهما ثلاثة مساند أصغر موصولة ببعضها ومنظفة بالحرير . وقماش السقف في تلك الغرفة اكثر دقة وطموحاً منه في جناح السيدات اذ ان عليه صوراً لأباريق القهوة والشاي مزينة بالحرير الملون وبأعداد اكبر من الاقمار والنجوم والدوائر . وينزل بك درج سهل طويل الى مدخل خاص يستخدمه الرجال فقط ويعمل البناء المجاور بمعزل عن ذلك الذي تستخدمه

النساء .

ومع ان الملك كان قد غادر القصر الى المدينة منذ عشرين يوماً ، إلا ان الساعات الكبيرة في مجلته كانت تعمل بدقة متناهية . وحتى القهوة كانت جاهزة . وبينما نحن نتجول في الغرف جلسنا لعدة دقائق في الشرفة نستمتع بالهواء البارد ، احضرت لنا القهوة . وهناك انضم اليها عبد الله المسفر احد كبار المسؤولين في بلاط الملك فيصل في العراق واخبرنا انه زار نيويورك قبل عدة سنوات مع المستر كراين .

وصعدنا بعد ذلك الى السطح حيث يتناول الملك طعام الغداء في الصيف ضمن مقصف مغلق يدعمه عمودان طويلان يرتفعان عن الأرض ثلاثة اقدام وقد زال لونها لكثرة ما يمسح بها رجال القبائل الضيوف على الملك ايديهم المنيئة بالسمن بعد الطعام .^(*)

ويوجد عمود او اثنان عليها خشبتان متقاطعتان تعلق عليها المصابيح ، وهنالك أيضاً عمود خاص عليه حبال لتعليق قرب الماء في الهواء الطلق لتبريدها .

والقصر الآخر أقدم عهداً لكنه بني بنفس الهندسة تقريباً . وهنالك أيضاً يستقبل الملك الشيوخ والاعيان .

وللزائر العادي الى الرياض ، تبدو منازل الطبقة العالية من السكان مظلمة غامضة من الخارج وهي ذات جدران عالية من الطين وتقوم على جانبي الشوارع الضيقة المتعرجة ، ولها أبواب خشبية بسيطة . ولا تطل منها على الشوارع أبداً توافقاً باستثناء بعضها الذي وضعت في الطابق العلوي منه فقط نافذة واحدة ذات قضبان حديدية . ولكنها من الداخل ، ومعظمها مؤلف من طابقين حول باحة مركزية ، تبدو رائعة ومزينة بصورة فنية على شكل غرف القصر الملكي في بديعه حيث اقمنا . (سورين دي ايجري ديكون)

(*) هذه العادة ناشئة عن النقص في الماء . وتفنخر قبيلة عجمان خاصة بتلك العلامات على خيامها لأنها دلالة على مقدار الضيافة وتكريم الضيوف .

الملك يبحث قضية فلسطين

قطعنا حوالي خمسية ميل من الكويت الى الرياض في سبع عشرة ساعة ونصف الساعة من السير المتواصل . وكانت الاحوال الجوية ملائمة تماماً . ولكننا وجدنا ان الليالي شديدة البرد في قلب نجد . ومناظر الصحراء في الطريق كانت موحشة في معظمها ، وآثار الحياة الوحيدة التي صادفناها بعد مركز جاريه كانت ستة غزلان وحباري واحدة .

وكما ذكرت زوجتي سابقاً ، لقد دونت ملاحظات عن المناطق التي مررت بها واكتشفت من خلالها عدة اخطاء في خارطة الجزيرة العربية ذات المقياس ١:١٤٠٠٠٠٠٠ . وتمكنت من ان اجمع اسماء بعض الاماكن ، كما تمكنت من تحديد معالم طريق جيدة للسيارات بين العاصمتين . وكانت معي ايضاً خارطة فيليبي ذات المقياس ١ : ٥٠٠٠٠٠٠ التي طبعتها وزارة الحرب سنة ١٩٣٣ . وتظهر تلك الخارطة الطريق من الكويت الى الرياض ؛ ولكنها اذ تتوقف شمال حزام الدعان الرمي العظيم - أي ثلث المسافة من الكويت - فإني اعتقد ان الخارطة التي اكملتها فيما بعد هي أكثر فائدة مع انها تنقصها دقة خارطة فيليبي . وقد اعادت طبعتها قيادة الجيش في حكومة الهند .

لقد قضينا أربعة أيام ممتعة في الرياض ووضعت لنا برنامج كامل من الاجتماعات والولائم والزهور بالإضافة الى اننا شاهدنا العرض الكبير أو رقصة الحرب التي قيل انها قدمت على شرفنا ولكنها في الواقع قدمت احتفالاً بمناسبة انتهاء أحد أبناء الملك الصغار من قراءة القرآن قراءة كاملة صحيحة . والولد الذي يكمل هذه المهمة لأول مرة يسمونه هناك خاتم .

وفي الصباح التالي لوصولنا قابلت الملك لمدة ساعتين كاملتين . فبعد ان حضرت الى مكتب وزير الخارجية السير فؤاد حمزة في القصر الكبير ، قادني سعاده الى مجلس الملك . وهناك وجدت صاحب الجلالة الملك عبدالعزيز آل سعود جالساً في الزاوية الرئيسية من الغرفة المشرفة على الباحة الرئيسية امام القصر . وعلى يمينه ويساره كان يجلس كبار الأمراء وموظفو الدولة وهم كما يلي :

حاكم حاييل الأمير عبد العزيز بن مستعد الجلوي آل سعود . ثلاثة من اعضاء البيت الحاكم في آل رشيد وهم : الأمير محمد بن طلال الرشيد ، الأمير فيصل بن طلال الجبار الرشيد ، الأمير عبدالله بن متعب الرشيد .
 ابن شقيق الملك : فيصل بن سعد آل سعود .
 اثنان من أولاد الملك : محمد ومنصور آل سعود .
 حفيد الملك : عبدالله بن تركي آل سعود .
 اثنان من اعضاء مجلس الملك : السيد حمزه غوث والسيد شريف شرف .
 محرر نشرة أخبار الاذاعة : محمود جسور .
 وفي احدي الزوايا كان يجلس ثلاثة من أولاد الملك الصغار وهم : طلال ومشعل ونواف آل سعود .

وبعد التحيات الاعتيادية قدمني الملك للحاضرين ثم طلب مني ان اجلس الى جانبه . وجلس السير فؤاد حمزه الى جانب السير حمزه غوث . وتلا ذلك استفسارات مجاملة عن صحتي وصحة زوجتي بطريقة الملك المهذبة المعتادة . ثم أمر ان يخرج من الغرفة أولاده الصغار الثلاثة طلال ومشعل ونواف فجاءوا اليه وقبلوه مودعين قبل ان يخرجوا مع خدامهم . ولكنه اجلس نواف الصغير ، وكان عمره ثلاث سنوات ، على ركبته لدقيقة أو دقيقتين وأخذ يلاطفه . وسأله ماذا يريد ان يقدم له هدية ، فقال نواف انه يريد صقراً لكي يذهب الى الصيد . - وهو كذلك .

قال الملك وهو يقبل ابنته . ولكن الطفل لم يخرج قبل ان يمسك بذقن والده قائلاً :

- اتعدني بذلك يا أبي ؟

ووعده الملك بهدوء انه سينال صقراً واصدر اوامره بذلك . واخرج الاطفال الثلاثة من الغرفة ثم استدار الملك نحوني وقال بأدم جم :
 - يا ديكسون .. لست صديقنا وصديق العرب فحسب ، انني ارى انك تلبس كواحد منا ولذلك ارحب بك مراراً ومرات .

ودخل جلالتة في الموضوع العزيز على قلبه وهو موضوع فلسطين ، فانصرف الى التحدث في ذلك الموضوع ساعة ونصف الساعة. وكنت قد اوضحت ان زيارتي خاصة وشخصية بحتة مع اني حصلت للقيام بها على موافقة حكومة الهند ووزارة الخارجية .

وألمح الملك من طرف خفي انه يأمل ان انتقل ما سمعته الى المراجع المختصة مع ان ذلك يعتبر شاذاً في المعاملات الرسمية .

كان أغلب الوقت يتحدث بصوت منخفض صادق كأن كلماته غير موجهة لمستشاريه الجالسين حوله ، وكان باستمرار يؤكد ما يقوله بأن يضع يده على ذراعي . وبعد انتهاء المقابلة مباشرة دونت ما قاله وانقله هنا أقرب ما يكون للكلمات التي قالها مستخدماً كلمة « نحن » عندما كان يشير الى نفسه قال :

« نحن نعم يا ديكسون انك لم تعد مسؤولاً في الحكومة ، ولكنه نظراً لأنك شغلت مناصب رفيعة في حكومة صاحب الجلالة لعدة سنوات ، نعرف تماماً انك تحظى بثقة حكومتك ، ولذلك لسنا نرحب بك بزيادة فحسب ، ولكننا نفتح قلبنا لك ويسرنا انك تمكنت من زيارتنا في عاصمتنا .

« ونحن نتوق كثيراً الى ان ترسل لنا الحكومة البريطانية كل ثمانية أشهر موظفاً ذا خبرة نأتمنه وثق به او موظفاً سابقاً كحضرتك يمكنه ان يصفي شخصياً لما يجول في خاطرنا وللمشاكل التي تقلق نفوسنا لا لأننا نعيش في زمن عصيب مليء بالمخاطر. ونشعر أن اتصالاً شخصياً من هذا النوع أبعد أثرأ من سيل من الرسائل والبرقيات التي ، بالرغم من انها كافية بحسب ذاتها ، تفشل احياناً في اداء المعنى والأفكار والمخاوف وقد تولد سوء التفاهم وسوء القصد بدلاً من ان تزيلها .

« ولكن شخصاً من هذا النوع ، اذا وسمتي ارسل ، يجب ان يكون عليماً بدقائق لغتنا ، فاهماً للمعاني الواسعة التي تنطوي عليها ، لأنها مليئة بالحكم والأمثال المعبرة . ولا فائدة من ان ترسل رجلاً يصغي الى ما نقوله عن طريق وسيط او مترجم . انه يجب ان يعرف ويفهم نفسياتنا العربية ويتجاوب اذا

امكنه ذلك مع عاداتنا العربية وتقاليدينا ، وفوق هذا وذاك ، يجب ان يكون
ملماً باعتزازنا العربي وبأماننا ، وان يكون قد قرأ شيئاً من كلام الله المقدس كما
انزل علينا في القرآن الكريم .

« يا ديكسون ، متى تعرف حكومتك في لندن وتتحقق اننا نحن العرب
بطبيعتنا ، يمكن شراؤنا جسداً وروحاً بعمل خير ، واننا ننقلب أعداء ألداء
مدى الدهر لأولئك الذين يعاملوننا بقسوة ويسئون اليانا ؟

« واليوم نحن ورعايانا قلقون جداً بسبب مسألة فلسطين . وسبب قلقنا هو
الموقف الغريب الذي تتخذه حكومتك البريطانية . ويزيد في قلقنا ذلك التأثير
المفناطيسي الذي يسلطه اليهود ، وهم قوم لعنهم الله كما جاء في كتابه المقدس
وكتب لهم الدمار واللعنة الأبدية في الدنيا والآخرة ، على الحكومة البريطانية
والشعب الانكليزي بصورة عامة .

« ان القرآن يحمل كلام الله واوامره المقدسة ، واننا نقترح ان تقرأ حكومة
صاحب الجلالة وتتابع بدقة تلك المقاطع منه المتعلقة باليهود وخاصة ما يتعلق
بصيرهم في النهاية . فان كلام الله لا يتغير ولا يجوز ان يتغير .

« نحن نعرب نؤمن بنبيها بالكلام الذي انزله الله ونعرف ان الله أمين - يجب
المؤمنين . ولا يمنا اي شيء في هذا العالم سوى ايماننا بالله الواحد ورسوله
وبشرفنا . وكل شيء سوى ذلك بما فيه الموت لا يساوي بنظرنا شيئاً . ولنا
نخشى المضاعب والجوع وعدم توفر المتاع الدنيوي . . اننا نقنع باكل الثمر ولحم
الجمال الى آخر ايماننا بشرط ان نتمسك ونحافظ على مبادئنا الثلاثة .

« ان كرهنا لليهود يعود الى يوم اصدر الله حكمه عليهم بسبب اضهادهم
ونبذهم لعيسى (يسوع المسيح) ، ولرفضهم فيما بعد لنبيه المختار محمد . اننا
لا نستطيع ان نفهم كيف ان حكومتكم التي هي أول قوة مسيحية في العالم
اليوم ، تستطيع ان تمنى مساعدة ومكافأة أولئك اليهود انفسهم الذين اساموا
معاملة مسيحيكم .

« نحن نعرب اصدقاء تقليديون لبريطانيا العظمى منذ عدة سنوات ، ونحن ،

آل سعود ، بصورة خاصة ، كنا اصدقاء مخلصين لحكومتم طيلة حياتنا . اي جنون ، اذن ، يدفع بحكومتم للقضاء على هذه الصداقة التي دامت قروناً ، ومن أجل شعب ملعون كان منذ بداية العالم يضطهد وينبذ الانبياء ، وبعض دائماً كل يد تمتد اليه لمساعدته ؟

• انه من الأفضل ، من كل الوجود ، لو ان بريطانيا العظمى تجعل فلسطين ملكاً لها وتحكمها طيلة السنوات المئة القادمة ، بدلاً من تقسيمها على الشكل الذي تقترحوه .

• ان مثل هذا التقسيم لا يمكن ان يحل المشكلة بل يزيدنا تعقيداً ومن شأنه ان يقود الى الحرب والبؤس . ويبدو ان بعض الناس يظنون ان عيننا ، نحن آل سعود ، على فلسطين ، وان حالة من الفوضى والاضطراب هناك هي لصالحنا اذ نتقدم للسيطرة عليها . ذلك حل بكل تأكيد ولكن لا سمح الله ان يحدث ذلك لان لدينا الكثير من الأراضي ويفيض عنا .

• واليوم نحن الامام القائد الروحي والحاكم الزمني للجزء الأكبر من الجزيرة العربية ، وليس نفوذنا قليلاً والمدته في كل البلدان الاسلامية في العالم . ولقد وضعنا اصدقاءنا البريطانيين في أصعب المواقف واكثرها حرجاً . فمن جهة ، نتلقى ملايين الرسائل والبرقيات في الليل والنهار من جميع انحاء العالم الاسلامي تتوسل ائبنا ان نتدخل ونتخذ فلسطين للعرب . كذلك يمحننا شعبنا في نجد والمسلمون المؤمنون في العالم الخارجي ان نقطع علاقاتنا مع الانكليز ونتخذ فلسطين لأهلها بالحرب . ومن جهة ثانية نجد انه من غير المجدي ان نقطع العلاقات مع اصدقاءنا الانكليز ، لاننا بذلك نحدث خوفاً وقلقاً لا نظير لها في العالم فضلاً عن اننا نكون بذلك نخدم اليهود اعداء العرب وأعداء الانكليز .

• اننا قطعاً لا ننوي شن حرب عليكم وقد ابلغنا شعبنا بذلك ، لاننا الشخص الوحيد بينهم الذي يستطيع ان ينظر الى الامام ، ونعرف اننا بذلك سنفقد حليفاً مكنأ . او ليست ايطاليا والمانيا وخاصة تركيا كالذئاب الكاسرة اليوم يبحثون عن ضحية يلتهمونها ؟ وكلهم يتعلقوننا في هذه الأيام ولكننا نعرف انهم

سيبتلموننا فيما بعد . ونحن نعتقد ان انكلترا ، اذا كانت صديقة ، تستطيع دائماً ان تمنعهم من الوصول الى أغراضهم . ولكوننا مسلمين ، فانه ليس لنا حق خاص لاية دولة مسيحية اوروبية ، ولكن المصلحة السياسية تتطلب منا ان نبقى الى جانب افضل تلك الدول وهي انكلترا .

« ان الصعوبة هي في رعاية العرب وفي قبائل الاخوان بنجد . فبالنسبة لقضية فلسطين ، فان حواسهم هي في عيونهم فقط ولا يستطيعون النظر أبعد من ذلك قيد شعرة . وهم اليوم يلومونني لعدم وضوح موقفي ولاطاعتي اوامر الانكليز . ومع ذلك تتوقع حكومتك مني ضبطهم . ان حكومتك يجب ان تتذكر انني زعيم العرب الديني والثاني مفسر النصوص المقدسة . . . وكلمة الله لا يمكن ان تحرف .

« ان كلام الله ، في الحقيقة ، يعنى - ونحن نؤمن بذلك يا ديكسون - ان المسلم ، اذا قتل يهودياً او قتل على يد يهودي ، يدخل الى الجنة فوراً والى بهاء وجود الله الكلي القدرة . فماذا يطلب المسلم أكثر من ذلك من هذا العالم القاسي ؟ بذلك يذكرني شعبي باستمرار . ان حكومتك بشكل تأكيد تضعني في نفس المسأزق الذي وضعتني فيه سنة ١٩٢٩ و ١٩٣٠ الذي انتهى بثورة الاخوان ضدي .

« واليهود اعداؤكم كما هم اعداؤنا ومع ذلك فهم يستخدمونكم الآن . وفي بعد سترى حكومتكم الحقيقة وتأكل اصابعها ندماً . واليهود في الوقت الحاضر يفضلون انتظار الوقت المناسب . وربما كانت حكومتكم لا تعرف ان اطماع اليهود لا تقف عند حدود فلسطين ، فهم يطعمون ايضاً بالاستيلاء على كل البلاد الواقعة جنوبيها حتى المدينة ، ويأملون في التوسع شرقاً في يوم من الايام حتى الخليج الفارسي . انهم يخذعون ذوي العقلية الاستعمارية من الانكليز بايهامهم ان دولة يهودية قوية من البحر المتوسط الى الخليج الفارسي تستطيع ضمان المواصلات الانكليزية مع الشرق عن طريق قناة السويس والعراق ، وان العرب اعداء للانكليز وسيبقون كذلك .

« وفي الوقت ذاته يلعبون بعقول الجماهير العاطفية في بريطانيا بزعمهم ان انبياء العهد القديم وعدوهم - اي لليهود - بالعودة الى ارض الميعاد ، ويقولهم ان بني اسرائيل المضطهدين المشردين يجب ان لا يجرموا رقعة صغيرة من الارض يلغون عليها رؤوسهم القلقة . كيف يا ديكسون يشعر اسكوتلنديون فيما نر اعطى الانكليز اسكتلندا لليهود ؟ ولكني لا... انه لأسهل واقل خطراً عليك ان تعطي بلاد غيرك .

« وأما ان يكون يهود فلسطين يوثرون كل الاعصاب لايجاد انقسام دائم بين الشعب الانكليزي والعرب ، فأمر يمكن اثباته بما لا يقبل الجدل ، والدليل في ذلك حوادث قتل الموظفين الاخيرة في فلسطين .

انه لمن الواضح وضوح النهار ان اولئك القناصة العرب المجرمين الذين ارتكبوا تلك الأعمال القبيحة استوجروا في الخارج بأموال يهودية . اننا نعلم ذلك كحقيقة مطلقة لأن المفتي الأكبر في القدس اقسم لنا بالكمبة المكرمة في بيت الله الحرام بحكمة انه لا يلجأ الى مثل تلك الاعمال غير الدستورية في مقاومة الدسائس الصهيونية في فلسطين . ونحن آل سعود نصدق كلامه الى الآن .

« ان أهم ما نخشاه وما يجب على بريطانيا العظمى ان لا تسمح به ، هو تحول عرب الجزيرة والبلدان العربية المجاورة الى اعداء لانكلترا . فاذا حدث ذلك تكون قد ارتكبت جريمة لا تغتفر ، لأن العرب كما قلنا لا ينفسون الاساءة ويظلمون يترقبون الفرص للتأثر مئة سنة اذا اقتضى الأمر . واعداء انكلترا لن يتأخروا ابداً في استغلال ذلك ، لأنه اذا وقعت انكلترا في مصاعب أو شغلت بحرب ، فتلك هي الاشارة للعرب ان يتحركوا .

« ان مجرد التفكير بحدوث ذلك كربه لدي ، انا عبد العزيز ، ولكن تأكد ان تقسيم فلسطين سيسبب ذلك لا محالة بالرغم من كل جهودكم الحاططة التوجيه . واذا لا استطع ان اساعدكم الى الأبد لانني لن اعيش اكثر من عدة سنوات اخرى .

واكرر القول ان الحل الوحيد الذي نراه هو ان تتحرك بريطانيا العظمى

لتحكيم فلسطين بنفسها . فالصهيونيون طبعاً لن يعجبهم ذلك ولكن يجب ان لا يؤخذ رأيهم . والعرب سيوافقون على هذا الحل والذين لا يوافقون يجب ان يعملوا على الموافقة من قبل أشخاص مثلنا . فالأمر الاساسي هو منع اليهود بأي ثمن من إقامة دولة مستقلة لهم مقطعة من الأراضي العربية ، حيث لا ضابط لسياستهم ولتصرفاتهم في المستقبل . ومن هناك سينشأ صراع دائم بينهم وبين العرب الذين يعيشون حوهم . أولاً ، لأن اليهود بعزمهم على التوسع سيبدأون التآمر منذ البداية ولن يبدأ لهم بال إلا بخلق الاضطراب والعداء بين بريطانيا العظمى وبيننا نحن العرب على أمل ان يستفيدوا من الوضع . وثانياً ، بما لديهم من مال يستطيعون انشاء جيش فعال بألياته وقواته الجوية ، قد يكون صغيراً لكنهم سيستخدمونه بدون شك للاغراض العدوانية ضد العرب نظراً لأن هدفهم هو الاستيلاء على كل فلسطين وشرقي الأردن والمدينة معقلهم القديم التي لجأوا اليها عندما طردوا من فلسطين يوم دمر الرومان القدس وشقتهم .

« وفوق كل ذلك يجب على حكومتكم ان تحدد فوراً من هجرة اليهود الى فلسطين فأركه الذين هناك مكانهم بشرط ان تمنع غيرهم من المجيء .

وهنا استغلّيت توقف الملك الاضطرابي عن الكلام وحاولت ان اشرح له وجهة نظر حكومة صاحب الجلالة . وقبل ان اتقدم بعينياً استوقفني بصورة حماسية وقال بالفعال :

« - والله ليس لحكومتكم اية وجهة نظر باستثناء ارتكاب عمل غير عادل عن قصد . ان كل رجل يخاف الله ، مسلماً كان أم مسيحياً ، يعرف انه ليس من الصحيح ارتكاب الخطأ مهما كان ارتكاب ذلك الخطأ ذكياً حاذقاً . فاذا كنت انا ، بدوي عربي جاهل في الجزيرة ، استطيع ان أرى بوضوح كما أرى شروق الشمس ، ان الاقدام على تقسيم فلسطين عمل شرير خاطيء في نظر الله ، افلا يرى ذلك السياسيون الغربيون الاكثر ذكاء بكل تأكيد ، اذا كانوا يخافون الله ولو قليلاً ؟ شكراً لله لاننا نؤمن به وبوحدانيته ، ولاننا نعرف ان ايماننا هذا بالذات هو الذي يجعلنا نرى الاشياء بوضوح كما نراها . اننا لمقتنعون اننا على

حق وان الله فتح اعيننا على الحق ، وانه سيعاقبنا ، نحن آل سعود ، لو كذبنا عليه .

ولذلك فانه ليس هناك جانب آخر لهذه القضية اللهم إلا بالمساومة مع الشيطان .

وهنا بدأ الملك فجأة يتعب وكان الجهد الذي بذله في التحدث طويلاً ، كان كثيراً عليه . وبعد ان دعا محمود جسور ليقراً آخر الانباء بالراديو من جميع انحاء العالم للمجتمعين في مجلسه ، صرفني بلطف ولكن بثبات .

وبعد ان خرجت من حضرة الملك استوقفني في المرر رسول قال ان الامير سعود يحب ان ازوره في مجلسه . ووجدت ولي العهد عاقداً مجلساً مع جماعة من شيوخ البدو وغيرهم . فاستقبلني باحترام وطلب مني ان اتناول طعام الغداء معه يوم الاربعاء في السابع والعشرين . ولم تسأل اية اسئلة محرجة وتجنبنا الحوض في موضوع فلسطين .

وحدثني سعود كثيراً عن زيارته الاخيرة لانكلترا وعن العطف الذي احيط به هناك من كل جانب . ووجدت من المناسب ان يخبرني ان شيئين قد تركا اكبر الاثر في نفسي وهما : العاطفة العجيبة التي يكنها الشعب الانكليزي للملكه وعائلته المالكة ، والاحساس البديهي بالقانون والنظام الذي لمسه في كل مكان . واعطى مثلاً على ذلك العادة الانكليزية المدهشة في الاصطفاف بانتظام خارج المسارح ومحطات القطار ، وقال انه يعتقد ان ذلك مسلي .

✎ وجاء السير فؤاد حمزه ذلك المساء ليتناول معنا طعام العشاء في قصر بديعه . وبعد القهوة سألتني ما اذا كنت اعرف شيئاً عن المشاكل بين البحرين وقطر التي قال بكل أسف انها لم تكن لتحدث في عهد السير بيرسي كوكس . وقلت انني لا اعرف شيئاً عن تلك المشاكل . ثم عاد وفتح موضوع فلسطين على اساس ابداء رأيه (وكان ذلك تكراراً لحديث الملك) بأن الواجب الفوري امام الانكليز في فلسطين هو اسقاط مسألة التقسيم ، وادارة البلاد بأنفسهم ، اذ ان ذلك يحدد الثقة ويعطي مجالاً للتنفس . وقال ان فوق كل ذلك يجب على بريطانيا

ان تحدد من هجرة اليهود الى ان تيسر طريقة تبقى فيها نسبة السكان العرب
واليهود على ما هي عليه .

ولكي استدرج فؤاد حمزة اكثر اقترحت مسا اعتقد انه حل انسب ولكنني
اوضحت منذ البداية ان تلك فكرة شخصية تماماً تكونت لدي نتيجة لكوني
قد عشت في القدس وأنا فتى، ورأيت كيف كان الاتراك يواجهون المشكلة . فمنذ
سنة ١٨٩٢ كان الاتراك يخشون عودة اليهود فيطفون عليهم وعلى السكان العرب،
فأصدروا قانوناً يمنع اليهود الاوروبيين والاميركيين من البقاء في البلاد اكثر من
شهرين في المرة الواحدة . وعلى اساس هذه المقارنة شرحت لفؤاد حمزة ان كل
اليهود المقيمين في فلسطين حالياً يجب ان يسمح لهم بالبقاء نهائياً ومنع إقامة يهود
جدد في البلاد منعاً باتاً . وفي الوقت ذاته يجب ابقاء فلسطين مفتوحة في وجه كل
يهودي يرغب في زيارتها للحد من بشرط ان يغادر البلاد بعد شهرين . وبكلام آخر
يجب على السلطات القنصلية البريطانية ان لا تعطي يهود الحسارح تأشيرة دخول
الى اكثر من شهرين . وقلت ان مثل هذا النظام يعمل تماماً كما هي الحال بالنسبة
للمسلمين الاجانب الذين يحجون الى مكة . فهم بإمكانهم المجيء ابي وقت يشاءون
ولكنهم لا يستطيعون الإقامة الا في الظروف غير العادية .

وقال فؤاد حمزة ان اقتراحي وجيه وجدير بالبحث ، ولكنه غير الموضوع
فجأة وكأنه شعر انه لا ينبغي ان يبحث مثل هذا الموضوع الخطير مع شخص
ليست له صفة رسمية .

زيارة للنساء الملكيات

بقلم فيوليت ديكسون

« النساء الملكيات على استعداد ان يستقبلنك في الساعة الثالثة من صباح
الثلاثاء » .

فلك كانت الرسالة التي وصلتني مساء الاثنين .

الساعة الثالثة تعني بثوقيتنا الساعة التاسعة، فغادرت قصر بديعه مع خادمتي

حمدة في الثامنة والنصف . وكأني يجلس في المقدمة مع السائق عبد من عبيد قصر الرياض الذي نتجه اليه وسالم المزين . وزحفت بنا السيارة ببطء على الطريق الصخري الذي يلف المدينة أركين الى يسارنا قصر الشمسية الجديد وقصر نورا شقيقة الملك ، ثم اتجهنا الى اليمين ناحية المدينة .

وبعد ان قطعنا شارعاً ضيقاً مستقيماً وجدنا انفسنا فجأة أمام قصر الملك في السوق الكبير . وكانت الساحة المكشوفة مزدهمة بالبدر والجمال وعلى مقعد طويل كان يجلس اولئك الذين ينتظرون دورهم لمقابلة جلالتهم . ولم استطع ان المح هذا المشهد سوى لحظة واحدة لأن السيارة انطلقت بنا عبر الساحة الى جانب القصر حيث يقوم باب كبير تحت جسر عريض . وهناك ترجلنا فاقفنا الى الداخل عبر عدة باحات كان بعضها يضم خيولاً يستخدمها افراد العائلة المالكة . وصعدنا درجاً هيناً ثم مشينا المعرات والشرفات الى أن أدخلنا الى غرفة كبيرة فارغة .

ولم يظهر أحد قبل خمس دقائق فأعطاني ذلك فرصة لإلقاء نظرة من حولي .. ثمردان يقفان وسط الغرفة يدعمان السقف مع عوارض خشبية ذات رسوم كتلك التي وصفناها في قصر بديعه .. والارض مغطاة بسجاد عجمي معظمه من نوع كرمان يبدو انه بنفس العرض كالمسافة بين الجدران والاعمدة . وعلى مدار الغرفة كانت هنالك مساند مربعة الشكل ذات اعطية قطنية زرقاء مطرزة الاطراف . وفي احدى الزوايا كان يقف وجار القهوة وفيه بعض الجمر عليه ابريقان واحد للقهوة والآخر للشاي . وعلى الحائط فوق الوجار كان هنالك عدد من الرفوف وضع على أحدها جنباً الى جنب صفان من اباريق القهوة النحاسية كلها من نفس الحجم تقريباً مصقولة وذات لمعان . وتحت ذلك كان هنالك رفان آخران عليها اباريق بلورية ذات الوان أزهى . وعلى الارض كانت فناجين القهوة وكاسات الشاي جاهزة للاستعمال . وفي احدى الزوايا كان هناك فراش ملفوف وكان احداً كان ينام فيه او يستريح عليه . ولتلك الغرفة بابان ..

- واحد في إحدى الزوايا والاخر في الوسط مقابله ، ولها أيضاً ثلاث نوافذ لها

مغالق خشبية على الطريقة الحجازية كما اخبروني فيما بعد .
وجلست انا وحمدة على الارض قرب النار في الزاوية اتساءل في نفسي عما
اذا كان سيطول انتظارنا . وفي تلك اللحظة دخلت سيدة سافرة الوجه وقد
علقت اكمام ثوبها الاسود فوق رأسها الملتف بقماش أسود فاخر . وكانت ترتدي
تحت الثوب الاسود ثوباً آخر قرمزي اللون ذا اكمام ملتصقة بيديها تماماً .

ونهضت وقبلتها وحييتها التحية العربية المعهودة . ولم أكد أجلس حتى
ظهرت سيدة أخرى من الباب الآخر فنهضت واعدت الكرة في التحية .. ثم
دخلت سيدة ثالثة وأخذت بمطرتني بالاسئلة .

- كيف حالك .. كيف حال اطفالك .. ان شاء الله لم تتعب في رحلتك ..
متى وصلت .. من اين اتيتم .. الى اين انتم ذاهبون .. من هذه الذي معك ..
- انها خادمتي .

وعلمت ان السيدة الاولى هي منيرة اكثر زوجات الملك حظوة وقهراف بأمر
منصور . وكانت الثانية رائعة الجمال ذات وجه مستدير ولا تتعدى الخمسة والعشرين
ربيعاً ، وكانت ترتدي ثوباً أرجوانياً رائعاً تحته فستان بلون الزبدة .. فسألتها :

- ما اسمك ؟

واجابت الامراتان الاخريان :

- هذه ام طلال .. وام نواف ايضاً .

- هو ابنك اذن الذي امسك الملك من حخته أمس في المجلس .

ولم تكن تعرف .. لأنها لم تسمع عن الحادث اثناء مقابلة زوجي للملك .

والسيدة الثالثة كان اسمها بازه . وجاءت رابعة ولكنها تختلف عن
الأخريات .. وهي ذات وجه جميل وشعر أشقر تقريباً ملتفة بثوب اسود يخفي
تحت فستاناً أرجوانياً مذهباً .

وسألت ام منصور :

- من هذه .

- هي ماضي وشهرها في رمضان .

– اطلب من الله ان يرزقها ولداً .

وأخذت حمدة تتمتع بتعنيات مماثلة لبضع دقائق .

وفي تلك الاثناء دخلت احدى العبدات وراحت تصنع لنا القهوة والشاي بهدوء . وبعد قليل دارت علينا القهوة فشربنا جميعنا . وكان المكان هادئاً لا توجد فيه نساء فضوليات يتلصصن من ثقوب الابواب والنوافذ . وبدأ طفل يصرخ من بعيد فهيمت ام منصور بأذن بازه ان تذهب لإسكاته فأطاعت في الحال وانقطع الصوت . وجاءوا بعد ذلك بنوع من البخور فأمسكت به العبدة تحت الكلام ثوبي العربي وملفحي .

وقالت السيدات :

– يجب ان تقفي فوقه .. الرجال يحبونه وزوجك سيحبه ايضاً .

وسروا كثيراً عندما امتثلت .

ووجدت ان الوقت اصبح مناسباً لكي اغادر ولكنني ترددت اذ كانت الساعة لا تزال العاشرة والربع وقد ابلغت اني اذا بقيت مع السيدات حتى الحادية عشرة فقد يسمعنني الحظ بمقابلة الملك الذي يأتي في مثل تلك الساعة الى حريمه .. وكانت تلك فرصتي الوحيدة .

وارتحت عندما ابلغت ام منصور العبدة انها اخطأت في جلب البخور بمثل هذه السرعة .. فجلست مصممة على ان ارى صاحب الجلالة .

وكانت ام منصور تبدو قلقة وتتمتع في نفسها قائلة :

– آه .. اين منصور ؟ لا اعرف .. لم اره منذ صباح البارحة .

وجاءها الجواب :

– انه مريض بالحمى في منزله .

– انني لا استطيع الانتظار .. يجب ان اذهب اليه .

ونهضت بصمت وخرجت . وسألت الاخريات اللواتي اخبرنها ان منصور

مريض منذ يومين :

– هل تتذكرن الدكتور تومس الذي كان هنا السنة الماضية .. انه اليوم في

الكويت .

واجابتي أم طلال :

- نعم .. انه رجل طيب . لقد سمعنا ان الدكتور داييم قد توفي .. صحيح ذلك !

- لا أعتقد ذلك لأنه مرة في الكويت منذ عدة أيام فقط .. هل تعرفني

السيدة داييم ؟

- نعم أعرفها جيداً وآخر مرة أحضرت معها طفلها الصغير روب روي .

وقلت :

- انني أعرفها منذ عدة سنوات .. إنها امرأة طيبة .

وحدثتني عن رحلتين السنوية الى مكة ، كيف يغادرن الرياض في الوقت الفلاني وكيف يخيمن واين بعد كذا ساعة ... الخ بكل تفصيل وإسهاب ، وكيف ان سائقي السيارات يسرن على مهل تحت طائلة العقاب بالجلد .. الى ان يصلوا الى الارض الرملية حيث يسمح لهم بالاسراع كما يشاءون .

وقالت أم طلال :

- قد لا نقول لهم شيئاً إلا ان ننبههم .. فانا دائمة القلق على اولادي الذين

لا يحبون الجلوس بل يفضلون الوقوف على المقعد قرب السائق .

- هل جاءت سيدة انكليزية لزيارتكن في السنة الماضية ؟ وكنت اقصد

بهذا السؤال الكونتيس آثلون .

- عندما كنا نحيمين في خفس جاءت الينا واحدة لا تعرف العربية .. وكان

يبدو عليها الأسف لأنها لم تكن تعرف التحدث الينا فأخذت تؤشر على لسانها وكأنها تقول انها تود قطع لسانها لأنه لا يعرف لغتنا .

وتحدثنا بعد ذلك عن اميركا ثم سألتني عن البلاد حيث النهار ليل . فوصفت

هن القطب الشمالي ولكنني تساءلت فيما بعد عما اذا كن يقصدن استراليا حيث يكون ليل عندما يكون هنا ليل .

كان الراديو هن مصدر تسلية وبهجة فكن يسمعن ساعة المجلس الكبيرة

تدق مع ساعة لندن كإشارة لضبط الوقت . وأكثر شيء كن يستمتعن به هو الموسيقى من لندن في الساعة العاشرة ليلاً .. وكن أيضاً يستلطفن إذاعة القاهرة .

– ولكنهم عندما يقرأون القرآن من هناك لا تفهم لغتهم العربية جيداً .
وهنا جاءوا لنا بصينية كبيرة عليها صحون من الدراق المقلب والأفاناس والبسكوت مرتبة ترتيباً أنيقاً . وجلسنا حول الصينية فأكل مما فيها بالملاعق ، وكانت العبدة تحمل إبريقاً من الماء لتصب لنا الماء منه على أيدينا لتغسلها قبل وبعد الطعام .

واقتربت الساعة من الحادية عشرة . وكانت السيدات يدخلن ويخرجن واحبائنا يتركن معي واحدة فقط لتسليبي . وجاءت ام طلال لتسألني :
– اتخبين مقابلة الملك ؟

– طبعاً أحب ذلك ... وهل ذلك ممكن ؟

وجاءت اللحظة العظيمة .. كما كنت اعتقد . وتركتني ام طلال واخبرني بالباقيات عما يجب ان افعله عندما يدخل الملك :

– سيأتي الى هنا ولست بحاجة الى ان تغطي وجهك ولكن انهيضي واذهي اليه وقبلي يده . فيسألك عندئذ عن حالك وكيف قضيت الرحلة ويعرب لك عن أمله بأن تكوني على أحسن حال وعما إذا كان كل ما تريدونه مؤمناً لكم في قصر بديعه . وانت يجب ان تسأليه عن صحته وعن عائلته .. ثم ينصرف .

وجعلتهن يكرزن الدرس علي خشية ان اخطيء . والشيء الذي عرفته بعد ذلك اختفاء وجوه السيدات وراء الأبراق فجأة لأن أفندياً سورياً أبيض اللون قد دخل الغرفة ... وعلمت فيما بعد أن الأفندي السوري هو الدكتور مدحت شيخ الأرض شقيق فخري أفندي شيخ الأرض الذي جاء ملاقاتنا عندما اقتربنا من الرياض . والدكتور مدحت هو طبيب الملك الخاص . وبلهجة سورية سريعة تلا علي رسالة من الملك فلم افهمها جيداً ولكنني استنتجت ان الملك لم يكن يعرف اني سأقوم بزيارة للسيدات ذلك الصباح فبعث يعتذر انه لن يستطيع

مقابلتي . وقال الدكتور مدحت اني إذا كنت ارجب في مقابلة نورا شقيقة الملك
فانها تستقبلني عند الظهر .

وتولت السيدات شرح ما قاده الدكتور مدحت من جديد بلفسة مبسطة .
وبعد ذلك خرج الطبيب وعاد من حيث اتى ليسأل نورا عن الوقت المناسب .
وقال لي بعد عودته :

— الشيخة نورا ستستقبلك في قصرها بعد صلاة العصر . ان سيارتك تنتظر .
وقلت : يجب أن أذهب !

وصرخن كلهن قائلات :

— القهوة .. القهوة .. يجب ان تشربي مزيداً من القهوة .

وبعد ان شربت ثلاث فناجين قبلتهن مودعة .. ونزل معنا الدكتور مدحت
الى الدرج حيث رافقنا رجل آخر الى السيارة . وعدنا الى قصر بديعه وقد خاب
املي بان فرصتي الوحيدة لمقابلة الملك قد ضاعت .

وعند ذاك وقت العصر توجهت الى قصر نورا بالسيارة وبصحبة حمدة وسالم
المزين ايضاً . ووصلنا القصر بعد نصف ساعة وكان منظره مشوشاً نظراً لوجود
كميات من الطوب حوله معدة لبناء الجناح الجديد الكبير . وجاء عبد صغير
ليرشد سائقنا الى المدخل حيث ترجلت من السيارة تتبعني حمدة . ولدى عبورنا
المدخل اتجهنا قليلاً الى اليسار فوجدنا أنفسنا تحت شرفة ذات اعمدة تحيط
بباحة صغيرة .

كانت عدة نساء في استقبالنا فتبادلنا التحيمات العربية المعهودة وجلسنا على
السجاد واتكأنا على مساند كبيرة على طول الحائط . وتساءلت في نفسي : أين
نورا تلك السيدة العجيبة التي سمعت عنها كثيراً والتي يقال انها طول شقيقها
الملك عبد العزيز . انها ستنضم الينا بعد قليل .. او ربما كان كل ذلك كلاسطورة
والسيدة الموقرة تجلس يجانبي تتحدث كزوجة أحد شيوخ الصحراء بعربية البدو
الرائعة .. أهذه هي نورا الشهيرة ؟ واطلقت طلقتي في الظلام وقلت :

— يا نورا ، انني سعيدة برويتك ، لقد سمعت عنك كثيراً .

فابتسمت وتمتمت كلاماً جميلاً بصوت خافت .. كان كل شيء على ما يرام .
فقد عرفت ابن أقف الآن . وبدأت بصوت أعلى تمطر حمدة بالاسئلة :

— من انت؟ من ابن انت؟ ما اسمك؟ ما اسم أمك؟ ما اسم والدك؟ الخ..
واجابت حمدة انها مربية اولادي وانه لا فائدة من سؤالها عن والديها وعن
المكان الذي اتت منه وقالت :

— انك لن تعرفينهم .

وقالت نورا بصوت آمر :

— اخبريني اخبريني .

وبعد ان اخبرتها كل شيء تريد ان تعرفه وارتابت لهوية حمدة سألت :

— كيف حال فلانة وفلانة في الكويت .. هلا تزال فلانة وفلانة على قيد
الحياة؟

وبعد ان سألت عدة اسئلة تتعلق بكبار عائلات الكويت قلت لها :

— لقد مضى زمن طويل منذ كنت هناك يا نورا .. فعندما غزا شقيقك
الرياض هل تركك في الكويت؟

— نعم وبعدتذ بعث في طليبي .

وبعد ذلك قدمتي لفتاة جميلة طويلة القامة تجلس قبالتنا .

— هذه ابنتي الجوهرة .. انها زوجة فيصل بن عبد العزيز * .

فتبادلنا الابتسامات .

وابديت دهشتي قائلة :

— ما شاء الله يا نورا، انك ما زلت صبية ولديك مثل هذه الأبنة .. كانكما

شقيقتان .

وقالت نورا :

* فيصل هو الابن الثاني للملك عبد العزيز وقد اصبح ولياً للعهد سنة ١٩٥٣ . وهو حالياً
رئيس وزراء المملكة السعودية وراثب الملك فيها . (ملك المملكة العربية السعودية منذ تشرين
الأول ١٩٦٤) .
الناشر .

- كنت مريضة .. لقد مضى علي اربعة أشهر وأنا علي فراش المرض ..
ولكن الحمد لله فقد تحسنت حالي .

- الحمد لله .

وسألتها عن السيدتين الباقيات فقالت انهن زوجات ابنها محمد الذي قالت
انه خرج للصيد لعدة أيام مع زوجها سعود العرفه المعروف محبباً بسعود الكبير .
وقالت لي :

-- يجب ان تذهبي معنا الي مكة .

- وهل أستطيع ؟ انني كافرة ..

- يجب ان تصبحي مسلمة مثلنا فتصلين كما نصلي وعندما تفارقين الحياة
تذهبين رأساً الي جوار ربك الكلي القدره .. انني لا أستطيع ان أفكر كيف
ستذهبين الي النار الابديه .. قولي انك ستصبحين مسلمة .. قولي ان شاء الله .
ولم اقل شيئاً فاحتفظت بهدوني لأنني لم اكن اعرف مسأداً افعل . وهزنتي
من كتفي وقالت :

- قولي ان شاء الله .

فتمتمت قائله :

- ان شاء الله .

والتفتت نحو حمدة وطلبت منها ان ترافق ما إذا كنت قد اصبحت مسلمة
مؤمنة حقاً .

وهنا قلت لها :

- يا نوراً .. فليصبح زوجي أولاً بالرغم من انني اخشى عندئذ ان يأخذ
لنفسه زوجتين او أكثر من نساء البدو الجميلات .

- لا بأس في ذلك .. لا تقلقي .. كلهم يفعلون ذلك ولا نبالي .. انه شيء
رائع ان يكون حولك كثير من النساء .. هل ابنتك متزوجة ؟

- لا، انها في المدرسة تتعمم الكتابة .

- ولماذا يجب ان تتعلم ؟

وهنا دخلت الجوهرية في الحديث وقالت :
- اذا عرف ان نساءكم ليسوا مثلكم .. فاذا لم يتزوجن يشتغلن لتحصيل
معيشتهن .

واجبتها بقولي :

- هذا صحيح .. اننا ننتظر ان يأتي الينا أحد ليتزوجنا وكثيرات من
الفتيات لا يطلبهن أحد فيبين دون زواج .
واقترحت علي نورا بقولها :
- فلتتزوج ابنتك واحداً منا .

وعندئذ اخبرتها ان شيخاً من شيوخ البدر جاء الي يوماً وطلب يدها وقال
انه على استعداد ان يعطيني اي عدد من الجمال اطلبه . وبعد تفكير قلت له
« اعطني كل الشروف » ، لأنني كنت أعرف ان الملك قد أخذها كلها من قبيلته
مطير .. فذهب حزينا ولكنه لا يزال يفكر فيها ويسأل عنها .
ورن جرس التلفون فجاءت عبدة وفتحت صندوقاً صغيراً كان معلقاً على
الحائط فوق رأسي .. وأخذت تتكلم وتضحك في الجهاز ونقلت رسالة الى
سيدتها ثم نقلت جوابها .

وقلت لنورا :

- ان اجهزة التلفون « تترقزني »

وردت نورا علي قائلة :

- لا .. انها رائعة .. لست أدري اذا كنا نستطيع البقاء بدونها .

وكنا طوال هذه المحادثة نتناول الشاي والقهوة .

وقالت نورا :

- الشيوخ يأتون الي هنا دائماً بعد الظهر ولذلك اتوقع ان يصلوا قريباً ..

فلنذهب الي هناك لنا كل بعض الفاكهة قبل مجيئهم .

واقترادتني عبر الباحة النظيفة الى زاوية الشرفة المقابلة حيث وجدتنا صحوناً
ملأى بالخبز والاناثاس والاجاص والبسكوت وفاكهة من دمشق ، فغسلنا ايدينا

وبدأتنا نأكل .. وكانت الفاكهة لذيذة .

وسألني :

- لماذا لم تأت عندما كانت لدينا فاكهة طازجة .. لقد انتهت منذ شهر فقط .

وأخبرتني انه لم يمض على قدومي من لندن وقت طويل ولذلك لم يكن بتقديري ان ازورهن قبل هذا الوقت .

ولم اكد انتهبي من غسل يدي حتى سمعت أصواتا مفادها ان الشيوخ قد اتوا .

وقالت نورا :

- تعالي تعالي .

وهرعت عبر الغرفة لتحية شقيقها .

وكان الملك عندئذ جالساً على كرسي كبير في نفس المكان الذي كنا نجلس فيه منذ برهة . وكان ابنه الأكبر الأمير سعود واقفاً عند المدخل . ونهض عبد العزيز وحياتي بابتسامة رقيقة وردد علي مسامعي بالعربية السؤال المعتاد :

- كيف حالك ؟

وبعد ان سلمت عليه بالعربية سألت الأمير سعود عن صحته بالانكليزية .. وطلب مني الملك ان اجلس . وجلست على يمينه وجلست نورا على يساره وبدأت تخبره كل ما دار بيننا من حديث وكيف وعدتها بأنني سأعتنق دين محمد واذهب الى مكة .

وقلت له :

- يا عبد العزيز انك بدون شك ستقطع رقبتني اذا ذهبت انا الكافرة الى مكة .

فضحك وضحك طويلاً لدى سماعه هذه العبارة .

وسألته نورا :

- من هو زوجها ؟

- ديكسون .. صديقي منذ سنوات طويلة .

وهنا قالت نورا :

- يبدو انها تعرف كل شيء اذ طلبت مني ان اسمح لها بمشاهدة البوابة الكبرى لقصر عجلان التي لا تزال رأس الرمح فوقها .

- طبعاً يجب ان تشاهدها ولكن من أين حصلت على معلوماتها هذه ؟
وهنا تطلع الملك نحوي وضحك .

وكان جوابي :

- انك ادري الناس يا جلالة الملك .

ففهم قصدي .

- هل زرت قصرني الجديد ؟ يجب ان تشاهده !

- اطال الله عمرك .

انه شخصية عظيمة .. اما ابنه سعود الذي كان يقف بعيداً عنا عدة ياردات ، فلم يكن شيئاً إذا قورن به .

وقالت نورا :

- لقد اخبرتني اني لا زلت ابدو صبية وكأني شقيقة ابنتي .

فقلت لها :

- وهذا صحيح يا نورا .. فاذا طلقني زوجي فاني سأتي واعيش معك هنا دائماً .. اني اريد ان ابقى شابة مثلك .. ان كثرة العمل والضوضاء في الغرب تجعلنا نشيخ قبل الأوان .

وضحك الملك من قلبه ثانية واستأذن بالخروج وعندما غادر المكان جاء الامير سعود الي فوضعت فوراً ذراعها حول عنقه وسألني باعتزاز :

- كيف ترين سعود ؟ مثل والده ؟

- نعم .. ما اطوله !

وهنا قال لي سعود بالانكليزية ما معناه :

- كيف حالك ؟

- بخير شكراً .. حسناً ، ها قد عملت بعض الانكليزية في لندن .
ولم يفهم شيئاً من ذلك ولكنه ضحك ولوح بيده وخرج مسرعاً لينضم الى
الملك .

وجلسنا مرة ثانية لنشرب الشاي والقهوة ثم جاءت امرأة بدوية فنفض
الجميع لتحياتها وقالوا :

- هذه زوجة الملك .

واحتجت عليهم وهي تغطي وجهها خجلاً وقالت :

- لا .. لا ..

ولكن نورا قالت :

- هذا صحيح .. انها شقيقة الشيخ فواز* من قبيلة الرولى .

وكان وجهها الصغير المستدير مليء بالوشم وكذلك يدها وقدمها ، وكانت
تبدو غريبة بين السيدات الأخريات البيضاوات الوجوه . وكانت يدها
متورمتين . فأخذت كل واحدة تعطىها نصيحة بشأنها .

وسألت نورا :

- أتمحين لي بالذهب .

- اذهبي إذا شئت . سأبعث عبدني معك لتدلك على القصر الجديد . اسرعي
لأنه عند غروب الشمس تقفل جميع الابواب .

وافترقنا .. وسرت ان اعبر قصر الشمسية . (التي هي مدينة الروم والبيرونيون)

مقابلة ثانية مع الملك

وخلال إقامتنا في الرياض قمت أنا وزوجتي بجولة في جميع أنحاء المدينة ^{الديريسة}
وضواحيها دون ان يعترضنا أحد . كما قمنا بزيارات الى مدينة ضارعية القديمة
عاصمة نجد السابقة ، والى محطتي الاذاعة ، والمرآب الملكي ، ومحطة توليد

* - فواز الشعلان رئيس فرع الرولى في قبيلة عتيبة .

الكهرواء ، وقصر الشمسية الفخم ، ومكان السباق ، وقلعة عجلان الرشيدية التي استولى عليها ابن سعود عندما احتل الرياض في هجومه المدهش في بداية عهده ، والاسواق .

ولما سمع الملك يمولاني الاخيرة هذه ارسل في طلبي صباح السابع والعشرين. ووجدته جالساً في نفس القاعة التي قابلته فيها سابقاً . وبعد التحيات المتبادلة والاستفسارات عن صحة زوجتي سألتني إذا كنت قد زرت ضارعية . ولما أنجته بالايجاب قال لي بكل أدب ومهذب انه بإمكانني ان أذهب ايناً شئت في عاصمته. وسمح لي بالتقاط الصور الفوتوغرافية :

— انت واحد منا يا ديكسون وانت حر في ان تفعل ما تشاء في بلاده . .
أذهب ايناً تريد ومتى تريد .

ولما شكرته على عطفه هذا استأنف كلامه قائلاً :

— ولأنه مما لا شك فيه انك تود زيارة الهفوف والقطيف لمشاهدة آبار النفط هناك ، فقد ابرقت الى ابن جلوي ان يقوم بالترتيبات اللازمة .

ووجدت صعوبة في التفسير له ان وقتي محدود لا يسمح لي بالقيام بمثل هذه الزيارة . واستأذنت بالخروج من مجلسه بعد ان قرئت نشرة الاخبار بالعربية . وحين موعد رحيلنا الى الكويت يوم الخميس بعد الغداء في الثامن والعشرين. وفي الساعة السابعة من صباح ذلك اليوم شاهدة عرضاً كبيراً او مسا يشبه رقصة الحرب استغرقت اربع ساعات في الساحة الكبرى امام القصر . فكانت زوجتي تشاهد العرض من جناح السيدات مع نورا والاميرات . وكنت اذا شاهده من الطابق الأرضي عند مدخل القصر حيث كان فراد حمزة يتم في . وفي الصفحات التالية تصف زوجتي هذا العرض .

رقصة الحرب

• بquam فيوليت ديكسون

تقرر ان بquam عرض في اليوم الرابع من زيارتنا فدعاني الأمير سعود لمشاهدة

العرض من النوافذ العليا في القصر . وبعد ساعة من شروق الشمس توجهت مع خادمتي حمدة الى المكان بسيارة خاصة . ودخلنا من نفس البوابة التي دخلناها من قبل ، فوجدنا الباحة مكتظة بالحيول وكلها مسرحية بسروج فخمة وأحزمة من الصوف الملون .

ومررت بين الحيول متلصين طريقنا الى الدرج ثم الى الشرفات بين الغرف الكبيرة وصغيرها الى ان وصلنا الى غرفة صغيرة ازدحمت نوافذها بالسيدات عرفت منهن اللواتي استضفتني صباح الثلاثاء ، فدلوني الى مكان مناسب .

وتطلعت من النافذة الصغيرة فوجدت الباحة كلها مكشوفة تحت نظري بتراقص فيها رجال مسلحون يرتدون ملابس بيضاء وينشدون الاغاني . وكان مسرراً فوق تلك النوافذ شريط من القماش الابيض كانت النسوة يقفن وراءه محجبات الوجوه . وفيجأة أحسست انهن يشدقنني وسمعت احداهن تقول :

تعالى .. تعالى ..

وبدون ان أعرف سبب هذا الانتقال أو اتجاهه تبعتهن عبر القاعة الى غرفة كبيرة . وهنا أيضاً كانت كل نافذة كتلة من النساء . وقد جمعت جميع المساند من الغرفة لكي يتمكن من الركوع عليها ومشاهدة الرقص دون تعب . وكانت لكل نافذة قضبان حديدية ومعالق خشبية عليها نقوش من قسيم كالأبواب تماماً. ^① وكان السقف مغشى بقياش ابيض علق شريط من نوعه على طول الحائط فوق النوافذ .. ولكن قبل ان تغادر كان كل شيء ممزقاً ومرمياً على الارض .

الساعة الآن حوالي الثامنة صباحاً . وفي الساحة كانت تفرع الطبول والرجال يرقصون رافعين السيوف بأيديهم ومنهم من كانت أذرعهم متشابكة يروحون ويحيون على النغم وهم ينشدون اغنيات الحرب الملبئة باخبار الحب والفروسة . وظهر الامير سعود تحتنا مباشرة وكان يلبس ثوباً من الحرير الابيض وعلى وسطه خنجر ذهبي وعلى رأسه عقال مذهب فوق كوفية (غطرة) من الحرير الابيض . وكان معه حوالي ٢٧ شاباً من اولاد الملك وأولاد مسعد الجلولي حاكم حائل

وغيرهم من فتيان البيت السعودي .

. وانتظم الجميع في صفوف مستقيمة بعد ان نزل سعود الى الحلبة يدفع هذا الى الورا ، وذلك الى الامام الى أن أصبح الرجال السبعماية أو الثمانية يرقصون بشكل منتظم . واشترك سعود في الرقص - يحيط به رجال يضربون طبولاً صغيرة . وقد استرعى انتباهي واحد منهم يلبس طربوشا احمر ذا شراية سوداء مثبت تحت ذقنه بشرائط .

وخرج الملك من القصر عندئذ وجلس على مقعد حجري مرتفع عند الجهة الشرقية من الساحة يحيط به المشايخ - رجال الدين الوهابيين - وصار الراقصون يتحركون ببطء باتجاه الملك الذي انضم اليهم وسيفه في يده ورقص ما يقرب من العشرين دقيقة . وكان من الصعب ان اشاهده من المكاتب الذي كنت واقفة فيه ، اذ كان الى يساري مباشرة تحجبه عن نظري القضبان الحديدية ، والسبيل الوحيد الى رؤيته هو اشاحة الملتفح عن وجهي واشمأض عيني اليسرى تماماً !

وبعد وقت قصير ظننته دهنراً لأن ركبتني اخذة تؤلمني من الركوع ، شاهدت الملك واولاده يسجلون بين الراقصين نحو مدخل القصر . وهناك أصبح بإمكاننا رؤيتهم بوضوح لأنهم كانوا تحت النافذة مباشرة . ووقفت هناك انطلع عليهم الى ان اختفى الملك داخل القصر . ولما نزلت عن النافذة كانت الغرفة خالية الا من حمدة وعبدة أخرى .

رهمت العبدة بالخروج إلا ان حمدة وقد بدا عليها الحرف استوقفتها وتولت اليها ان تدلنا على الطريق لانه لا يمكن ان نجد طريقنا بانفسنا .

وتبعناها عبر الممرات الكثيرة الى ان وصلنا الى الجسر حيث كان رجل واقفا يبدو انه يتأكد من ادخال النساء كل الى جناحها . وقال لنا :
- أنتما الاخيرات .. هيا اسرعا .

ومررة عبر عيادة الدكتور مدحت الصغيرة فوق البوابة والرجل يدلنا بقوله : من هنا .. من هنا ..

وأخيراً وحدثنا أنفسنا وحيدات في غرفة استقبال أم منصور حيث جلسنا
بعض الوقت بينما كانت إحدى العبدات تروح وتجيء الى أن جاءت أم طلال
والسيدة المسماة بازه وبعد حين تبعتهما نورا . وكانوا جميعهن لطيفات معي وتمنين
ان أكون قد استمتعت « بالعرضه » وان أكون قد شاهدتها جيداً . وأخبرني
ان « العرضه » أقيمت بمناسبة انتهاء أحد الاولاد الصغار من قراءة القرآن .
والذي ينهي هذه المهعة بسمونه « خاتم » . وقالت نورا انها بحثت عني فلم تجدني
وكانت تشاهد الرقص من غرفة في طرف القصر أبعد من الغرفة التي كنا فيها .
والتفتت نورا الى النساء الأخريات لتستفهم عن الغريب الذي قبل يد أخيها
في الساحة ظناً منها انه زوجي .

وقيل لها :

- لا .. انه ابن شيخ ديني .

رادهنني كيف عرفن وهي لم تعرف .

وسألتهما :

- الم تري ديكسون ؟

- طبعاً اعرفه .. بلغيه سلاماتي .

- وهو ايضاً يسلم عليك يا نورا .

ثم ابدت إعجابها بالخلق المعلق في ادني فخلعتها لفرأها عن كسب . وسألته :

- من اين اتيت بهذا الخلق .

- حصلت عليه في القدس منذ زمن طويل .. انه من صنع بخاري التي تقع

وراء بلاد المعجم .

- كم ثمنه ؟

- اعتقد ثلاثة جنيهات .

- ليس كثيراً .

وعادت تتفحص خيوط الذهب في ثوبي الاسود واعجبت بالطريقة التي
حيكت بها الاوراق في الثوب . واخبرتها ان هذا القماش جاء الى اسواق الكويت

مؤخراً ووعدها ان ارسل لها قطعة منه عندما أعود . وتحدثنا عن مواضيع اخرى الى ان ظهر الدكتور مدحت في الباب وقال ان الملك سيستقبلني وطلب مني ان اتبعه ، فمشيت معه عبر المرثم الى اليمين حيث تركني عند مدخل احدى الشرفات .

وعند نهاية الشرف كان يجلس رجل ادار وجهه الى الجهة الاخرى ويلبس قميصاً قطنياً وعلى رأسه كوفية بدون عقال. وللهول الاول لم اعرف انه الملك.. إلا بعد ان نهض ليستقبلني وطلب مني ان اجلس على كرسي بجانبه. وبعد الأسئلة المعتادة عن الصحة والحال.. الخ طلب كأساً من الماء فتقدمت احدى العبدات ويدها كأس جرعها كلها . ويبدو انه تعب وشعر بالارهاق من جراء الرقص واشتداد الحرارة لأن الوقت كان يقارب الظهر ، ومع ذلك عمل جهده ليراني قبل ان اغادر عاصمته .

رحبني بعض الوقت عن عائلته وكيف انه يرغب في تعليم اولاده ركوب الخيل واطلاق النار منذ الصغر وقال :
- يجب ان يصبحوا جنوداً... كلهم .

وطلبت منه ان يأذن لنا بزيارة السمن في الربيع لمشاهدة الأزهار ، فابتسم وقال : « ان شاء الله » . ولم أكن اعرف ما إذا كان هو سيطلب مني الانصراف او استأذنه اذا بالانصراف .. وعندئذ لمحت الدكتور مدحت يؤشر لي من طرف الممر ، فشكرت الملك مرة اخرى على لطفه وكرمه وانصرفت عائسة مع الطبيب الى الغرفة التي تركت النسوة فيها .

واخذ الدكتور مدحت يتحدثني بالفرنسية واشتركت معنا بالحديث في الفرنسية طيبة سورية دخلت علينا . وهنا انصرفت النساء الملكيات فأخبرني الدكتور مدحت انه التقط صوراً جيدة للرقص وطلب مني ان آخذ الفيلم معي الى الكويت لأحمضه واعيده اليه . وقال انه نظراً لأن زوجي لم يلتقط اية صور ، فبأمكنني ان احتفظ بنسخ من الصور بقدر ما اريد . فوافقت شاكراً . ولما كان الفيلم لا يزال يتسع لصورتين فقد اخذ صورة لي مع حمدة ونحن جالستان في

الغرفة وأخرى، لي في الشمس أمام احد الابواب الجميلة .
وقال الدكتور مدحت :

- يؤسفني اني لا استطيع أن اصور الملكات .
وعندئذ دخلت ماضي التي شهرها في رمضان فودعتها .. ثم أمرت احدى
العبدات ان تبحث عن النساء الاخريات لكي باتين لوداعي . وبعد برهة عادت
العبدة لتقول انهن لن يتمكن من المجيء ، فنزلت مع حمدة على الدرج الى حيث
تنتظرنا السيارة . (انتهى حديث زوجي ديكسون)

وداع الرياض

كنت قد قابلت ابن سعود قبل مقابلة زوجي الاخيرة له . فعندما كانت
العرضه على وشك الانتهاء توجهت مع فؤاد حمزة الى مكتبه في القصر . وبينما
كنا جالسين نشرب القهوة أطل الملك لوحده لاهناً يبدو عليه التعب من الرقص .
وبعد ان استراح مدة اخبرني انه سمع اننا سنغادر الرياض بعد الظهر فجاء
خصيصاً لوداعي .

وأخبرني وهو يضحك انه قابل زوجتي في قصر شقيقته نورا وكيف ان
نورا حاولت ان تحمل زوجتي على اعتناق الاسلام . وقال :
- ولكن زوجتك ترددت في قبول ذلك خوفاً من أن تحذوا حذونا يا
ديكسون فتتزوج ثلاث نساء أخريات .

واخبرني ايضاً وهو يضحك ملء فم ان زوجته أكدت انها في حال طلاقها
مني ستأتي الى الرياض لتعيش مع نورا في قصر الشمسية .

وبعد هذا الحديث الضاحك عاد يتحدث عن قضية فلسطين طيلة نصف
ساعة مستعيداً كل الحجج التي عرضها سابقاً ولكن هذه المرة بصورة اكثر
جدية . ويبدو انه بالفعل كان يخشى خطر الانقسام بين العرب والانكليز بسبب
القضية الفلسطينية .

- د ان حكومتك تحفر هوة سحيقة بينها وبين العرب . فاذا لم تتوقف عن

الحفر فسيقعان كلامها في الهوة . لا يزال هنالك جسر عبر هذه الهوة ولكن استمرار الحفر سيدمره وتكون نهاية الصداقة العربية - الانكليزية . اليس هنالك شيء يستطيع اقناع حكومتك بالتوقف ؟ .

واستطرد بروي لي كيف كان الاتراك في زمن من الأزمان شعباً عظيماً يعرفون كيف يعاملون امراء الجزيرة العربية بالتقدير والاحترام ويطلبون نصيحتهم وفوق كل ذلك يعقدون عليهم الالقاب والمكافآت . كان ذلك في الايام التي كان يتسلم مقادير الامور في تركيا رجال عظماء . ولكن في الأزمنة المتأخرة لم تعد تركيا تنجب مثل أولئك الرجال فكانت النتيجة انها لم تعد قادرة على الاحتفاظ بالجزيرة العربية او حتى باحترام العرب لها . ففي كل مكان كنت تجد مسؤولين وموظفين اشمرار المحرفوا عن الطريق السوري فأصاب اذاهم سمعة ونقوذ الحكومة المركزية . فماذا كانت النتيجة ؟ انهارت تركيا ونخرها الضعف من الداخل . كل ذلك بسبب اخطاء المسؤولين في المناطق الذين كان كل مهمم في الحصول على ترقية رخيصة وفي جني ثروات ضخمة عن طريق الرشوة بصرف النظر عن اي اعتبار آخر .

وقال الملك ايضاً :

- ان حكومتكم اليوم تسير تقريباً على نفس الطريق التي سار عليها الاتراك قديماً . فالمسؤولون في المواقع المهمة يقتفون خطى المسؤولين الاتراك في أواخر عهدهم ولا يقومون بواجباتهم تجاه الحكومة المركزية .

واعطى الملك مثلاً على ذلك قضية عزل الشيخ عيسى بن علي آل خليفة حاكم البحرين سنة ١٩٢٣ ، التي قال انها اضررت بمصالح انكلترا في الجزيرة العربية اكثر من أية قضية أخرى منذ مئة سنة .

وقال الملك :

- ان الشيخ عيسى ليس فقط ابا الخليج الفارسي بل ابا الجزيرة كلها . فنحن العرب ، وخاصة نحن وبيتنا ، ننظر اليه بعطف بالغ . وكنا على استعداد ان نموت من اجله لو انه رفع اصبعه طالباً المساعدة . فماذا حدث ؟ طرد من مملكته

الصغيرة وهو ابن التسعين احنث ظهره الأيام فمات في الغربية كبير القلب مجرداً من الشرف . كل ذلك من أجل ماذا ؟ مجرد ارضاء طموح ضابط سياسي معين . ان مثل هذه الأشياء يجب ان لا يسمح بحدوثها ، ويجب على حكومتك ان تفتقي موظفيها بصورة أفضل .

وقال ان هذا هو السبب الذي من أجله طلب ان ترسل حكومة صاحب الجلالة موظفين تختارهم من بين الاكفاء من وقت لآخر لكي يجري الحديث معهم من الرأس الى الرأس . وبعد ان شن حملة على بعض المسؤولين البريطانيين في الخليج لا حاجة لذكر اسمائهم ، اغتنمت الفرصة لأشكر جلالتهم على كرمهم ولطفهم تجاهي وتجاه زوجتي واستأذنت بالانصراف . وكان آخر شيء فعله انه أمر بان تقرأ برفقيات « رويتر » بحضوري وقال :

- اني في هذه الأيام اعيش على البرقيات لان الأوضاع العالمية تتأزم في كل مكان ويجب ان أبقى على علم بكل شيء .
وبعد ذلك غادرته بكل احترام .

كانت السيارات تنتظرننا في قصر بديعه محملة بكل ما يلزمنا في طريق عودتنا . وبعد تناول الغداء انقادت كل الخدام بعض المال (عدد ٢٩ خادماً) وودعنا الجميع . واختنقت أصوات نواكير المساء في الحديقة وراء القصر وسط هدير سياراتنا ... ف شعرنا بحزن وانقباض .

طريق العودة

بقلم فيوليت ديكسون

ولما كنا قد غادرت الرياض في الساعة الواحدة والنصف بعد الظهر ، فقد نصبتنا خيامنا لغضاء الليل عند آبار رماح على بعد ٩٢ ميلاً من الرياض . كان ماء لطيفاً وكانت الأرض تبدو مملأى بحجور الجربوع مع انني لم أر واحداً منها . وبعد حلول الظلام تجولت حاملة شعلة بيدي ولكنني لم أعثر الا على عصفور صغير داخل ثقب حفرة لنفسه .

وقد تسلينا كثيراً على العشاء ذلك المساء لأن السائق عمداً كسر احد أسنانه
الأمامية باللحم القاسي وابتلعه !

وفي صباح اليوم التالي زرنا آبار رماح والتقطنا بعض الصور . كانت هنالك
خمس آبار كل واحدة على رأس تلة صغيرة . والآبار الحقيقية مبنية من الداخل
بججارة منحوتة ويبلغ قطر فوهة البئر منها حوالي ٢٠ قدماً . اما الماء فيقع
على عمق ٣٥ باعاً اي ما يوازي ٢١٠ أقدام تقريباً .

ولاحظنا حول احدى الآبار خمس نواعير مثبتة على أعمدة خشبية ، وخمس
نساء راكبات على خمسة جمال يسحبن الماء من البئر بالنزول عبر منحدر التلة .
وبهذه الطريقة كانت تسقى مئات الجمال وكان المكان يردد صدى مناداة كل جمل
باسمه ليخف الى شرب الماء .

ورحلت اتفرج على المحمل - او « الطيارة » كما يسميه البدو - الذي تستخدمه
النساء . وكان مزيناً بالاصداف وبالقماش الملون تتدلى من احد جانبيه خاتم
الانف الذهبي لصاحبة المحمل ، وفي قعره نظريات جميلة في وسطها صدفة
كبيرة وتتدلى منه سلاسل طويلة جميلة . واراقتني صاحبتها ان اشتره ولكنني لم
اكن احمل مالاً . وكان كل الذين صادفناهم هناك من قبيلة سبيع .

وقضينا الدهانة مرة ثانية بسهولة لأننا اتبعنا الطريق الرئيسية طوال الرحلة ،
فكان ذلك أسهل بكثير من الطريق القصيرة التي سلكها سائقنا في الرحلة
الى الرياض . وتوقفنا عند دهل الشامى حيث يتجه طريق الجمال الى الاحساء ،
ونزلنا هناك . وكان مدخل الدحل صغيراً جداً اذ لا يتجاوز قطره الاربعة
أقدام ، اما جوانبه فكانت وكأنها مرمر مصقول اخترقتها الجمال الى عمق
عشر يوصات . يبدو ان هذا الدهل قديم العهد جداً وانصور انه كبير جداً
من الداخل .

وتوقفنا بعد ذلك عند دهل قديم غير مستعمل يعرف بدهل النخل لأن
شجرتي نخيل ترتفعان بجانبه . ونظراً لوجود بعض الظل هناك فقد قررنا ان
نتناول طعام الغداء في الظل . وهناك جمعت عدداً من ريش البوم والبط مما يدل

على انه في الشتاء يتلى الدهل بالماء فتأتي الطيور لتقيم حوالبه .
وقضينا الليلة التالية في مكان جميل الى الشال من جاربه عليا على مرأى من
عجم للبدو حيث تكثر شجيرات الجفلا والحوض . واستأنفنا نسير في السادسة
سباحاً فوصلنا الى الكويت في الحادية عشرة .
وخرج عبدالله الملا لاستقبالنا ما بعد بوابة جهرا فتوقفنا عدة دقائق في
سوق جهرا ليرى الملا صالح فتجمهر حولي عدد من الفضوليين الذين تجمعوا
لمشاهدتي بالملابس العربية .
وتبين من عداد السيارة ان طول الرحلة ذهاباً وإياباً بلغ ١٥٢٠ كيلومتراً
اي ما يزيد عن ٩٤٤ ميلاً . (انتهى حديثي زوجه ديكسون)

انطباعات

يمكن اختصار انطباعاتي الشخصية عما رأيته وسمعته في الرياض بما يلي :
ان الشعب في المملكة العربية السعودية ولا سيما رجال الدين منهم ، في حالة
تأثر شديد حول قضية فلسطين . ولكن الملك هو في مركز القوة قطعاً ويستطيع
كبح جماح شعبه والسيطرة عليهم . وبالرغم من انه مشتمز وآسف للتجاه
السياسي في فلسطين ، وخاصة مشروع التقسيم ، فهو مدغم على ان لا يجازف
بالعلاقات الودية القائمة بينه وبين الحكومة البريطانية . ولذلك فإنه لن يقوم
على الاطلاق باية حركة معادية لبريطانيا في الجزيرة العربية ، باستثناء إعطاء
النصح وتقديم المقترحات .
ان سياسته في البقاء على الحياد ستضر بنفوذه في الجزيرة وهو يعرف ذلك .
وشمرت لو ان الحكومة البريطانية تمنحه شيئاً مقابل ذلك في الأزمة الراهنة ،
شيئاً يعود بنفع مباشر على العرب والجزيرة العربية خاصة تقدره شعوب الجزيرة ،
فتكون بذلك عملت عملاً حكيماً . اما هو فسيجد طريقة في شرح فوائده تلك
المنحة لرعاياه مما يؤدي كما اعتقد الى خلق جو بين العرب أقل عداء . ويجب
ان يكون « الشيء المقابل » كريماً جداً لأن التباخل في مثل هذه الحال يفسد

كل شيء .

أما زوجتي التي استقبلت ثلاث مرات من قبل النساء الملكيات ، فقد اعجبت بصورة خاصة بالسيدة نورا التي وصفتها بأنها من أكثر النساء اللواتي قابلتهن جاذبية ومرحاً . فهي من أهم الشخصيات في الجزيرة العربية وتشارك شقيقها الملك في كل مجاله . لقد اعجبت نورا بالضاحية الجديدة التي ابتنتها شركة نفط الكويت في مقوى ولكنها ، حسب ما قالت لزوجتي ، تعتقد ان تلك الضاحية ليست إلا حصناً عسكرياً للدفاع عن حدود الكويت الجنوبية . ووجدت زوجتي صعوبة فائقة في اقناعها بأنه لا يوجد أي حصن من أي نوع في ذلك المكان . ومما لا شك فيه ان نورا كانت تتصور في ذهنها المركز العراقي في بسوة بالصحراء الجنوبية والذي أحدث كثيراً من المتاعب .

لقد عاشت نورا بنت عبد الرحمن الفيصل آل سعود حتى سنة ١٩٥٠ عندما توفيت بسلام في الرياض . ولا يزال كل فرد من عجمان يحتفظ لها بذكرى طيبة ليس من أجل شقيقها الملك بل من أجل زوجها سعود العرفة . انها لا شك من أجمل وأعظم وأشهر البنات في كل عصر ، ولا ينافس اسمها إلا اسم شقيقها الملك ابن سعود . وابنها ايضاً ليس رجلاً عادياً واسمه محمد ، لكن عجمان تناديه باسم شقران وهم يعبدونه .

الفصل السادس عشر

الكويت

١٩٣٩

عرس في الكويت

بقلم فيوليت ديكسون

العروس هي موزا بنت فاطمة ، ابنة شقيقة حمدة خادمتي . والدتها اسمها خلف وهو رجل فقير أعرج وربما بسبب ضريبة في احدى ساقيه منذ عدة سنوات . وكان يحصل على معيشته من زراعة قطعة أرض اعطاها اياه الشيخ .. فكان يزرع فيها الحس والسبانخ والفجل والقرنابيط والملفوف ودوار الشمس وبعض الأزهار من بذور كنت اعطيها له . ولم تكن زوجته وضعا لتهم بامور الزراعة بل كانت تفضل زيارة اصداقها وحضور ابي احتفال في الجوار .

وقبل عدة سنوات استأجر خلف شاباً يعاونه في الحديقة . وبعد مدة قصيرة توفي والدنا الفتى وتركاه يتيماً . ولما بلغ سن الرشد زوج من ابنة خلف كتعويض له عن عمله خلال السنوات القليلة الماضية .

الزواج والطلاق امران في غاية السهولة في الجزيرة العربية . وحفلة الزواج بسيطة جداً اذ يأتي الملا ويسأل الرجل أمام الشهود ما اذا كان يريد فلانة

زوجة له . وبعد ذلك يسأل من ينوب عن الفتاة (عادة والدها أو شقيقها) ،
فاذا كان الجواب « نعم » انتهت الحفلة . و أحياناً تجلس العروس خلف ستار في
الحيمة اثناء هذه المراسم وتسمع كل شيء . ولكن ذلك نادراً ما يحدث . ولكي
يطلق الرجل زوجته ما عليه إلا ان يقول أمام الشهود انه لا يريد لها ويردد
ذلك ثلاث مرات .

وتسبق الزواج فترة قصيرة تدعى « ملقته » أو الخطبة تستمر احتفالاتها
عدة ليال . وقد دعينا الى هذه الاحتفالات في يومها الثالث .

كانت الساعة السابعة مساء في احد أيام كانون الثاني سنة ١٩٣٩ عندما
توجهنا الى منزل حمدة الذي كانت باحته مزدهجة بالنساء وبعضهن بحجيات والبعض
الآخر سافرات . وكان المنزل مضاه بسراج معلق في وقد دق في الحائط ،
وادخلنا الى غرفة حمدة حيث قدمت لنا القهوة ثم جلسنا كلاً عند عتبة الباب
تقريباً بينما أخذ فريق من « العيدوس » معظمهن عبيدات كبيرات السن يضررن
على الطبول وينشدن اغنيات قلبية بالمتناسبة مع الاشارة الى اسماء ولدينا سعود
وزهرة .

ومن وقت لآخر كانت احدى الفتيات العربيات الموجودات ، وخاصة اذا
كانت ملابسها أزهى من الاخريات ، تفك صفانها بحجل وتتقدم الى الحلبة
أمام الباب وتؤدي رقصة من الرقصات . فاذا كانت من العوازم ترقص رقصة
خاصة بالبدويات من العوازم . اما اذا كانت من أهل المدينة لابساً فستاناً قصيراً
وجوارب قطنية فترقص كفساء المدن رقصة اثرة مسح كثير من الهز والرهز
وسط تهليل الحاضرين وتصفيقهم . هذا ما كانت تؤديه رقصات الدرجة الأولى .
وكان بعض الفتيات يرقصن جيداً والبعض الآخر يتظاهرن بالحجل ويدعسن
بأنهن لا يعرفن الرقص .

ولوحظ غياب العروس التي قيل انها لجأت الى منزل الجيران . اما والدة
العروس فكانت تصدر الاوامر فتجلس هذا وتدفع ذلك الى الخارج لأنه غير
مدعو . ولم تهدأ طوال الوقت لحظة واحدة . ومن فترة لأخرى كانت ترش فوق

رزوس الراقصات بسذور البطيخ المجففة فيتدافع الاطفال الحاضرين لالتقاطها
عن الأرض ويدوسون على كل من يأتي في طريقهم .
وبعد ساعة ونصف الساعة شاهداً خلالها رقصات متعددة وكانت تأتي الينا
حمدة مخبراً من تكون هذه السيدة أو تلك أو ماذا تعني هذه الاغنية أو تلك ،
قررت الانصراف .

وبعد ثمانية ايام بالضبط جاءت ليلة الزفاف ودعينا ثانية لحضور الاحتفالات
في منزل حمدة . وقد وعدت حمدة ان تعبر سريرها الخاص الى ابنة شقيقتها
وعريسها لمدة اسبوع . ولم تأت الى العمل ذلك اليوم لأنها انهكت منذ الصباح
الباكر بتنظيف الغرفة ونقل الامتعة والملابس منها واعدادها لتكون غرفة
الزوجية . واستعيرت من عند الجيران حوالي ٢٠ مزهرية حمراء وزرقاء وضعت
في صفوف حول جدران الغرفة ، ووضعت بينها في فناجين قهوة شموع للاضاءة
لأنه كما تقول حمدة ليس من اللائق اضاءة الغرفة بصاييح النفط . وفرشت أرض
الغرفة بساند وغطية من الحرير الأزرق . وفوق سرير حمدة الكبير علقت
ستائر بلون الزهر ربطت بشريط أزرق . وعلى السرير وضع فراش جديد فوقه
لحاف جديد من القطن أحمر اللون قدمه العريس حسب العادات العربية ،
ووسائد محشوة جيداً ذات اغطية حريرية زرقاء على الجانبين ويغطيها في الوسط
حزام قطني .

منذ الصباح الباكر كانت حمدة واحدى جاراتها مشغولتين باعداد موزا
بنت فاطمة للعرس ، فبسلت جسدتها بالماء وشعرها بأوراق السدر ووضعتا
الحناء على يديها وقدميها ونثرنا دهن العروس على شعرها وأخيراً عطرة
ملابسها بأن وضعتا الملابس فوق موقد يحترق فيه البخور .

وقد أحضر والد العروس من حديقته سلة صغيرة مصنوعة من اوراق النخيل
ملأى بالمشمع ، وهو نبات طيب الرائحة . وكان هذا النبات قد رش عليه
الماء ليحتفظ بحيويته وقبل بدء الاحتفال رش عليه ماء الورد ونثر تحت وفوق
لحاف سرير الزوجية .

توجهنا الى المنزل في حوالي الساعة السادسة مساء فوجدنا الردهة مشعشة بالضوء كما في السابق ومزدحمة بالنساء الى درجة الاختناق . واستقبلتنا والدة العروس وادخلتنا الى غرفة الزوجية لتراقب النسوة يرقصن خارج الباب . وظل الغناء والرقص مستمرين الى ان اعلن ان العريس قادم ، بعد ان ترصنا وصلى في المسجد ، على رأس مجموعة من حسين او ستين من اصدقائه وجيرانه واقاربه تسبقهم قافلة من المصاييح المشعشة المرفوعة عاليًا وخمسة أو ستة من قارعي الطبول فيما كان الباقيون يرقصون على اصوات الطبول طيلة الطريق .

كان الواجب يقضي ان يزور العريس وصحبه اولاً الاسطفا الايراني الذي قدم له هدية من المال ، لذلك مر الموكب عبر منزل حمدة وتوقف خارج منزل الاسطفا أحمد الذي يبعد قليلاً . وهناك قرعت الطبول ورقص الرجال مدة من الزمن لا تتجاوز العشر دقائق . تلك عادة قديمة وفي الاعراس الكبيرة يستغرق سير الموكب الى حيث يقصد عدة ساعات .

واخيراً وصل موكب العريس الى أمام باب منزل حمدة . وحدث في الداخل هرج لأن النسوة انهمكن في لبس عباواتهن وتغضية وجوهن استعداداً للانسحاب الى غرفة اخرى ولكن بعضهن ممن كن شديداً التحجب بقين واقفات بجانب الحائط الخلفي في الباحة .

اضيمت الشموع في الغرفة فاسرعت بالخروج منها الى غرفة اخرى اراقب من نافذتها ما يجري وبقي زوجي لوحده داخل الغرفة لا يعرف كيف يتصرف . ثم دخل العريس وجلس على الأرض يجانبه . وهذا هو الوقت المتعارف عليه حين يحتلي بالعريس اثنان أو ثلاثة من اصدقائه لاعطائه النصائح الاخيرة والارشادات فيما يتعلق براحب العريس ليلة الزفاف ولكن نظراً لوجود هارولد هناك فان شيئاً من ذلك لم يحدث وترك الشاب الحجلول لوحده مع زوجي .

في الخارج كان الرقص على اشده لا بل كان الرجال يرقصون على اصوات الطبول بحماس كبير فيما كان ماء الورد ينثر بسخاء فوق رؤوسهم . وفي داخل الغرفة التي كنت فيها كانت العروس مضطجعة على فراش وملتفة بعباءة قديمة ،

وكانت تبكي وتشهق طوال الوقت . وجلس حولها عدة من صديقاتها يحاولن ادخال السرور الى قلبها بالتناء النكات والتعليقات الوجيهة مما كان يزيد في تعاستها . فبين وقت وآخر كن يخلعن عنها العباءة ويضعن ايديهن على قلبها ويعلن انه يحقق بشدة .

كانت العروس تلبس فستاناً من الحرير تحت ثوب أسود مطرز بالذهب عند عنقه اما شعرها فكان مسرحاً تسريحة جيدة ومطلياً بالدهن والعطور ، وكانت راحات كفيها وقدميها مطوية بالحنة البرتقالية اللون .

عند الساعة التاسعة تفرق الراقصون واصدقائهم وذهب كل الى منزله ؛ واسرعت حمدة الى العريس لتهمس في اذنه الارشادات الاخيرة تهيئاً لدخوله على عروسه . وعندما ادخلت العروس الى الغرفة طلب اقارب العريس من زوجي ان يخرج الى الردهة .

وغضيت موزا بعباءة واحاط بها اربع نساء كانت والدتها واحدة منهن ، وادخلتها الى الغرفة حيث نزلت عنها العباءة ووضعت على الأرض . وجاء العريس إلى حيث وضعت العباءة مواجهاً القبلة استعداداً لأداء الصلاة . وعندما انتهى من الصلاة بعد عدة دقائق خرج النساء من الغرفة بعد ان طبعت كل واحدة منهن قبلة على وجنة العروس ، وأغلقن الباب خلفهن وانفجرت شقيقة موزا الصغرى باكياً وهرعت الى الباب وكأنها تريد ان تنقذها . ولكن والدتها التي كانت تبكي هي الاخرى ابعدتها عن الباب .

قبل ان يجامع العريس عروسه عليه ان يصلي على عباؤها . هذه هي القاعدة . ويمس المدعوون في الباحة الخارجية او في الغرف الاخرى ينتظرون نجاح العريس في الدخول على زوجته .

ولم ترغب ان تبقى حتى منتصف الليل فانسحبنا مع أن الضيوف يرون ان هذه الفترة هي اهم مراحل الاحتفال .

وفي اليوم التالي قصت علينا حمدة كل ما حدث بعد مغادرتنا . فقالت انه عند منتصف الليل صدر عن العروس صراخ أدى بطبيعة الحال الى ابتهاج

الضيوف في الخارج . وبعد وقت قصير فتح الباب قليلاً وألقيت منه رقعة مبللة بالدم . ثم أغلق الباب ثانية . وهرعت والددة العروس فالتقطت الرقعة ودارت بها على الضيوف . وهذه عادة قديمة أذ يراد بها أن يثبت للمجتمعين في المنزل أن العروس كانت لا تزال عذراء .
وافترق الجيران والضيوف .

وقالت حمدة أنه عند الفجر خرج العريس وغسل نفسه ثم أدى الصلاة وخرج من المنزل . وجاءت والددة العروس وصديقاتها إليها فغسلنها وألبسها ثياباً جديدة واعددها مرة ثانية لزوجها الذي سيأتي إليها في ساعة متأخرة من الصباح . هنالك اوقات معينة في ذلك اليوم واليوم التالي يدخل فيها العريس على زوجته . وفي مساء اليوم الثالث فقط تضع العروس كل حلبيها الذهبية وتأتي بصديقاتها لتهنئتها . ولهذا الغرض ذهبنا الى منزل حمدة قبل ساعة من غروب الشمس في اليوم الثالث . ودعينا الى غرفة تملئ بالمهنئات حيث قدمت لنا القهوة ورش علينا ماء الورد ثم أحرق العوض وأدير على الجميع .

ودخلت العروس وأركعت أمام كل واحدة من الحاضرات لتقبيل التهاني بمناسبة زفافها . وكانت تبدو جميلة جداً وتختلف تماماً عما كانت عليه وهي تجلس باكية في زاوية الغرفة ليلة زفافها .

كانت ترتدي فستاناً حريريّاً برقائلي اللون وفوقه ثوب أسود مطرز بخيوط ذهبية ، وعلى رأسها وشاح ذهبي اللون ذو شراريب ذهبية على الأطراف تسدل من بعضها الصدف . وكان في أذنيها قرط ذهبي وفي أنفها خاتم من اللؤلؤ والصدف . وقدلى على صدرها فوق التسوب عقد من السلاسل الذهبية . وقدلت على أسفل ظهرها قطع طويلة من القماش الأسود زينت بأشكال تشبه الأحواض المقلوبة مصنوعة من خيوط ذهبية بارزة . أما معصماها فقد زينتا بعدة أساور ذهبية ، وزين قدميها بخليخالين ذهبيين ثقيلين .

ومن سوء حظها ان كل تلك المجوهرات مستعارة من سيدات الشيوخ اللواتي يعطين مجوهراتهن لمدة ثلاثة أو أربعة أيام لأية عائلة تطلبها . وتعاد المجوهرات

في الوقت المحدد ملفوفة بتدبير او قطعة قماش .
وبعد ذلك تعود العروس فتصبح امرأة عادية مرة أخرى . وبعد انقضاء
سبعة أيام على الزفاف تقضيها في منزل والديها (في حالة موزا في بيت خالتها)
تعود العروس مع زوجها الى منزله .
ولم تطل حياة موزا الزوجية كثيراً اذ في نهاية عام ١٩٤١ مرض زوجها بعد
وجبة من السمك وتوفي بعد اسبوع تاركاً لها طفلاً صغيراً . (انتهى حديث زوجة كوسون)

التزامات اجتماعية

سند ذكر عبدالله بك الفالح باشا السعدون بأنه الرجل الذي قتل عبدالله بن أحمد
السنا حاكم بغداد سنة ١٩٣١ . فبعد اجتماعي به في البصرة اثر اطلاق سراحه من
السجن كنت ارسل لعبدالله بك بطاقتي تهنئة كل سنة . واحدة في عيد الفطر
والاخرى في عيد الأضحى . وفيما عدا ذلك لم أكن اكتب له أو اتصل به . فكان
يعيش في عزلة تامة لا يخرج إلا الى الصحراء الجنوبية جنوب غرب الزبير كل
ربيع مع عدد من اصدقائه للتمتع بالمراعي الخضراء والذهاب للصيد .
أما انه كان لا يزال يهتم بمصالح أفراد عائلة السعدون ، او انه كان على
استعداد لمساعدة اي منهم ، فأمر يمكن استنتاجه من القصة التالية . ان سلوكه
هذا في بلد يتغير دائماً كالعراق حيث الولاء والصدقات تتصادم دائماً ، هو الذي
يجعل المرء يجبه .

في سنة ١٩٣٩ وصل الى الكويت من الرياض بسدون معرفتي رجل يدعى
بندر السعدون ومعه زوجته وولداه وابنته وطفل صغير . وكان بندر هذا شاباً
غنيماً خدم مع الكولونيل ليتشمان في الصحراء خلال الحرب العالمية الاولى
ورافقه في عدة رحلات قام بها في الصحراء . وبعد وفاة ليتشمان منحت السلطات
البريطانية بندر تقاعداً بسيطاً . ولكن بعد تسلّم الحكومة العربية زمام السلطة
في العراق توقفت عن الدفع لجميع الذين خدموا وقاتلوا مع البريطانيين . وكان
بندر متصلاً بحيث انه لم يبحث ان يرفع شكواه في موضعها الصحيح فراح يلقي

الشتائم ضد الحكومة العراقية و ضد كبار المسؤولين البريطانيين في بغداد متوهماً الحكومة بجرمائه من قضاة لانه ينتمي الى عائلة السعدون ومتهماً الانكليز بنقض عهودهم والتخلي عن اصدقائهم .

وفي النهاية انتقل بندر مع عائلته من العراق وذهب ليعيش تحت لواء الملك عبدالعزيم آل سعود نصير كل عربي واقع في شدة او مأزق . وعاش بندر هناك سنتين تلقى خلالها معاملة تناسب مركزه في الحياة . فالملك لا يخطئه ابداً في مثل هذه الحالات . وبعد ان قضى سنتين في النفي الاختياري ظن بندر ان الوقت قد حان ليعود الى العراق ويعرض شكواه . وفي الكويت قرر ان يترك زوجته وعائلته ويذهب الى العراق لوحده ليرى وضع البلاد عن كثب . وما اذا كانت الأحوال ملائمة لتقديم شكواه ضد الحكومتين العربية والبريطانية . ولم يحاول ان يتصل بي قبل مغادرته الى العراق كما انني لم أعلم ان عائلته كانت لا تزال في المنبنة . وأخشى ان يكون قد أصبح معادياً للبريطانيين .

ولكونه غيباً ومتصلياً كعادته وقع بندر في مشاكل فور توموله الى العراق ولكنني لم أعرف بذلك إلا بعد وقت . والظاهر انه ذهب الى الديار ليستوفي بعض الديون ويستعيد سيارته التي صودرت عند ذهابه إلى الرياض فاختلط مع الفائقم واتهم باهانة الحكومة وبعدم الولاء فدك بالسجن الى أجل غير مسمى بدون أية محاكمة . ولم يسمح له بالكتابة لأحد حتى لعائلته .

أما زوجة بندر في الكويت فلم تكن تتلقى أية أنباء عن زوجها او عن مكان وجوده وبدأت تتعرض لضائقة مالية . وكان بندر قد وعدّها بان يعود اليها بعد شهر ويأخذها معه . وبعد مضي شهرين على غيابه بدأت تشعر بالضائقة . واخلصاً منها لمزلتها وكبرياتها فضلت أن تبيع مجوهراتها لتتخلص من المضاعب التي وقعت فيها . وعاشت على هذا المتوال شهراً ثالثاً رافضة أن تطلب مساعدة أي كان كما أبلغت زوجتي فيما بعد .

ولكن الصدمة كانت متأتي لا مفر منها لا سيما وإن صاحب المنزل الذي استأجره لها بندر أخذ يلح في طلب ما تأخر عليها من ايجار . ولما يشت بعد

ان حرمت وأولادها الطعام لعدة أيام قررت ان ترسل ولديها علي ومحمد طالبين المساعدة مني ومن زوجتي . وكان الولدان يبلغان العاشرة والثامنة من العمر علي التوالي ، تبدوا عليها الأناقة وحسن المظهر . واخبرنا الولدان قصتها ومطلب والنتها ولكن بكل تردد وخجل . وقالوا ان والديها تلقت أنباء سرية تفيد ان واندما سجين في الساوي . وسألنا ان اذا كنت تستطيع ان اعطيها ثلاثمائة روبية يعيدانها فور عودة والديها .

وأضاف علي بشجاعة انه سيستخدم مئة روبية من المبلغ المقترح ليتوجه الى بغداد لمقابلة الملك غازي . وقال انه واثق بانه يستطيع حمل الملك علي إطلاق سراح والده .

وصعدت أنا وزوجتي لدى سماعنا هذه الاخبار فذهبنا مع الولدين لزيارة والديها . وبقيت أنا في إحدى الغرف بينما دخلت زوجتي لمقابلة السيدة التي كانت لا تزال في مقتبل العمر وجديرة بتحمل المسؤوليات . واحببتنا زوجتي كثيراً وعلمت منها تفاصيل حالتها ووضعها . وكانت لديها خادم وخادمة ولم يكن في المنزل أي طعام على الاطلاق .

وتركنا هذا مبلغاً من المال يكفيها شهراً آخر كما انني دفعت ما تأخر عليها من ايجار ونقلت الى الشيخ احمد ما عرفته عن وضع هذه العائلة فتأثر كثيراً وأمر فوراً بإرسال كيسين من الأرز وكيساً من الطحين وعدة سلال من التمر الى السيدة لسد حاجة عائلتها .

وفي اليوم التالي جاءني محمد ليبلغني ان شقيقه علي سافر الى البصرة ومنها الى بغداد برفقة الخادم مستخدماً بعض المال الذي اعطيته لوالدته . كان ذلك مجهوداً شاقاً علي الصبي يستحق النجاح .

وبعد شهر من الزمان تلقينا رسالة من علي يقول فيها أن الخادم تخلى عنه وهرب في الطريق الى بغداد وأن علياً قابل الملك ووعدته بالنظر في القضية . وفي طريق عودته عرج علي علي الساوي وقابل والده لعدة دقائق . وبقي الفتى ينتظر إطلاق سراح والده عند جده فهد بك السلطان السعدون في أملاكه قرب

الناصرية . ونقلت هذه الأنباء الى زوجة بندر التي كانت في حالة سيئة من اليأس لأنها لما لم تتلق أبناء من ولدها ظنت أنه سجن مع والده .

وقد عملت جاهداً بعد مقابلتي الأولى للسيدة ان أعرف من هم أقرب أقرباء زوجها . وكتبت لثلاثة من هؤلاء في البصرة وكلهم ذوو مكانة وبجوحة ، طالباً منهم إما ان يرسلوا زوجة بندر أموالاً لإعالتها وإعالة أطفالها ، وإما ان يأخذوها الى البصرة لتعيش معهم . وقلت في الرسالة انه من غير المعقول أن تترك إحدى سيدات آل السعدون لتموت جوعاً في أرض غريبة .

ولم أتلق جواباً من أحد . فلكونهم انتهازيين يسايرون الظروف ، يبدو أنهم خافوا مغبة مساعدة زوجة وأطفال أحد أفراد عائلتهم ممن وضعتهم الحكومة على لائحتها السوداء . ولا شك أنهم وجدوا من الأمن ان يفتكروا لصلات القربى .

ولجأت بعد ذلك الى صديقي الشيخ فرحان الرحمن من هرذه الذي كان مساعدي في البحرين ، طالباً منه أن يستخدم نفوذه مع أقارب بندر ويشرح لهم الوضع . وعمل الرجل جهده واتصل بهم جميعاً ولكن دون جدوى . واعتقد أنه اتهمهم وجهاً لوجه بالجن والحيانة .

وأخيراً خطر بياني اسم عبدالله بك الفالح باشا السعدون في كتيبات . فكتبت له رسالة ضمنيتها كلاماً هادئاً رصيناً شرحت فيها كل الظروف وحثته على تقديم المساعدة لامرأة بائسة من عشيرته حفاظاً على شرف آل السعدون .

ولم تكن لعبدالله بك صلات قربي وثيقة ببندر او بزوجه ومع ذلك استجاب لندائي على الفور . فقد أرسل عبدالله بك إليّ خادمه الزنجي في سيارة خاصة حاملاً إليّ رسالة وكيساً فيه ثمانمائة روبية . وتضمنت الرسالة عبارات رقيقة يشكرني فيها لعنايتي وعناية زوجتي بزوجة بندر وأطفاله . وقال ان زوجة بندر سيدة جليلة عظيمة القدر وان اعترافنا بهذا الامر ملأ قلبه سروراً لان تكريمنا للسيدة هو تكريم له بصفته زعيم آل السعدون .

وجاء في رسالة عبدالله بك قوله :

- لو كان كل الأوروبيين في العراق يفكرون ويتصرفون مثلك ومثل السيدة ديكسون لتجنبنا كل الافكار الخاطئة وسوء التفاهم الذي حدث في الماضي .
وطلب مني ان ابلغه في أي وقت عن حاجتي لمزيد من المال ورجائي ان أجا إليه وحده ووحده فقط في طلب المساعدة . وزف إلي نياً ساراً يفيد ان بندر سيطلق سراحه قريباً وانه تلقى وعداً من الملك بذلك .
ومر شهر قمنا خلاله بعدة زيارات لزوجته بندر . وبعد ذلك جاء بندر نفسه ومعه ابنه علي وكانت فرحة العائلة بجمع الشمل عظيمة جداً . وترك بندر عائلته في عهدتنا وتوجه الى الرياض ليقدم احتراماته الى الملك عبد العزيز ثم عاد وأخذ زوجته وأطفاله الى الرياض مرة ثانية . واعتقد انه عاد ثانية الى العراق ولكنني لست متأكداً من ذلك .

إن موضوع هذه القصة بالطبع هو كيف ان عبدالله بك خف للنجدة حيث تخلف كل الآخرين . وذلك يظهر أي نوع من الرجال هو ، وان الالتزامات الاجتماعية والشجاعة ليست مجرد كلمات فارغة بالنسبة له . وانا من جهتي سأظل حافظاً بليلته واثقا من ان الآخرين عندما يقرأون ما كتبتة عنه سيكونون فكرة أفضل عن هذا الزعيم العظيم في عائلة السعدون .

أسنان عبدالله بن حجي

عمل عبدالله بن حجي خادماً لندى أربعة من شيوخ الكويت . وفي الوقت الذي كتبت فيه هذه القصة كان مسؤولاً عن دروازة البريصي (اسمها اليوم دروازة الشعب) وهي ثاني اهم بوابة للخروج من الكويت . وكان عبدالله وزوجته فاطمة صديقين من أعز أصدقائنا . فعندما كنا نخرج لركوب الخيل ، كنا نرسل جيادنا الى بوابة البريصي ونتوجه الى هنالك بالسيارة فنوقفها أمام منزل عبدالله حتى نعودتنا . ولندى نترجل عن ظهر الخيل داخل البوابة ونجلس على الأرض نتحدث مع عبدالله وفاطمة زهاء نصف ساعة في ظل منزلها الصغير . كان عبدالله رجلاً شجاعاً مضيافاً وكانت قهوته افضل قهوة في الكويت بعد

قهوة سمو الشيخ أحمد . ان له طريقة عجيبة في المرح ، فإذا كان المرء متعباً قلقاً من شؤون هذا العالم فما عليه إلا ان يقضي ربع ساعة مع عبدالله فيزول الغم عن نفسه وتبدل نظرتة الى الحياة كلياً ويخرج سعيداً طارداً كل الهموم .
لقد كان عبدالله يحمل في رأسه مخزوناً هائلاً من النكات ويتكلم بلغة عربية شجوية جميلة .

فقد أبلغني ذلك العالم العظيم الدكتور فان ايس في البصره ان لغة عبدالله بن حجي العربية هي لذة للسامعين وهي أفضل ما سمعه في حياته . وكانت فاطمة تضاهيه مرحاً وجاذبية واخلاصاً له . وكان لفاطمة طفلان بالتبني هما : جاسر ابن أخيها ومنيرة ابنة اختها ، اذ لم ترزق هي أطفالاً .

كانت فاطمة تجلس دائماً قرب زوجتي في الوقت الذي كان يتحفنا فيه عبدالله بقصة من القصص بعد تناول القهوة . وعندما يرغب في اغاظة فاطمة يصكون موضوع حديثه الفتاة التي سيتخذها زوجة ثانية له . فكانت فاطمة تنهض لتدافع عن نفسها وتقول ان اللوم في عدم انجاب الأطفال يقع على عبدالله .

— ألم تكن له زوجة قبلي منذ ست سنوات ؟ فلماذا لم تنجب له الاطفال ؟
والجميع يعرفون انها لما طلقها تزوجت غيره وانجبت خمسة أطفال في خمس سنوات فاذا لم يكن ذلك برهاناً على صدق كلامي فياذا يكون إذن ؟

في سنة ١٩٣٩ ذهبت فاطمة مع شقيقها والأولاد الى الحج في مكة حيث مكثت اربعة أشهر انتاب عبدالله خلالها مرض شديد . ولولا مساعدة الدكتور ميلري من الارمالية الأميركية وزوجته اللذين كانا يزورانه يومياً وبرغمانه على تناول الطعام ويشرفان عليه بغياب فاطمة ، لا أعتقد انه كان سينجو من وطأة المرض . وقال الدكتور ميلري انه يعاني من حمى في الامعاء . ولكن لما انتقل الدكتور ميلري وحل الدكتور تومس محله تبين لهذا الأخير ان مرض عبدالله ناجم عن أسنانه التي أمره بخلعها جميعها .

واجريت هذه العملية فجأة ولم كانت دهشتنا عندما رأينا صديقنا لأول مرة يخرج من منزله الصغير لملاقاتنا بدون اسنان ويبدو عجوزاً متهدلاً . وبأدرا

بقوله عندما رأى علامات الدهشة ترسم على وجوهنا :
- لا بأس .. لقد اوصيت على طاقم اسنان جديد عند عباس الفارسي
سأصبح بعده ولدأ من جديد . وعندما تعود فاطمة من الحج سيزداد
اعجابها بي .
وفي الوقت المحدد وضع عباس لعبدالله اسنانه الاصطناعية لقاء ٣٥ روبية
ولم يكن عبدالله يضع اسنانه في فمه إلا عندما لم يكن يأكل .
وقال لي مرة :

- لماذا يا صاحب السعادة لا تظن انني يجب أن ألبسها عندما آكل ؟ لقد
صنعتها لأبدو شاباً لذلك أدخلها عندما أتناول الطعام .
وعبثاً حاولت ان اشرح له انه بإمكان المرء أن يأكل على أسنانه الاصطناعية
تماماً كما يأكل على أسنانه الطبيعية . وكان جواب عبدالله دائماً :
- لقد فعل عباس حسناً . انه في الواقع طبيب أسنان ماهر فهو لم يتقاض
سوى ٣٥ روبية لقاء طاقم اسنان كامل . ماذا أريد أكثر من ذلك ؟ فعندما
رآني الشيخ ذلك اليوم اوقف سيارته وصرخ قائلاً : مرحباً يا عبدالله .. ها قد
عدت شاباً .. ماذا فعلت بنفسك ؟ انني أسأل سعادتك الا يساوي كل شيء في
الحياة ان يسمع المرء مثل هذا الكلام ؟ ..

وعادت فاطمة من الحج وكان استقبالها عظيماً فذرفت دموع الفرح . وقد
زين عبدالله المنزل بهذه المناسبة ودعا الى المأدبة تلو المأدبة على شرفها .. اوليست
هي « نور عينيه » .. او لم يعد ولداه بالتبني لتسليته ؟
ولكن عندما استقرت فاطمة وارتاحت من عناء السفر والاستقبال أخبرت
كيف ان زوجها مرض في غيابها واقتلعت جميع أسنانه . . كانت صدمتها
عنيفة عندما رأت الاسنان الاصطناعية .. فقالت :

- أي مجانين هم الرجال ! ولا شك في أن زوجي عبدالله أكثرهم جنوناً
على الإطلاق !
فكان هو يضحك لهذا الكلام ويقول مازحاً :

- اسمع ماذا تقول . انها تخشى ان اتخذ بي زوجة أخرى .
وعندما عدت مع زوجتي من زيارة سورية عام ١٩٤٢ فوجهت لتحية
عبدالله عند البوابة وقلت له مازحاً ان امامه فرصة بعد لأنني قابلت رجلاً في
شتورا يبلغ من العمر أكثر من مائة وثلاثين عاماً وله احفاد احفاد الاحفاد ومع
ذلك فقد نبئت له اسنان حليب من جديد ولكنه ككل الرجال المتقدمين في
السن له عقل طفل .

ومس عبدالله في أذني غامزاً بعينه :
- بريك لا تخبر فاطمة بذلك لأنني لن اسمع نهاية ما تقول إذا فعلت .
ولسوء الحظ كانت فاطمة تصفي الى ما أقول من وراء الستار . وعندما
عدنا من ركوب الخيل ودخلنا منزلها لتحياتها ولشرب القهوة بادرنا بقولها :
- ألم اسمع ما قلته يا أبا سعود ان الرجال عندما يكبرون في السن تصبح
عقولهم كعقول الاطفال ويحتاجون الى شرب حليب الأم كالأطفال الذين يولدون
حديثاً ؟ ألم اسمع من فمك ان الرجل إذا فقد اسنانه فما عليه إلا ان يتعلق بحبال
الصبر لأنها ستنمو من جديد ؟ متى تظن يا أبا سعود ان اسنان عبدالله الجديدة
ستنبت ؟ لا شك انه أو شك ان يصبح خرفاً .

واصابته هذه الكلمات من عبدالله مقتللاً فقال وهو يشعر بحرج :
- لا تصفي إلى كلام امرأة مجنونة . في الحقيقة ان هذيان المرأة هو الذي
يجعل الرجل قبل كل شيء يشيخ قبل اوانه . ربما لم تسمع بقصة التاجر اللذين
تنازعا مرة فتقلا نزاعها لحد عند ثلاثة اخوة من العلماء يعيشون في منزل واحد؟
فإليك القصة .

ه تنازع تاجران شابان حول مسائل تجارية ولكن بدل ان يتشاجرا قررا
عرض النزاع على عائلة من ثلاثة سادة كبار يعرفون بقوانين الشريعة . وذهبا
لزيارة العلماء في منزلهم . واستأذنا بالدخول فاقتادهما الخادم الى اصغر العلماء
الثلاثة سناً وهو رجل متقدم في السن ذو لحية بيضاء . فسألها عن غرضها ولما
أبلغاه قال لها بأدب يقطر حياء :

— أنا اصغر الثلاثة سنًا وليس من اللائق ان احاول حل قضيتكم . أرى من الأفضل ان تذهبوا الى اخي الثاني .

« وعمل التاجران بتصيحته فوجدوا العالم الثاني اكبر سنًا من الاول واكثر منه تهديلاً . واجابهم هو الآخر بأنه نظراً لوجود شقيق ثالث اكبر ممن اللائق ان يستشيراه في نزاعهما . وقال لها ان حله سيرضيها .

« ودب فيها الفضول لمعرفة ابي نوع من الرجال هو كبير الثلاثة فتوجهوا نحو غرفته وقرعوا الباب . وفتحت لها خادمة صبية جميلة ذات اشراف وإصبعها على شفتيها إشارة منها لها ان لا يحدثا صوتاً لأن سيدها يغط في النوم .

« وعند ذلك زادت دهشتهم فدخلوا غرفة العالم النائم حيث جلسا على اريكة . ثم التفتا فوجدتا ان الصبية الحناء قد عادت الى حيث كانت فوق رأس سيدها ورفعت رأسه الى ركبتيها بلطف وبدأت تحرك له الهواء . وقد اددهم أكثر من أي شيء آخر وجه الرجل النائم . فبدل ان يريا رجلاً طاعناً في السن مقعداً وجدوا رجلاً يبي الطلعة في مقتبل العمر وله لحية سوداء .

« وتحرك العالم قليلاً ثم نهض من نومه وفتح عينيهِ وجلس في فراشه فابقسم لها وقال :

— ماذا تطلبان أيها الصديقان .

« واجابه التاجران المشدوهان انها قدما لحل نزاع بسيط عند واحد من الاشقاء الثلاثة ، وانها اقتيدا الى الأخ الأصغر وهو رجل مسن مقعد ثم احبلا على الشقيق الآخر وهو رجل ذو لحية بيضاء وعلى حافة قبره ، وأخيراً ارسلنا اليه ظناً منها انه تعدى المئة عام من العمر . ولكنها وجداه شاباً وسيماً فصيح اللسان تقوم على خدمته صبية حناء . وقالوا انها نسيا نزاعها تماماً وكل ما يطلبانه منه هو تفسير ما وقع عليه نظرهما . واجابها العالم مرحباً :

— يا صديقي اتخذنا مثلاً حياً من رجل فنوع اكتشف ان الطريق للبقاء على الشباب في هذه الحياة هي ان يتخذ المرء لنفسه زوجة صبية حناء تكون قبل كل شيء حساسة ذات ذوق سليم ومتفانية ومحدثة لبقة يسر كلامها السامعين .

فقد كان لي مرة زوجة ثائرة تهذي في الليل والنهار فطردها بسرعة . اما شقيقاي الاصغر مني سناً فقد عجزا كما رأيتا وخرفا لا شيء إلا لأن زوجتيها ثارتان لا عمل لهما إلا الكلام السخيف في الليل والنهار . ان نفسيهما لم تعودا ملكاً لهما فقد اصبحا عبيد لشريكتهما الثرة رزين ووصلا الى اسوأ حالة يمكن ان يصل اليها انسان . وهما الآن يخشيان ان يتخلصا من الحجرين الثقيلين المعلقين في رقبتيهما . فنصحتي لكما ولكل الرجال الراغبين في السعادة والاحتفاظ بالشباب ان يطلقوا المرأة في اللحظة التي تصبح فيها كثيرة الكلام والتدخل في شؤون زوجها . ارمها في الحال وابحث عن الهدوء والسلام مع أخرى تخدمك وتدخل السرور الى قلبك في الليل وفي النهار .

وكان اعجاب التاجر بن هذا الجواب شديداً بحيث انها غادرا المنزل بصمت بعد ان نسيا نزاعها والاسباب التي ادت اليه .

وهنا التفتت فاطمة بصرارة نحو عبدالله واتهمته بأنه رجل شرير يحمل بين ضلوعه قلباً اسود يقصد السوء . وقالت :

— لا تصدقاً كلمة مما قاله يا أم سعود ويا أبا سعود . ان عبدالله بدأ مؤخراً يلقي شبابه حول فتاة جميلة من العوازم مخيطة مع عشيرتها قرب نقره ، وهو يبحث عن حجة للتخلص مني .

وطمأنتها بقولي :

— لا تخافي يا فاطمة . ان اية امرأة لا ترضى بعبدالله بدون اسنانه اما اسنانه الاصطناعية فلن تخدع أحداً . واذا طلقك لا سمح الله فاننا لن نشرب قهوته مطلقاً . وانت يا عبدالله انتظر حتى تنبت اسنانك من جديد قبل ان تفكر بالاقدام على الزواج من جديد .
وضحكنا جميعنا ضحكات متواصلة .

المرأة التي عطست

وهذه قصة حقيقية أخرى رواها لي عبدالله بن حجي .

كان يعيش في حبي المرقاب بمدينة الكويت بائع تبغ فقير وزوجته يتمتعان بتقدير الجميع واحترامهم . ولكن الزوجة كانت ثرارة الى حد يدفع زوجها نحو الجنون احياناً . ومع ذلك كانا زوجين سعيدين يتمتعان بسمعة عطرة . وكان الرجل ظريفاً صاحب نكتة ، الأمر الذي كان يزيد في مبيعاته لأن الجميع يحبون الرجل المرح الذي يأخذ ويعطي .

وذات يوم اصبحت زوجته بزكام شديد جعلها تعطس كثيراً مما دفع زوجها الى فقدان صوابه . وتحمل ذلك بعض الوقت ولكنه انفجر عندما فاجأته زوجته بعطسة عنيفة من خلفه دون ان يراها .
فصرخ بها مازحاً الغضب بالمزاح :
- يا حرمه يرحمك رب الكلاب والقحاب .

وهنا صرخت الزوجة متهمه زوجها بالكفر والأهانة وامسكت بعصا في متناول يدها وانبالت بها ضرباً على رأس زوجها . وخرجت من المنزل مسرعة قائلة انها لن تعود لتكون زوجة رجل يقرن اسم الله بالكلاب القذرة والمومسات .

واستخدمت عائلتها كل مهارتها لتشرح لها ان الله هو اله جميع المخلوقات بما في ذلك الكلاب والنساء المهجورات والخنازير والاشياء القذرة . وبعد جهد جهيد اقتنعت المرأة ان تعود لزوجها الذي لم يفس رأسه المشجوج ولكنه اطبق فمه وكبح لسانه .

الباشا التركي يشتري فرساً

في الأيام القديمة عندما كان العراق مقاطعة من الامبراطورية التركية كان يعيش في البصرة باشا تركي (على حد قول عبدالله بن حجي) يدبر لواء البصرة . وكان الباشا مولعاً بتربية الخيول يبحث دائماً عن حيوان أصيل يضمه الى اسطبله . ولكن نقطة ضعفه انه يرغب في الحصول على خيوله بشكل هدايا بدون ان يدفع ثمنها . ويعطي هاديه مقابل ذلك الحماية والرضا وهي عادة تركية

قديمة .

وذات يوم توجه شيخ شاب من شيوخ المنتفق على مهر جميل الى البصرة
ليقدم احتراماته للباشا في مجلته الصباحي . وترجل الشيخ عن فرسه وربطها
أمام السراي في ظل شجرة توت ، فرآه الباشا من النافذة التي كان يجلس بجانبها .
وبعد ان دخل الشاب الى المجلس وقدم احتراماته وشرب القهوة ، منح الباشا الى
الفرس وسأله ما اذا كانت أصيلة .

وأجابه الشيخ بقوله :

— أظال الله عمرك انها حمدانية أصيلة تنحدر من عائلة تملكها طيلة الأجيال
العشرة الماضية .

وهنا قال الباشا :

— آه .. انها للبيع اذن .

وصدم الزائر قليلاً .. ولكن قصده بالخيء الى البصرة كان لعرض قضية
أمام الباشا تتعلق بالأرض يأمل في ربحها ولذلك اجابه بقوله :
— يا سعادة الباشا اني لا ابيعها لغيرك بأقل من ثلاثمائة ليرة
تركية واعتقد اني لا ابيعها حتى بمثل هذا الثمن .

والمعارف عليه بين العرب انه عندما يقدم رجل هدية لشخص مهم كحاكم
الولاية مثلاً ، يتلقى مقابل ذلك هدية اثن منها . ولذلك بعد ان اشار من طرف
خفي الى ما يتوقعه من الباشا شعر الشيخ بسعادة تغمره وطلب من الباشا ان
يرسل احد خدمه ليقنطد الفرس . ثم نهض لمغادرة المجلس ورد الباشا عليه
التحية بقوله :

— عفارم عفارم عفارم .

وهذا تعبير تركي يعرفه العرب جيداً ويقصد به الباشا ان زائره رجل طيب
يستحق النجاح .

ترك الشاب فرسه في عهدة خدام الباشا وحمل السرج وعاد الى الخان الذي
يقم فيه في العشار ، احدى ضواحي البصرة . وبعد اسبوع ، وكان شيئاً لم يحدث ،

قام الشيخ بزيارة ثانية للباشا في مجلسه الصباحي فاستقبله استقبالاً حاراً وأجلسه في مكان لائق حيث قدمت له القهوة ثلاث مرات كالمعتاد. ولاحظ بقية الزائرين الحفاوة التي قابل بها الباشا ضيفه فظنوا انه شيخ ذو منزلة رفيعة من شيوخ عنيزه أو شمر .

وقال الباشا وهو يودع زائره :

— تعال ثانية يا صديقي .

وبعد أربعة أيام عاد الشاب الى زيارة الباشا ولكن شيئاً لم يحدث فأخذ يتردد على السراي يوماً بعد يوم الى أن بلغ مجموع زيارته اثنتي عشرة زيارة . ولما لم تظهر بوادر الحصول على هبة مقابل فرسه ، لجأ الشيخ إلى الخداع بأن عرض قضية الأرض التي جاء بصدها . ومع ذلك لم يحدث اللهم إلا الترحيب الحار الذي كان يلقاه من الباشا ساعة قدومه .

ولما يش الشاب فكر في خطة لنيل مأربه . فذهب إلى سوق البصرة الكبير واشترى من تاجر قماش معروف كان يراه في مجلس الباشا ، أثواباً من الحرير بقيمة ثلاثمائة ليرة تركية . وطلب ان ترسل البضاعة الى الخان الذي ينزل فيه في العشار فوافق التاجر مبتهماً ظناً منه ان الشاب صديق حميم للباشا وذو مكانة رفيعة .

وبعد مرور عشرة أيام ذهب التاجر بنفسه الى الخان ليطلب حسابه بنفسه فاستقبله الشيخ بالترحاب قائلاً :

— عفارم عفارم عفارم .

وسأله التاجر :

— ماذا تقصد ؟ انني لا أفهم . لقد جئت أطلب ثمن البضائع التي اشتريتها مني وتستقبلني بقولك « عفارم عفارم عفارم » .

وهنا قال الشاب ضاحكاً :

— اذهب وسأل الباشا ما معنى ذلك فهو يشرح لك أطل الله عمره .

وذهب التاجر الغاضب الى الباشا وأخبره القصة وقال :

— كل ما أريده هو ان تعاد إليّ أموالى .. إنني لست أفهم ماذا يقصد هذا الشاب بقوله « عفارم عفارم عفارم » .
 وفكر الباشا لحظة ثم أبلغ التاجر ان يعود الى حانوته قائلاً :
 — يا صديقي ، والله انك ستستعيد بضائعك او قيمتها البالغة ثلاثمائة ليرة تركية . اذهب بسلام .
 واستدعى الباشا محاسبه وقال له :
 — اذهب بسرعة الى صديقنا الشيخ ، وضع في يده ثلاثمائة ليرة تركية وقل مرتين بعد ان تحببه « عفارم عفارم عفارم » انك اذكى مما كان يظن صديقك الباشا . فهو إذ لم ينس دينك له يطلب منك ان لا تنسى دينك لتاجر القماش . عد الى بلادك بسلام .
 وقبل الشيخ المبلغ بكل سرور ثم أعاد في الحمال أبواب الحرير الى صاحبها متذرعاً بأنه لم تعد له حاجة بها وطلب من التاجر ان يقبلها مع الاعتذار .
 وأضاف قائلاً :
 ربما أراد الباشا ان يشتريها منك .

اليهودي والنبي

قال عبدالله بن حجي ونحن نحتسي القهوة في حديثه :
 — واعلم يا أبا سعود انه ليس جميع اليهود في العالم أشراراً . فقد رأى الله برحمته الواسعة أن يجعل قلوب بعضهم رقيقة وقد أرشد أكثر من واحد منهم عن طريق ربه الى جادة الصلاح . ان رحمة الله واسعة .
 « إن القصة التالية المعروفة لدى المسلمين تؤكد لسعادتك انني أقول الحقيقة .

« في زمن الرسول ﷺ ، كان يعيش في مكة بجوار منزل الرسول يهودي يدعى خيز . وكان هذا اليهودي عنيداً متعصباً كفيه من اليهود ولا يقيم وزناً لأي ديانة غير ديانتهم . وتناول أكثر من ذلك إذ حاول بكل وسيلة ممكنة ان

يوجه الاهانات اتي اتباع الدين الاسلامي الجديد ويوجه اذاه بصورة خاصة الى مؤسس هذا الدين .

« وكان يعرف انه عندما تحين ساعة الصلاة كل يوم يخرج رسول الله من منزله ويمر أمام منزل خير في طريقه الى المسجد ، فخطر لليهودي ان أفضل طريقة لإيذاء مشاعر الرسول وصحبه هي ان ينثر أمام باب الرسول أوساخ عائلته لكي يدوس عليها فيلوث نفسه قبل دخول المسجد .

« وأبلغ خدامه أيضاً ان يجمعوا يومياً الأوساخ التي يجذونها على سطح منزلهم وفي مرحاضه وينثروها في الطريق أمام باب الرسول . وبعد ان فعل ذلك صعد ليراقب من نافذة غرفته في الطابق العلوي كيف سيستقبل الرسول الاهانة .

« وخاب قال اليهودي خير لان الرسول كلما خرج الى الشارع يرفع رداءه عالياً لكي لا يلوث ويتنقل بعناية بين الاقدار الملتصقة في الطريق ويتوجه الى المسجد للصلاة . ولكن صحب الرسول غضبوا من هذه المحاولات الشائنة لإهانة سيدهم ولم يتمكنوا من كبح جماح أنفسهم . وبعد عدة أيام دخلوا في نقاش حاد مع الرسول قائلين :

— « لماذا لا تتكلم وقامراً بأن نذهب الى هذا اليهودي اللعين ونؤذبه او على الاقل نأمره بوقف هذه التصرفات غير اللائقة ؟

« فوبخهم الرسول قائلاً :

— « يا أولادي ان خيراً لليهودي جارني ، وواجب الانسان الاول بعهد الله أن يعامل جاره بالحسنى . دعوه وشأنه فالله يحاسبه .

« ولما ألح صحبه في الاحتجاج مستفهمين عما يقصده بواجب الانسان الاول قال الرسول :

— « يا اتباعي بعد ان يعمل المرء بمشيئة الله هنالك ثلاثة واجبات مفروضة

على كل مسلم يمكن تلخيصها بهذه الكلمات : « جارهم ثم جارهم وجارهم »

« ويقصد بذلك ان واجب الانسان الاول وحتى الثاني والثالث هو تجاه جاره . ودهش صحب الرسول لقوله هذا وتهامسوا فيما بينهم .

« وكثرت الايام ولم يكف اليهودي يوماً واحداً عن اساليبه الشريرة ولم يشعر مرة بالحجل مما يفعل . اما الرسول فلم يتأثر من جهته واستمر في أداء صلاته اليومية ، ولم يظهر منه اي شيء إن بالقول او بالفعل يدل على تضايقه من اليهودي المتعصب الارعن .

« وبعد مرور فترة من الزمان مرض اليهودي خيراً مرضاً شديداً . ولاحظ الرسول ان الاوساخ لم تعد توضع امام بابه فاستفهم من صحبه عن السبب . وبلغوه ان خيراً طريق الفراش وعلى وشك مفارقة الحياة . وحزن الرسول هذه الانباء وامتلاً قلبه اسى وقال :

– « مسكين .. مسكين يجب ان نصعد اليه ونرى ماذا يمكن ان نفعل من أجله ؛ اليس هو جارنا ؟ اذهبوا اليها الأصدقاء وبلغوه تحيات محمد واسألوه ما اذا كان باستطاعتي ان أؤدي له اية خدمة .

« ولم يطق الرسول الانتظار حتى عودتهم فدخل بنفسه الى منزل خير وطلب ان يرشدوه الى غرفة المريض .

« ولما وقع نظر الرسول عليه قال له :

– « كل ما أملك وكل ما تطلب في مرضك يا صديقي هو لك . اطلب ما شئت وأنا احضره لك وليشفك الله .

« وحدث الرجل المريض بوجه رسول الله وقد بلغت به الدهشة حدأ كبيراً وتمتم بشفتين ضعيفتين مرتجفتين قائلاً :

– « ألسنت انت الدجال المدعو محمد الذي يعيش بجوار منزلي ؟ السنت انت الرجل الذي لم اكف طيلة الأشهر الماضية عن محاولة الاساءة اليه بطرح الاوساخ والأقذار أمام بابه ؟

« وقال الرسول :

– « نعم يا صديقي أنا هو . ولكن الأشياء التي تذكرها ليست شيئاً عندي وقد نسيتها كلها . اما الآن فقد اتيت بالحقيقة لخدمتك ولأفعل ما بوسعي لإنقاذك من مرضك . قل ما هي مطالبك ؟

اصيب خير بندهشة فائقة اذ انمض عينيه فترة طويلة من الوقت . وعندما
فتحتها ثانية كانت الدموع تترقرق فيها وبدت على وجهه أسارير سعادة رجل
فتحت في وجهه ابواب الجنة وظهر عليه مجد الله . وقال خير للرسول :

« اقترَب مني يا رسول الله »

ولما اقترَب الرسول منه اعلن خير بصوت عال يفيض بالبهجة قائلاً :

« اشهد ان لا اله الا الله وان محمداً رسول الله » .

« وبعد ان اعلن اسلامه اسلم الروح ونزلت ملائكة السماء . وبعد غسله
وتدبيره بملابس جديدة نقل جثمانه ودفن في المقبرة الاسلامية بمكة حيث لا يزال
قبره يكرم الى الآن .

« بهذه الطريقة وبقوة من عند الله تحول خير اليهودي الى الايمان الصحيح
واصبح اسمه مباركاً في كل زمان عند المسلمين . وتخليداً لذكوره يقول المسلم عادة
بعد انتهاء صلاة الصبح « يا الله صباح الخير » لكي يتذكر تحول اليهودي خير الى
الاسلام .

ان هذه القصة تفقد كثيراً من معانيها عندما تروى بالانكليزية . ولكنها
تكون رائعة عندما يرويها عبدالله بن حجي بلسانه العربي الفصيح .

شفاء سعود بن عقاب

لنا صديق يدوي آخر من عتيقه اسمه سعود بن عقاب يعمل حارساً في شركة
النفط . وكان رجلاً طيباً في الخامسة والثلاثين ، قدمه الينا صاحب السمو الشيخ
أحمد . وفي تلك الأيام كان جميع الحراس تحت امرتي مبانرة . وكان مركز
سعود في الحراسة محطة ضخ الماء القديمة التي تبعد ميلاً واحداً الى الجنوب من
شعبه على الساحل . وعندما كنت انا وزوجتي نمر لزيارته كالعادة لشرب عنده
فنجاناً من القهوة ، لم يكن يسمح أن يضيفنا في الكوخ المخصص للحار من بل
في خيمته السوداء القريبة التي يقطن فيها مع عائلته . تلك كانت مسألة اعتزاز
بالنسبة له تسرنا نحن ايضاً .

و ذات يوم من ربيع سنة ١٩٣٩ أخذ الخارس سعود يشكو من صداع شديد تبعه ضعف في النظر. ولما لم نكن نستطيع تخفيف ألمه بواسطة اقراص الاسبيرين، حملناه معنا في سيارتنا الى الكويت وادخلناه مستشفى الارسالية الاميركية . وعمل الدكتور ميلري جهده لمساعدته واعتنى به عناية فائقة ولكن دون جدوى . وبعد عشرة أيام ابلغني الطبيب ان ما يشكو منه الرجل هو اضطراب في الدماغ .

وازدادت حالته سوءاً مما اضطر الدكتور ميلري الى تخديره معظم الوقت لينقذه من الألم الشديد الذي كان يعاني منه . وفي صباح أحد الأيام توجهت الى المستشفى حيث اخبرني الدكتور ميلري انه ابلغ أقارب سعود ان ينقلوه الى المنزل في اليوم ذاته . وكانت أمامه عدة ساعات يعيشها فقط فرأى الطبيب انه من الأفضل ان يموت بين اقاربه واحبائه في منزله . وهذا تدبير إنساني تتخذه سلطات المستشفى ويقدره كثيراً السكان العرب في الكويت .

وقد أكد لي الدكتور ميلري ان حالة سعود يائسة وانه سيفارق الحياة خلال ساعة او ساعتين . وعدت الى البيت ونقلت النبا المنجم الى زوجتي والى الشيخ أحمد . ولم نكن نعرف الى اين سيأخذه أقاربه . ويتعلم المرء في الكويت ان يتلقى مثل هذه المآسي بشجاعة لأن « كل شيء يأتي من عند الله » والتعليق الذي نسمعه دائماً في مثل هذه الحالات هو « الله يعطي ويأخذ . انه من الخُصاً الحزن والبكاء . اختاره الله الى جواره » .

وبعد مرور اسبوعين كنت وزوجتي نركب الخيل بين خيام البدو واكواضهم في منطقة الشامية خارج اسوار المدينة وهي منطقة مخصصة ليضرب فيها البدو النازحون من الصحراء في الصيف خيامهم . وكنا نقوم بمثل هذه الرحلات من وقت لآخر لأن لنا اصدقاء كثيرين بين هؤلاء البدو . وفجأة سمعت صوتاً يناديني باسمي :
- « يا أبا سعود ! يا أبا سعود ؟ »

وكان الصوت صادراً من صريفة . وسرنا باتجاه الصوت فرأينا أمام الباب زنجية جميلة جالسة تغزل الصوف . وسألتها :

- من ناداني باسمي ؟

- انه خادمك سعود بن عقاب . انني أعالجه . انه هنا يقضي دور نقاهة هيا
انزل لزيارته .

وأصبنا بدشة لسباع هذا الخبر فسلمنا زمام خيولنا الى صبية كانوا قرب
المكان .. وهناك رأينا الرجل الذي ظننا انه توفي ودفن منذ اسبوعين . فجلسنا
الى جانبه نسمع قصته .

قال :

- ارسلني الطبيب الانكليزي الرقيق القلب الى المنزل لأموت هناك . ولم
يكن يعرف ان جنأ شريراً امتلكني ليقتلني ولكن بنت الحلال هذه (وأشار
الى الزنجية) عرفت دائي حالماً رأيتني فحلقت رأسي على الفور ثم كوتني في
رأسي على شكل صليب من الأذن الى الأذن ومن الجهة الى مؤخرة الرقبة وذلك
لكي تطرد الروح الشريرة . وبعد ذلك امرت الروح الشريرة ان تخرج باسم الله
فخرجت فوراً وتركتني كالميت . وعندما افقت من غيبوبي وجدت الزنجية
الطيبة ترعاني وتقرأ آيات من القرآن الكريم فوق رأسي . وهي تفعل ذلك كل
يوم واني لأشكرها لأنني تحسنت وتحسن نظري ولكنني لا زلت أشعر بقليل من
الضعف .

وبينا كان سعود يروي قصته كانت الزنجية واقفة الى جانبنا تضحك ثم
قالت بكل بساطة :

- انني أملك هذه القدرة من عند الله .

فشكرناها شكراً جزيلاً واعطيناها ثمانى روبيات قال سعود انها دين عليه ،
وشكرنا قائلاً ان الله اقتادنا الى كوخه .

وتعافى سعود ولكنه استقال من الحراسة . وضحك الدكتور ميلري
ضحكة خبيثة لما اخبرته القصة واطن انه لم يكن مسروراً .

ومع ان « ميريلاي » كما يسميه العرب لم يكن معروفاً لدى العالم الخارجي
فان اعماله التي قام بها في الخليج ولا سيما في الكويت تضعه في مصاف أعظم

البريطانيين في هذا القرن. وبكفي ان يسير معه المرء خطوات قليلة في الأسواق ليعرف مدى احترام الجميع وحبهم له. فليس من أحد يلتقي به سواء كان شيخاً ام تاجراً ام حملاً ام متسولاً معدماً. إلا وكان يضافحه ويذكره بمرض شفاه منه - وربما كان ذلك قبل سنوات - .

وكانت دائماً لديه كلمات رقيقة يقولها لكل انسان في السراء والضراء؛ فكان يردد جملة مناسبة من التوراة - او ربما من ديكنز - تدخل العزاء والسرور الى قلوب من حوله . كان أديباً في العربية وكذلك كانت زوجته بيبي . وكانت حافظة التوراة عن ظهر قلب باللغتين الانكليزية والعربية . وفي مساء كل أحد يخال المرء الذي يذهب الى كنيسة الارسالية انه يسمع قصة جديدة لم تذكر من قبل وهو يستمع اليه يقرأ دون ان يلتفت الى الكتاب .

وتقاعد منذ عدة سنوات وذهب ليعيش في جنوب الهند . وفي كانون الأول سنة ١٩٥١ عاد الى الكويت وقضى عطلة عيد الميلاد بصحبة زوجتي . وتوفي في الثالث من كانون الثاني سنة ١٩٥٢ فكتب عنه زوجتي مقالاً تأبينياً في جريدة «التايمز» قالت فيه :

« كان يحب كل شيء حوله: منظر غروب الشمس من منزله في الشتاء، والنجوم في ليلة صيف، البحر والزوارق الشراعية التي تتمختر فيه، أزهار الربيع في الصحراء وخاصة ذلك البساط النرجسي . وأتى بالنرجس الى قلته الرملية فكان مع الأقحوان الصحراوي الأصفر والأبيض الأزهار الوحيدة في حديقته . ودفن في المقبرة المسيحية الى جانب الحجر التذكاري لصديقه انكابتن شكبير الذي كان وكيلاً سياسياً وهو الانكليزي الوحيد الذي كان في الكويت في ذلك الوقت وقتل في معركة جراب سنة ١٩١٥ .

كانت جنازة الدكتور ميلري مؤثرة اذ حضر الى المقبرة المسيحية عدة آلاف من العرب وهناك القى الشيخ فهد السالم الصباح شقيق حاكم الكويت رثاء بليفاً مؤثراً ومعبراً معاً .

وكل ربيع تحاول زوجتي زرع بصيالات النرجس على قبره . وهذه السنة

نبي في الكويت

ان قصة شفاء سمود بن عقاب تذكرك في بقضيتين غريبتين تجدر الاشارة اليها في هذا المكان . تتعلق الاولى منها بالسيد ياسين .

كانت الحياة في الكويت قبل مجيء شركة النفط بدائية جداً . وكانت هنالك جرائم قتل وثورات وغزوات من الصحراء والأخوان المتعصبون والجن وغيرها من الحرافات والاساطير . ولم تكن نعدم أنبياء كالذين يأتي ذكرهم في العهد القديم من الكتاب المقدس .

في ذلك الوقت كان « نبي » الكويت السيد ياسين وهو رجل طاعن في السن طيب شفوق لا يعرف للتعصب معنى . ففي الشتاء والربيع كان يعيش مع عدد من تلاميذه في شبه جزيرة رأس عشيح التي تبعد خمسة عشر ميلاً الى الغرب من الكويت . وفي عز الصيف كان يقيم في منزل في وسط مدينة الكويت وليس بعيداً عن البحر الى جوار حمد الخالد أحد قدامى تجار الكويت وصديق الاثراك . وكانت للسيد ياسين قوة خارقة للشفاء لا سيما اذا كان الأمر يتعلق بلدغة حية أو عقرب . ومع ذلك كان يأتي اليه المصابون بالزكام والحمى والنسل على حد سواء . كان بعضهم يسمي ذلك شفاء عن طريق الإيمان ولكن السيد ياسين كان يصفه بأنه يد الله التي تعمل من خلاله . وكان يقول دائماً :

— انا نفسي لا استطيع ان افعل شيئاً ولكنني اطلب من الله ان يخفف عن المتألم فيستجيب برحمته الواسعة الى دعائي وصلواتي .

كان السيد ياسين يضع يده على رأس المريض ويقول :

— « آمن بالله وهو يشفيك من كل العلل . اذهب بسلام » .

ولم يستخدم دواء سوى الماء . فكان يطلب كأساً منه ويتصرف كأنه سيصق فيه دون ان يفعل ذلك ثم يطلب من المريض ان يشرب الماء الى

آخره فيبراً .

ويبدو انه كان ينجح ؛ اذ كيف نفسر شفاء العشرات ممن يأتون اليه يومياً
لشفائهم ؟

ولم يكن يتقاضى عن عمله هذا أي أجر ، كما انه لم يقتل قط أي حيوان سام أو
مؤذ لأن تلك الحيوانات على حد قوله « مخلوقات الله فلماذا تؤذيها ؟ »
كانت له طريقة عجيبة في اجتذاب الافاعي . ولم تكن تلك الافاعي تلدغه
فكان يلتقطها وكأنها أكثر المخلوقات براءة . وكان يخبر اصدقاءه ان الأفعى لا
تؤذي احداً اذا افهمها انه لا يقصد بها الشر .

– « قل للأفعى « لا اقصد بك الشر فلا تؤذيني » وهي لن تؤذيك » .

وكان له عدد من التلاميذ يسرون على خطاه ويستطيعون التقاط الافاعي
السامة وترويضها . ومن هؤلاء التلاميذ محمد السنا الذي كان سائقاً لسيارتي في
يوم من الأيام .

ولعل أكثر اساليب السيد ياسين اثاراً للدهشة قدرته على معالجة الذين
لدغتهم الافاعي السامة بشرط ان يؤتى بالشخص الملدوغ اليه في الحال فيصلي
عليه ويمسك بيده فيخف انه ويشفى . ومع انه كانت لدينا ارسالية واطباء
وعدة انواع من المصل المضاد للسم ، لكن العرب على العموم كانوا يفضلون
الذهاب الى السيد ياسين أولاً . وقد عثرت مرتين على رجال من البدو فاقسدي
الوعي يموتون من لدغة الأفعى وفي المرتين توسل هؤلاء الي ان لا آخذهم الى
المستشفى بل الى منزل السيد ياسين .. ففعلت .

ان اعظم مثل على قدرة السيد ياسين في الشفاء من لدغة الافعى ذلك الذي
رأيتُه بنفسى . وأعرف ابطال القضية واحداً واحداً ولذلك أريد ان أتوخي
الحقيقة فقط ، ولن ادعي اني سأفسر الاسباب والنتائج .

في اوائل صيف سنة ١٩٤٥ كان صديقي الشيخ لافي بن معلت من فرع
الدياهين في قبيلة مطير مخيماً مع عدد من قبيلته في اربعين خيمة عند آبار الطويل
على بعد ثلاثين ميلاً الى الجنوب من الكويت . وبعد غروب الشمس بقليل وبينما

كان الشيخ لافي جالساً بقرب النار ينتظر القهوة ، رأى على ضوء النار أفعى ذات قرون اجتذبت النور المنبعث من النار فاقتربت منها . وأصيب لافي بهلع مفاجيء فرفس الأفعى برجله الخافية رفسة قوية ولكنها كانت اسرع منه فغرزت انيابها في رجله وتعلقت بها .

وأخذ الشيخ لافي يصيح طالباً النجدة فهرع اليه اصداقاه بعد قليل ليخلصوه من انياب الأفعى بعد ان قتلوها . لقد كانت افعى مكتملة النمو ومبمته دون أي شك . واثق اصداقاه الشيخ لافي الرباط فوق ركبته وتحته ليحصرها بجري الدم على طريقة البسود وقررروا ان ينقلوه الى السيد ياسين بأسرع وقت ممكن على جملة . وكان شقيقه الاصغر أذكى من البقية فقفز على جملة وخف الى الكويت لمقابلة السيد ياسين وطلب المساعدة منه . وكان يعرف انه اذا قدر للشيخ لافي ان يصل الى المدينة فلن يصلها قبل الصباح . وسار الشاب حثيثاً فوصل الكويت عند منتصف الليل فابقظ السيد ياسين من نومه وأخبره قصته بسرعة وقال :

« لا اعتقد ان أخي بإمكانه ان يصل الى الكويت قبل ثماني ساعات أو أكثر وعندها يتسرب السم الى جسده فيقتله .

وتأمل السيد ياسين برهة ثم قال بهدوء :

« اذهب بسلام يا بني لقد شفى الله الشيخ لافي منذ هذه الساعة . عد الى ملاقاته أخيك وستجده سالماً معافى .

فرح الشاب ولكنه ظل قلقاً وعاد الى حيث اتى في ظلام الليل . وبعد مسيرة خمسة عشر ميلاً من المدينة التقى بشقيقه راكباً على جملة يسير بهبطه ولكنه بصحة جيدة مع انه كان لا يزال يعاني من تأثير الصدمة . وبأدره لافي بقوله :

« لقد زال عني تأثير السم فجأة وشعرت بالحياة تعود إلي .

ولما سأله عن الوقت الذي حدث فيه ذلك تبين ان المعجزة وقعت تماماً في الوقت الذي ابلغ فيه السيد ياسين شقيقه . الشيخ لافي ان شقيقه سيشفى بعمون

الله .

رأيت الشيخ لافي بعد ثماني ساعات من الحادث في مجلس الشيخ عبدالله الأحمد الابن الأكبر لشيخ الكويت . وكان يصف كيف أنقذت حياته في الليل شاكراً الله . وزيادة في الإيضاح اراني الجرح الذي أحدثته أنياب الأفعى في ساقيه واخبرني والجمع في المجلس كيف انه بعد عشرين دقيقة من لدغ الأفعى له انتسابه نعاس وخدر شديدان فقد بعدها الوعي كلياً بعد ان قطع مسافة ميلين نحو الكويت . وقد ربطه صحبه الى ظهر الجمل وأرسلوا معه رجلاً ليدل على الطريق ولم يكن بالامكان السير بأكثر من المشي العادي . وحوالي منتصف الليل أفاق الشيخ لافي ودعا رفاقه ان يوقفوا الجمل وينزلوه الى الأرض ففعلوا ثم فكروا رباط الشيخ لافي بسرج الجمل فوقف ولكن ضعيفاً وقال :

« وبعد ساعة شعرت بتحسّن مدهل . بحيث اني نزعت الرباطين في رجلي لانها كنا يؤلماني . ووصلت الى الكويت عند الفجر شاكراً الله على رحمته . وتوجهت رأساً الى منزل السيد ياسين لأعبر له عن شكري وعرفاني بجميله، ولكنه قال : أشكر الله وحده .. انا لم أفعل شيئاً . صليت الى الله فاستجاب لصلاتي؛ تبارك اسمه .

لقد قابلت السيد ياسين مرة واحدة وخرجت بانطباع طيب عنه . وكنت انا وزوجتي غالباً ما نراه جالساً على «دقته» قرب البحر . وقد توفي سنة ١٩٤٨ بسبب كبر السن ولم يترك خليفة أو لاداً فحزن عليه الجميع .

اخراج شيطانين من بنتا

قصتي الثانية تتعلق ببنتا وهي زوجة معزي بن بيتل الجبيلي وهو مطيري كان يعمل حارساً وخادماً لنا . وتعلق القصة ايضاً بمحمد المرزوق وهو مطيري آخر كان يهتم بحصانينا في الكويت . ومحمد متزوج من ماضي الزوجسة السابقة لفالح العامر . وهي امرأة ذات شخصية تنتمي الى فرع رختان في مطير وكانت تقم في الجهراء عند رأس الكويت . وقد تعرفنا عليها قبل خمس عشرة سنة

وكانت تأتي لزيارتنا وزيارة زوجها من وقت لآخر .

والحادث الذي سأروي قصته هنا وقع في آذار سنة ١٩٤٩ في الوقت الذي كان فيه ميلري قد تقاعد وأصبح الدكتور ج . ه . نيكر ك طبيب الارشالية . وكانت بتا تعيش مع ابنتها في فحاحيل بالقرب من خيمة خلف المطيري زوج ابنة معزي . وكان خلف في خدمة صاحب السمو الشيخ أحمد . وكنا نسمع لمعزي كل اسبوع ان يذهب الى فحاحيل لقضاء يوم وليلة مع زوجته بتا وابنيه فرج وعبدالله .

وأبلغنا معزي ذات يوم ان بتا تعاني من مرض لا يعرف ما هو وان حالتها تسير من سيء الى اسوأ . وفي الاسبوع التالي ابلغنا انها أصبحت نحيلة للغاية وان حليبها قد نضب مما اضطره الى ارسال طفله عبدالله الى السمن على بعد ١٥٠ ميلاً لكي يعتني به أهل والدته .

وبعد مضي اسبوعين من الزمن على هذا المرض الغريب عاد معزي ليقول ان زوجته في حالة خطيرة ويعتقد انها ستموت قريباً . فقد بلغ بها النحول درجة كبيرة ولم يعد بإمكانها ان تأكل شيئاً ولم تعد تستطيع الوقوف على رجلها . كان ذلك بعد زيارته الأخيرة لها . ونرسل الي ان اذهب لرؤيتها بنفسي عندما اقوم بجولتي التفتيشية القادمة الى ميناء الاحمدي الذي يبعد ثلاثة اميال فقط عن خيمة بتا .

وكان معزي في حالة بأس بحيث انه اشترى كفنًا لزوجته . ولكي اشجعه قررت ان اذهب الى ميناء الاحمدي في اليوم التالي لزيارة بتا والاطلاع على حالتها بنفسي وحملها معي في السيارة الى الكويت اذا اقتضى الأمر لادخالها الى مستشفى الارشالية الاميركية . وابلغت عزمي هذا الى معزي فوافق في الحال ! وقال انه لن يرافقني لأنه لا يستطيع رؤية زوجته النسيبة بهذه الحالة .

وفي الوقت المحدد وصلت الى خيام البدو جنوب غربي ميناء الاحمدي حيث علمت ان بتا وشقيقاتها يقمن عند الطرف الغربي من الخيم . ولم تكن بتا هناك ولكنها وضعت في صريفة صغيرة ابتناها لها شقيقاتها الى جانب خيمتهن .

واخذتني اليها فصدمت عندما رأيت بتا وقد أصبحت هيكلاً بشرياً منها الكفا على لحاف قديم وسط فاذورة تهاقت عليها الذباب . وكانت تنن وتسلم ولدى سؤالني عن حالتها جلست بصعوبة وقالت وهي تبكي وتتنهد انها ستفارق الحياة . كانت نحيلة كالعصا وتبدو اشبه بهيكل عظمي ناطق . ولما رفعت يدها لأجس نبضها لم أجد عليه لحماً فكنت استطيع ان اطوق معصمها باصبعي . وكانت يدها ساخنة .

وبصعوبة ايضاً ابلغتني انها لا تستطيع ان تأكل أو تشرب شيئاً إلا وتتقيأ، وانها لا تستطيع التحرك نحو الباب إلا زحفاً على يديها وركبتيها . وقالت انها تنفث دماً في بعض الاحيان ولكن ليس بكثرة .

مكيئة بتا الصغيرة .. كيف تحولت من فتاة موردة الحديد الى هيكل بشري فاقد العافية ! كان يبدو واضحاً انها في حالة يائسة واعتقد انها تعاني من السل في درجة متقدمة لأنني رأيت كثيراً مثله بين رجال ونساء البدو . وقلت لبتا انني اقترح بموافقة زوجها نقلها الى المستشفى وسألتها عن اية امرأة من جيرانها تود ان تصحبها . ونزلت الي بتا وهي تبكي ان لا انقلها في الوقت الحاضر لأنها ضعيفة وتخشى ان تموت في سيارتي . وطلبت مني بدلاً من ذلك ان أرسل طبيب الارسالية اليها لمعاينتها وربما استطاعت ان تذهب بعد ذلك . وقد املت كثيراً في نوسلاتها فنزلت عند رغبتها .

كنت اعرف جيداً ان الدكتور نيكر ك لا يمانع في الخروج من الكويت ولذلك فان التأخر يومين لن يبدل في الوضع . واعطيت بتا كمية من كربونات الصودا مع الماء وسررت لأنها جرعتها وتركت كمية اخرى من هذا المسحوق وطلبت من شقيقتها ان تعطيها منه اربع مرات في اليوم وكميات قليلة من الحليب الساخن كل ساعتين . وقبل ان اغادر المكان رفعت الفتاة من ذراعها لأرى اذا كانت تستطيع الوقوف ، فسقطت الى الأرض حالما افلتت يديها فتأثرت بهذا المشهد كثيراً .

وعدت الى الكويت ونقلت ما شاهدت الى زوجتي والى معزي الذي كان

بيدو بالغ القلق . وفي مساء اليوم ذاته وقبل ان اذهب الى الدكتور نيكر ك لأسأله اذا كان بإمكانه ان يخرج الى الصحراء لمعاينة بتا ، وصل خلف من فحاحيل حاملاً رسالة الى معزي من زوجته تطلب منه فيها ان يأخذها الى امرأة حكيمه في الجبراء لانها تشعر ان الكمي سيفيدها وينقذ حياتها .

هذه هي طريقة البدو في معالجة السل . وتجري هذه العملية بواسطة اوتاد حديدية تسخن على النار الى أن تصبح حمراء ثم يجري كي المعصم الأيسر في جنتين قصيرين متوازيين ، فاذا لم يحمل ذلك معه اي تخمس خلال اسبوعين تجري نفس العملية على المعصم الايمن . فاذا لم يحدث اي تخمس ايضاً يكوى المريض على الجهة السفلى من اللسان . وهذه العملية مؤلمة للغاية اذ يتورم الفم ولا يستطيع المريض لمدة أيام ان يتنفس بفتت شفة .

وتسلت بتا الى معزي في رسالتها ان يحقق رغبتها . وعندما اعطيت موافقتي على ذلك تقدم سائسنا محمد المرزوق الذي كان قد سمع كل شيء واستأذن بالكلام . وتطوع محمد ان يتوجه الى فحاحيل صباح اليوم التالي ليأخذ بتا الى الجبراء حيث تقم زوجته مضي . ولم يكن يرغب ان يصحب معزي معه لأنه يعيقه وقال انه سيحضر السيارة وكل ما يلزم ، وانه سيعود ان شاء الله اليوم الخامس وقت شفيت بتا .

وكان محمد بيدو قوياً واثقاً من نفسه بروجه الباسم الصبوح بحيث انني وزوجتي وافقنا على طلبه في الحال . ولم يمنع معزي في ذلك . فقد علمتني التجارب انه في مثل هذا المناسبات لا سباب بين اناس يعتمدون كثيراً على الإيمان ، تعمل المعجزات عملها .

وقلت ل محمد :

« اذهب وليوفقك الله . ربما أراد بقدرته ان تشفى بتا .

وغادرتنا محمد فجر اليوم التالي ولم نسمع شيئاً عنه لمدة أربعة أيام .

وكان معزي يتمم قائلاً : « ربما أراد الله ان يشفيها وينقذها » . وكنت أنا

وزوجتي نجيبه بقولنا : « ان شاء الله » ، « ان شاء الله » ، « الله كريم » .

وفي اليوم الخامس عند الظهر عاد محمد المرزوق سعيداً باسمه وقال :
 - ألم أقل لكم ان كل شيء سيكون على ما يرام لأن الله يستطيع ان يفعل
 كل شيء . لقد استعادت بنتا صحتها وشفيت تماماً . لقد أخذتها الى شقيقاتها في
 فحاحيل وعدت مسرعاً لأنقل اليكم الأخبار السارة .
 وأخذ يصف لنا كيف نقل بنتا وهي نصف ميتة الى المرأة الحكيمة المعجوز
 في الجهراء برفقة زوجته مضي . وبعد ان فحصتها المعجوز اعلنت ان حالة بنتا لا
 تقتضي الكي بل طرد روح شريرة لأن الجن قد تسلط على جسدها وأخذ يعذبها
 وسيقتلها حتماً اذا لم يطرد . وعندئذ امرت المعجوز الجن باسم الله ان يخرج .
 وقال محمد :

- ولم يخرج منها جن واحد بل اثنان . وكان كل منهما يصرخ بصوت مخنوق
 على طريقة الجن متوسلاً بالبقاء داخل الفتاة ولكن المعجوز الماهرة لم تستجب
 اليها وأمرتها بكل اصرار باسم الله القدير ان يخرجها ويرجعها الى مكانها الأصلي
 تحت الارض .

واستطرد محمد يصف كيف ان بنتا بقيت شبه ميتة لمدة من الزمن بعد ان
 طردت منها الأرواح الشريرة . ولما استعادت وعيها نقلها الى منزل زوجته مضي
 حيث اظهرت تحسناً مدهشاً خلال يومين وليلتين بحيث طلبت ان تعاد الى منزلها
 في فحاحيل .

وأضاف محمد قائلاً :

- والله انها تأكل الآن كالناقة .. شكر الله . وفي الواقع مشيت هذا الصباح
 الى محطة شاحنات الجهراء ابي مسافة ربع ميل تقريباً حاملة المكسر على رأسها ،
 وأنت تعرف كم هو ثقيل المكسر يا أبا سعود . وقد تسلفت الى الشاحنة لوحدها
 أيضاً .

وقد أذهلتني هذه القصة بحيث ظننت أن الأسوأ قد حدث ، وان هذه هي
 طريقة محمد في افضاء نبا وفاة بنتا . وقلت له بصراحة انني لا أصدقه ما لم أرها
 شخصياً وأناكد انها في الحالة التي وصفها لنا . وعلى كل حال ارسلت معزي الى

فحاحيل على جناح السرعة طالباً منه اذا صدق كلام محمد ان يجلب بتا معه الى منزلنا في الكويت خلال خمسة أو ستة أيام لئلا نراها بأعيننا .

كان ذلك يوم اثنين . وفي مساء اليوم التالي أخذ محمد بن مرزوق يشكو من صداع شديد ومن حمى . فأعطيناه اقرص الاسبيرين ولكنه يوم الاربعاء ساءت حالته كثيراً فطلب ان نسمح له بالذهاب الى الجبراء حيث يمكن لزوجته ان تعتني به . فوافقنا على ذلك واستقل محمد الشاحنة التي تسير عند الظهر وهي ملك عبدالله بن خلف . ولما كان الطقس بارداً جداً حذرناه ونصحناه ان يلف نفسه جيداً ويجلس في صدر الشاحنة وراء السائق .

ولم نعد نرى محمد بن مرزوق ثانية . وجاء الينا يوم الجمعة بدوي يحمل الينا بندقية محمد وحزام الذخيرة وأبلغنا ان محمد توفي فجأة . ويبدو من التفاصيل التي حصلنا عليها فيما بعد من معود بن تويران زوج شقيقة ماضي ، ان محمد وصل الى المنزل في حالة سيئة وقلاشى يهدوء بالرغم من عناية ماضي به وفارق الحياة ورأسه على حضن زوجته . وكانت شكواه الوحيدة انه يشعر ببرد في رجله وجسده وطلب ان يضجع في الشمس بمواجهة مكة .

وقال مخبري بدهشة :

— ماذا تظن يا أبا معود ؟ كل الناس في الجبراء يعرفون ان محمد هو الذي أخذ بتا الى العجوز التي طردت منها الروحين الشريرتين . وانتقم هؤلاء الجن بان دخلوا جسد محمد المسكين بدلاً من ان يعودوا الى عالمها في باطن الأرض . ولم يكن محمد أو زوجته يعرفان ذلك ولو انها عرفا به لأحضرا العجوز لمساعدتها . وحزنت أنا وزوجتي كثيراً على محمد لأنه كان سائساً رائعاً وأميناً الى أبعد الحدود . وبعد انقضاء فترة حزننا انت ماضي لزيارتنا، وكان وضعها مؤسفاً لأنها هي الاخرى صدقت قصة الأرواح الشريرة .

وبعد اسبوع واحد من وفاة محمد بلغني ان فتاتين بدويتين قدمتا لزيارتي فوجدتها جالستين على أسفل الدرج الذي ينزل الى الاسطبل . ورأيت معزي متكئاً على أحد الاعمدة وعلى فمه ابتسامة عريضة . ونهضت الفتاتان لتحييتي فلم

أعرفها الى ان قالت احداً من خلف برقمها :

- « أنا بتا وهذه شقيقتي . لقد جئت لأريك انني استعدت صحي .
والحقيقة انني دهشت فاستدعيت معزي الذي اقسم انها زوجته بتا الذي
عادت اليها عاقبتها باعجوبة من عند الله . وسررت سروراً لا حد له وكشفت
عن ذراع بتا فوجدتها حمينة مكنزة باللحم وحاولت ان اطوق معصمها بأصبعي
ولكنها لم تلتف حولها سوى بوستين ونصف البوصة ، فضحكت بتا على ما
أفعله وقالت :

- يا ابا سعود انها حقيقة .. انا هي بتا .. معزي لم يستبدلني بامرأة أخرى
وما أنت ترى انني عدت حمينة كما كنت تعرفني من قبل . وقد عاد ابي حليبي
بكثرة وسوف أستعيد طفلي عبد الله من عند أهلي .
وحضرت زوجتي بعد قليل فأخذت بتا جانباً ورفعت برقمها عن وجهها
للتأكد . وأبلغتني زوجتي فيما بعد ان القصة صحيحة وأن بتا عادت كما كنا
نعرفها .

أية اعجوبة حدثت ؟ قبل عشرة أيام فقط رأيتها هيكلاً عظيماً فاقد القوة
ظننت ان السبل قد نخر عظامها .

وحدث ان كانت الدكتورة غوثري طبيبة شركة فقط الكويت في زيارتنا في
ذلك الوقت فهرعت اني الطابق الأعلى واستدعيتها من غرفة الاستقبال قائلاً :
- تعالي وشاهدي هذه الاعجوبة !

وبعد أن فحصتها أعلنت الدكتورة غوثري ان بتا الصغيرة في حالة جيدة
وليس فيها أثر لأي مرض صديري .

حدث كل ذلك ومعزي واقف ينتم وعلامات السعادة على وجهه . ولم
يكن يقول شيئاً إلا « الحمد لله » « الحمد لله » .

ان أشياء كثيرة في الحقيقة تحدث بالجزيرة العربية لا يتصورها عقل .

مستشفى اولكوت التذكاري

نعود الآن الى سنة ١٩٣٩ . في تلك السنة شيد مستشفى اولكوت التذكاري

في نفس المكان الذي كان يقوم عليه مستشفى النساء القديم . وقد افتتحه في
أوائل النصف من الشيخ أحمد .

وقد كتبت السيدة كالفري التي عادت الى اميركا مع زوجها عام ١٩٢٩
تقول :

و لقد عملت السيدة كايث فان سانتفورد اولكوت التي بني المستشفى تخليداً
لذكرها سكرتيرة لشؤون الجزيرة العربية في مجلس ادارة ارساليتنا . وقد
زارت الكويت مرة . ولم كنا نعلم ان تعيش لترى الخدمة الجلى التي قدمتها
لنساء الكويت عبر السنين . ان شعب الكويت لم ير من قبل بناء مثل بناء هذا
المستشفى المؤلف من طابقين من الحديد والاسمنت المسلح . ان قناطر فارسية
تدعم شرفاته الواسعة والممرات التي تصل بين غرفه التي مدت اليها شبكات الماء
والكهرباء . ويبلغ عدد الاسرة فيه اربعة وثلاثين سريراً باستثناء اسرة الاولاد
والأطفال .

وقد خدم في هذا المستشفى الى جانب الدكتورة مساري برونز اليسون
المسؤولة حالياً عن المستشفى كل من الدكتورة استر بارني والدكتورة روث
كراوز .

وظلت الآنسة فان بيليت تحمل كل اعباء العمل الطبي وحدها بعد مغادرتنا
طيلة ستة اشهر الى ان وصلت الدكتورة بارني . وعندما لم يكن في المستشفى
امرأة طبية كان الدكتور ميلري وخلفاؤه الدكتور سكا دور وبعده الدكتور
نيكرك ونساؤهم يعالجون النساء المريضات .

ومنذ ذهاب الآنسة فان بيلت من الجزيرة العربية بعد افتتاح مستشفى
اولكوت بوقت قصير ، لم تعد هنالك رئيسة للمرضات . ويعمل مع الدكتورة
اليسون حالياً ثلاث ممرضات هنديات حديثات العهد بالمهنة وفتاة سورية
مسيحية تتدرب على التمريض . وحتى اليوم فان العادات الاسلامية كالزواج
المبكر واحتجاب النساء ، تمنع تدريب الفتيات العربيات في الكويت والجزيرة
على اعمال التمريض . ولكن هناك عشر نساء أميات يعملن كمساعدات أو

خادمت الى جانب فتي تسمح له سنه بالاختلاط بالنساء كان يعمل كاتباً . وحول
المكان حيث يجلس لقطع التذاكر اقيم سياج ليمنع ازدحام النساء عليه .
ويسرني ان اسجل هنا في سنة ١٩٥٦ ان مجلس ادارة الارسالية الأميركية
وضع خطة لبناء مستشفى فخم للرجال في الكويت . ويسمى هذا المستشفى
« مستشفى ميلري التذكاري » ، وستبلغ تكاليفه مليونين ونصف المليون من
الروبيات وذلك بسبب غلاء مواد البناء في هذه الأيام . ومن الصعب على سلطات
الارسالية ان تجمع مثل هذا المبلغ ولذلك فقد اعطى صاحب السمو الشيخ
عبدالله السالم الصباح مثلاً رائعاً في الكرم اذ تبرع بمبلغ محترم . ولكن الآن
يحتاج بعد الى مبالغ كبيرة ينتظر ان تجمع من المحسنين والمحسنات في جميع أنحاء
العالم الذين لن يتورعوا عن البذل في سبيل هذا المشروع الإنساني .

الفصل السابع عشر

الكويت

١٩٣٩ - ١٩٤٢

الحرب العالمية الثانية

نجح هتلر عن طريق الدكتور غروبوا سفيره في بغداد في تأسيس حزب للشباب في مدينة الكويت يعرف باسم «الشبيبة». وباستخدام نفس الطرق والأساليب التي اتبعت في تشيكوسلوفاكيا، نجح في إشعال ثورة مفاجئة هدفها الإطاحة بسمو الشيخ أحمد الجابر الصباح وإنهاء الحماية البريطانية على الكويت واستبدالها بالعراق على أساس أنها دولة مسلمة.

وكان توقيت الحركة سيئاً ففشلت تماماً كما فشلت ثورة رشيد عالي الكيلاني الموالية لهتلر في العراق بعد أن أزهق فيها عدد من الأرواح. وقد تم الاستيلاء على مستودع الأسلحة في الكويت فتحرك ابن سعود نحو الحدود الكويتية على رأس قوة كبيرة لمساعدة الشيخ أحمد في إعادة النظام.

وقد عملت الحرب العالمية الثانية على إعادة الكويت إلى جانب بريطانيا الأمر الذي يؤكد الثقة الكبيرة التي وضعتها حكومة صاحب الجلالة منذ زمن طويل في شخص الشيخ أحمد.

وفي أوائل سنة ١٩٤١ بعد أن احتلت فرقة بريطانية البصرة أرسلت بطريق الجو من الهند لجسائمه ثورة الكيلاني في العراق ، رحلت شركة نفط الكويت نساء موظفيها الى الهند كإجراء وقائي . ولكن زوجتي رفضت الرحيل شعوراً منها بأنها ستكون ذات فائدة في حال وقوع هجوم جوي على الكويت ، ولأنها فضلت البقاء بين أصدقائها العرب على الحرب . وبقي في الكويت أيضاً جميع نساء الإرسالية الأميركية واستمروا في العمل بالمستشفى خلال الحرب .

لقد كانت ذلك الوقت عصيباً بالنسبة للجميع ولا سيما بالنسبة للفقراء في المدينة وفي الصحراء ، لان المواد الغذائية واللبسة والادوية فقدت من الاسواق وساد البؤس .

وفي نهاية نيسان سنة ١٩٤١ عندما عين الميجر غالواي الوكيل السياسي في الكويت ضابط ارتباط مع القوات البريطانية التي قدمت مؤخراً إلى العراق ، طلب مني ان أشغل منصب الوكيل السياسي تلبية الى حين تسلم الميجر توم هيكيندرام مهام هذا المنصب في ١٦ آب من السنة ذاتها .

وفي تلك الفترة تمكنت أنا وزوجتي من الحصول على مسابتي حجر مطحنة لأعضائها للبدء الجوعانين في الداخل ليطحنوا عليها الشعير الذي كنا نوزعه عليهم لسد رمقهم ، إذ لم يكن في المدينة في ذلك الوقت أية كمية من طحين الخنطة ، وكان الارز نادراً ووصلت أسعار التمور الى مستوى خيالي .

ولكنه لم يقع في الكويت في تلك الاثناء أي حادث من حوادث الحرب مما أعطانا فرصة ، بالإضافة الى مساعدة المرضى والمحتاجين ، زيادة معلوماتنا عن عرب الصحراء ومساعدتهم في الحصول على الطعام والملابس . وكانت حالة انهدوا أسوأ بكثير من حالة أهل المدينة .

محمد السيد يعرض قوته

لاحظت قوة آل مره الخارقة في اقتنساء الآثار لأول مرة في حادث وقع في

٢٥ حزيران سنة ١٩٤٠ على حدود الكويت الجنوبية، كنت وقتها في جولة تفتيشية على أحد مراكز الحراسة التابعة لشركة النفط قرب البئر رقم ٤ في برفان .

كان ذلك اليوم فائضاً . ووصلت الى المركز في الساعة العاشرة صباحاً لأجد الحارس محمد بن وقتيان من قبيلة عجمان يقوم بالواجب لوحده بينما ذهب الحارسان الآخران الى مركز واره للحصول على المسون . واستقبلني محمد فور نزولي من السيارة وقال انه يحضر القهوة لرجل اشهد عليه المرض وان وصولي جاء في الوقت المناسب .

ومركز الحراسة هذا عبارة عن صريفة من غرفة واحدة لا نوافذ لها بابها نحو الجنوب . فدخلت وجلست الى جانب الوجار الذي تصنع عليه القهوة قبالة الباب . وفي الزاوية البعيدة المظلمة كان شخص مضطجعاً وقد غطى نفسه من أعني الى أسفل . وقال محمد ان المريض ينتمي الى قبيلة مره وقد وصل في المساء السابق محروراً وطلب ان يأوي الليل هناك ولم يكن محمد يعرف اسم الرجل ولكنه ضمن انه ذاهب الى الكويت يبحث عن عمل عند الشيخ أحمد .

وجلست اتحدث الى محمد حوالي عشرين دقيقة في مسائل تتعلق بواجباته وبسلامة المركز بصورة عامة عندما وقع نظراً على اثنين من البدو فادمين من الجنوب احدهما يركب جملاً بني اللون والآخر جملاً أبيض اللون . وكنت أفا أراها بوضوح من المكان الذي كنت اجلس فيه ولكن الرجل المريض لم يكن ليراهما لانه بعيد عن الباب ولأن جدران الصريفة سميكة لا تتيح له رؤية ما يجري في الخارج . وهذه نقطة مهمة لأن لها تأثيرها على القصة التي نحن بصددتها . وبالتهديب المعبود برجال الصحراء اناج البدويان جمليهما الى الأرض على بعد مائة وخمسين ياردة من الصريفة واخذوا يربطان ركبتي الجملين لمنعها من النهوض . وكان الجملان من أنواع أصيلة سريعة مما يدل على ان الرجلين قطعاً مسافة طويلة . ويبدو أنها من الشيوخ لأن سرجيهما مصنوعان من قماش زاهي الألوان غالي الثمن .

شجرة عائلة الشيخ
 (حذفت منها الأسماء التي لا في الكتاب بصفة)

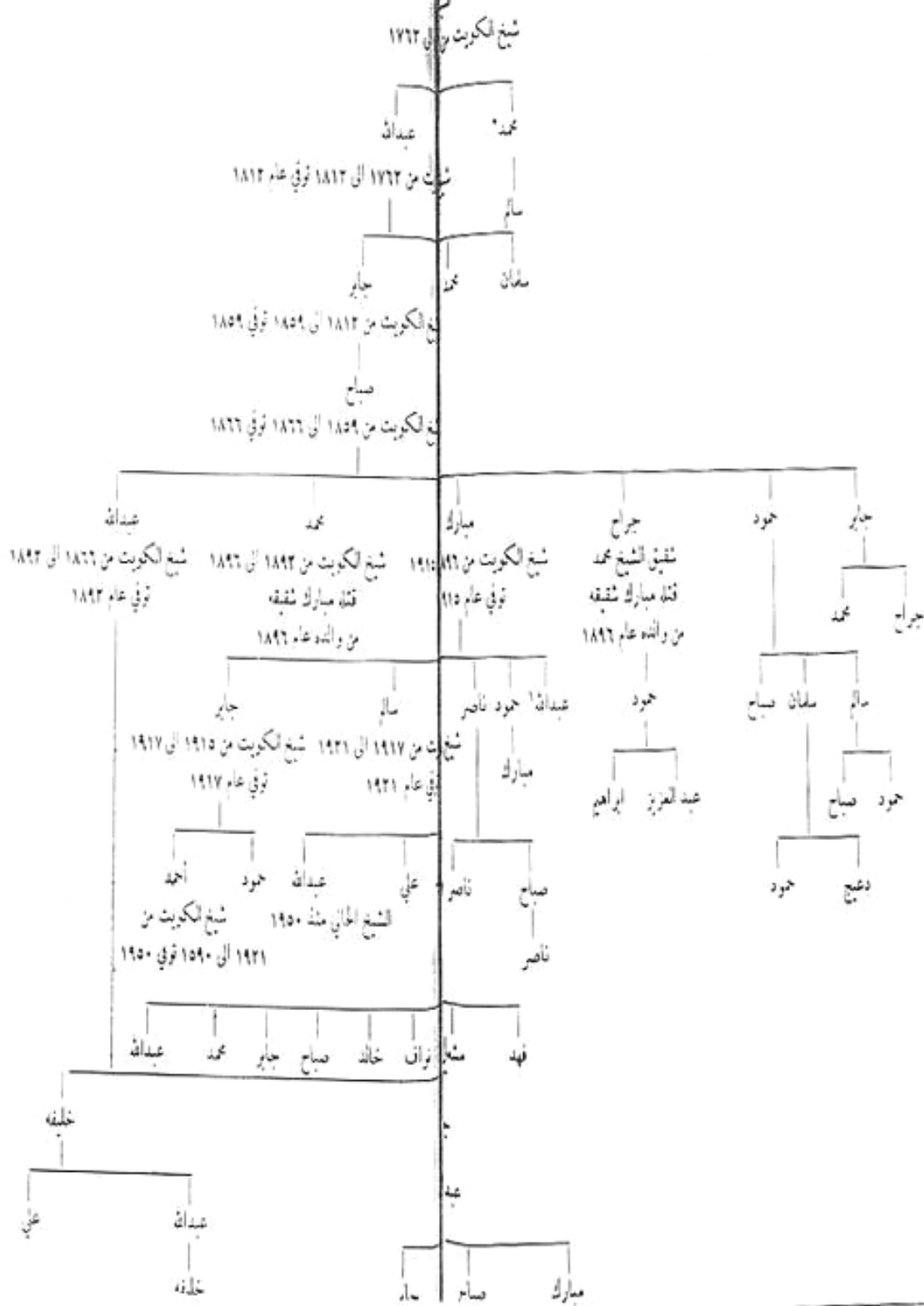

وظللت من محمد بن وتبان ان يدعوا الرجلين لشرب القهوة . وذهب اليهما ولكنه عاد ليأخذ لها بعض الماء الذي قالوا انه كل ما يحتاجان اليه ورفضوا ان ينزلا لشرب القهوة . ومما لا شك فيه انها شاهدت سيارتي قرب الصريفة فتبادر الى ذهنيها ان رجلاً انكليزياً داخل الصريفة فقررنا متابعة سيرهما . وبعد أن شربا الماء الذي قدمه لها محمد استأنفا السير . وعاد محمد الى الجلسوس بجانب الوجار واستأنف حديثه معي . وطوال هذا الوقت لم التحرك من مكاني كما ان الرجل المريض الملتصق بالغطاء لم يتعامل قيد شعرة . وجواباً على سؤالني عن هوية الرجلين الغريبين قال محمد انه ليست لديه اية فكرة لان الرجلين رفضا الافصاح بذلك عندما سألتها .

وجلست مع محمد نصف ساعة أخرى تناولت خلالها غداء كنت قد احضرته معي . وعندما انتهيت من تناول الطعام نهضت استعداداً للعودة فما كان من الرجل المريض القابع في الزاوية إلا ان وقف واتجه نحوني للسلام علي بالطريقة المعهودة .

وكان الرجل يبدو مريضاً فعلاً فدعوته للجلسوس وشرب القهوة ثم سألته عن حاله فقال :

— لقد فارقتني الحمى وانا أحسن حالاً الآن الحمد لله .

وتحسست معصمه فوجدته بارداً ولكنه شكاً على كل حال بأنه يشعر بضعف ودوار .

ويدل مظهره على انه متوسط الطول مريع القامة له لحية سوداء تمتد الى صدره . وبعد أن شرب القهوة شعر بأنه يستطيع الاسهاب في الحديث فعلمت منه أنه سمع بأن شيخ الكويت بحاجة الى رجل ماهر في اقتفاء الآثار ، وبما انه مرتبي يجيد هذه المهنة فقد جاء في طريقه الى الكويت طلباً للعمل . وتبين لي ان اسمه محمد السيد وانه محدث ماهر اذ بدأ يخبرني قصصاً عن قبيلته وعن البلاد التي يعيشون فيها بعيداً في الجنوب .

وأحب الحارس محمد ان يطيل الحديث فاشار بخبث الى انه ربما استطاع

الرجل لكونه من قبيلة مرّة الشهيرة باقتفاء الآثار ، ان يعرف شيئاً عن الغربيين اللذين مرا بالقرب من المكان وشربوا الماء اثناء نومه . وقال محمد السيد بصورة جدية :

– انني اشك فيما اذا كان بإمكانني ان اعرف اسميها ولكنني اذا رأيت المكان الذي أقيمت فيه جليها وآثار أقدامها ، فربما تمكنت من اعطائكم بعض المعلومات .

واشرت الى المكان الذي توقف فيه الرجلان فذهب محمد السيد الى المكان لوحده لتفحص الآثار . وقصدت ان لا أسمح للحارس محمد ان يغادر الصريفة . وبعد فحص دقيق طال بعض الوقت عاد محمد السيد وجلس ليشرّب المزيد من القهوة فحدوت حدوه .

وسألته بقولي :

– حسناً . هل صادفك الحظ ؟

– لا بأس . يستدل من آثار الجمال انها أصيلة واحد منها وضحي (الأبيض) والآخر خضيره (البنّي) . لقد توجه راكب الوضحي نحو الشمال الغربي باتجاه الجبراء ، وسار الآخر نحو الشمال الشرقي وربما باتجاه فحاحيل على الساحل . وكلا الرجلين من شيوخ الدرجة الثانية في قبيلة بني هاجر وقد قدما من شبه جزيرة قطر وربما من داخل القطيف . انني لا أستطيع ان أعرف اسمي الرجلين ولكنني اظن انها يبحثان عن عبد لها فار وهما يقتفیان آثاره لأنني رأيت على مقربة من المكان الذي توقفا فيه آثار زنجي حافي القدمين مر من هنا خلال الليل وقد منعه خوفه من ان يلجأ الى هذا المكان . وكلا الرجلين في مقتبل العمر بين الخامسة والعشرين والثلاثين من العمر وكأنا متعبين جداً بعد ان قطعنا مسافة اربعماية ميل .

وسألته بدهشة بالغة :

– هل لك ما تضيفه على ذلك ؟

– لا .. ولكنها من بني هاجر بكل تأكيد . ويحتمل ان بندقيتين من نوع

« موزر » وضعاها على الأرض وهما يشربان الماء . ومن الخطأ أن أحاول افتراض معرفة اسميها .. ان الله وحده يعرف ذلك .

ودهشت مصدقاً كل ما قاله لانني اعرف هؤلاء القوم . ثم غادرت المكان بعد ان اعطيت اقراناً من الاسبيريين كانت معي في السيارة لمحمد السيد . وبعد أربعة أيام ذهبت في الساعة الثامنة صباحاً الى مجلس الشيخ عبدالله المبارك الصباح ، نائب الحاكم لشؤون الأمن العام وشؤون البدو . وفي الأيام التي يشتد فيها الحر يعقد مجلس سموه في الشرفة الواسعة امام مكتبه . وكنت اذا قد اتيت لا قدم احتراماتي كما كنت أفعل غالباً . وكان الزائرون في ذلك الصباح كثيرين فالقيت عليهم نظرة سريعة وكان بينهم صديقنا المربي ذي اللحية السوداء الطويلة جالساً بين الحرس والخدم على الأرض . وقد رأي في هو ايضاً وبعد أن ألقى علي نظرة معرفة أشاح بوجهه .

جلست الى جانب الشيخ عبدالله لمدة عشرين دقيقة عندما قدم الى المجلس رجلان يركبان جملين اصيلين رائعين احدهما ابيض والآخر بني . وبعد ان ربطا جمليهما دخلا المجلس . كانت ملابسهما تدل على انها من بني هاجر وفي مستقبل العمر ويبدو ان صاحب الجمل الأبيض هو الأكبر سناً . ووقفنا باحترام امام الشيخ عبدالله وكأنها ينتظر ان السماح لها بالكلام فحيامسا الشيخ عبدالله ورحب بها وسأها عما بيتفياها .

وأجاب الأكبر بقوله :

— يا عبدالله المبارك .. نحن من بني هاجر من اقارب بن شافي شيخنا الاعلى . وقد اتينا من بعيد .. من قطر بلاد بن ثاني . لقد هرب أحد عبيدنا ونحن نقتفي آثاره منذ خمسة عشر يوماً . ذهب اخي للتفتيش عنه في قرية فحاحيل وقوى القصور الاخرى على الساحل بينما ذهبت انا الى الجبراء لأننا كد ان العبد الهارب لم يمر من هناك في طريقه الى البصرة . وقد فشلنا حتى الآن في تحديد مكان الرجل او الحصول على اخباره .. لذلك نعتقد انه وصل الى الكويت مدينتكم المضيافة واختبأ فيها . وبدون مساعدتك لا نستطيع ان نفعل شيئاً لذلك

نتوسل الى سموك بكل احترام ان تساعدنا في بحثنا عنه .. اطال الله عمرك .
وكانت القصة مطابقة بالضبط لتلك التي اخبرني اياها محمد السيد في الصريفة
ببرقان . وتتطلع الي محمد من بين جميع الرجال واطلق على شفتيه ابتسامة كأنه
يقصد بها ان يقول « ألم أقل لك ذلك ؟ »

آثار الخلب

أخبرني الشيخ عبدالله المبارك فيما بعد ان انعبد الهارب لم يقبض عليه ، كما
انني لم اشاهد محمد السيد ثانية . فبعد ان فشل في الحصول على عمل مع الشيخ
أحمد حاكم الكويت حاول ان يلفت نظر الشيخ صباح الناصر الصباح الى
مواهبه لكي يستخدمه . وكان الشيخ صباح في ذلك الوقت غنياً قرب الشاطئ،
على بعد خمسة اميال الى الجنوب من قرية شعيبه . ولكنه لم يستخدم محمد بل
ابقاه معه مدة خمسة أيام ثم أهداه هدية لا بأس بها قبل ان يتخلى عنه .

وابلغني الشيخ صباح فيما بعد ان سائق سيارته شكى في يوم من الايام ان
ساعته قد سرقت منه وهو يستحم . كان المذ قد انحسر عندما وصل السائق
الى الشاطئ، فخلع ثيابه ووضعها على الرمل ووضع ساعته فوق الملابس ونزل
الى البحر . ولم يلاحظ السائق أحداً اقترب من الشاطئ، ولكنه اعترف بأنه لم
يكن يراقب باهتمام . ولما خرج من الماء وجد ملابسه على حالها ولكن الساعة
كانت مفقودة .

وأعلم السائق الشيخ صباح بالسرقة في الحال وكان محمد السيد موجوداً في
الخمسة ولكن احداً لم يطلب نصيحته أو مشورته . ولكنه لاهتمامه بالامر
وفضولاً منه انسل بهدوء ونزل الى الشاطئ حيث كانت الملابس قد وضعت
على الرمل وتبع آثار اقدام السائق عندما نزل ليسبح . ومع ان محمد تجول في
المكان ليتفحصه ، فانه لم يجد أثراً لأي إنسان آخر في المنطقة والآثر الوحيدة
الموجودة هي التي تركها السرطان الموجود بكثرة على الساحل . وهذا السرطان
من النوع الصغير وله مخلب اطول بكثير من المخلب الآخر . وهذا السرطان

يعيش في جحور يبني حولها جدراناً من الرمل للحماية على جانب واحد .
وكان أثر أحدثه السرطان يقود نحو المكان الذي وضعت فيه الملابس حيث
يشكل عدة دوائر حولها ثم يعود باتجاه عكسي . لم يفكر محمد بهذا في بادئ
الأمر وظن ان السائق يكذب وانه فقد ساعته في مكان آخر واختلق هذه
القصة لسيده ليحصل منه على ساعة جديدة .

وعاد محمد الى الخيمة قلقاً يفكر بمحادث السرقة . وفي صباح اليوم التالي
توجه الى نفس المكان على الشاطئ وكان المد قد ارتفع هذه المرة وزالت معه
جميع آثار اليوم السابق . فجلس قرب الشاطئ ينتظر انحسار المد .

وبدأ كل سرطان يخرج من حجره ويدب على الرمل . ومشى محمد نحوها
فتفرقت واختفت في جحورها . وبعد ان قفحص آثارها فترة من الزمن تعرف
محمد من بين خمسين أو ستين منها على واحد كان قد رآه قرب الملابس في اليوم
السابق . وتبع ذلك الاثر بدقة مسافة مئة ياردة الى ان وصل الى جحر
السرطان فوجد في اسفله ساعة السائق كما هي .

أكد لي الشيخ صباح الناصر ان هذه قصة حقيقية ولكن الشك ظل يخامرني
فتمت بتجربات حول هذا الموضوع . وقد اعطاني التأكيد الذي ابحت عنه
شخص يدعى علي بن لافي وهو من رعاة العوازم في ١٠ تونز . ولم يكن لهذا
الراعي اية علاقة بالشيخ ناصر أو خيمته ولكن خيمته لم تكن بعيدة عن خيمة
الشيخ . وقد مر المرعي وتوقف عنده لتناول العشاء فأخبره القصة مباشرة .

علي العريق لا ينسى

كان في خدمة الملك ابن سعود ثلاثة من أشهر متقبلي الأثار في قبيلة آل مره
وهم الاخوة علي ومحمد وسالم العريق . وقد اخبرني قصة تتعلق بهم الشيخ عبيد
المتلقم سيد عجمان ومن أقدم اصديقاء الملك ، وذلك في ١٣ آب ١٩٤٣ . وأكد
القصة علي العريق في وقت لاحق عندما قدم الى الكويت وتوجه لزيارتي (٤) في
أيام حملة اليمن سنة ١٩٣٤ توجه الشيخ جفران الفقم رئيس فرع الصحابه في

(٤) الصحابه

مظير الى الرياض مع فريق من الشيوخ وأقباعهم في زيارتهم السنوية للملك ابن سعود . وكانت هذه الزيارة عادة تتم خلال الشهر السابق لرمضان . وبعد ان يقدم هؤلاء الاحترام والولاء للملك يعودون الى عائلاتهم محملين بالهدايا التقليدية من مال وثياب .

وتناهى الى جفران ذات صباح ان ذلولين من ذلوله^{٢٠} سرقا في الليل من قطيعه الصغير الذي كان يرعى خارج الرياض .

وقد وجدت آثار اقدام المصوص الثلاثة سليمة كما هي مع آثار الجملين .

ولما علم الملك بالقصة أرسل في طلب علي وسالم العريق . وبمعد ان تفحصا الآثار انطلقا على جمليهما وتبععا آثار المصوص من ارض الحيام في بنا خارج الرياض الى الرماح . ومن هناك قادتها الآثار عبر صحراء الدهان الى السمن حتى وصلا الى جارية سفلى اى مسافة ٢٥٠ ميلاً . وهنا تتبعنا آثار المصوص الى أن وصلا الى الحبة التي كانوا يخلصون فيها مع نسايتهم .

وتمكن واحد من المصوص من الهرب . وقد احتقل علي وسالم اللصين الآخرين وأوسعاهما ضرباً بعد ان شدا وفاقها واقتاداهما الى الرياض مع الجملين المسروقين اللذين أعيدا الى جفران انفق . أما اللصان اللذان تبين إنها من مظير قبيلة جفران فقد أودعا السجن حيث بقيا سنة كاملة قبل ان يطلق سراجهما .

وحدث بعد خمس سنوات في الرياض ان كان علي العريق خارج المسجد بعد انتهاء صلاة الجمعة . وكان بين الحارجين من المسجد شخص غريب على علي ولكنه لما شاهد آثار اقدامه عرف علي انه اللص الذي هرب منه في جارية فألقى القبض عليه وجلد ووضع في السجن حيث توفي بعد فترة من الزمن .

وقد أكد لي علي انه يستطيع ان يتذكر أثر أي رجل او جمل لمدة عشر سنوات ولم يحدث انه أخطأ مرة .

٢٠ الذلول جمع جمال تستخدم للركب .

رحمة الملك

أخبرني علي العريق القصة التالية :

في خريف سنة ١٩٤١ كان ثلاثة من شيوخ عتيبه عائدين الى مخيمهم بعد أن قاموا بزيارتهم السنوية الاعتيادية للملك في الرياض . ولحق بالشيوخ في الطريق ثلاثة رجال على جماهم وطلبوا منهم مرافقتهم . ومع ان الشيوخ لم يكونوا يعرفون الأشخاص الثلاثة شخصياً إلا انه كان يبدو انهم من العتيبان فرحبوا بهم كرفاق طريق .

وبعد ثلاثة أيام وصل الجميع الى المكان الذي يقصدونه . وبينما كانوا جالسين في الخيمة يشربون القهوة وصل خادمان من خدم الملك وترجلا عن جمليهما . والخادمان هما محمد بن دعوس من آل مرّه وخربوش بن صدحه من عجبان . وبعد أن دارت القهوة على الجميع وقبولت التحيات شرح محمد وخربوش للشيوخ الثلاثة كيف انها تتبعها آثار الرجال الثلاثة الآخرين لأن الملك يطلبهم لملاقتها بسرقة جمال حدثت في الرياض منذ مدة قصيرة . واستلم الرجال الثلاثة تلقائياً وعادا مع محمد وخربوش في طريق الرياض دون مقاومة ودون ان يكبلوا .

وتوقف الجميع لقضاء الليل في بقعة موحشة على بعد مايتين وخمسين ميلاً الى الغرب من الرياض . وبعد تناول طعام العشاء استسلم الحارسان للنوم فسرق السجينان منها بندقيتيهما وأحزمة الذخيرة . ولم يعرف ما اذا كان الحارسان قد استيقظا قبل أن يحاول السجينان الهرب . ولكن الشيء المؤكد هو أن السجينين أجهزا عليها وقتلاهما ثم عرياها من ملابسها وفرا بالجمال الخمسة باتجاه الشمال على أمل ان يصلوا الى العراق قبل ان يفتضح الأمر .

ومضت عشرة أيام قبل أن يساور الملك القلق بشأن تأخر محمد وخربوش في العودة فنظم على الفور فريقاً للتفتيش . وجهزت ثلاث سيارات كما ان فريقاً من الرجال أرسل للبحث على الجمال . وكان في كل سيارة عدد من المسلحين ومعهم واحد من مقتفي الآثار من آل مرّه . . فكان علي العريق في السيارة الاولى

واستقل شقيقاه محمد وسالم السيارتين الآخرين .
وجرى البحث ببطء لعدة أيام لأن الباحثين كانوا يتوقفون من وقت لآخر
لتفحص الآثار والاسترشاد بها . وأخيراً عثر الفريق على جثتي محمد وخبوش
العاربتين . وذبح الرجال خروفاً للعشاء (كنوع من الضحية) وحفروا قبرين
للقتيلين ثم قضوا الليل هناك .

ومن هناك اتخذت الآثار اتجاهاً شمالياً ولكنه كان من الصعب تتبعها لأنها
بعد مضي كل ذلك الوقت أصبحت غير مرئية تقريبا . وبعد شهر من البحث
الدقيق وصل فريق التنقيب الى قسي ومن هناك أبقوا الى الملك يخبرونه أنهم
عثروا على الجثتين وإن السيارات ما زالت تلاحق القتلة شمالاً . وسرّ الملك لهذه
البرقية لأنه لم يكن قد تلقى أية اشارة من الباحثين لمدة ستة أسابيع . وبعث
الملك بدوره برقيات الى جميع مراكز الحدود يأمرها بالتدقيق في هويات المسارة
للعثور على ثلاثة من العتبان معهم خمسة جمال .

وظل المرثون الثلاثة يتتبعون آثار القتلة المهربين دون هوادة الى أن لحقوا
بهم في الرخاميه قرب الحدود العراقية . وكان خفر الحدود في ذلك المكان قد
التوا القبض على اثنين من الرجال المطوبين أما الثالث فقد اصيب بطلقة وقتل
عندما حاول الفرار . وأبلغ الملك بجميع التفاصيل ثم عاد الفريق مع السجينين
الى الرياض عن طريق السمن وتوقفوا في روضة خرير على الطريق حيث كان يحيم
الملك مع عائلته . وعندما وصلت السيارات الى هناك كان الملك في الصيد .
وتمكن أحد السجينين بطريقة او بأخرى من اىصال رسالة الى زوجة الملك المحظية
الأميرة منيره متوسلاً اليها ان تستخدم نفوذها لدى الملك لانقاذ حياتها .

وقبل غروب الشمس في اليوم التالي عاد الملك من الصيد موفقاً إذ اصطاد
مع مرافقيه عدة غزلان وكثير من الجبارى . وفي ذلك المساء أتت الاميرة منيره
بإبنتها الصغير بندر واجلسته في حضن والده الملك قائلة كأنما على لسان الطفل :
« طلبتك » .

وعرف الملك معنى طلبها فوراً فأجابها في الحال :



نيسع عين العبد الكبرى في منطقة الكويت المحايدة

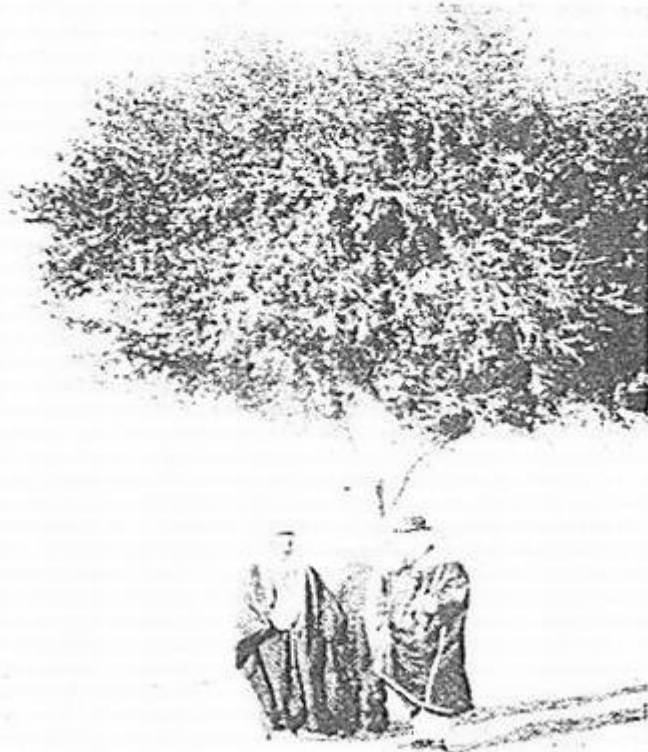

المؤلف وحارسه المرثي فهيد - يوم عيد الميلاد ١٩٥٢ واقفان تحت شجرة الدر الشهيرة التي تدل على مركز آبار النفط في برقان

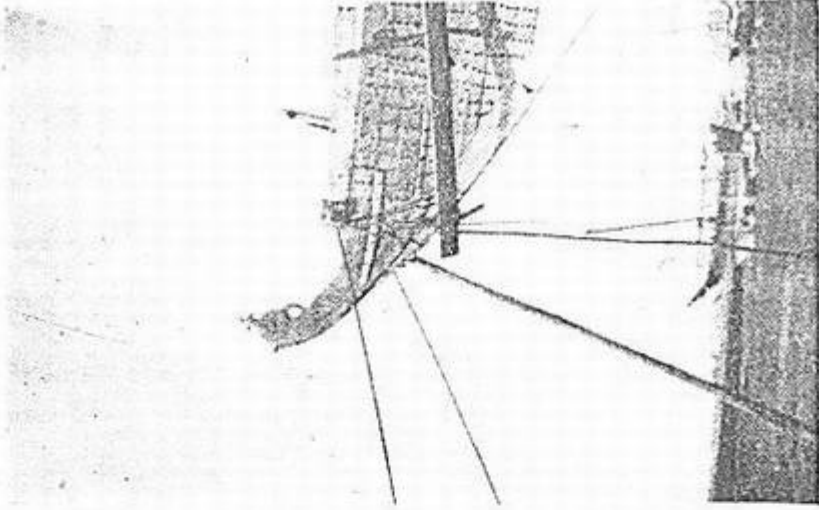

مقلعة سفينة من نوع الخنساء

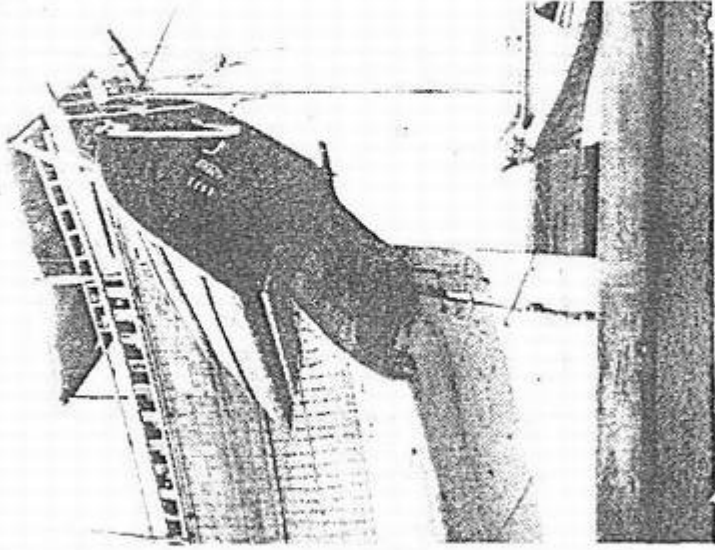

مؤخرة الخنساء

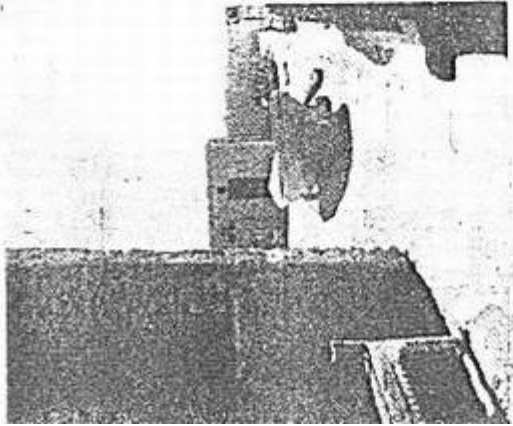

باحة صنع الزوارق الخاصة بالمصري
الاحمر

- و الله أعطاهم إياك ،

ثم قبّل ابنه الصغير .

وصدرت الأوامر بعد ذلك بنقل الرجلين الى الرياض وإيداعهما السجن .
وفي اليوم التالي صدرت أوامر أخرى بإطلاق سراحهما وإعطاء كل منهما خمسمية
روبية وبشتين جديدتين وجمالين للركوب وملابس وارسالهما الى أهلها . وعاد
الملك فترجع بمبلغ ألف وخمسمية روية لعائلي القتيلين محمد بن دعوس وخربروش
ابن صدحه .

ودهش الجميع في ذلك الوقت لهذا التصرف الغريب الذي صدر عن الملك
ومضى زمن ليس بقليل قبل ان يعرف الناس قصة الأميرة منيرة وبندر . .
وعندئذ فهم السبب الذي دفع الملك الى مثل هذا القرار .

التحضير للسفر

بقام فيونيت ديكون

السفر هي الكلمة التي تطلق على ذلك الفصل من السنة الذي تهبأ فيه السفن
للسفر الى الهند وافريقيا وزنجبار . ويأتي هذا الفصل في أوائل الحريف من كل
عام . وفي وقت من الأوقات كانت جميع السفن الشراعية من نوع « البغله » ذات
مؤخرة مربعة الشكل ونوافذ خلفية . وكانت السفن من نوع « البوم » محصورة
في تلك المتوسطة او الصغيرة الحجم .

في الخامس من أيلول سنة ١٩٤٠ كتبت ما يلي :

« لقد وضعت النسات الأخيرة على « البغله » التي يملكها « النخادة » الثري
عبد الوهاب القطامي الزايد قبل ان تغادر الميناء في ارتفاع المد اليوم .
« طيلة الاسبوعين الماضيين كانت الأيدي مشغولة بالعمل فيها . فقد كانت
بمحاجة الى شراع جديد ولذلك كان ما يزيد عن ثلاثين رجلاً يخيطنون قطع القماش
ببعضها في الطريق الواقع وراء منزل هلال المطيري تاجر التؤلؤ المشهور . في
البداية يرسم شكل الشراع على الارض بالحبال والمسامير ثم تخاط قطع القماش

① الترفند

بعضها عليه . وعند المساء وفي الصباح الباكر يجري العمل على ضوء القناديل .
وهذا الشراع الذي يعتبر أكبر الأشرعة يعرف باسم « العود » ويحتوي على
خمس وخمسين قطعة قماش .

« أما « البغلة » ذاتها فقد جرى تشجيعها بزيت السمك وهو مادة كبريتية
الرائحة من الهند ، وسدت جميع الثقوب التي ستأتي تحت سطح الماء بالفار .
وأخيراً وبعد ان تمت جميع التصليلات الضرورية طلي القسم السفلي منها بطلاء
أبيض مؤلف من دهن ذيل الخروف ونوع من الكلس . وتأتي صفائح الدهن عادة
من الهند بالسفن كل ربيع . ويبلغ ثمن الصفيحة الواحدة عشر روبيات . وتحتاج
البغلة الى ثلاث عشرة صفيحة منها . أما الكلس فيجلب من مكللاً أو حضرموت
أو خليج عدن ويقال انه أجود أنواع الكلس لهذا الغرض .

وفوق الجزء المطلي بالأبيض مباشرة وتحت ظهر السفينة هنالك خط عرضه
قدمان لم يشحم ولم يطل بالفار . ولن يكمل هذا الجزء إلا عند الوصول الى البصرة
وبعد ان تغسل « البغلة » يوماً لمدة اسبوع ببناء شط العرب العذبة .

« الساعة الآن الحادية والنصف بعد الظهر . وصل المد الى ذروته وحان الوقت
لخروج « البغلة » من الميناء . لقد رفع علم الكويت الاحمر على مؤخرتها ورفع علم
آخر أصغر على طرف القوس إيداناً بالتحرك . وتوجه عبدالوهاب القطيمي سباحة
نحو المدخل الى العمود الذي ربط به حبل كانت البحارة يشدون به . ولم يكن
يرتدي سوى ازار فهدا أبيض اللون وهو واقف على الصخور كالتمثال . لقد كان
جميل الظلعة ببشرته النقية وعينييه الزرقاوين .

« وشقت « البغلة » طريقها بين السفن الكثيرة التي ازدحم بها الميناء . وكانت
تجر وراءها صارتها الرئيسية التي سترفع في البحر ، وزورقاً صغيراً .

« واعترض طريقها قوس طويل لسفينة من نوع « اليوم » فقفز اليها اثنان من
بحارة « البغلة » ودفعها قليلاً الى الورا . وتهدت « البغلة » ببطاء وكان صاحبها
يعطي التعليقات ويلوح بيديه الى ان انتهت من عبور المدخل الضيق . وعندما
غادرت مدخل الميناء قفز عدة أولاد كانوا يجلسون على جدار الميناء الى البحر

وتعلقوا بصارياتها. وكان غيرهم من الأولاد يجلسون عند مؤخرة «البغلة» . وفي سفينة كبيرة كهذه تقسم مؤخرتها قسمين قسم فيه غرفة ذات نافذة والقسم الآخر مخصص للشتات والمرحاض وله نافذة أيضاً .

«والآن رفعت صارياتها الصغرى ومع انه لم تكن توجد نسبات في تلك اللحظة إلا ان السفينة انجرفت جانبياً مع التيار. واخذ الأولاد يقفزون الواحد بعد الآخر من مؤخرة السفينة الى الماء واينديهم مرفوعة في الهواء وتسلق بعضهم جدار الميناء وساروا على صخور الشاطئ وكأنهم جردان الماء . اما الذين ظلوا معلقين بالصارية فقد نزلوا الى البحر بعد لحق الريح بشراع «البغلة» ودفعها بسرعة الى داخل البحر . اما عبدالوهاب فقد نزل من مكانه وربما سبح الى الشاطئ أو الى زورق قريب استقله نحو الشاطئ .

« وستبقى «البغلة» راسية لخمسة أو ستة أيام في بندر الشويخ وهو ميناء امين للزوارق على بعد ميلين الى الغرب من مدينة الكويت في الوقت الذي يكون البحارة فيه يشتركون حاجياتهم وينديرون أمورهم قبل الانبحار الى البصرة. وبأخذ كل بحار معه ثمانى «دشاديش» قبل السفر لأنه سيقبى بعيداً مدة ثمانية أو تسعة أشهر . واليوم يعطى البحارة سلفة لاعالة اسرهم اثناء غيابهم ويختلف المبلغ ولكنه يبلغ على العموم ٦٠ روبية للرجل الواحد .

« في البصرة تحمل «البغلة» بالتمور ثم تبدأ رحلتها الطويلة . اما وقد مضى على بنائها مدة خمس وثلاثين سنة فهي تحمل القنين وخمسة كيس من البضاعة وطاقماً من البحارة عدده ٢٥ رجلاً - أي حسب القاعدة رجلاً واحداً لكل مائة كيس. ويبلغ مجموع ما تجنيه هذه الرحلة حوالي عشرة آلاف روبية. ويبلغ مجموع رسوم الميناء وتكاليف مؤن البحارة حوالي ألفي روبية . والباقي - أي ثمانية آلاف روبية - يذهب نصفه للبحارة والنصف الآخر يعتبر ربحاً بعد اقتطاع اية تكاليف لاصلاح السفينة بما في ذلك ثمن الجبال أو الاشرعة الجديدة التي تتطلبها السفينة . والأربعة آلاف روبية التي يتقاضاها البحارة تقسم الى ثلاثين حصة بينما يخص الريح للقبطان والى اشخاص معينين من البحارة .

ويجري التقسيم كما يلي :

مبلغ البحارة	الربح
(١) القبطان	حصة واحدة ٣ حصص
(٢) السكان (المرشد)	حصة ونصف
(٣) استاذ (ملاح)	حصة ونصف أو اثنتين
(٤) معلم	حصتان
(٥) سيرانغ رقم ١	حصتان
(٦) سيرانغ رقم ٢	حصة ونصف
(٧) طباح	حصة ونصف ربع حصة
(٨) البحارة (عددهم ١٩ رجلاً)	حصة لكل منهم

« وإذا اعطي البحارة سلفيات وهم في احد الموانئ - اذا كانت الرحلة طويلة تعطى السلفة في بومباي أو زنجبار أو موازمبيق - بحسب المبلغ من الحصة النهائية . اما الاعمال البطولية التي يبديها أحد البحارة فيكافأ عليها بربع حصة أو نصف حصة اضافية .

« لقد شعرت ببعض الحزن لأن هذه السفينة الجميلة عادت الى البحر مرة ثانية . فلقد عشت قريباً منهم جميعاً وأعرفهم شخصياً واحداً واحداً وتظهر في الميناء مشاعر الود عندما يعودون من رحلاتهم الطويلة ويتكرر ذلك سنة بعد سنة وهم في نفس الموقع . ولربما لن تعود « بغلة » عبد الوهاب وهذه رحلة الوداع . فكلما هبت العواصف في الحريف والشتاء اشعر بقلق نحوهم . ويكون الميناء في ذلك الوقت خالياً إلا من بعض زوارق الصيد العتيقة .

« مرت سنة من الزمان وعادت « بغلة » عبد الوهاب سائلة الى الكويت في أوائل الصيف . اما عبد الوهاب فاصبح يملك اليوم أكبر « يوم » في الكويت تستطيع استيعاب خمسة آلاف وخمسة أكياس . ويقال ان هذا النوع من السفينة يتسع لخمسة أكبر مما تستطيع البغلة نقله وهي اسرع لأن مؤخرتها مستطيلة دقيقة الراس لذلك تعتبر افضل للملاحة لا سيما في البحار العالية . اما مقدمتها فطويلة

مستقيمة طلي طرفها باللون الاسود ورسمت فيه حلقة بيضاء وعلى عكس البغلة ،
فهي ليست فيها نرافذ عند المؤخرة .

«ووعدني عبدالوهاب ان يريني « بومه » الجديدة التي اسمها « الضور » ،
قبل ان تنزل الى الميناء ولذلك هيات نفسي لهذه المناسبة في صباح الثاني من
ايلول سنة ١٩٤١ . ولما كان المد قد انحسر فقد لبست بنظوناً ضيقاً وحذاء
قديماً قبل ان انزل الى رمال الميناء الموحدة حيث كانت السفينة . كانت البحارة
ناشطين في العمل بها وينشدون الاغاني وهم بظنون القسم الذي سينزل تحت الماء
بالبن الأبيض . وعلى مسافة منهم كان آخرون يغفون في وعاء كبير على النار
دهن المحروق مع الكس لاستخدامه كظلاء كما ذكرت سابقاً .

« وبينما كنت اراقبهم يعملون جاء عبدالوهاب من خلفي وحياتي وقال :
- هذا اليوم سيء لقد بدأ المد في الارتفاع . انني سأخذك « بالمشوح »
(زورق تجذيف) في يوم جميل عندما تكون السفينة مستعدة للإقلاع نحو
البصرة .. ان ذلك افضل بكثير .

وكانت مياه المد بنون الحبر بسبب كثرة الاقدام المتحركة في الوحل الاسود .
وبدأت هذه المياه تغمر السلم المربوط من قمته الى جانب السفينة بجبل . وشعرت
بخيبة أمل .

وقلت له :

- لقد لبست هذه الملابس شخصياً يا عبدالوهاب لأنك من تسلق السلم
بسهولة . ولا تهمني المياه الموحدة لأن حذائي قديم لا اخاف عليه من التلف .
واصدر اوامره لأحد الرجال الذين كانوا يعملون في طلاء جانب السفينة ان
يرتب الأمر . ومع ان الرجل كانت يده اليمنى مغطاة الى ما فوق المعصم
بالدهن والكس فقد ذهب واحضر جذعاً من الخشب ووضعه عند قدم السلم
عبرنا عليه الى السلم ومنه الى السفينة . لقد كانت رائحة بالفعال وكان ظهرها لا
يزال مغطى . وتسلفنا سلباً آخر الى « النيم » حيث شرح لي عبد الوهاب جميع
التفاصيل .

وقال لي عبد الوهاب مشيراً الى مكان على السطح طوله ثمانية أقدام وعرضه
قدمان : هذا هو مقعدي .

ثم دلني على مقعد الملاح وراء المقود في وسط السفينة وقال :
— هنا أمام مقعد الملاح مباشرة نضع البوصلة ونضع تحتها مصباحاً لليل .
هذان هما العمودان اللذان يدلى منها « الكعيت » (زورق صغير) وهناك على
الظهر قرب مقعدي نضع « المشوح » وأمامه يوجد خزانان للماء العذب ، واحد
من كل جهة .

وأخذنا نتجول على ظهر السفينة باتجاه القوس .
— هذا هو الصندوق المغلف بالقصدير الذي يطهى فيه الطباخ الطعام ووراءه
يوجد « الكشكيل » (برج المراقبة) .
وتسلقت القوس وسألت عن اسم قطعة الخشب التي يوجد فيها درلاب
خشي .

— هذه هي « الفخ » أو « البلولة » التي يدلى منها حبل المرساة . أما الآن
فيجب ان ترى غرفتنا الرائعة التي لا يستخدمها سوى ركاب خصوصيين — لقد
احتلتها في الرحلة الماضية ابن الإمام يحيى إمام اليمن .

وتوجهنا الى مؤخرة السفينة مرة ثانية حيث نزلنا سلماً منحدرأ من جهة
الميناء . وعند أقدام السلم يقع باب الغرفة المربعة التي يبلغ ضلعها ١٢ قدماً والتي
كانت مملأ بالأشعة والحبال وقطع الحديد . وكان في سقف الغرفة منفذان
زجاجيان للثور لأنه لم يكن فيها أي نافذة من أي نوع . وبعد ان اعتاد نظري
على الضوء الخافت رأيت كتلاً كثيرة من الجيزان والصراصير السمينة على الحائط .
وصرخت بدهشة : صراصير !

وأجابني عبد الوهاب بقوله : لا بدّ .. يوجد جرذان أيضاً .
إذن هذه هي الغرفة التي يعتز بها !
وأضاف قائلاً : بعض النخاه لديهم غرف نظيفة ذات جدران مطلية
ولكنني شخصياً لا اهتم لهذه الأمور .

① الجرذان

وكانت أبواب المرحاض والمغسلة الملاصقين للغرفة مثبتة بسلسلة وقفل .
وقد أرسل أحد البحارة على عجل الى أسفل ليأتي بالمفاتيح فغاب لحظة ثم عاد
حاملاً عدة مفاتيح . وأدير مفتاح باب المرحاض لكنه لم يفتح لأن المرحاض
كان مليئاً بجميع أنواع القطع الخاصة بالسفينة وكذلك كانت المغسلة ولم أستطع
أن أرى شيئاً في الداخل .

وقال عبد الوهاب : هذه يستخدمها فقط النساء وكبار الركاب .

ولم أستطع ان أتصور نفسي استخدم مثل هذه المنفعات في أية رحلة .
ويبدو أنه لا يوجد مكان آخر في السفينة لحفظ الأشرطة والقطع الأخرى
فحشرت في المرحاض والمغسلة .

إن الصواري الكبرى لم توضع في مراكزها ولكن « العبد » الصاربية
القصيرة التي تدعم الصارية الرئيسية كانت تقف هناك وكأنها اقتطعت مسافة
ثمانية أقدام من ظهر السفينة . ومشى عبد الوهاب على القاعدة عبر الحواجز من
جهة الى جهة ليشرح لي كيف توضع الصارية الرئيسية في موضعها والمكان الذي
ينطل منه الماء الراكد في دومس السفينة الى الخارج . ويبدو ان كل لوح خشب
في السفينة وكل قطعة لها اسم معين ومع انه اخبرني عدداً منها لكنه بقي الكثير
الكثير . وفيما يلي بعض الملاحظات التي دونتها في حينه :

الاشرعة

عدد قطع القماش	للصاربية الرئيسية
٥٥	العمود
٤٩	السفندرة
٣٦	التكيت
	للصاربية الثانية
٣٦	غالومي العمود أو غالومي الكبير
٢٦	غالومي الصغير

ويبلغ عرض كل شراع من هذه الأشرعة ١٨ بوصة .

الخيال

١٢ بوصة

١ - أمار مولي

١٠ بوصات

٢ - أمار شرقي

٥ بوصات .

٣ - بريدون

تستخدم الخيال للارساء في الرمل او الوحل أما حيث توجد الصخور
فستخدم السلاسل (الصناجل) .

وفي هذه الاثناء كان المد قد ارتفع اكثر بحيث انه غمر السلم على ارتفاع قدمين
من الأرض . وسبقني عبد الوهاب في النزول وأحضر عسدة ألواح من الخشب
لأتمكن من النزول دون ان تبتل قدماي بالماء :

وقلت له مردعة :

- رحلة طيبة وحظاً سعيداً يا عبد الوهاب . اعادك الله سالماً .

وخرجت « الضو » بأبهة عظيمة ذلك المساء يهدوء ودون ضوضاء وجرت
الى البحر بواسطة زورق بخاري الى مرساها . وابتجرت في ليل ٢١ ايلول .
وعادت في أواسط حزيران متعبة بعد رحلة طويلة أوقد نفذ اليها الماء .

وضع السفينة في المرسى

بقلم فيوليت ديكسون

وكتبت في ذلك الوقت ما يلي :

ظهر اليوم عندما يرتفع المد سنزل « الضو » الى الميناء . وهي الآن راسية
على بعد ميل من الشاطئ . وقد أنزلت صارتها الرئيسية ويرفرف العلان فوق
مؤخرتها وعلى القوس .

و عندما تعطى الإشارة ترفع الأشرعة وتسحب المراسي الى ما فوق الماء

ثم تبدأ السفينة بالتحرك . ويبدأ البحارة عندئذ قرع الطبول ببطء في البداية ثم تصبح قرعات الطبول أعنف وأعلى كلما اقتربت من الميناء يرافقه الغناء والتصفيق . والآن هب نسيم عليل . ومع دخولها الميناء بدأ البحارة واحداً تلو الآخر يقفزون منها الى البحر أو يسبحون الى « النقمة » (جدار الميناء) حيث يشدون الحبال . وتنزل الأشرعة فتتهادى ببطء في مكانها « بالنقمة » وتكثت الطبول برهة ريثما يفرغ البحارة من فك الأشرعة . ويتوقف الغناء أيضاً ليحل محله نشيد « هبلا هولاً » الذي يطلقه البحارة وهم يشدون الحبال لطرح المراسي في الماء .

« ووافد الأولاد بزوارقهم من كل مكان للاستمتاع بالمشهد وهم يحومون حول مؤخرة السفينة . المد لا يزال يرتفع . وقبل ان تدار ستوضع في المكان الذي ستقضي فيه أشهر الصيف من كل سنة . كل شيء هادئ الآن على ظهر السفينة وقد انشغل البحارة في تثبيت « الفرمان » (العصا التي تحمل الشراع) في وسط السفينة ، وفي ارخاء الحبال استعداداً لحفظ الصارية . وتحنى الصارية بهدوء نحو المؤخرة ففي البداية تجر بحبال تعمل من مؤخرة السفينة ثم تخفض بواسطة حبال تعمل من القوس الى ان تستريح على سطح الغرفة . ومن هناك توضع في وضعها الأخير بأن تلقى على طول السفينة - قاعدتها على القوس ورأسها على سطح الغرفة - وتبقى هناك . ثم تطلي بزيت السمك .

« ان الاهتمام الزائد الذي تلقاه هذه المراكب لحمايتها من أشعة الشمس الحامية طيلة شهرين لأكبر دليل على مدى حب أصحابها لها بنفس الطريقة التي يحب فيها البدوي جملة . انها ضمانه حياته ومصدر عيشه . وت نصب على ارتفاع أربعة خيمة فوق ظهر السفينة من حصر مصنوعة من أوراق البردي تثد من مقدمة السفينة الى مؤخرتها . أما الصواري والفرمان فتلف بحصر ماثلة وتوضع على الشاطئ . وتطلي السلاسل والمراسي بالفار وتوضع في مكانها بدقة . وتعلق حصر مصنوعة من الياف جوز الهند حول جوانب السفينة لحمايتها من حرارة الشمس الشديدة .

وتسند السفينة بأربع دعائم قوية من كل جهة لمنعها من التأرجح والاهتزاز
إثناء انحسار المد .

وقد صادرت حكومة الهند « انضو » سنة ١٩٤٣ لأنها تعاطت التسريب .
ويسرني ان أذكر هنا ان عبد الوهاب لم يعد قبطانها .

وأخير الشيخ أحمد حاكم الكويت مرة زوجي ان كلمة « انضو » لم تكن
معروفة للعرب وقد اكتسبت معنى تاريخياً بسبب الهجوم الذي تعرضت له
الكويت من قبل بني كعب في أيام مريم حسين أمّرت خمس « ضوى » كبيرة .
وعلم زوجي من الحاكم الحالي سمو الشيخ عبدالله السالم بعد استفسارات
أخرى ان الكلمة لم تكن معروفة في الخليج الفارسي ولكنه اكتشف ان الذين
يركبون البحر من أهالي اليمن كانوا يستخدمونها أحياناً . وقد حصل سموه على هذه
المعلومات من بعض اليمنيين الذين كانوا في الكويت . وأخبره زوجي أن هنالك
لفظة فارسية تنطق « ضويد » ومعناها سريع ، وانه من المحتمل ان يكون
بنو كعب قد اشتقوا كلمة « ضو » منها دلالة على سرعة الزورق . وقال سموه
إنه ربما كان ذلك صحيحاً .

وفي جانب السفن الكويتية تشاهد أحياناً بعض السفن الأجنبية راسية في
الميناء خلال الصيف ومنها مثلاً :

١ - « عبري » من صبهوت في حضرموت وهي سفينة ذات صاريين بارزة
المقدمة والمؤخرة .

٢ - « الزروق » او « الزروقة » من جيزان او قيزان في اليمن وهي سفينة
ذات صاريين بارزة المقدمة والمؤخرة . وتطلى مؤخرتها بألوان زاهية .

٣ - « السمبوق » من المكلا وعدن وهي تختلف قليلاً في جسمها ومؤخرتها
عن تلك التي تصنع في الكويت لصيد اللؤلؤ ولكنها أكبر . وتطلى جوانبها
عادة بخطوط من الأزرق من الأبيض .

٤ - « النبوش » وهو زورق صغير مرفق بسمبوق المكلا ويكون لها بشابة
المشوح تلهم . ويمتاز هذا الزورق بأنه يخاط ببعضه البعض بالحبال ولا تستخدم

السبحون

المسامير في بشائه . وله مقدمة ومؤخرة بأرزاقان .

٥ - « المتجني » من بومباي وهي سفينة ذات صاريتين وقوسها يشبه قوس بلم كبير كالذي يستخدم في أنهر العراق أما مؤخرتها فتشبه مؤخرة « الجليبوت » الكويتي . وتسير هذه السفن عادة بين بومباي وكراتشي وكاتياوار .

٦ - « البدن » أو « البدني » من مسقط وعمان وهي سفينة شراعية متوسطة الحجم وذات صارية واحدة .

٧ - « البقره » من الساحل الجنوبي وعمان وهي سفينة لها قوس بأرز حاد وصارية واحدة . ((انظر « زوجه بكسون »))

انتقاض مدينة قديمة

في أوائل نيسان سنة ١٩٤٢ دعيت وزوجتي لزيارة نائب رئيس شركة النفط العربية الأمير كنية ومديرها العام في الظهران . فسافرتا بسيارتين برفقة سالم المزين ومحمد بن طاهوس من عجمان . وكنت أقود سيارتي بنفسي وتصرفت كمرشد . وكان أثناء وجودي في الظهران ان أخبرني القصة التالية الأمير محمد الماضي من مدينة الخبر القريبة .

قال الأمير محمد :

- « منذ سنة أو سنتين كانت الملك متوجهاً لنضاء عمل في منطقة نائية على طريق مكة - الرياض . وكانت معه سيارة واحدة اما تسيارات المرافقة فقد أمرت بان تقبعه فيما بعد .

« وحدث ان غرقت عجلات سيارة الملك بالرمل فنزل منها واستراح في ظل شجيرة « عرطاً » فبدأ أخذ مرافقوه يحاولون ان يخرجوا السيارة من الرمل . « وتوجه بدوي عابري سبيل نحو الملك المسترخي في الظل وسأله ما اذا كان الامام قد مر من هناك او انه يحتمل ان يمر في ذلك اليوم . ولما سأله الملك عن سر لفته لمعرفة ذلك اجابه الرجل بأنه يريد مقابلة الامام الذي يتدحجه جميع الرجال والذي يقال عنه انه يصدق العطاء على المسلمين .

د وأضاف البدوي قائلاً ان الملك يعطي قليلاً للأشخاص الذين يقابلونه وسط
جهور من الناس ولكنه عندما يقابل الفقراء في الخلاء يعطيهم كثيراً ويقال انه
يعطيهم خمسة وعشرين ريالاً وأحياناً ثلاثين ريالاً .

د وأجابه الملك قائلاً : يا صديقي اذا كنت تصر على معرفة الحقيقة فان
الامام سبقنا . أما نحن الذين تراا هنا فلنسا سوى خدامه وسلحق به حالما
نخلص من هذه الورطة .

د وقال له أيضاً انه أي الملك لكونه مسلماً تقياً يخاف الله ويرغب في عمل
الصالحات فانه سيعطيه خمسة وعشرين ريالاً من جيبه ومبلغاً مائتاً باسم الملك
الذي يعمل في خدمته .

د وأشرق وجه البدوي فجأة ثم أمسك بيد الملك والحنى وقبله في أنفه
وقال : السلام عليكم يا عبدالعزيز ... الآن عرفت انني أخاطب الامام نفسه !

وبفضل نائب رئيس شركة النفط العربية الاميركية ومديرها العام تمكنا في
طريق عودتنا من الظهران من زيارة جبل البحري في جيبيل وأنقاص مدينة ثاج
القديمة في وادي المياه بأواسط الاحساء . وقد تم ذلك بفضل خدمات مرشدهم
المعجماني خميس بن رمضان الذي رافقنا وأعادة سالمين الى الكويت .

وجبل البحري هي تلة من اثنتين قرب مدينة جيبيل الساحلية الصغيرة
 والمعروفة بين العرب باسم عينين . وللبندو هناك حكايات كثيرة عن وجود كنز
مخبي في باطن جبل البحري . ووجدنا هناك صخرة كبيرة ملساء نصبت
عمودياً حفر عليها بعض الكلام . ولما تقدمنا لدراسة الكلام المحفور على الصخرة
وجدنا إنه من الصعب رؤيته واستنساخه لأن صخرة كبيرة قد سقطت فوقه من
الأعلى ويقال ان الكلمات الآتية محفورة على الصخرة :

من الجبل البحري

الى الجبل البري

حمل سبعة جمال

في سبعة أيام

امانة الله واحدة .

وفوق هذا الكلام المحفور جيداً في الصخرة يوجد ثقب مربع ضلعه ثمانى عشرة بوصة وينتهي بثقب بحجم قطعة نقود صغيرة . ويقولون انه يمكن الحصول على قطن أو صوف مضيب من الثقب الداخلى بواسطة قضيب حديدي رفيع أو بواسطة سلك طوله قدمان معقوف الطرف .

وبدل ان نسلك الطريق القصيرة المباشرة الى الكويت عبر أبو حمدرية نلنى مغادرتنا جبيل ، اتجهنا غرباً وسلكنا طريق الرياض الذي يقطع صحراء الدهان^١ في أم عقله أو معقله كما تسمى عادة .

وأول واحدة صادفناها هي الهنات حيث تقيم هجرة للاخوان من قبيلة العوازم . والى غرب القرية كانت تبدو آثار انقراض وكانت الآبار مبهتية من حجارة كبيرة مقطوعة جيدة تدل على حضارة قديمة . ولاحظت لئساً في التبعيد باتجاه الجنوب الغربي تلة غربية مسطحة الرأس ومربعة الشكل تقريباً ، اخبرنا مرشدة بأنها تدعى القويدبات وهي تبعد أربعة اميال الى شمال غربي تاج .

كان الوقت قصيراً فلم نكث طويلاً في الهنات . ووصلنا الى تاج في الخامسة والربع مساء فكان لدينا ثلاثة ارباع الساعة نشاهد فيها المكان قبل غروب الشمس . وفيما كان الحدام والسواقون ينصبون الخيام بالقرب من بئر في حقل من الشعير ، تجولنا نحن بين الانقاض .

وفي تاج أيضاً تقيم هجرة للاخوان من العوازم . وكانت غالبية البيوت التي شيد بعضها بحجارة من الانقاض والنقسم الآخر بني من الطين مبهجورة في ذلك الوقت من السنة لأن أصحابها لا يقطنونها إلا في الصيف . ولكن بعض المزارعين يقيمون هناك بصورة دائمة ويزرعون بعض المواسم .

لقد بنيت القرية على حافة سبخة كبيرة ولكن الانقاض تتعمد القرية الى الشرق وتغطي مساحة قدرها ميل مربع . وعلى سلسلة تلال واطنة الى الجنوب شرقي عبر منخفض فيه بئر أو بئران كانت هناك عدة مرتفعات صغيرة قال مرشدة انها تضم مزيداً من الانقاض ولكننا لم نزرها .

كانت الاواني الخزفية المعطمة في كل مكان . وكانت كميات من هذا الحطام تغطي أربعة فلال الى الشمال الشرقي من المدينة . ويبلغ ارتفاع هذه التلال حوالي اربعين قدماً وربما كانت قبوراً لشخصيات مهمة أو أماكن لتقديم التضحيات . وكان واضحاً ان بعض اجزاء القرية هي بقايا مدينة قديمة . اما البعض الآخر فقد شيد بحجارة جمعت من الانقاض . كانت الاطارات المغلفة والعمارية تشكل جدران المنازل اما الجدران التي يبلغ ارتفاعها أربعة اقدام عند طرف القرية فكانت بقايا جدران اساسية . ومن الشمال الغربي الى الجنوب الشرقي وفي خط يشكل زاوية قائمة لنسير في محاذة وادي المياه توجد اساسات سور طويل قديم سماكته ٢٠ قدماً وحوله بقايا خنادق للتحصين . وداخل هذه الحدود الاصلية للمدينة توجد اساسات عدة منازل انتشرت حولها حطام أوعية خزفية .

والى جنوب القرية كان هناك مسا يبدو انه قبور . وكانت تظهر قرب السطح مناميك سميكه من الحجارة المنحوتة تشكل كل ثلاثة منها قبراً في بعض الاحيان . وفي أماكن أخرى شاهدنا حجرتين فقط . وهناك أيضاً رأينا اطاراً كبيراً طوله خمسة اقدام نحت جيداً ووضع في مكانه بطريقة هندسية . ومن احدى الجهات وعلى مسافة قدم من القمة حفر فيه ثقب عرضه ثلاث بوصات مما يدل ان الاطار وضع في مكانه بواسطة حبال ادخلت في هذا الثقب . ولم تكن عليه اية نقوش كما اننا لم نجد نقوشاً على أي حجر آخر .

وشاهدنا في جدران المنازل قطعاً رائعة من الحجارة وضعت افقياً مما يعني ان اية نقوش عليها اصبحت مغطاة . وكانت جدران الخدائس وحجارة الآبار في شمال شرقي القرية منحوتة في معظمها . وتجر المياه من الآبار بواسطة الحير وكانت هنالك مقبرة صغيرة في الوادي الى شمال شرقي القرية .

ولم نلتقط اية ادوات صوانية من بين الانقاض . وكانت الاواني الخزفية المعطمة المنثورة هنا وهناك ذات الوان مختلفة منها الأحمر القاتم المائل الى السواد والرمادي القاتم والأحمر الفاتح والأحمر مع لمعة من الداخل بلون الزبدة او لمعة

سوداء من جهة واحدة فقط . وكانت هنالك قطع من قوارير كبيرة ذات زخارف مماثلة عند الرأس . واسترعى انتباهنا شينان مربعاً الشكل لكل منها اربعة قوائم قصيرة اظن انها كانت تستخدم لحرق البخور فيها . وقد عثرنا عليها على مرتفعين يجانبت خيامنا . وكان احدهما من الحزف الاحمر المسائل إلى السواد ابيض اللون من الداخل ولا توجد عليه أية زخارف . اما الآخر فكان محطماً وهو من الحزف الأحمر عليه رسوم حول الرأس وعلى القوائم . وعثرنا بين الانقاض ايضاً على عدة قطع صغيرة من المعدن اصبحت خضراء اللون مع مرور الزمن . ووجدنا على مرتفع يجانب خيمتنا رأس فأس من الحجر ومخرزاً حجرياً .

ولم نحاول دخول القرية لأن أهلها قوم متطرفون . ونظراً لضيق الوقت لم تتمكن من تفحص الأماكن المحيطة بها بدقة . وعلى كل حال لا يستطيع أحد الحصول على ترخيص للقيام بحفريات بين الانقاض في المملكة السعودية ولكن مجرد حفر بسيط بين المرتفعات من شأنه ان يكشف اسرار تاج .

وبعد مغادرتنا المكان توقفنا قليلاً عند التلة المسطحة المسماة القويسديت ولكننا لم نسلق اى قمتها . ويبلغ ارتفاعها تقريباً ثلاثماية قدم ويبلغ طولها حوالي اربعماية ياردة . والانقاض الوحيدة الظاهرة هناك هي بقايا سور ارتفاعه اربعة او خمسة اقدم شيد عند منتصف الطريق في جانب التلة . ويبدو ان التلة نفسها كانت في يوم من الأيام مركزاً للمراقبة يحمي المسالك الشمالية الى مدينة تاج ، وإن المكان المحاط بالسور كان ملجأً محصناً تقاد اليه قطعان الغنم والماعز عندما يحدق بها الخطر .

جزر العصافير

بقلم فيوليت ديكسون

سألت ابراهيم الفوداري وهو صياد سمك يعمل حارساً للمنارة في جزيرة مكان عن أفضل وقت لزيارة جزيرة عوجيه ⁽¹⁾ لأنني كنت أريد ان أرى الطيور

تعش هناك . فأخبرني ان اولاده زاروا عوجه في السنة الماضية (١٩٤١) في الثالث والعشرين من ربيع ثاني - وهو الشهر الرابع في السنة الهجرية - وجمعوا حوالي ١٥٠ بيضة باعوها في اسواق الكويت .

وقال لي : ان الثريا تظهر في الخامس والعشرين من الشهر ، فإذا قدمت في الواحد والعشرين يكون الطقس مناسباً .

وطلبت منه ان يأتي إلي مرة ثانية قبل عدة أيام من موعد الرحلة لكي نضع الترتيبات الأخيرة . وجاء الرجل في الخامس من أيار وقال انه سمع ان اولاده سيتوجهون الى عوجه لجمع البيوض ولكنه منعهم من ذلك حتى يتسنى للخاتون (أمي السيدة ويقصدني أنا) ان تذهب معهم . ولذلك اقترح القيام بالرحلة في وقت مبكر .

ووضعنا الخطة على أساس أن نغادر الكويت في ساعة مبكرة من صباح الخميس في السابع من أيار . وقررت أن أصطحب معي خادماً البدوي مسلم المزيّن الذي كان صياد لؤلؤ في وقت من الأوقات ، وابنة أخيه عمشا بنت ابراهيم المزيّن .

كان كل المتاع الذي حملته معي عبارة عن خيمة وزنها ثلاثون رطلاً وفراش وحاف وسجادة من الصنع المحلي ووسادتين . ولأنني كنت ساحل في ضيافة عائدة الفوداري فقد أخذت لهم معي هدية تتألف من نصف كيس من أرز كراتشي ونصف كيس من الطحين وأوقية من الدهن وأوقية من القهوة ومنذ من الخطب .

وفي ساعة مبكرة من صباح الخميس جاء بلم ابراهيم الى الميناء أمام منزلنا . وكان المد عالياً فسهل علينا ذلك تحميل أمتعتنا وسرعة مع نسيم عليل يهب من الغرب . وبقينا في نفس الاتجاه ساعتين اتجهنا بعدها إلى شمال غربي مكان . ووصلنا بالتالي في الساعة الحادية عشرة والنصف وكان الجو حاراً شديد الرطوبة . وكان منزل ابراهيم يقوم على الشاطئ الغربي وهو عبارة عن مجموعة أكواخ صغيرة واطئة مبنية من الحجر . وبالقرب منه تقوم المنارة البيضاء التي

ترفع على صارية كل مساء بعد غروب الشمس . وعلى بعد مايتي ياردة كانت هنالك شجرة تحتمي أبقاره وأغنامه في ظلها من شمس الظهر الشديدة الحرارة . تغطي الجزيرة مساحة من الأرض تبلغ ثلاثين فدانا فيها خزانان للماء من الاسمنت تملأ بماء المطر كل سنة . وفيها أيضاً مراعي جيدة وأجمة على شكل شان يغطي الجزيرة . وهذه الشجيرات تقطع - ولا تقتلع من جذورها - كل خريف عندما تيبس ، لتستخدم حطباً للنار . وتنمو هذه الشجيرات من جديد كل ربيع وصيف فتغطي الجزيرة مشهداً أخضر رائعاً .

يكسب ابراهيم معيشته من الاسماك التي يصطادها مع اولاده ويبيعونها في اسواق الكويت . وتتألف عائلته من زوجته وثلاثة اولاد متزوجين ، وزوجاتهم واطفالهم ، وابنة متزوجة وثلاث بنات اخريات أعمارهن عشر سنوات وثمانى سنوات وخمس سنوات . وللنساء مكان خاص يقضون اوقاتهم فيه ويدعى العريش يقع على الشاطئ تماماً قرب المنزل . وقد بنى العريش من صواري سفن قديمة وسقف بشباك صيد غير ذات فائدة وصفت فوقها حصر مصنوع من قصب في احوار العراق . ونصبت خيمتي وراءه وكنت في النهار استلقي في ظل العريش على فراش ووسائد .

وباستثناء ساعة واحدة قبل الظهر كانت تهب رياح جنوبية او غربية فكان الطقس بارداً منذ شأ في هذا الوقت من السنة . وجاءت بقرتان لتجلبا عند الظهر ثم استراحتا في ظل الشجرة حتى الساعة الثالثة حين حملتا مرة ثانية قبل ان تتوجها الى المرعى . وعند الغروب كانت تربط كل واحدة منها وتعطى علفه من نوى التمر او التمر . وعند الغسق جاء عدد من الاغنام والماعز لا يتجاوز الحادية عشرة وارتقوا تحت الشجرة لقضاء الليل هناك .

وطهى لي النساء غداء لذيذاً من الارز طيباً وبسيطاً ، وبمجموعة من الاسماك طهيت بطرق مختلفة ، وتموراً طهيت بالمثل ، وقدرأ من اللبن . وعلى العشاء تناولنا مزيداً من الأرز والسك وعجة من بيض الحمام مقلية بالزبدة . ومساعدة للضم احضرت لي كأس من الماء معطرة بلقاح ذكر النخل .

وبعد منتصف الليل هبت ربيع جنوبية حملت معها كثيراً من الندى . ولم يكن بالامكان الابحار الى عوچه في الصباح الثاني كما كنت آمل فقضينا يوماً كسولاً آخر في مسكان . وذهبت مع الأطفال أبحث عن أعشاش العصفير كما قضيت بعض الوقت أراقب الرجال وهم يصنعون شباك صيد جديدة من أوراق البيردي المستحضر من العراق ، بينما كان آخرون يقشرون الياف النخيل ليصنعوا منها حبلاً يربطون بها شباكهم . وهذه الألياف تسمى « عسو » . وتجدد الشباك باستمرار لأن العواصف تمزقها بسهولة . أما أنواع الأسماك التي اصطيبت أثناء زيارتي فهي الزبيدي والسبتي والشعم . وقد علق بالشباك عدد من اللخمة مع صفارها .

هنالك نوعان من اللخمة التي يخشاها الناس في تلك المياه . نوع له جوانب مستديرة ويعرف في الكويت باسم « سيني » ، ونوع آخر جوانبه بارزة تشبه الأجنحة وذيله أطول بكثير وأرفع ويشبه السوط . ويدعى هذا النوع « انصيفي » . وقد ذاق ابراهيم وأولاده لسع هذه المخلوقات الشريرة في وقت أو في آخر مما أقدمهم أياماً وشهوراً على بعضها . ويبدو ان لسعة صفار اللخمة ليست أقل سماً من كبارها . ولسعتها عبارة عن شوكة شبيهة بالعظم طولها بوصتان ونصف تنكسر داخل الجرح . ولا يمكن ازلتها إلا بشق لحم المدروع في مكان بموازاة نقطة دخول الشوكة من الجهة الأخرى وسحبها .

كانت « القوب » أي القنبرة المتوجسة ، تعشش . ووجدت انا والأطفال عشاً صغيراً منها تحت شجيرة حمض . وكان العش مصنوعاً بكامله وبصورة رائعة من اعشاب السمعة الجافة ، وفيه ثلاثة بيوض . ووجدنا عشاً مماثلاً تحت شجيرة أخرى لكنه كان صغيراً جداً اذ لم يكن يتجاوز قطره بوصة ونصف البوصة ولم تكن فيه بيوض .

« الخضري » - أو الوروار وهو طير أخضر اللون . وقد وجدنا منه حوالي خمسة عشر أو عشرين عشاً كلها ضمن جحور حفرت في الأرض بصورة منحنية

• - اللخمة وتدعى أحياناً الذابة وهي اسماك تلسع من يقرب منها .

على عمق عشرة أقدام . وقد وجدنا من بيوضها بيضة كروية الشكل عند مدخل أحد الجحور .

« القراوي » أو الزقراق كان يبني أعشاشه في الأراضي الجافة بعيداً عن الشاطئ . وكانت هذه الأعشاش عبارة عن حفرة دائرية الشكل غطيت بجوانبها بطين يابس وقطع من الأصداف البحرية . وعثرت على اثنين فيها ثلاثة بيوض وآخر فيه بيضة واحدة . وشاهدنا واحدة من هذه الطيور تتدرج أمامنا وهي تجر جرح جناحها وتسير في خط متعرج باتجاه الشاطئ . وربما كان ضا صغار ولكنني لم أستطع ان اعثر عليها .

« الجويده » أو خطاف البحر ، وهذه الطيور كانت قعمش أيضاً وقطير فوق رؤوسنا وهي تصرخ . ووجدنا أحد أعشاشها تحت شجيرة حمض وكان يحتوي بيضة واحدة أطول بقليل من تلك التي عثرتنا عليها في أعشاش « القراوي » وقد تكون هذه البيضة بيضة خطاف مع ان العش الذي وجدت فيه يشبه عش « القراوي » .

كانت هنالك أيضاً بقايا جباري وسنور مينة أغلب الظن انها هلكت بسبب العطش والاعياء أثناء هجرتها . وقد التقط الأولاد عدداً من الحضري برتقالية وبنية اللون وهي على وشك الهلاك . ولم تكن تلك الطيور معششة هناك . ولاحظت أنواعاً أخرى من الطيور المهاجرة شمالاً ولكنني لم أستطع التعرف عليها . وشهدت على الشاطئ ست طيور من الكروان كما شهدت بعض طيور الهازجة في الصباح الباكر وهي تشرب الندى من على أوراق شجيرات الشنان . وبعد العشاء في اليومين الأول والثاني من زيارتي جلست مع ربة البيت وعمشا خارج خيمة حيث اخذا يخبرني قصصاً عن الصحراء .

وقالت ربة البيت انها في لأصل فتاة بدوية والدها من قبيلة شمر وأما من عثريه وانها نشأت وترعرعت في قرية عيون قرب حاييل .

واخبرتني ان الرجال في تلك الأيام المضطربة كانوا يحملون البنادق اينما ذهبوا حتى الى الصلاة في المسجد . وحتى النساء كن يدربن على اطلاق النار وعلى

ركوب الخيل . وقالت ان المنطقة المحيطة بحايل منطقة جبلية فيها كهوف عميقة . وكان الخطر يحدق بالقطمان والأغنام لأن الضباع والتمور كانت تأتي في الليل لافتراس الماعز والأغنام .

ومضت تقول : « واخبرتني أمي اني عندما كنت لا أزال رضيعاً ولم يتجاوز عمري شهرين كاد أحد التمور يفترسني . وكان والدي في المسجد يؤدي صلاة الغروب وكانت والدي تحملني عائدة مع القطيع الى المنزل . وكان والدي لذي مغادرته المنزل قد نسي ان يحكم اغلاق الباب فلما حملتني والدي إلى المراح كان هنالك ثمر قفز علينا قفزة واحدة وحاول اختطافي من بين يديها . وقد تركت انيابه جروحاً بالغة في معصمي وأصابعي ولكن والدي اطلقت صراخاً حاداً بحيث هرع الرجال من المسجد مع بنساقهم في ايديهم على استعداد لمواجهة أي غزو أو عدو . ولما أبلغتهم والدي انه ثمر بدأوا مطاردته فوراً ولكنهم تأخروا اذ استطاع الحيوان ان يختفي بين التلال . ولا تزال الندب التي تركتها انيابه ظاهرة في يدي وسأريك إياها في الصباح عندما يطلع النهار .

واخبرتني مضيفتي أيضاً انه في مكان ما بين تلال وكهوف طفولتها تلك ، كانت تعيش امرأة متوحشة يعتقد انها تأكل لحم الانسان . وقد اختفى عدد من الأشخاص في أوقات مختلفة وفي ظروف غامضة وسرت شائعات ان هناك ساحرة تظهر بعد حلول الظلام وتقتل التائبين لتأكلهم .

وقد صمم ابن رشيد امير حايل على وضع حد لهذه الشائعات فإذا ثبتت صحتها سير حراسه للقبض على تلك المرأة . وانطلق الحياالة ليلة بعد ليلة وشهراً بعد شهر للبحث عن المرأة في الظلام بين التلال . وأخيراً جاء من يقول ان المرأة ظهرت وهي تنسلل من كهف عميق . وفي الحال ارسلت قوة من الحياالة المسلحين وأحاطوا بالكهف . وعندما كانت المرأة المتوحشة عائدة الى غبائها قبل الفجر ، قبض عليها وأحضرت امام ابن رشيد .

كانت امرأة مربعية الشكل ذات راس كبير وشعر اشعث طويل وأسنان كأنياب الوحوش الكاسرة . وكانت تتكلم بلغة غريبة لم يفهمها الحاضرون الا

بعد جهدٍ واعترفت أنها في وقت من الأوقات أكلت لحمًا بشرياً وشربت دماً بشرياً أيضاً . ولكنها لم تستطع ان تقول من أين أنت أو من أين هي ولكنها شرحت أنها خنتى - ابي نصف امرأة ونصف رجل .

وقبل أن يصدر عليها ابن رشيد الحكم بالموت اراد ان يطلع على بينات وانباءات انها قتلت رجالاً واككت لحومهم . ولهذا الغرض أمرها ان ترشد رجاله الى غبائها في التلال . ولكن الحراس عندما وصلوا الى ضواحي المدينة قتلوها ودفنوها حسب اتفاق سابق .

في الساعة الثالثة والنصف من صباح يوم السبت التاسع من أيار استيقظت على صوت ابراهيم يناديني من خارج الخيمة قائلاً :
- الريح تهب من الغرب .. استعدي للذهاب .

وفي الساعة الرابعة كنا نركب البلم متوجهين نحو سعد وسعيد المزارين القديمين في الجهة الجنوبية الغربية من جزيرة فيلكا .

تقع عرجا بعد الزاوية الجنوبية الشرقية من فيلكا حيث يوجد لسان من الرمل يدعى « التوان » . أما القناة التي تفصل فيلكا عن عوجا فتدعى « خور عوجا » وهي قناة عميقة عرضها ميل ونصف الميل وتبلغ مساحتها عشرة فدادين ولها شاطئ رملي من جهتها الشمالية . وقد نزلنا هناك في الساعة التاسعة . ولما اقتربنا من الشاطئ طار رف من الطيور كان يحيط هناك . وإذا صدق ظني فان معظم تلك الطيور هي من نوع خطاف البحر والنورس الذي تبينت منه اثنين من النوع الكبير ذات رؤوس واجنحة سوداء ورمادية مائلة الى السواد .

ويبدو ان هذه الطيور اطلقت النذير بوصولنا فما هي إلا لحظة حتى طار رف آخر كبير من طيور الحنكور في وسط الجزيرة يتجاوز عددها المئة طير . وبعد لحظة أخرى تبعها رف آخر . وقد لفت هذا الطيور ودارت مرة او مرتين في الفضاء فوق الجزيرة قبل أن تطير فوق البحر وتنترق الى أسراب صغيرة كل منها من عشرة طيور . وقد عادت هذه الأسراب الصغيرة الى الجزيرة

وأخذت تطير وتحط بعد كل فترة وأخرى .

وبعد ان نزلنا الى الشاطئء وجدنا بيضتين كبيرتين قرب بعضها البعض فوق خط الماء مباشرة . وكانت كل منها داخل حفرة صغيرة غير ذات عمق . وكانت احدهما وردية اللون ذات خطوط زرقاء رمادية ملطخة بنقاط سوداء وحمراء بنية . أما قياساتها فكانت $2,58$ بوصة \times $1,69$ بوصة . وقياسات الأخرى كانت $2,57$ بوصة \times $1,77$ بوصة . بيضاء اللون تميل الى الصفار فيها لطح زرقاء رمادية باهتة وعدد من النقاط والخطوط واللطح البنية اللون . ويسمي العرب هذه البيوض بيوض « التراتشي » وربما كانت هي بيوض الطيرين الكبيرين اللذين طارا عندما وصلنا الى الشاطئء .

وعندما توغلنا داخل الجزيرة واقتربنا من المكان الذي يعيش فيه الحنكور خرجت بعض الطيور بمفردها من جحورها وتراكضت عدة ياردات وهي تمد أعناقها قبل أن تخلق في الفضاء . ويطلق العرب على هذه الطيور اسم « كويري » وتلفظ « تشويري » . ويقولون انها لا تأكل الأسماك بل تعيش على الديدان الصغيرة وعلى السرطان الذي تلتقطه على الشاطئء . ولذلك فان بيوض هذه الطيور مرغوبة لانه لها طعم السمك . وبدأ البحارة يجمعون تلك البيوض وهي مهمة شاقة . اما الجحور فيبلغ طول قطر الواحد منها ست بوصات وهي محفورة بصورة منحنية في الأرض . وهنالك جحور بلغ قطر الواحد منها أربعة أقدام ونصف القدم . وتوجد البيوض عادة في الطرف البعيد منها . وكان يتم العثور على البيض في واحد من كل ثلاثة جحور فقط . ان بيوض الحنكور البيضاء اللون تبدو كبيرة بالنسبة لحجم الطير الذي يبيضها . وهذه الطيور متفاوتة الحجم قليلا كما يبدو من القياسات التي أخذتها في ذلك اليوم وهي بالبوصات كما يلي :

$$\bullet 1,82 \times 2,57$$

$$\bullet 1,88 \times 2,62$$

$$\bullet 1,79 \times 2,64$$

٢,٥٣ × ١,٥٥ .

وتوجد عادة في الجحر الواحد بيضة واحدة ولكن أحياناً قليلة جداً يعثر على اثنتين .

وحاولت ان اصطاد واحداً من هذه الطيور لأننا كد من هويتها ولكنني فشلت في ذلك لأن طلقات بندقيتي كانت قديمة وزادت الحرارة الشديدة الأمر سوءاً . والطيور الوحيد الذي رميته سقط في البحر ولم نتمكن من الحصول عليه . أما رفاقه فقد تفرقوا في الحال وعادوا فاجتمعوا فوقه وأخذوا يحومون حوله بعض الوقت وهم يطلقون صرخات مخزنة الى ان جرفه البحر .

وتركت الرجال الثلاثة يجمعون البيض بينما توجهت مع ابراهيم للتجول عبر الجهة الجنوبية من الجزيرة . وهناك وجدنا أعشاش ثلاثة طيور يعرفها العرب « بالزرقى » و « ابو الحصايف » و « السلطاني » . وكانت جميع هذه الأعشاش متشابهة فهي مسطحة تقريباً ومبنية من اغصان يابسة ويبلغ طول قنطرة كل عش منها تسع او عشر بوصات .

وقد اقيمت هذه الأعشاش فوق شجيرات واطنسة من الحمض على ارتفاع ١٢ أو ١٤ بوصة عن الأرض . أما البيوض فكانت زرقاء تميل الى الاخضرار مشحة أحياناً بالأبيض بلون الكلس . وقد وجدنا بيضة واحدة في أربعة أعشاش وعثرنا على ثلاثة بيوض دفعة واحدة في العش الخامس . وكلت هنالك عش آخر فوق الاحجار عند أقدام رجمة حجارة ، وآخر فوق عمود حديدي قديم للملاحة كان مطروحاً على الأرض بعد ان أكله الصدأ عبر السنين فسقط وظل قسماً منه واقفاً على ارتفاع عشرة أقدام .

وعلى طول الشاطئ شاهدنا على الصخور الطيور صاحبة هذه الأعشاش يبدو ان بعضها من نوع مالك الحزين أسود اللون . وبعضها الآخر أبيض اللون من نفس النوع او من نوع البلشون . ويقول ابراهيم ان البيضاء منها هي ذكور وإناث « ابو الحصايف » والسوداء هي ما يسمى بالزرقى . اما الذي يسميه « السلطاني » فله شوشة من الريش الطويل عند الرأس والرقبة . ووجدنا بيضة مكسورة على

الأرض قرب احد الأعشاش وقال ابراهيم ان الطيور تكسرها عن عمد عندما ترى شخصاً قادماً اليها .

ويمكن مشاهدة اعشاش الخنكور المهجورة من السنة الماضية والتي قبلها في مكانين آخرين من الجزيرة . ويقول ابراهيم ان هذه الطيور تبني لنفسها اعشاشاً جديدة كل سنة على مسافة ليست بعيدة من الاعشاش القديمة . ووجدنا الأعشاش القديمة مطمورة وربما كان ذلك بفعل الرياح او الأحوال الجوية . ولم تذبذبت عليها أية نباتات أو شجيرات مع ان حولها توجد شجيرات الحمض والطها والشنان . وفي داخل الجزيرة كانت هنالك طيور ميتة من السنونو وبقايا طيور صغيرة تشبه الحطاف وهي ذات صدر أبيض واجزائها العليا بنية رمادية .

غادرنا الجزيرة حوالي الساعة الحادية عشرة والنصف بعد أن جمعنا سبعين بيضة من بيوض الخنكور وسبعة من بيوض « الذرقي » وبيضتا « التراتشي » التي سبق ذكرهما. وعندما انتقلنا الى السفينة عادت الطيور الى مكان قريب من الشاطئ وتجمعت هناك ثم نزلت دفعة واحدة نحو الشاطئ . ثم طار رف منها يزيد على المئة نحو الأعشاش وتبعها الآخرون . ووصفها ابراهيم لي بقوله ان لها قوائم سوداء طولها سبع بوصات ، وان جسدها أبيض باستثناء خط أسود عند الرقبة ومؤخرة الرأس. ولكنني لاحظت ان هناك لوناً قانماً على أجنحتها عندما تكون طائرة وإن أرجلها تمتد خلفها . وأخبرني ابراهيم انه وأولاده التقطوا في السنة الماضية سبعاً منها وإن احداها وضعت بيضة لدى وصولها الى منزله في مسكان . وهذا الطير بحجم طير الحمام ولكن لحمه طيب للأكل . ووجدت ان البيوض لذينة عندما تطبخ مع ان بياضها قاسياً . وكانت بعض البيوض التي جمعناها قد قعد عليها فترة وجيزة .

وقال ابراهيم انه في السنة الماضية كان « أحمر المنقار » و « أحمر المربخ » و « الكويري » اكثر منه في هذه السنة على الشاطئ .

وفي طريق عودتنا الى مسكان كانت تطير حول البلم طيور من « الجويده » سوداء الرأس وتغطس في البحر لالتقاط الأسماك الصغيرة الهاربة من طريق

الزورق . ولم يحالفهم الحظ إلا في غطسات قليلة وفيما عدا ذلك كانت الطيور تخرج من الماء فارغة الفم .

وفجأة شاهدنا فوق رؤوسنا طيرين من « الجويده » يطاردما طير كبير من جنسها في محاولة للامساك بهما وقتليهما . وكأنا بلفان ويدوران وتصدر عنهما أصوات اشبه بالصراخ والطير الكبير يلاحقها . ويبدو ان الطير المهاجم ينس من العملية فانقطع عن ملاحقتها فجأة وطار بعيداً عنها وحط في مكان بعيد .

وشرح لي ابراهيم ان هذا الطير الغريب يعيش على الطيور التي تسقط بسين يديه . فهو يلاحقها ويهاجمها ويخيفها الى أن تنهار فيلتقطها ويبأ كلها في الهواء وبطير . ومع انني شاهدت عملية المطاردة هذه مرتين إلا ان فترة المشاهدة كانت قصيرة جداً بحيث كان من المستحيل ان أرى ما يحدث بالضبط . وهناك نظرية أخرى تقول ان الطير الكبير يطارد بقية الطيور الى ان تنقبأ الأسماك التي تكون قد التقطتها في وقت سابق . ويقول ابراهيم ان لهذا الطير ذبلاً متشعباً كذليل السنونو إلا انني لم استطع أن أتأكد من ذلك بنفسي .

ووصلنا الى مسكان في الساعة الثانية والنصف بعد الظهر وسط ريح جنوبية عاتية .

الطيور التي تهاجر عبر الكويت

بقلم فيوليت ديكسون

تم الهجرة الشمالية في الربيع والجنوبية في الخريف . وهذا أمر مهم يجدر بنا ان نتذكره . وقد جمعت الملاحظات التالية خلال عدة سنوات :

– السنونو . وصلت الى الكويت بأعداد كبيرة في هجرتها شمالاً في السابع عشر من شباط سنة ١٩٣٧ وقد حاول بعضها ان يجد لنفسه ملجأ في سقف شرفتنا . وعندما تهاجر هذه الطيور جنوباً تظهر في الكويت في العساشر من شهر آب .

– المرعة . التقطت واحداً مبيتاً منها أمام منزلنا في الثامن والعشرين من

شباط سنة ١٩٣٧ .

- الحضري . وصلت في الثامن والعشرين من شباط سنة ١٩٣٩ وقد وصلت اعداد أخرى منها في ١٢ آذار سنة ١٩٣٩ .
- الهدهد . يشاهد دائماً في الكويت في اول يوم من مرزام (السابع من آب) في قبل ثلاثة عشر يوماً من ارتفاع نجم سهيل في نجد الذي يصادف يوم ٢٠ آب .

وقد شاهدت واحداً منها حول مخيمنا في عريفجان على حدود الكويت الجنوبية في الرابع من آذار سنة ١٩٣٩ . وشاهدتها أيضاً في اول آذار سنة ١٩٤٠ وفي ٢٦ شباط سنة ١٩٤٩ . وشاهدت طيرين منها أيضاً في الهجرة الجنوبية في ١١ آب سنة ١٩٤٠ . وفي ربيع سنة ١٩٥١ شاهدت رفأً من حوالي مائتين بطير فوق الكويت من شباط حتى ايار . وهذا أمر غير عادي لانه لم يسبق ان شوهد مثل هذا العدد من قبل .

- هزاز الذئب . وصلت أشكال رمادية من هذا الطير في ١٥ شباط سنة ١٩٣١ ، وفي الخامس من آذار سنة ١٩٣٩ ، وفي ١٥ آب سنة ١٩٤٠ . وشاهدت اشكال صفراء منه في ١٥ آب سنة ١٩٤٠ . وفي الرابع من نيسان سنة ١٩٤١ مرت بالقرب من خيمتنا في الصحراء على بعد خمسين ميلاً الى الجنوب من الكويت اعداد كبيرة من أشكال زرقاء الرأس واشكال سوداء الرأس مع اشكال منه رمادية وصفراء وبيضاء .

- السمن او السلوى (الفرسي) . شوهدت عند آبار الطويل في جنوب دولة الكويت في الخامس من آذار سنة ١٩٣٩ .

- ابو زريق او القيق . شاهدت واحداً منها في ٢٦ آذار سنة ١٩٣٩ وفي ٢٩ آذار سنة ١٩٤١ قرب المدينة وفي مخيمنا في الصحراء على بعد خمسين ميلاً الى الجنوب الغربي من الكويت في الرابع من آذار سنة ١٩٥٢ .

- اللواء او ابو لوي . شوهد في ٢٤ نيسان ١٩٣٩ وفي الرابع من نيسان ١٩٥٢ . وهذا الطير مدهش . وقد التقط صبي بدوي واحداً منها في خيمتنا

بعد ان دخل الخيمة طلباً للظل . وبلغ طوله ست بوصات ونصف وله منقار صغير حاد وهو مزركش الألوان يغلب عليه الرمادي والبني . وعندما امسكته بيدي لوى رقبتة ثم مدّها وأغلق عينيه بطريقة مذهلة . اما مخالفه الامامية فواحد منها قصير والآخر طويل وله رجلان في الخلف واحدة قصيرة والأخرى طويلة ولذلك تعلق باصبعي يخلبين من كل جهة

وقال الصبي البدوي ان « ابولوي » شيطان فهو يلوي رقبتة متظاهراً بأنه ميت ويغلق عينيه وقد شاهدنا هذه العملية بالفعل . وبعد ان لوى الصبي جناحيه تركته يقفز في الخيمة ثم تفحصت اشاراته جيداً وعدت فأرخيت جناحيه وطار بعيداً بعد ان سقط « ميتاً » في يدي مدة ثلاثين ثانية .

— طائر الطيطوي الصغير . التقطنا واحداً على وشك الهلاك في ١٧ ايار سنة ١٩٤٣ . طوله ست بوصات وطول منقاره نصف بوصة قوائمه سوداء اللون ظهره بني محروق وأسود صدره ابيض عنقه ابيض مخرش ذيله بني اللون من فوق وابيض من تحت له مخلب في مؤخرة قدمه .

— الهازجة (طائر مغرد) شوهد عدد كبير من هذه الطيور في السادس من شباط سنة ١٩٤٠ .

— الغراب الزيتوني . شاهدت أربعة منه في مطار الكويت في ٢٦ آذار سنة ١٩٤٢ كما شاهدت ثلاثة أخرى في أول آب سنة ١٩٤٠ .

— الحمام الفارسي المنقط . شوهدت في ٧ نيسان ١٩٣٩ وشوهدت أعداد منها مع بعضها في ٢٤ نيسان من السنة ذاتها . وشوهدت أعداد كبيرة في الثامن والخامس عشر من شهر آب سنة ١٩٤٠ وهي لا تظهر عادة قبل أول أيلول .

— القطا . هذه الطيور مهاجر شمالاً وتمر فوق الكويت بأعداد كبيرة جداً بين العاشر والثلاثين من شهر نيسان . وفي اوائل ايار سنة ١٩٣٥ عندما توقفت الهجرة العادية نحو الشمال رأيت عدداً كبيراً منها الى الغرب من سلسلة مرتفعات الظهر . وهذه الطيور تخلفت دون شك لتعشش هناك . وقد اكدت ذلك البيوض التي يحملها ايضاً البسدر يومياً . وهذه البيوض تشبه في شكلها بيوض

الحمام لكنها أكبر منها قليلاً .

وعندما قام الحبير المشهور في علم الطيور الكولونيل ريتشارد مينارتز هاغن
بزيارة الكويت في كانون الثاني عام ١٩٥١ ، تحقق معي من هوية الطيور الآتية :
- في ١٠ كانون الثاني اسراب من طائر القنبر وثلاثة من السنبله (طائر
مفرد) وجدت بين حقول الذرة والشجيرات خارج المدينة .

- في ١١ كانون الثاني اسراب صغيرة من القنبر القصيرة القوائم وجدت بين
حقول الذرة . اصطاد منها ثلاثة . وفي الصحراء ما بعد صبيحية اصطاد اثنتين
ذكراً وانثى . واثنتين من نوع آخر .

- في ١٢ كانون الثاني . اصطاد عن الأشجار في واحة ملح سبعة من عصافير
الدوري الاسباني .

- في ١٣ كانون الثاني . اصطاد طيراً ذكراً من صقر الجراد ، وواحد
أعقر من الحشنة او العزيزاء وهو طائر يشبه القنابر في الجهراء وعلى طول
الشاطيء تعرف على طائر من الدريجة أو الثرّ وهو طائر من نوع زمار الرمل ،
وعلى طيور الكروان ، وعلى صياد المحار ، وعلى المدروان (من نوع الثرّ) ،
وعلى غراب البحر (قاق الماء) وقد اصطاد طيراً كبيراً من القطقاط .

- في ١٥ كانون الثاني شاهداً عدداً كبيراً من سكة الصفاة والحيراء
(طائر مفرد) بين الأشجار في قرية فنطاس . (انتهى حديث زوجة ديكون)

الفضل الشايع عشر

الكويت

١٩٤٢ - ١٩٤٣

من عدالة الصحراء

علمت ان هنالك سوء تفاهم بين الأمير هايف بن هجراف رئيس فرع السلبيين في عجمان وبين ابن شقيقته سعود بن شلس، فرغبت في معرفة مزيد من التفاصيل عن هذا الخلاف نظراً لأن الرجلين صديقان قديمان لي . وقد اخبرني القصة كل من سعود بن شلس وسرور بن فردان وهو مطيري بارز في خدمة الشيخ أحمد حاكم الكويت .

قالا انه في اواسط تموز سنة ١٩٤٢ حدث ان كان رجل عجماني من آل سليمان في قلب الصحراء قرب طريق الرياض على بعد مائة ميل من الكويت . ورأى الرجل جملين شاردين فافتادهما الى واحة الجهراء حيث كان يتخيم اثنائه الصيف جماعة من اتباع الأمير هايف وجماعة أخرى من اتباع سعود بن شلس . ويبدو ان الجملين شردا من قافلة للتجديين متوجهة الى الرياض ولكن ذلك لم يكن معروفاً في ذلك الوقت . وقد اصيب احد الجملين بالجرب فيما بعد وقضى نحبه .



في خيمتنا - زوجة المؤلف تصنع القهوة

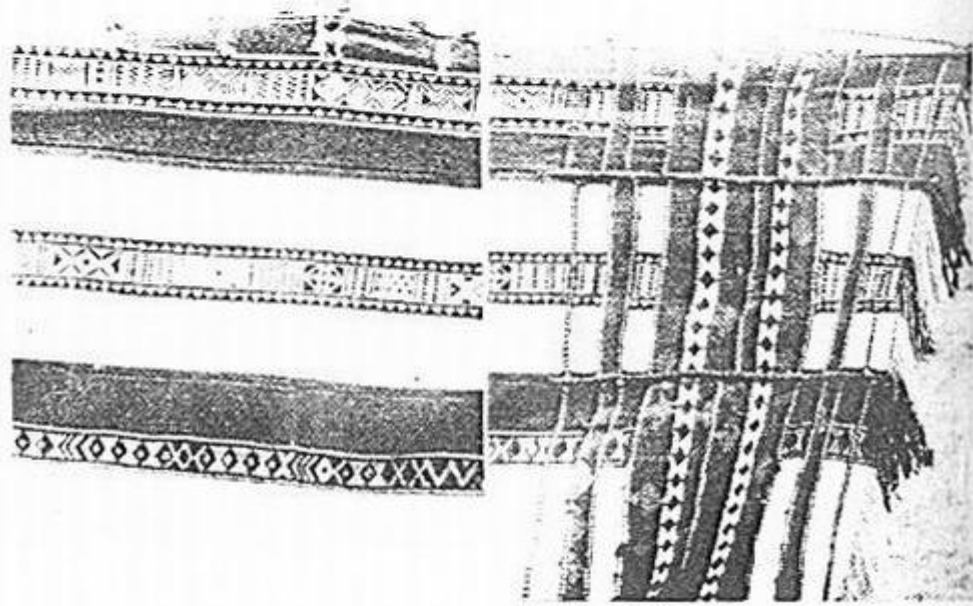

القاطع الذي يفصل جناح الرجال عن جناح النساء في كن خيمة عربية



الوارجية ، وهي سفينة صيد بدائية تستخدم في جزيرة فيلسكا



مزار الخضر في جزيرة فيلسكا

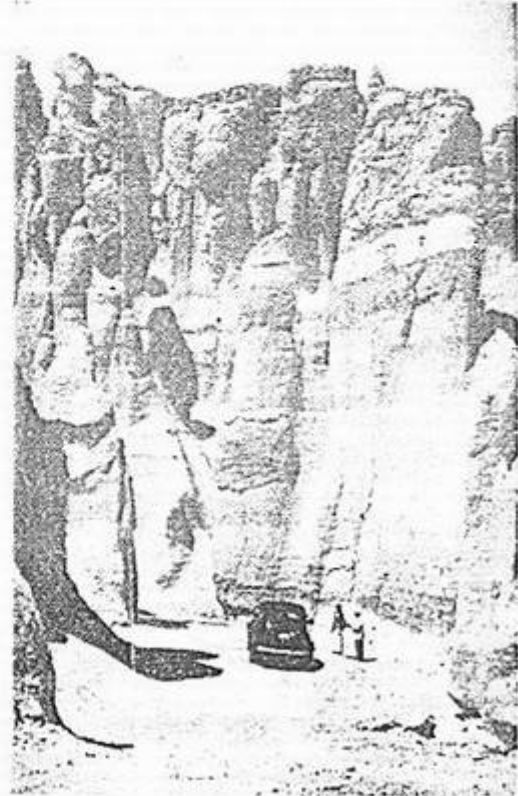

سخور جبل قارا في الهفوف بالاحساء خارج
مدخل كهف ابراهيم

وبعد فخرة من الوقت عاد أحد النجديين الى الكويت حاملاً رسالة من الملك عبد العزيز يطلب فيها مساعدة الرجل في استعادة جليله الضائعين . وفي الجبراء تعرف الرجل على الجمل الذي بقي على قيد الحياة وقدم شكوى ضد رجل دوسري « قصير » سعود بن شلش (أي ان خيمته بجوار خيمة سعود بن شلش) واتهمه امام الشيخ عبدالله المبارك الصباح مدير الامن العام الكويتي ، بالسرقة . ولما أحس العجمي الأول الذي عثر على الجملين وباعها الى الدوسري بأن طلائع مشكلة تلوح في الافق هرب الى الصحراء .

وبعد ان استمع الشيخ عبدالله المبارك تفاصيل القضية قرر تغريم الدوسري بمبلغ قدره ثلاثماية روبية : مائة وخمسون ثمن الجمل الميت ومبلغ مماثل لأنه لم يبلغ السلطة انه عثر على الجملين شاردين . وأشار سعود بن شلش الى ان هذا القرار غير عادل وانه لا يسمح بحال من الاحوال ان يغرم قصيره وهو غريب الدار . وحكم الشيخ عبدالله بالتسالي ان يجمع نصف المبلغ من سعود بن شلش والنصف الآخر من كبير مشايخ عجمان الامير هايف بن هجراف على ان يعطى المبلغ كله بالاضافة الى الجمل الحي للتاجر النجدي .

وفي الوقت الذي كانت تسمع فيه القضية كان الامير هايف في الرياض بزيارة الملك . ولدى عودته غضب وتالم لأن سعود بن شلش كان السبب في الحكم عليه بدفع الغرامة . وكان يعتقد ان السارق الحقيقي قد توارى عن الانظار بمشورة سعود ، وانه نظراً لأن الدوسري كان ضيفهم وجارهم ويجب ان لا يدفع شيئاً ، فان سعود يجب ان يتحمل الغرامة كلها بنفسه .

وهكذا نشأت العداوة بين الأمير وابن شقيقته . وقلت لسعود ان عليه ان يطيب خاطر الرجل العجوز والافلن اعود استقباله في منزلي ليشرب من قهوتي .. فوعدني خيراً .

عطش في قلب الصحراء

كل سنة عندما تشتد الحرارة في شهري تموز وآب وتبلغ حوالي ١٨٠ درجة

فارتبعت ، فكثير حوادث الوفيات عطشاً في قلب الصحراء الى ما وراء الكويت في الداخل . ويتساءل المرء كيف أن البدوي الذي يعرف بالضبط المسافات بين آبار الماء المختلفة ويقدر على أساسها عدد قرب الماء التي يحتاجها في رحلته ، يفشل أحياناً في حساباته وينقطع من الماء قبل الوصول إلى المكان الذي يقصده . والجواب على ذلك ليس مرده الى الجهل او الغباء بقدر ما هو ناتج عن سوء الحظ نظراً لأن الجمال في أواسط الصيف تصبح ضعيفة لعدم توفر المراعي الجيدة . وبالرغم من أنها تبدو معافاة إلا أنها معرضة لانهباء مفاجيء أو أنها تفشل في السير الى المكان المقصود بالسرعة العادية فلا تصل إلى الماء ضمن الفترة المقررة لها عادة . والجدير بالذكر ان الجمال يستغرق ستة او سبعة أيام لقطع المسافة بين بئر وأخرى في الصحراء داخل الكويت . فإذا بدأ الجمال يتخور عند منتصف الطريق فإنه قد يقطع المسافة في ثمانية او تسعة أيام الأمر الذي يخلق المتاعب للجمال ولصاحبه .

ولم تشهد سنة ١٩٤٢ عن غيرها من السنوات بالنسبة لدرجة الحرارة ولكن حسن الحظ لم تحدث فيها أية وفيات بسبب انعاش في الصيف . ولكن بعضهم نجوا بأعجوبة ومنهم ثلاثة أخبرني عنهم شياح الجبلي عند بئر الماء رقم ١٣ التي حفرتها شركة نفط الكويت في المنطقة المعروفة لدى البدو باسم حماميه وهي أربعة مجاري ماء جافسة الى الغرب من منخفض الشق وعلى بعد خمسين ميلاً الى جنوب الغربي فالغرب من مدينة الكويت . وشياح الجبلي هو أحد مشايخ فرع جيلان في مطير وكان مسؤولاً عن ثلاثة قضاة من الجمال يملكها سمو الشيخ أحمد . وكان شياح ساكناً في الكويت .

وحوالي الرابع عشر من آب سنة ١٩٤٢ غادر رجل من الداهمشاه من فرع عمارات في قبيلة عنيزة آبار الصفا في المملكة العربية السعودية متوجهاً الى الكويت . وذهب معه كمرشد رجل صليبي وزوجته . وكان قصدهم الوصول الى البئر رقم ١٣ خلال مسيرة ستة أيام من الصفا . وعندما أضحووا على بعد خمسين ميلاً من المكان الذي يهدفون الوصول إليه نفذ منهم الماء وبدأت تظهر

على جماهم أعراض الاعياء . ومع ذلك تابعوا سيرهم يوماً وليلة كاملين الى ان وصلوا الى نقطة تبعد عن البئر رقم ١٣ مسافة عشرة أميال فقط دون ان يعرفوا ذلك . وهناك انهارت جماهم لأنها لم تذوق طعم المساء لمدة ستة أيام . ولما أنسرفت الشمس على المغيب ذلك اليوم لم يكن الأشخاص الثلاثة قد شربوا المساء لمدة ثلاثين ساعة . وأخبر رجل الدامشاهي رفيقه انه لم يعد يستطيع السير على الأقدام وانه يفضل البقاء مع الجمال والأمتعة في الوقت الذي يحاولان هما فيه الوصول الى الآبار .

وودعها قائلاً :

— إذا تمكنتما من التجادي في الصباح فربما وجدنا في علي قيد الحياة وإذا لم يكن ذلك بالامكان فإني أستودعكما الله .

وسار الصليبي وزوجته على قدميهما ببضع الى ان تخظيا البئر رقم ١٣ وخيام المطيري شياح الجبلي مسافة ثلاثة أميال . لأنها ضل الطريق في الظلام . وفجأة قالت المرأة لزوجها انها تعتقد أنها سمعت نباح كلاب خلفها الى جهة اليمين . وكان الرجل في حالة من الاعياء بحيث انه لم يكن يستطيع أن يسمع او يتكلم او يعبر عن رغباته فأخذته زوجته من يده واقتادته بخطى بطيئة متقلبة بالتجسد النباح . وزحفا في ذلك الاتجاه الى ان وصلا في الثالثة صباحاً الى حدود خيام شياح وهما فاقدان الوعي .

ولم يستيقظا من غيبوبتهما إلا في السادسة صباحاً وبعد ان بللا بالماء البارد وأعطيا كميات قليلة منه . وبعد ان استعاد الصليبي وعيه اخبر شياح انه ترك رفيقاً له على بعد مسيرة اثنتي عشرة ساعة . وطلب منه أن يعطيه رفيقاً من الرجال ليذهب معهم على الجمال لانقاذهم . ولسوء الحظ كانت جميع الجمال قد أرسلت الى المراعي في الباطن قبل يربين . عندئذ طلب الصليبي الشجاع قريبة ماء وتوجه سيراً على الأقدام مع اثنين من رجال شياح الى حيث تخلف رفيقه . وعثرا على الرجل الدامشاهي حوالي الساعة الثالثة بعد الظهر وكان لا يزال حياً ولكن على شفير الموت إذ انه لم يذوق طعم المساء لمدة خمسين ساعة . وبعد ان

سقوه بعض الماء على شكل جرعات صغيرة متقطعة أعطوه طعاماً ليأكل
وساعدوه في العودة الى الخيم على الأقدام بعد أن غابت الشمس . ووصل الجميع
الى البئر رقم ١٣ حوالي الساعة الحادية عشرة وسط مشهد رائع من الفرح
والأهازيج .

وأخبرني شياح الجبلي انه لو لم تكن الجمال ضعيفة بعد صيف طويل مضم
لكان من السهل على الثلاثة ان يصلوا الى غنيمه عند غروب الشمس بدلاً من ان
يسقط في ايديها على مسافة عشرة أميال منه . ان الجمال هي التي خيبت آمالهم
وليس خطأهم في الحساب .

والقصة الثانية تتعلق برجلين من العوازم كذا قادمين الى الكويت من الرياض
عن طريق جاريه سفلي في اواسط شهر آب نفسه . وكذا يركبان جملين أحدهما
استعاراه من صديق لها في القبيلة . وبينما كانا يرايان على مسافة مسيرة ثلاثين
ساعة من وفرة نقد مشها ماء الشرب وذلك لأن أحد الجملين افلت اثناء القيس
فاضطرا الى قضاء النهار بطوله في البحث عنه . وحاولا اكمال الرحلة بدون ماء
ولكنها بعد ان بسدلاً جهداً بطولياً في قطع ثلث المسافة شعرا بأن الاعياء
والانحاء سيتغلبان عليها فقررا ان يذبحا أحد الجملين ليشربا الماء الباقي في جوفه .
وقد انقذ ذلك حياتها بدون شك لأنها تمكنا من الوصول الى آبار وفرة وهما عن
آخر رمق وهناك نجددما رجال قبيلتها . ويقال انها ظلا فاقدتي الوعي مدة
أربع ساعات .

ووقعت حادثة مؤسفة في اعقابها شهدتها بنفسي بعد عشرة ايام في الكويت
عندما كان الشيخ عبدالله المبارك جالساً في مجلسه يحكم في القضايا العشائرية .
فقد وجد الرجلان اللذان رويت قصتهما نفسيهما امام المحكمة متهمين بذبح الجمل
الذي لم يكن ملكاً لها . وطلب صاحب الجمل انصافه اما باعطائه جملاً جديداً
أو ثمن جمل جديد . وتساءل صاحب الجمل عن سبب إقدام الرجلين على ذبح
جمل ليس ملكها بدل ان يذبحا جمليها . وعشياً فوسلا ان يغفر ذنبها مدعين انها
كانا في حالة لا تسمح لها بالتفكير وانها ابقيا الجمل الاقوى بدافع من غريزة.

البقاء وحفظ النفس .

وحكم الشيخ عبدالله على الرجلين بدفع ثمن الجمل وقدره مائة وقلاتون روبية وهو مبلغ حدده اشخاص حياديون يعرفون الجمل الذي نشأت القضية بصدده . وفي مثل هذه الحالات لا يتسع المجال لاطهار العواطف لأن قاعده العين بالعين والسن بالسن يجب ان تطبق . وقد شعرت بالفعل وانا استمع الى القضية بكثير من الأسف للمتهمين .

ووقع حادث ذلك في شهر آب سنة ١٩٤٢ ايضاً في مكان ليس بعيداً عن بئر الماء رقم ١٣ وذلك عندما كان اثنان من قبيلة حرب قادمين الى الكويت على ظهور الجمال من حفر الباطن . وكان هدفها الوصول الى البئر رقم ١٣ ولكنها ضلوا الطريق في عاصفة رملية شديدة . وعندما كنا لا يزالان على بعد ٣٠ ميلاً من الآبار غلبها الاعياء فذبحنا جملها وشربا الماء المخزون في جوفها (الكرش) . ولما لم يكن الرجلان قادرين على متابعة السير مشياً ، ولم يعد بإمكانها معرفة الاتجاه الذي يجب ان يسيراً فيه ، بدأ يدوران في حلقة مفرغة الى ان انهارا .

وبعد يومين عثر عليها فريق من رجال شياح الجبلي كانوا يعودون بالجمال الى الماء من الباطن ، فظنواهما أمواتاً ونقلوها الى الخيم . وقد استعادا وعيها بالنتيجة مع انها بقيا أربعة أيام دون ماء في اواسط آب . وعندما انتهى شياح الجبلي قصته قال : ان رحمة الله واسعة .

مظير تخرج من السجن (العمان)

قررت شركة نפט الكويت وقف جميع عمليات التنقيب خلال فترة الحرب . وقد تم ذلك في أواخر سنة ١٩٤٢ ولم يبق للشركة سوى جهاز رمزي من الموظفين في الكويت وفي تشرين الأول من تلك السنة عينت انا مديراً عاماً مسؤولاً عن صيانة منشآت الشركة والعناية بها .

وفي آذار سنة ١٩٤٣ قررت وزوجتي القيام بزيارة الى الشق . وكانت تلك

السنة رائعة بالنسبة للمطر اذ بلغ مجموع ما هطل من الأمطار منذ الحريف أكثر من تسع بوصات وهو رقم قياسي في الكويت . وكانت الصحراء نتيجة لذلك في أحسن أحوالها فاعتنمنا هذه الفرصة للقيام بأكثر عدد ممكن من الزيارات لمعارفنا من البدو في الداخل ولأهل تخيمنا الذين كانوا يتجولون بعيداً عن الكويت . . .
ابعد من اي وقت مضى .

وبعد ليلة عاصفة ، كان صباح الاربعاء السابع عشر من آذار رائعاً مع أن الجو كان غائماً . وفي الساعة الحادية عشرة والنصف أخذ المطر يهطل يرافقه زعد وبرق وغيوم كثيفة سوداء آتية من جهة الغرب . وفي الساعة الثانية والنصف قررنا ان نخرج الى تخيمنا بالرغم من شدة المطر . ولكن السماء بدت مشرقة الى الغرب تبشر بمساء جميل .

لم يكن بالإمكان مغادرة المدينة على الطريق الرئيسية الى الرياض لأنه لا يمكن تخطي أرض صلبة بالقرب من المدينة بعد مثل هذه الأمطار . ولذلك بعد وصولنا خارج أسوار المدينة سرة في طريق جانب الشيوخ ولكننا لم نصل اليها بل عرجنا عنها فركبنا الآبار الى يميننا الى ان وصلنا الى طريق السيارات المؤدي من مقوى الى الشداية حيث عدنا فالتجنا الى اليمين . وكان المطر لا يزال يهطل بشدة .

كان العشب هناك رائعاً شديد الخضار وافراً يزيد ارتفاعه عن القدم . وفر من أمامنا طائر وحيد يستمتع بالمطر وعبر الطريق متجهاً الى اليسار . ومن هناك الى ان وصلنا مفرق الدرب حيث يتجه طريق الرياض الى اليسار ويسقى طريق الشق مستمراً ، كان السفر مدهشاً . فـ الطريق رملي بالاساس ولكن الامطار جعلته صلباً ثابتاً .

واختلفت الصورة عند كبد وكبيد اذ كانت المياه تجري عبر الطريق كأنها نهر حقيقي الى بقعة على يميننا وقصب منها في بركة تكونت حديثاً . وفي أماكن أخرى قطع السيل الطريق نهائياً . وكان هنالك خطر من الخروج عن الطريق والغرق في الوحل الأبيض اللعين على جانبي الطريق .

وأخذ المطر يبطل بشدة كما لم يبطل من قبل ولكن ذلك كان الرشق الأخير
اذ انه قبل أن نصل الى التلة الصغيرة المنحدرة بجانب التلة العليا اشرفت
الشمس .. وبدأت متاعبنا . فقد كانت التلة شديدة المزالق بحيث ان السيارة لم
تستطع الصعود خطوة واحدة . وبعد أن قمنا بعدة محاولات لدفع السيارة الى
اعلى ثم الى أسفل وفي كل مرة يلطخنا الوحل من اعلى الرأس الى اخص القدم ،
تخلينا عن هذه المحاولات لأنها عديمة الفائدة. ورأينا ان الطريقة الوحيدة للخروج
من هذا المأزق هي أن نسير على طول جانب ارض النهر الى أن نلتقي بالطريق
من الجهة الأخرى .

وهكذا كان وسارت الامور من هناك على ما يرام . وقد قطع المطر الطريق
في عدة أماكن وفي أماكن أخرى كانت الأنهار لا تزال تجري عبر الطريق .
والتيقنا في الطريق بسيارتين واحدة ملأى بالندايه والآخرى تقل الشيخ فهد
السالم الصباح الشقيق الأصغر للحاكم الحالي وهو صديق لنا. وبعد التحيات المعتادة
تابعنا سيرة . وعلنا فيما بعد أنه لجأ الى خيمتنا منذ الصباح اتقاء للمطر .

وصلنا الشرق في الساعة الخامسة بعد الظهر وكان المشهد رائعاً بعد المطر .
كانت برك الماء في كل مكان وقد اصطفت على جوانبها قرب للبدو ملأى بالماء .
وكانت أعشاب السمعة تيل مع النسيم وتغطي المنطقة كلها على مد النظر . وكانت
الجمال سارحة ترعى بعشرات الآلاف . وقبل اسبوع فقط لم يكن هناك أثر
لشيء حي باستثناء سالم المزين الذي كان ينتظراً في خيمتنا الصغيرة . أما الآن
فالجمال تملأ المكان في الشمال الغربي وفي الغرب وفي الجنوب الشرقي . وكانت
تأتي من الجنوب الشرقي باتجاه الشرق جمال ثقيلة الأحمال تنقل الخيام والأمتعة
تتهدى بينها الضلع التي تقل نساء شيوخ مطير . انها الهجرة الشمالية الغربية الكبرى
لقبيلة مطير الخارجة من السمين بعد ان وصلت اليها أخبار المراعي الجيدة وبرك
الماء الكثيرة . فالذين رأيناهم هم الطليعة المتقدمة ولا بد ان يكون بندر الدويش
وأتباعه خلفهم ان لم يكونوا بينهم . ان لمطير كلمة شرف ان لا تفصح في المجالس
عن مكان شيخها الدويش . ولهذا السبب يصعب على المرء معرفة مكانه .

ولم يكن من السهل علينا إيجاد مخيمنا ولكن كلابنا تراكضت وراء السيارة مؤكدة صدق افتراضنا بأن الخيام الخمسة البعيدة الى اليمين هي تلك التي ينتظرنا فيها سالم المزين والربيع. وقبل غروب الشمس وصلت عائلة كاملة من مطير وحطت رحاها بالقرب من خيمتنا . وأنبخت الجمال الى الأرض محدثة أصواتاً مزعجة ثم أنزلت عنها الحمل وراحت الضله الى جبهة وتفرقت بقية الجمال ترعى بين الأعشاب البنصرة بيناً راحت العائلة تدبر المكان الذي ستقضي فيه الليل على شكل دائرة . ولكنهم لم ينصبوا خيمة لأنهم كانوا سيرحلون الى الشمال الغربي عند الفجر . وعندما حل الليل ظهرت حولنا آلاف الأضواء المنبعثة من نيران الخيمات وكانها أعين حيوانات بعيدة انعكست عليها أضواء السيارات في الليل .

وبعد فترة نبحت الكلاب وترجل راكب عند خيمة سالم وربط فرسه بعمود الخيمة . والقادم هو مطلق الاسقى الدويش وهو شيخ شاب من الدوشان جاء للزيارة . وأدخل الى خيمتنا حيث قدمت له القهوة . وقال إن خيامه قريبة منا وانهم وصلوا الى المكان عند الظهر تحت المطر . وقد شاهد سيارتنا قادمة من خلال منظاره فأتى بعد حلول الظلام ليقدم احتراماته . وتحدث الشيخ مطلق معنا ساعة ونصف الساعة اخبرنا خلالها كل اخبار مطير ومكان وجود بندر الذي كان لا يزال جنوب الشق ويشرق وصوله في اليوم التالي . وبعد أن شرب مزيداً من القهوة استأذن بالذهاب . ونادى ولدأ لبأتيه بفرسه وهي فرس جميلة جميلة تبدو كأحلى ما تكون عليه الخيول الأصيلة في الربيع . وعلق مطلق بندقيته على ظهره وتوجه نحو فرسه .

وسأله قائلاً :

— هل تشرفنا بالعداء معنا غداً يا مطلق ؟ ان لدينا خروفاً ممتازاً .

ولم يجيني على سؤال بل قال :

— هل اعجبتك فرسي ؟ سأعطيها لك انها حمدانية .

كانت فرساً رائعة ولا شك ولكننا لم نستطع قبولها . وقفز مطلق على السرج

وانطلق نحو خيمته في الظلام .

كنت أبحث ونحن حول النصار كيف ان الأرض مدورة فيكون في انكثرتا
شتاء في الوقت الذي يكون فيه باستراليا الصيف . وفي هذه الأثناء وصل لزيارتنا
زينفر بن حويله من قبيلة عجمان وبعد ان شرب القهوة اشترك في الحديث الذي
تحوّل من البحث في الغاز الكون الى الغاز من نوع آخر .

قال زينفر ان احد الشيوخ ترك سبعة عشر جملاً لتقسم بين أولاده بعد وفاته .
بحيث يأخذ الابن الأكبر نصف حصّة من الجمال ويأخذ الثاني ثلث حصّة وينال
الثالث تسع حصّة . ووضع مع الوصية شرط يقضي بان لا يستبعد من القسمة
جمل واحد او يباع أو يقتل تسهيلاً لعملية القسمة .

وفي الشيوخ ولكن أحداً لم يكن يجيده معرفة كيفية تقسيم الجمال السبعة عشر
حسب النسب الموضوعه . وتبع ذلك شجار عنيف كاد يتحوّل الى صراع
دموي بين الاشقاء الثلاثة ومؤيديهم الى ان مر من هناك رجلاً غريباً يركب جملاً
فترجل وسأل عن أسباب العراك فأخبروه .

وبعد ان فكر برهة من الزمن سأهم ما اذا كانوا يسمحون له بحل المسألة
فوافق الاشقاء الثلاثة وطلب الغريب منهم ان يحضروا الجمال أمامه ففعلوا .
وضم الرجل جملة انى الجمال فأصبح عندها ثمانية عشرة اعطى منها لابن الأكبر
تسعة (نصف حصّة) واعطى الثاني ستة (ثلث حصّة) واعطى اثنين للأصغر
(تسع حصّة) وبقي جملة فركبه وانصرف . ورضي الجميع بهذا الحل .

عندما بزغ ضوء النهار في الصباح التالي بدأت الجمال تتحرك بعيداً عن
الحيام التي قضت الليل بجانبها وقد سار الرعاة في ظليعتها ودعواها تقبهم .
وكانت بعض تلك القطعان تخص الملك وكان لتلك التي أخذت ترعى أمام
خيمتنا في وقت لاحق من الصباح وصحة الخاص على افخاذها اليسرى . وكانت
بعض تلك الجمال بحالة جيدة والبعض الآخر لم يكن نظراً لرداءة الصيف الماضي .
وقد فصل عدد كبير منها عن بقية الجمال لمعالجته من الجرب بالكلس والقطران .
ويظهر هذا الجرب في الجمال عادة في السنين العجاف عندما تهزل بسبب
قلة المراعي . اما التقطيع الذي أهدها عبدالله بك الفالح السعودون للملك منذ

عدة سنوات فكان يرعى بجوار خيمتنا طول النهار .

وبعد الغداء رأينا أحد الرعاة يجمع عظام جمل ميت وبصفا بعناية على شكل هيكل عظمي وضع فوقه باقة من الزهور البرية . ولما سألناه عن القصد من هذه العملية قال انها لتخويف الجمال . وعلمنا السبب الحقيقي فيما بعد . فالجمال يلتقط ابة عظيمة تصادفه ويمضغها فيمنعه ذلك من التغذي على الأعشاب وبذلك يفوت على نفسه فرصة السمنة والاكتناز . ولكن عندما تجمع العظام بالطريقة التي شاهدناها يخاف الجمل ويعف عن أكل العظام .

شهد ذلك اليوم تحركات مستمرة فيما كان مختلف الشيوخ ينتقلون الى الشق لبأني غيرهم من الجنوب الشرقي فيجولوا محلهم . وكان من الصعب جداً على الرعاة منع قطعانهم من الاختلاط بقطعان جيرانهم . وكانت ذكور الجمال تربط بجمل من أقصى الخلف الى المقدمة لأن موسم التناسل قد انقضى وكانت الجمال الصغيرة البالغة من العمر شهرين او ثلاثة تسير مع أمهاتها ..

خرج الشيخ مطلق بإكرأ صقره على معصمه ومعه كلبه وخادمه . والتقىنا به عندما كنا متوجهين لزيارة شياح الجبلي . ولما لم يكن هناك صيد يذكر جاء مطلق معنا وشرب القهوة في خيمة شياح الذي سر كثيراً لأنه وجد نفسه في وسط احجرة الكبرى التيبية مطير . وتعددت الزيارات بين السيدات في مختلف فروع مطير وقام عدد كبير منهن بزيارة طفله زوجته شياح وهي سيدة بدوية خارقة من عائلة عريقة ، إذ انها كانت بعيدة عن صديقتها عدة أشهر . وكان واضحاً انهن يعربنها كثيراً من الاهتمام . وقد ساعدتها هدية من الشاي والسكر قدمناها لها في تكريم صيوفا . وقد وعدتنا بأن تأتي لتناول الشاي مع زوجتي ولكنها لم تتمكن من ذلك . واستغرق مرور الهجرة من أمام خيمتنا أسبوعاً . ومن هناك اتجهت نحو اليسار ثم بدأت تسير نحو الجنوب الشرقي ثانية ولكن بطريق أكثر انحرافاً نحو الغرب عبر منطقتي الدبدبة وقرعة وذلك للعودة الى السمن - أرض مطير - مرة أخرى .

ولم يقسن لنا مقابلة بندر الدويش الشيخ الأعلى في مطير إلا بعد عودتنا الى

الكويت عندما نقل الى مستشفى الارسالية الاميركية لمعالجته من لبطة جمل في ممدته عندما كان يعالجه من الجرب . أما والدة بندر فهي سيدة من سبيع تدعى « البيضا » نسبة الى لون بشرتها .

العم الشرير

قبل عودتنا الى الكويت ذهبنا وزوجتي الى الصيد في سيارتنا . وقد قنا بريضة جيدة وبدأنا السير في منطقة الى الجنوب من سلسلة المسناة في المملكة السعودية . كانت المنطقة مهجورة تماماً وقد شاهدنا آخر بدوي في منخفض الشق حيث تركنا خيمتنا مع سالم المزين وجماعته على بعد ثلاثين ميلاً .

ولاح لنا في البعيد شخصان يسيران بين شجيرات الحمض . ان وجود شخصين يسيران على الاقدام في تلك المنطقة المقفرة أوحى لنا بأن جليهما قد ماذا فاتجھنا نحوهما لمساعدتهما قدر ما نستطيع . ولما اقتربنا منها أدهشنا أن نرى ان الشخصين ليسا إلا امرأة عجوز تجر بيدها فتاة لا تتجاوز الثامنة من العمر . وكان التعب والاعياء بادين عليهما . ولما وصلنا إليهما قالت العجوز انهما من الجوارين من قبائل المنتفق وان خيمتهما تقع عند الجهة الشمالية من سلسلة المسناة . وقالت انها قبل خمسة أيام عثرت على تلك الفتاة البدوية الضائعة تموت عطشاً في البرية فنقلتها الى خيمتها وأنقذتها . ولما كانت العجوز وولداها مهاجرين نحو حفر الباطن فإنها لم تكن تعرف ماذا تفعل بالفتاة . وعندما شاهدت سيارتنا من بعيد استغلت غياب ولديها وشقت طريقها نحواً مع الفتاة على أمل أن نأخذها منها وتتمكن من معرفة أهلها وتسليمها لهم .

ووافقنا على ذلك وأتينا بالفتاة الى خيمتنا في الشق مع حلول الظلام . لقد كانت جميلة رائعة واسمها ثريا . ولم تكن خجولة أبداً ويبدو انها كانت شديدة الامتنان عندما علمت اننا قادمون من الكويت وسأخذها معنا الى هناك ونسلمها الى والدتها . وفي تلك الليلة أخبرتنا قصتها .

قالت انها ابنة جزع وهي أرملة مطيرية تعيش في الشامية خارج الكويت ،

وان لها شقيقة أصغر منها تدعى وسمية وأخ صغير يدعى محمد . ولثريا عم يدعى الشقيحي كان يلقي نظره على العائلة الصغيرة ولكنه لم يكن رجلاً طيباً . فهو يعيش لوحده في الصحراء مع أغنامه وجماله القليلة ولذلك أصر على ان يأخذ ثريا من والدتها لتطهي له الطعام وتعتني بخيمته في غيابه . ولم تجرؤ والدتها على رفض طلبه لأن الشقيحي شقيق زوجها الراحل ومسؤولاً عن عائلتها . وقبل ستة أيام أرسلوا عمها لترعى الجمال في بلاد الحمض وهناك غلبها النعاس فنامت تحت إحدى الشجيرات . ولما أفاقت لم تجد اثراً للجمال . وظلت تبحث عن الجمال الضائعة يوماً كاملاً وبعد ان أعيهاها البحث سقطت الى الأرض بسبب العطش . وقد عثر عليها رعاة مهاجرون من الجوارين فنقلوها الى خيمتهم وعشوا بها . ولكن هؤلاء الرعاة انفسهم كانوا في أرض لا ماء فيها ويستعملون الخروج منها . وقد اعتنوا بها خمسة أيام وسرهم الآن ان تخلصوا منها .

واعتنينا بثريا قدر الامكان لأنها كانت من اطيب وأحلى البدويات اللواتي صادفناهن اثناء السنوات النظرية التي قضيناها في الكويت . وقد تصرفنا فوراً معاً على أساس اننا وانداهما فكانت تهرع إلينا عندما نعود من رحلة صيد وتطوقنا بشراطينها وتقبلنا . وكانت تلتصق بنا في الحيمة بالليل لتدفأ تحت معاطفنا المنسوجة من جلد الخروف .

وعندما عدنا الى الكويت لم نتسكن من العنور على والدتها إلا بعد مضي فترة من الوقت . وظلت ثريا تقيم لثلاثة أيام مع إحدى صديقاتنا في المدينة وهي عمشا بنت ابراهيم المزين . وقد ساعدنا في البحث عن جزع حارس مطيري على درويزة ثابت يدعى رجمان . وبواسطته تمكنا من معرفة مكانها ففرحت فرحاً عظيماً باستعادة ابنتها ثريا . وتصادقنا مع ام ثريا وتعرفنا على وسمية ومحمد . وكنا طوال سنة كاملة نقوم بزيارات منتظمة لهم . ولما كانت ظروفهم صعبة نظراً لعدم وجود معيل لهم ، فقد تمكنا من مساعدتهم كثيراً .

وبين ليلة وضحاها اختفت الأم واطفانها الثلاثة في ظروف غامضة . وقال جيرانها انها ذهبت الى الزبير في العراق خوفاً من ان يأتي الشقيحي - العم

الشرير - ويخبرهم على الذهاب معه الى الصحراء لخدمته . وقال غيرهم ان لجزع صديقاً قرب الزبير اراد ان يتزوجها فبعث لها ان تأتي الى الزبير سرأ دون ان تترك خلفها اثراً .

لقد افتقدنا ثريا كثيراً لاننا احببناها وتولعنا بها كثيراً . ولكن غريزة حب الوطن قوية في نفوس البدو ولذلك كنا نشعر بثقة اننا سنلتقي بها مرة ثانية .. ربما عندما يزول العم الشرير ..

مدينة تحت الرمال

لقد اشرنا سابقاً الى محمد بن سالم بن دراهم المرآي الذي زار الكويت سنة ١٩٤٣ وأخبرنا قصصاً ذات أهمية . وتتعلق واحدة من هذه القصص بعماد بن جنعاد ملك أوبار (او أبار) * الاسطوري . وقد اخبرنيها محمد في الثاني من نيسان من تلك السنة بعد وقت قصير من عودتنا من الشق .

قال محمد ان أهل المدينة يعرفون هذا الملك الاسطوري الوحش بأسم عماد ولكن آل مرآه يعرفونه دائماً بأسم عماد بن جنعاد . وكان هذا الملك يعيش في أوبار في وسط الربع الخالي . وهذه المدينة العجيبة التي اطلقت عليها قبيلة آل رشيد وأهل جنوب الجزيرة العربية اسم أوبار وجدت في اواسط جنوب الجزيرة منذ مئات السنين . ويقال ان أعالي قلاعها مغطاة بالذهب وقصورها مغطاة بالفضة المزدانة بالاحجار الكريمة . وفيها حدائق تعرف بأسم جنات عماد تضم حوريات اجسادهن نقيه كالبلور . والحوريات المذكورات لا يأكلن طعاماً بل يشربن الماء أو الحليب فقط وعندما يشربن من الانهار الجارية يمكن مشاهدة المساء وهي تنحدر في حناجرهن . ولم تدنس أجسادهن ايسة أعمال غير نظيفة بل كن طاهرات طوال الأزمان . هذا هو الجزء الساموي من المدينة .. اما الجزء الآخر

* - هذا الاسم هو المعروف لدى آل مرآه والنعوازه وغيرهم من القبائل الجنوبية . اما أهل الاحساء ونجد فيسمونه وبار .

ففيه الجحيم حيث أقيمت أفران تتأجج فيها نيران دائمة . والأرواح التي يكتب لها ان تقيم هناك تظل دائماً عطشى تطلب الماء البارد .
وقرر الملك عاد يوماً ، وهو الذي يستطيع الحصول على كل ما يتمناه في الأرض ، ان يركب ظهر طائر ويتوجه الى الله في السماء ليقتله . فاستدعى جميع النور واختار اكبرها وأقواها . وبعد ان علق قطعة من اللحم النيء على عصاه امتطى ظهر النسر وطار به . واستمر صعداً يوماً بعد يوم لمدة طويلة . وبعد شهرين التقى ببعض الملائكة الذين سألوه عن المكان الذي يقصده وعن مبتغاه . فقال :

— انني ابحت عن الله لأقتله .

وكذب عليه الملائكة بقولهم :

— ليس الله هنا .. انه تحت في الأسفل .

وعندما انحنى الملك عاد قليلاً الى الامام انخرقت العصا وعليها قطعة اللحم الى أسفل امام النسر الذي انقض عليها فجأة وبسرعة فسقط عاد عن ظهره . كان نزوله تدريجياً اذ استغرق عشرين سنة انحل جسده خلالها ولم يصل منه الى الأرض إلا ججمته الضخمة . وغضب الله فأمر الرياح ان تدفن مدينة أوبار الرائعة وتغطيها بالرمال .

وحدث ان كان ذئب يتجول في الصحراء فعثر على جمجمة عاد . ولكي يختمي من حرارة الشمس دخل الذئب في فجوة العين اليسرى وكأنه داخل الى كهف . ومرة غزال من هناك ايضاً فدخل في فجوة العين اليمنى ليتفياً في داخلها . ثم جاء بدوي يركب جملاً كان قد رأى هذه الكتلة الكبيرة البيضاء من مسافة بعيدة واراد ان يعرف ما هي . فلما اقترب منها هرب الذئب . ولما اتجه البدوي الى الجانب الآخر هرب منها الغزال . كانت الجمجمة كبيرة بحيث ان الذئب والغزال لم ير أحدهما الآخر في داخلها . وزاد فضول البدوي لمعرفة ما هي تلك الكتلة .. فهي صخر أم عظم .. ففرع الجمجمة بعصاه وعلى الفور خرج منها صوت يقول :

- لا تدع الشكر ك تساورك .. لا تضحك . (او كما يقول آل مره : كب الفاقه عنك .. لا تمزح) .

وارتعد البدوي وركب رأساً الى سليمان بن داود وأخبره بما رأى : كيف انه مر في الصحراء على القسم الأعلى من جمجمة ضخمة ، وكيف انه عندما اقترب خرج من فجوة العين اليسرى ذئب ومن فجوة العين اليمنى غزال .. واخبره انها كبيرة الى درجة لم ير واحدها الآخر . وقال :

- فرعتها بعصاي فخرج منها صوت يقول « كب الفاقه عنك .. لا تمزح » .
وسأله الملك سليمان اذا كان يستطيع ان يرشده الى المكان فأجابته :
- بالطبع .. اقلست انا بدوياً من تلك الأنحاء ؟

ووعده الملك سليمان بانه اذا صدر عن الجمجمة صوت حين يقرعها فسيعطيه وزنه ذهباً أما إذا لم تنطق فسيقطع رأسه .

وتوجه الملك سليمان ورفاقه بصحبة البدوي الى حيث ترقد الجمجمة العظيمة في الصحراء المجهولة . ولما وصلوا إليها قرعها الملك سليمان بعصاه فلم تنطق وأعد الكرة مرة ثانية وثالثة ولكن دون جدوى . فأمر خدامه أن يقطعوا رأس البدوي . وعندما فعلوا ذلك طاعة لأمره بدأت الجمجمة تخاطب الرجل المقطوع الرأس بقولها : « كب الفاقه عنك .. أنا ما قتلتك » كب الفاقه عنك ؟ ؟ لا تمزح عليّ ، .

ولما نظقت الجمجمة حزن الملك سليمان كثيراً لقطعه رأس البدوي ووقف يتأمل لمعرفة ما سيفعله . وقرر أن يستدعي جميع طيور السماء ليسألها ما إذا كانت تعرف ملكاً عجبياً يدعى عاد بن جنعاد . ولبت الطيور طلبه ولكنها جميعاً أبلغته أنها لم تسمع بملك يدعى عاد بن جنعاد . وجاء نسر قديم بالغ القدم يزحف .. أكل الدهر عليه وشرب بحيث لم تعد هنالك على جسده ريشة واحدة . وسأله الملك سليمان إذا كان قد سمع بعاد بن جنعاد الذي كان يعيش في مدينة عظيمة بنيت بالذهب والنفضة تدعى أوبار . وقال له الملك :

- إذا كنت تستطيع أن تخبرني عنه فسأمر بيدي فوق جسدك العمري

فيثبت فيه الريش من جديد وتعود وكأنك طير شاب .
وأجابه النسر بقوله :

- نعم أيها الملك . لقد سمعت بعاد بن جنعاد وبإمكاني أن أدلك على مدينته
العظيمة المبنية من ذهب وفضة ومن مرمر وياقوت .
ورفع الملك يده فوق ظهر النسر فثبت ريشه في الحال وعاد إليه شبابه
فاقتاد الملك سليمان ورفاقه إلى المكان حيث تقوم فيه أوبار تحت الرمال . وطار
النسر فوق المكان وقال للملك سليمان : « هنا تحت الرمال ترقد أوبار » .

واستدعى سليمان الشمال (الرياح الشمالية - الغربية) لتهب وتحدث عاصفة
شديدة من الغبار . ثم استدعى القوس (الرياح الجنوبية الشرقية) لتحدث
عاصفة ممانلة . وبعد استدعى الرياح الغربية فالشرقية . وبعد أن هدأت
العواصف انكشفت مدينة أوبار أمامه فدخل إليها سليمان ورأى بأم عينه
بنيانها المشيد بالذهب والفضة والمرمر والياقوت . ورأى كذلك الحدائق التي
كانت تعرف بجينات عاد ، والجحيم الذي لا تنطفئ ناره أبداً .

دب الهلع في قلب الملك سليمان عندما رأى كل ذلك لأنه خشي أن يغضب
الله عليه ويعاقبه فيما لو بقي هناك . فخرج من مدينة أوبار ودعا الرياح الأربع
فهبت بكل قواها وغطت المدينة من جديد . وهي إلى اليوم مدفونة تحت رمال
الربع الخالي .

وعاد الملك سليمان إلى بلاده . حدث ذلك في أيام الملك سليمان بن داود .

هذه هي القصة كما رواها سليمان بن محمد بن سالم دراهم المرسي . عندما انتهى من
الكلام سأله مسألاً إذا كان هو أو أي فرد آخر من قبيلته يعرف بالضبط موقع
أوبار اليوم . فأجاب أنهم بالتأكيد يستطيعون القول إنها تقع في مربع من الأرض
ضلعه عشرة أميال ولكن الموقع بالضبط لم يكتشف بعد، ذلك لأن كثافة الرمال
تجعل من المستحيل القيام بحفريات هناك . ولكنه قال إن الهدم في تلك المنطقة
يلتقطون أحياناً قطعاً من الخزف وقوارير مكسورة عندما تكشف الرياح عنها
الرمل . إن الرمال هناك حمراء اللون وتشتع في نور الشمس وكأنها ممزوجة

بالذهب . أما كئيبان الرمل الرئيسية في الربع الخالي فهي بيضاء اللون وتتحرك باتجاه الشمال سبعة أذرع سنوياً .

وتذكرت أن فيليبي يظن - كما جاء في كتابه «الربع الخالي» - أن أوبار أو وبار كما يلفظها وكما حددها على خريطته ، ربما كان قد دمرها نيزك وان أم الحديدية حيث يبدو واضحاً أن نيزكاً قد اصطدم بالأرض هناك تقوم مكانها . وسألت محمد ما إذا كانت لآل مرّة أية تقاليد تقول بأن أوبار قد دمرت بفعل نجم سقط من السماء ، فأجاب :

- لا .. لقد طغت عليها الرمال .

واستوضحته بقولي :

- كيف إذن تمكن آل مرّة من تحديد موقعها التقريبي ؟

وكان جوابه ان آثاراً قديمة لا تزال موجودة في الصحراء لا سيما فوق الاجزاء الصخرية المنكشفة وكل تلك الآثار تشير الى مكان واحد وهو المدينة المدفونة تحت الرمال . ووصف لي موقعها العام حسب تقاليد آل مرّة بقوله :

- بين بلاد آل رشيد وبين وادي دواسر ، وبين أم الحديدية وبين الذكاه .

وقال ان آل مرّة يعرفون المنطقة اليوم باسم «محل الصيد» لأنها يكثر فيها الوعل والغزال والنعام . ويوجد في رمالها الكثير من «الداموسه» (نوع من الزحافات التي تشبه التمساح) .

وسألته :

- كم تبعد أوبار هذه عن أم الحديدية ؟

- خمسة أيام على الجمال في الاتجاه الذي يغيب فيه نجم سهيل .

وذلك يعني ان تقع جنوب ام الحديدية .

واضاف محمد قائلاً :

- ونحن آل مرّة لدينا خرافات واعتقادات تقول انه اذا حاول أحد

كشف هذه المدينة يعاقب الله العالم .. وتكون النهاية .

وسأله أيضاً :

- اصحيح ان المرشدين المرابين الذين رافقوا فيلبي خافوا عندما اقتربوا من المكان واقنعوه بأن ام الحديده هي المكان الذي توجد فيه أوبار ؟
وقال محمد بن سالم : لا شك في ذلك أبداً .

اغنية غريبيان^(١)

(١) الغريبيان

قال محمد بن سالم انه كان يعيش في جوار نجران رجل من مره وزوجته وولدهما . وكان الولد الأكبر مختل العقل فكان أخوه ، وهو بحالة طبيعية ، يضحك عليه ويسخر منه .

مرض الأب ومات تاركاً ارملة وولدين . وتزوجت هي مرة أخرى وانجبت ستة أولاد من زوجها الثاني . كان ابنا الأكبر يدعى غريبيان وكانت حياته قد أصبحت تعيسة بسبب اضطهاد اخوانه له . فقد كان له طريقه الخاص على كل حال ولم يكن ليخرج بدين قطعة من الخشب يركب عليها متظاهراً بأنه شيخ يركب فرسه . وعندما بدأ يبلغ سن الرشد كان يقول لأخوانه دائماً انه سيقتلهم في يوم من الايام ولكن ذلك زاد في سخريتهم منه .

وذات يوم ذهب غريبيان الى زوج أمه وطلب منه ان يعطيه حصته من الاغنام والجمال وان يسمح له بالزواج . فسخر منه الرجل في البداية ولكنه عندما رأى ان الشاب جاد في كلامه وان نظرات الحقد والكراهية تنبعت من عينيه ، ارتعد وخاف .. ولكن بعد فوات الاوان . فقد استل غريبيان خنجره وبطعنة سريعة واحدة ارداه قتيلاً .

واصبحت ثروة العائلة كلها لغريبيان وبدل الخشبة أصبح يركب فرساً أصيلاً . ثم تزوج فتاة في القبيلة اشتهرت بجمالها لها شعر طويل يتدلى حتى قدميها .

كان غريبيان كل ربيع وشتاء يطوف الصحراء مع زوجته وقطعانه . وذات يوم كان عليه ان يقوم برحلة الى طويبع في نجران لشراء المؤن . واثناء غيابه جاء غزاة من قبيلة معادية فاقتادوا قطعانه ونهبوا خيمته واثانها وأخذوا ثياب وحلي

زوجته وتركوها عارية في الشمس .

ولدى عودته من المدينة حزن غريبان كثيراً لما حدثت وانجهدت افكاره بالدرجة الأولى الى زوجته العارية . وفي الوقت نفسه صمقه لون بشرتها البيضاء وشعرها الجميل الطويل فدعاها ان تأتي اليه واكنها خجلت من التحرك من مكانها فخلع كوفيته الحريرية عن رأسه وغطاها بها . ثم حملها وراءه على فرسه وامرعه بها الى خيمة مجاورة لاصدقائه حيث تركها هناك وامرعه ليلحق بالفزاة لاستعادة ممتلكاته منهم .

ولم تكن فرسه بحريية بعد فيما يختص بالسرعة ولكنها اثبتت انها جديرة بسمعتها . ولحق بالفزاة في الليل فيما كانت القطعان ترعى فقتل شيخهم وسبعة عشر رجلاً آخرين ولاد الباقرن بالفرار . فأعاد ماشيته المسروقة الى منزله .

وبعد هذا النصر المبين أعلن غريبان شيخاً على فرع قومي من فروع آل مراد ولا يزال اسمه شهيراً في القبيلة الى اليوم . وعندما يسير آل مراد عبر رمال الربع الخالي المقفرة يدندنون وينشدون اغنيات تتغنى بغريبان وفرسه وشجاعته وقدرته على قتل الفزاة بمفرده . وتتغنى بخيمة غريبان وكل شيء يخصه .

وهذه هي اغنية غريبان كما نقلتها على لسان محمد بن سالم بن دراهم المرسي .

الذي سبق ما يتقط راكبها

إلا لثهار وريردها على الطويح

قد ما الرجال القصير عنها

إلا بعرضها شبوى الصندايع

* * *

لما جيت القى بها مسلوبه

تدري من دمعة عينها انا جميله

بيضا وقت البياض بصفاره

مثل لون الذهب والفضه البياضاً

* * *

غريبان وصي
بظلال عين
٢/٢٦

لاهي بنت قصيره .. قصيره شايته
لاهي بنت طويله وبأي
وان كان لحقت البهلا ورديتها
فين الرقايد مال سوداي

* * *

لحقت شيخ القوم ثم ذبحته
غدا الجمال ليلة السدرا في ظامه
ذبحت منهم تسعة وثمانيه
وردت هزهم على جزلاي

* * *

وكا ذكرت اي. س. ستيغنز في كتابها « حكايات شعبية من العراق » فان
كثيراً من المقاطع مقلوبة في اغاني آل مراد الذين هم طبقة خاصة بهم . ويصعب
ترجمة اغنية غربيين هذه بأمانة ودقة لأن بعض الكلمات فيها ليست مفهومة
حتى باللغة العربية . ولكن المعنى الاجمالي لهذه الاغنية هو كما يلي :

لم أجرب خطواتها من قبل
إلا عندما ركبها الى آبار الطويح
ان الرجل القصير لا يستطيع ان يضع النجم في قمها
إلا عندما يقف اعلى منها على ارض مرتفعة .

* * *

وعندما عدت وجدت زوجتي عاربة
والدموع تنحدر من عينيها الجميلتين
كان جسدها ابيض لدغته الشمس بالصفار
فأصبح بلون الذهب والفضة التي بيدها .

* * *

لم تكن قصيرة .. بشمه

ولم تكن طويله غير لانقه
فاذا لم الحق بالجمال واعيدها
فسأناهم مع امرأة سوداء

* * *

لحقت بشيخ القوم وقتلته
وكانت الجمال لينة السدرا ترعى بهدوء في الظلام
وقتلت تسعة وثمانية من الغزاة
واعدت كل شيء الى عائلتي

ابن تعذاب المرّي

استطاع محمد بن سالم ان يؤكد لي حقيقة قصة رواها لي في السنة ذاتها محمد بن
عبد اللطيف المانع من أعيان قطر .

قال انه منذ عدة سنوات كان يعيش في صحراء الجفجفورة (التي جنوب -
غربي قطر) شيخ شهير من فرع البهيبة في آل مرّة اسمه تعذاب ويقتني الى عائلة
ابن ديلا . وقد تزوج تعذاب من امرأة شابة لكنها لم تعجبه . وبعد ان قضى
معها سنة لم تنجب له خلافاً ولذا قرر ان يطلقها ليتزوج غيرها .. ولم يكن
يعرف انها حامل .

ولا يجيز القانون في الجزيرة العربية للمرأة المطلقة ان تتزوج قبل مرور ثلاثة
أشهر قمرية : أي بعد مرور ثلاث دورات طمئية) وذلك للتأكد من انها ليست
حاملًا من زوجها الأول . ولكن في تلك الأيام لم تكن تلك القبيلة البدائية تتبع
الشريعة الاسلامية بخلاف غيرها ، فبعد مرور خمسة عشر يوماً تزوجت زوجة
تعذاب السابقة من رجل آخر يدعى جابر من فرع آل جابر في قبيلة مرّة . وفي
الوقت المناسب انجبت ولداً فرح به الجميع .

وبعد خمس أو ست سنوات انتشرت شائعات بين قبيلة البهيبة ان لتعذاب ولداً
يعيش مع آل جابر . ان آل مرّة مهاردة عجيبة بحيث انهم اذا شاهدوا آثار

أقدام الأب ، حيواناً كان أم انساناً ، يستطيعون معرفة هوية نسله . وقد أكد عدد من الرجال الذين شاهدوا آثار أقدام الصبي انها تشبه تماماً آثار أقدام تعذاب . ولما سمع تعذاب بهذه الشائعات أجرى مزيداً من التحقيقات فلما اقتنع بحقيقتها أرسل يطلب إعادة ابنه له . ولم يعترف آل جابر بادعائه في البداية مما أدى الى نزاع طويل الأمد تخلله قتال وغزو بين العشيرتين . وفي النهاية - وكان الصبي قد بلغ سن الرشد يعرف باسم هادي - حدثت معركة انزلت فيها قوة ابن ديلا الهزيمية بآل جابر . وبذلك انتهى النزاع لأن هادي عرف حقيقة نسبه فوافق ان ينضم الى والده الحقيقي تعذاب .

واشتهر هادي بن تعذاب المرثي بشجاعته وكرمه للجميع . وتروى عنه قصص انه كان يحتفظ بالنار مشتعلة طوال الليل امام خيمته في الصحراء يرشد المسافرين الى خيمته حيث كانت تحسن وفادتهم ويحضر لهم الطعام . وعندما توفي والده تعذاب اصبح هو شيخاً على العشيبة وخلفه بعد مماته شيخان آخران هما رشيد بن ديلا المرثي ومحمد بن جادالله المرثي .

المعركة مع شويعر اليميني

هذه قصة خرافية أخرى رواها لي محمد بن عبداللطيف المانع وتتلقي بعلي بن مرثه جد قبيلة آل مرثه . كان علي بن مرثه يعيش في نجران في جنوب غربي الجزيرة العربية . ولم يكن قومه على علاقة ودية مع أهل اليمن . وبعد منازعات ومناوشات صغيرة قرر ان يخوض معهم معركة حاسمة . فسار مع قومه لمجاورة شويعر اليميني الذي يقال انه من قبيلة قحطان ، وقاتله يوماً كاملاً سقط خلاله عدد كبير من القتلى بين قوات الطرفين . وتجدد القتال سبع مرات بحيث لم يبق علي قيد الحياة سوى القائدين علي وشويعر اللذين اوقفوا القتال وعاد كل منهما الى أهله . كان وقف القتال موقفاً اذ ان علياً عاد لتجديد النزاع آخذاً ابنه معه هذه المرة . وحدث ان فعلل شويعر نفس الشيء . واشتبك الطرفان فكان ابن علي

يقاثر شويعر وابن شويعر يقاثل علياً . وتغلب علي علي ابن شويعر وقتله بطعنة من خنجره ولكنه في هذه الاثناء سمع ابنه يستغيث طالباً النجدة فهرع اليه قائلاً :

- لبيك يا حيي .. قبل ان تضعحك صرخت !
وقبل ان يسدد طعنة لخيلاء إلى قلب شويعر خاطب ابنه بصوت عال قائلاً :
- والله قتت مثل العير أصلي حيي على الفلاح .
واهتزت الأرض وانفجحت عند أقدامها هوة سحيقة ابتلعت شويعر ..
فخرف علي وابنه وقال :
- والله قلت للقصير لا تمزح .. والله كانت اباغيرهم جريسي و اباغيري أصحبا .
وانسدت الهوة السحيقة ورأى الله ان علياً بن مراد رجلاً طيب فباركه
ووعده بأن نسله سيتمكز الى أن يصبح بعدد رمال الصحراء .

كلب الخفوف الأسود

وهذه قصة من عجبان رواها لي في ١٣ نيسان سنة ١٩٤٣ زعيم شاب في تلك
القبيلة اسمه سعد بن منيف الحبيشي .

في قديم الزمان كان أحد أجداد عم وهو رجل ينسعى عجم بن علي مسافراً
علي ذلوله من نجران حيث كان يقيم قاصداً الخفوف . وبعد أن سار قرابة خمسة
وعشرين يوماً مرّ في بقعة موحشة من الصحراء حيث التقى بشخص ظنه وحيداً
ولكنه كان في الحقيقة من الجن . فحياه الغريب وسأله عن وجبة سيره فأجابته
عجم بقوله :

- اني الخفوف في الاحساء .. لدي شغل هناك .
وقال الغريب :

- وأذا أيضاً لدي شغل مهم في الاحساء ولست أعرف كيف سأصل الى
هناك سيراً على الأقدام لأنها بعيدة .
- تعال واركب معي .. أهلاً بك .

قال عجم ذلك وأركب الغريب وراه على ذلوله . وسارا عدة أيام الى أن
داه الذلول بحمد فسقط من الاعياء . وأصبح عجم الآن رفيق الغريب (او
خزيه) ولم يعد بإمكانه ان يتركه في الصحراء . ولذلك اقترح أن يبقى مع
الأممة ويذهب الرجل الآخر لوحده وحشه على ذلك بقوله :
- خذ الذلول و اذهب لقضاء شغلك في الاحساء وعسى اني بأسرع وقت
يمكن .

ورفض الغريب هذا الاقتراح عاماً منه بالخطر المحقق برجل وحيد في
الصحراء . لا سيح خطر ان يأكله الذئاب . وقال :
- إذا كنت تقضي لي شعلي فلا حاجة لي بمتابعة السفر بل سأعود من حيث
أتيت .

ووافق عجم أن يفعل كل ما يطلب منه مقسماً بالله وبروجه .
قال الغريب :

- عندما تصل الى الهفوف اذهب بعد الظهر قبل ان تغروب الى البوابة
الشرقية للمدينة وهناك تجد راقداً في الظل كلباً كبيراً أسود اللون تماماً ليست
فيه شعرة واحدة بيضاء . اذهب إليه وارقه ثم ربت على رقبته . وعندما
يهم . اسأله : « أنت السيد نوري » فيجيبك : « نعم أنا هو » . عندئذ تقول
له : « محمد نوري مرصيني عليك أقول لك أخوك انذبح في نجران وانا مضيم
وأنت لا تخليني » . ويجب أن تكون حذراً للثلاثي بسم أحد الحديث .. ثم افعل
ما يأمرك به .

واركب عجم ذلوله الذي استعاد نشاطه تاركاً الغريب هناك ووصل الى
الهفوف . وفي المساء توجه الى البوابة الشرقية كما طلب منه وهناك وجد بالفعل
كلباً أسود اللون في ظل برج البوابة . ولكن كان هناك عدد كبير من الناس .
وعاد مساء اليوم التالي فوجد الكلب في مكانه ولكنه وجد بعض الناس أيضاً .
وفي اليوم الثالث عاد في ساعة متأخرة فلم يجد أحداً سوى الكلب النائم فرفسه
وربت على رقبته ولما مهم الكلب عليه بضراوة سأله بقوله : « أنت السيد

نوري ؟ .

فتحول الكلب فجأة الى انسان وأجابه : « نعم أنا هو » .
فقرأ عجم على مسامعه الرسالة التي كلف بأدائها .. ورد عليه الرجل بقوله :
— لا أستطيع ان أساعده بشيء حتى يزول مني ذلك السحر الذي يحولني
الى كلب أسود كل مساء . ولن يزول السحر إلا عندما أتزوج ابنة عيسى القصبي .
ان الشياطين تسكنني الآن . يجب أن تصادق العائلة ثم تقتل الديك الأصفر
عندئذ يصبح بإمكانني ان آتي وأتزوج الفتاة الجميلة .. في هذه الحالة فقط أستطيع
أن أتحرر من هذا الكابوس .

وبعد ان أنهى كلامه عاد الرجل فتحول الى كلب أسود .
دهش عجم لمسا رأى وراح يبحث عن منزل عيسى القصبي . وأرشد الى
المزبل حيث تعرف على عيسى الذي دعاه ليعين وقتاً يأتي فيه لتناول القهوة
معه . ووعده عجم ان يأتي في المساء قبل الغروب .
وعندما عاد الى المنزل أدخل الى الديوانية المقروشة بالسجاد وقدمت له
القهوة .

وضاح مضيفه قائلاً : « هات قهوة » (أي حنوي) فدخلت الى الغرفة
صبية حسناء تحمل صينية ملأى بالتمر ووعاء ماء .
هذه هي ابنة عيسى القصبي . فبعد ان شغلت نفسها بعض الوقت في الغرفة
خرجت حاملة الصينية معها . وجلس عجم بعض الوقت بعد تناول القهوة ثم
لاحظ ديكاً أصفر اللون يتأبل خارج الغرفة ولما ساد وقت مغادرته أنقذ عجم
مضيفه ثلاث قطع ذهبية فسأله عيسى :

— متى ستشرفنا مرة ثانية .. البيت بيتك وبسرنا ان نراك دائماً .
وفي اليوم التالي ذهب عجم الى هناك لتناول القهوة فقدمت له الصبية الحناء
التمر كما فعلت في اليوم السابق . وفي هذه المرة دخل الديك الأصفر الى الغرفة .
وقبل مغادرته أنقذ عجم مضيفه ثلاث قطع ذهبية . فقال عيسى :
— نريدك أن تأتي لتناول انطعام في المرة القادمة وليس فقط لشرب القهوة ..

متى تأتي ؟

ووعده عجم ان يأتي عند الغروب في اليوم التالي لتناول طعام العشاء . وتم ذلك في الوقت المحدد وكالعادة وضع عجم ثلاث قطع ذهبية في يد عيسى الذي قال له :

- هذا البيت بيتك .. تعال لزيارتنا في أي وقت نشاء .

وقام عجم بزيارة عيسى عدة مرات شرب خلالها القهوة ولم ينس ان ينقد مضيفه قطعتين او ثلاثاً من الذهب في كل مرة . وذات صباح ذهب الى المنزل الذي يبدو انه لم يكن فيه أحد فجلس ينتظر في الديوانيه . وبينما هو جالس دخل الديك الأصفر فوجد عجم ان الفرصة مناسبة لقتله فهجم عليه بعصاه وانهاه عليه ضرباً حتى الموت .

ولم يكذ يزيل بقع الدم عن الأرض حتى دخل عيسى الغرفة فوجد الديك ملقى على الأرض خائماً الأنفاس . وشرح له عجم كيف ان الديك هاجمه وهو داخل فقتله دفاعاً عن النفس فأمر عيسى بنقل الديك وطرحه بعيداً . وظن عجم وهو يغادر المنزل انه سمع صوت فتاة تبكي وتفتحب في غرفة بعيدة .

مات الديك وزال السحر فأصبح الكلب الأسود تلك الليلة رجلاً دخل الى منزل عيسى خلسة وتوجه الى غرفة الصبية الحسناء وأجبرها على مضاجعته . حدث ذلك في الليلة الثانية والثالثة فخرجت الأرواح الشريرة من الرجل ودخلت الى الفتاة التي أصبحت وكأنها تسيطر عليها الشياطين .

وقلبي والدها قلقاً شديداً ، وهو الذي لم يكن يعرف ماذا حدث ، فعرض خمسمائة قطعة ذهبية لمن يستطيع شفاءها . وجاء السيد نوري الى عجم وأبلغه ان عليه ان يتظاهر بأنه طبيب فيذهب الى الفتاة ويقرأ لها ويعطيها دواء سله له فيحصل بذلك على الذهب .

وتوجه عجم الى المنزل مرة أخرى وأخبر عيسى انه يعتقد ان بإمكانه شفاء ابنته ، وانه احضر معه دواء لهذه الغاية .

وبعد ان قرأ فوقها اعطاها الدواء لتشربه فهدأت في الحال وغطت في نوم

عميق . وفي الصباح نهضت وكان شيئاً لم يحدث لها . وأخذ عجم خمسية قطعة من الذهب من عيسى . . وبعد أن شكره السيد نوري على كل ما فعله من أجله ، قرر العودة الى نجران .

① ولكونه من الجن استطاع السيد نوري ان يسافر بسرعة أكبر . فذهب الى نجدان وقتل قاتل شقيقه وانضم الى شقيقه الآخر محمد نوري في الصحراء قبل ان يصل عجم الى هناك . فوصل عجم ليجدهما في انتظاره وقد أقاما وليمة عامرة واخبراه انها رداً لجميله قررا ان يزوجاه شقيقتيها بشرط ان يعاملها بالحسن ولا يفضيها . فوعدهما بذلك وتزوج الجنينة التي تدعى ياميه .

وحملها معه الى نجران حيث عاش معها في غمرة من السعادة . وبعد سنة رزق منها ولداً ولكن حدث ان دخل كلب أسود الى الخيمة دون ان يلاحظه أحد فحمل الصبي وهرب به . وحزرت عجم كثيراً لكنه لم يقل شيئاً ولم يفضب من زوجته .

وبعد سنة حدث الشئ ذاته : رزق ولداً فجاء الكلب الأسود وحمله واختفى به . وكظم عجم غيظه وتحمل حزنه بصمت ولم يقل شيئاً لزوجته . ولكنه عندما تكرر الأمر مرة ثالثة انفجر غاضباً ولعن زوجته لعدم اهتمامها ودرابتيها . عندئذ اختفت الزوجة في الحال وعادت الى اشقائها الذين نقلوها معها الى تحت الأرض لتعود الى أهلها الجن .

ونقل عجم ايضاً الى العالم السفلي ليعيش مع الجن لكنه لم يعرف ان اولاده الثلاثة كانوا هناك تعنتي بهم جدة زوجته . وبعد ان قضى عدة سنوات مع الجن تحت الأرض أعطاه اشقاء زوجته ذلواً وفرساً وسمحوا له بالصعود الى الصحراء والعودة الى قومه . وقالوا له :

– بعد أن تسير ساعة من الزمان سيلحق بك أولادك الثلاثة وستسمع خلفك وقع حوافر الخيل . فيجب عليك أن لا تلتفت الى الخلف لأن كل ما تراه أمامك خير وكل ما ستراه خلفك سيكون شراً .

ونقل عجم الى الصحراء مرة ثانية وتابع سيره . وبعد ان سار مسدة ساعة

سمع خلفه وقع حوافر الخيل . وما هي إلا لحظات حتى رأى شاباً وسيماً على فرس عظيمة يتخطاه ثم يلتفت لمواجهته ويترجل عن فرسه ليقول له بعد ان قبله :

- يا والدي . . انا ابنك الأكبر .

وفي تلك اللحظة اندفع بقربه فارس آخر أخذ يلتفت ويقوم بحركات مدهشة عي حصانه ثم ترجل أمام عجم وقال له بعد ان قبله :

- يا والدي . . انا ابنك الثاني .

وسمع عجم من بعيد اصوات خيال آخر فهاجه الشوق لسرى ابنه الاصغر بحيث انه نسي وصية الجن فتطلع الى الخلف . ولم يكذب يلتفت حتى انشقت الارض محدثة صوتاً رهيباً وابتلعت الشاب وحصانه ولم يعد يراها .

كان ابنه الأكبر يدعى مرزوق بن عجم ويدعى ابنه الثاني مرث بن عجم . وقال سعد بن منيف ان هذين الشابين هما جدا قبيلتي عجمان وآل مرث . وعاد عجم مع ولديه الى نجران وعاشوا هناك .

اكلته الذئاب حياً

ان الجن المدعو محمد نوري لم يذهب لوحده الى الاحساء لأنه يخاف الذئاب . وهذا الامر اعاد ان ذهني حادثة حقيقية رواها لي شقيق⁽¹⁾ سينا وهي صديقة لنا من عجمان .

وقعت هذه الحادثة في سنة ١٩٤٨ بشمال الاحساء حيث تكثر الذئاب نظراً لكثرة النباتات التي تنمو حولها أشجار النخيل حيث تختبئ الذئاب في النهار . وكان فريق من عجمان يتوقف جنوباً فتوقف في الليل عند إحدى الآبار لكي تشرب الجمال . وعندما نهضوا استأنفوا السير في الصباح الباكر تخلف رجل وعائلته وبقوا بعيدين عن رفاقهم مسافة خمسة أميال . ولم يكن في فية الرجل ان يرافقه وأطفاله الى الجسور بل رافقهم حتى يلتحقوا برفاقهم عند البئر الأخرى . ومن هناك عاد الرجل بفردده .

وبعد يومين عثر عليه رجال من عجمان ، احدهم شقيق سينا ، كانوا متوجهين شمالاً . وكان لحم يديه ورجليه قد أكلته الذئاب تماماً ولم يبق سوى العظم . ولكن وجهه ورقبته وصدره وبطنه لم تمس . . وكان لا يزال واعياً يتكلم فتوسل الى هؤلاء الرجال ان يأخذوه معهم حتى لا يظل فريسة للذئاب . وقالوا له انهم لا يستطيعون ان يفعلوا شيئاً من أجله ، ولكنه الح في الرجاء فخلع احدهم رداءه ولفه به وحمله معه الى خيمته . وقالت سينا ان منظر الرجل كان مرعباً . ولكنه كان واعياً يعرف الناس . وقد رش أهل المنزل الرماد على رجله وذراعيه ولكنه توفي بعد يومين قد فنوه .

البدوي اللص

هذه قصة أخرى تظهر شجاعة البدوي وتحاذل ابن المدبنة وقد رواها بي سعد بن منيف الحبشي من قبيلة عجمان . كان هنالك رجل شهير بين بدو الجزيرة العربية . ومع انه كان لصاً ، لكنه كان ذكياً بحيث ان احداً لم يستطع ان يمسك به فيتخلص دائماً من شباك العدالة التي تنصب للصوص . وسرى خمس بين الناس انه يستطيع ان يفتح اي قفل ويدخل اي منزل في الليل دون ان يقبض عليه . وحدث ذات ليلة ان تسلق سطح منزل تاجر ترمي في مدينة مشهورة ودخل الى الغرفة العليا . وتلذت حوله فرأى صندوقاً كبيراً فخماً ظن انه لا بد ان يحتوي كنزاً ثميناً . ولكي لا يتأخر حمل الصندوق على ظهره ونزل عن السطح وخرج الى الصحراء عبر طريق ضيق . وعندما وصل الى مكان يبعد عدة أميال عن المدينة توقف وفتح الصندوق بكل اعتناء ، فوجد داخله صبية حسنة قفزت فجأة وخرجت من الصندوق . وصعق محمد الحرامي (هذا هو الاسم الذي كان يعرف به) بحيث انه وقف مشدوهاً يحدق بالفتاة وقد أدمشه فرط جهاها . ولما أفاق من دهشته تقدم نحو الفتاة ليضمها بين ذراعيه ، فظهرت من خلفها

ساحرة على شكل أسد تصور هجم عليه . واندفع محمد نحو الاسد خنجره بيده وقتله .

واصراراً منه على امتلاك الفتاة ، اعاد الكرة فحدث الشيء ذاته : استل خنجره مرة ثانية وقتل الاسد . ومرة ثالثة جاءت الساحرة على شكل أسد لحماية الفتاة ، ومرة ثالثة قتلها محمد .

وهنا تحدثت اليه الفتاة قائلة انها بنت بيت (اي من عائلة عريفة) . فإذا كان بعدها يرجه انه لا يلحق بها اي أذى ، فستخبره قصتها. ووعدها محمد بذلك فجلست الى جانبه وقالت :

— اذا ابنة الملك وقد عقد قراني على ابن عمي الذي لم أكن أحبه ولا أرغب في الزواج منه . وهربت ليلة الزفاف الى منزل جارة طلباً للحماية فاقنادتني ربة البيت وهي صديقتي الى الطابق العلوي وخبأتني في الصندوق . ثم أتيت أنت فسرقتم الصندوق اثناء الليل وجئت بي الى هنا . والآن اتوسل اليك ان تعيدني داخل الصندوق الى حيث وجدتي .

ولما كان محمد قد وعدها بان لا يلحق بها اي أذى ، فقد حملها وعاد بها قبل طلوع الصباح ووضع الصندوق في المكان الذي وجده فيه .

وحدث قلق عظيم في القصر عندما اختفت الأميرة فجرى البحث عنها في كل مكان دون نتيجة مما أدى الى تأجيل الزفاف . وفي صباح اليوم التالي تسلمت الى القصر لتجد والدها في حالة يرثى لها اذ لم يكن أحد يعرف ما حل بها . اما هي فلم تقل شيئاً إلا انها قضت الليل في منزل إحدى صديقاتها لأنها لم تكن ترغب في الزواج من ابن عمها .

وصرخ بها الملك مزججراً :

— لن تبرحي هذا المكان .. وسنحتفل بالزفاف هذه الليلة .

وامتلاً قلب الأميرة حزناً ولكنها رضخت اكراماً لوأدها. وجرى الزفاف تلك الليلة وادخل العريس غرفة الزوجية حسب العادات لينتظر عروسه هناك . ثم جاءت العروس مع صديقاتها اللواتي تركنها لوحدها واغلقن الباب . وجلس

العروسان صامتين لفترة من الزمن . . . ولما تحرك العريس نحو زوجته فتر من السقف فجأة جرذ كبير وسقط على العروس . ولشدة الرعب لم يحاول العريس ان يقتل الجرذ بل انزوى في زاوية الغرفة وقبع هناك طول الليل . وفرحت الاميرة فرحاً لا يضاهاى وضحكت في سرها على فلق زوجها وخوفه . وتكرر الحادث في الليلة التالية إلا ان الجرذ في تلك الليلة كان أكبر من الجرذ الأول بحيث ان العريس ارتعب وهرب الى غرفة أخرى وقضى فيها بقية الليل .

وحدث الشيء ذاته في الليلة الثالثة . . . فلم تعد أعصاب العريس تتحمل وبلغ به القلق والخوف حداً حمله إلى اللجوء للملك ليشرح له ما حدث بالضغط . وقد حز في نفسه ان تظهره الاميرة بمظهر الجبان الغبي فأعرب الملك عن دهشته كيف ان صبية عزباء تضحك عليه في محنته في الوقت الذي يجب عليها فيه ان تنجبل وتخاف . وقال للملك :

– والآن اطلب منك ان تسمح لي بطلاقها .

وخجل الملك وانزعج كثيراً لسامع هذه القصة فأرسل في طلب ابنته . وقالت له :

– يا والدي . . اذا وعدتني بأن لا يصيبني اى أذى فسأخبرك كل شيء . واخبرت الأميرة والدها كيف هربت ليلة زفافها الى منزل جاريتها التي خبأتها في صندوق جساء لص فسرقه وهي في داخله وذهب بها الى الصحراء ، وكيف ان اللص الذي اعجب بجهاها حاول ان يقترب منها فخرجت اليه ساحرة على شكل أسد فقتلها ثلاث مرات قبل ان تطلب اليه ان يعدها بوجهه ان لا يصيبها بأذى وان يعيدها الى المكان الذي وجدها فيه .

وتابعت الأميرة قصتها بقولها :

– وعندما رأيت ابن عمي الذي زوجتهني إياه يرتعد لرأى جرذ ويصبح كامرأة بانسة ضحكت وخطر ببالي الرجل الذي قتل ثلاث حيوانات كاسرة ولم يرف له جفن .

وبعد ان سمع الملك بهذا اللص الذي لم يمكن القبض عليه أقسم على النور ان يجده اينما كان .

وسأل الملك ابنته :

- هل تعرفين الرجل اذا شاهدته مرة ثانية .

فأكدت له ابنته ذلك .

وبعد ان فكر عدة أيام في افضل السبل للوصول الى هذه الغاية خطرت
أفلك فكرة . فقد أرسل دعوات في طول البلاد وعرضها لحضور مأدبة كبيرة
امر ان تذبح خلالها عشرة جمال وعدد من الخراف والدجاج . وفي اليوم المحدد
مدت الموائد في ممر طويل له مدخل من كل جهة احدهما يقود الى ممر جانبي وهو
الذي سيصل منه المدعوون ، والآخر يقود الى فسحة من الارض تعصب فيها
بجاري مياه مطابخ البيوت المجاورة ولذلك كانت دائماً موحلة رطبة .

وأمر الملك بوضع طير كبير شرس على المدخل الرئيسي لارهاب الضيوف
الذين بدأوا يفدون الواحد بعد الآخر . ولما كانوا يشاهدون الطائر الخفيف لم
يعودوا يتجرأون على الدخول الى القاعة بل استفسروا عما اذا كان هنالك
مدخل آخر للقاعة . فلما كان الجواب بالاجاب داروا الى خلف القصر ومروا
عبر الأرض الموحلة الى المدخل حيث تركوا احذيتهم ملوثة بالوحل .

واخيراً جاء بدوي في يده عصا ويبدو بسيط المظهر . ولما شاهد انطير على
الباب نيره بصوت عال فانزوى الطائر وكأنه غط في النوم فدخل البدوي الى
القاعة تاركاً حذاءه على المدخل الرئيسي .

وقدم الطعام فكان الارز واللحم على درجة كبيرة من الحرارة اذ احترقت
بها اصابع الضيوف الذين لم يعد بإمكانهم تناول الطعام إلا بعد برود الأكل .
ولكن محمد الحرامي . . وهو البدوي الذي دخل . . أخذ سكينه من حزامه
واخذ يقطع اللحم وبأكل حتى شبع ولم يأكل حبة واحدة من الارز .

وكان الملك يراقب هذا البدوي الغريب الذي كان الوحيد بين الضيوف
الذي دخل من الباب الرئيسي ولما انتهت الوليمة وكان الضيوف قد بدأوا

يفادرون القصر توجه الملك الى محمد وسأله عن اسمه واشاد بالطريقة الذكية التي اكل فيها اللحم وسأله لماذا لم يأكل الأرز فكان جوابه :

- انا لست سوى بدوي بسيط تعرفني قبيلتي باسم محمد .. واذا آكل الارز دائماً ولكن قلما اذوق طعم اللحم ولذلك فقد اكلت اللحم هنسا اليوم وتركت الارز . وبعد تقديم القهوة والطواف بالبخور حسب العادات المتبعة غادر الضيوف القصر واحداً واحداً من الباب الذي دخلوا منه . واستعد محمد لكي يفادرون القصر هو ايضاً واتجه نحو الباب الرئيسي ولكن الملك الذي ثارت شكوكه استوقفه وطلب منه ان يتبعه الى الداخل . وهناك كانت الاميرة تنتظر وراء الستار فلما رأت محمد عرفته في الحال . واستدعى الملك ابنته وسأها اذا كان هو الرجل الذي حملها في الليل . فأكدت له ذلك وعادت الى شقتها .

ونجحت خضة الملك ولكن حزن ودهش لكون جميع رعائيه من الجبناء وبينهم ابن شقيقه .
وقال الملك :

- في الحقيقة لا يوجد في مملكتي سوى رجل واحد جريء جدير بأن يكون زوجاً لابنتي . واطلب منه ان يقبل منصب الوزير في حكومتي وسأزوج ابنتي .

وقبل محمد عرض الملك لأنه لم ينس جمال الاميرة الفتان . واحتفل في الزفاف بالحال وسط مظاهر من الفرح والابته . ونفي ابن عم الاميرة خارج المملكة وعاش محمد مع عروسه حياة طويلة سعيدة .

اقتل الرجل الذي ذبح الكلب

هذه قصة أخيرة من قصص القبائل سأرويها هنا بقصد اظهار اهمية ازال عقوبة سريعة لأبسط المخالفات ، لأن البدو عندما تبيع السلطة يفقدون الانضباط وتصعب السيطرة عليهم . وهذه ميزة عامة للعرب . وقد سمعت

وجهين لهذه الرواية . سمعت الوجه الاول منها على لسان خان بهادر^(*) ملا صالح وهو سياسي قديم عمل وزيراً لآخر أربعة من حكام الكويت وقد تخلى عن الحياة العامة لابنه القدير عبدالله الملا صالح الذي يعمل حالياً سكرتيراً سياسياً لسمو الشيخ عبدالله سالم الحاكم الحالي ، ويبدو انه سيسير على خطى والده الشهير .

قال الملا صالح :

- كان لبدوي من مطير ثلاثة اولاد بالغين يعيشون في خيمة واحسدة مع والديهم ويهتمون بأغنام وجمال والدم . وحدث ان كانت هذه العائلة تخيمة اثناء الصيف عند مجموعة من الآبار كما هي العادة في الجزيرة العربية . وكان يقم الى جانبهم راع فقير من نفس القبيلة كل ما يملكه في هذه الدنيا عشر غنات وجمال . ومن المعروف ان اقدم قوانين الصحراء هو ان واجب الانسان الأقدس حماية جاره لأن محمداً رسول الله أجاب عندما سُئل عن واجبات الانسان الأولى في الحياة « جارهم ثم جارهم وجارهم » .

وذات يوم جاء أحد أفراد القبيلة لزيارة ذلك الراعي الفقير . وعندما اقترب من الخيمة خرج اليه الكلب وأخذ ينبح ويذبح . ونسأ فشل في طرده شهر الزائر بنذيقته واطلق النار على الكلب عمداً فأرداه قتيلاً .

وعم الاستياء انهدم القاطنين هناك لهذا الحادث الغريب وحدثت موجة من الغضب لأن الكلب شيء أساسي بالنسبة لساكن الخيمة ليس فقط لأنه يمنع الذئاب من مهاجمة الأغنام في الليل وسرقتها بل لأنه يبعد اللصوص والمشبهين ويخدر منهم . وذهب اولاد المطيري العجوز الثلاثة الى والدم وأخبروه بما حدث طالبين نصيحته وقالوا :

- لقد قتل احدهم كلب جاره عمداً .. فماذا تفعل ؟

وفكر الرجل قليلاً ثم قال لاولاده :

- يا اولادي اقتلوا ذابح الكلب .

* - خان بهادر لقب فنهج حكومة الهند .

وخرج الشباب الثلاثة وتشاوروا فيما بينهم وقرروا ان والدم اما ان يكون قد خرف او أنه ضرب هم مثلاً ، لأنه من غير المعقول قتل انسان مقابل كلب . وبدلاً من ان يعملوا بنصيحة والدم ذهبوا الى صاحب الكلب القليل ليضربوا خاطره . وبعد أن حاولوا تهدئته وتمزيقه أخذوا يشجبون الحادث ويعربون عن استيائهم منه بين الحيام الجسورة فأثاروا المشاعر والمصطف على الراعي المسكين .

والحاز الرأي العام بصورة قاطعة الى جانب الراعي وتلقى التسائل شديداً وتوبيخات مقدحة . وبدأ ان القضية انتهت عند هذا الحد . ولكنه بعد اسبوعين من الحادث تعرضت فرأى الحياة الصحراوية حرق فاضح اكثر خطورة من الأول . فعندما كان الراعي المسكين يسقي أغنامه من أحد الآبار تزل عليه عند من الشباب البهيم الأثمنار وهم من القادمين الجدد من نفس القبيلة وقادرا جماعهم الى البئر التي كان يسقي منها أغنامه وازادوا ان يسقوا جماعهم قبل . واعتدى هؤلاء الشباب عليه بالضرب وكسروا الحوض الذي كان يسقي منه قطيعه الصغير . . وهذه قضية تقليدية من قضايا الاعتداء على الضعفاء الذين لا حول لهم ولا طول وجريمة لا تعترف بين افراد القبيلة ذاتها .

وعاد الراعي اليئس الى خيمته يندب حظه ويصرخ : الى متى يضغطون الاقوياء الضعفاء . . ابن اتم يا أهل مطير . . كيف تسمحون بهذا الظلم . . إن الله لا يوافق على هذه الأعمال .

ولما جمع اولاد المطيري العجوز الثلاثة بالحادث ذهبوا الى والدم يطلبون نصيحتة فيما يتوجب عمله لمنع تكرار مثل هذه الأعمال . وكان جواب والدم لهم : « اقتلوا ذابح الكلب » .

وقال الاولاد الثلاثة فيما بينهم : « لا بد ان والدة قد شاخ وخرف فنحن لم نستشهد في قضية مقتل الكلب بل في قضية تعدي بعض الشباب على حقوق جارة » .

وبالرغم من نصيحة والدم لم يفعلوا شيئاً سوى التنديد بالمعاملة السيئة لواحد

من أفراد القبيلة. أما الشبان المعتدون فكانوا يقولون لكل من تجرأ على توبيخهم :
« إلى الجحيم ايها الثرثرون ! ألسنم تعرفون ان القوي يجب ان يسيطر على
الضعيف ؟ هذه هي قوانين الصحراء .. هكذا كانت منذ الأزل . »

ومرّ شهر من الزمان .. وأراد أحد صغار مشايخ القبيلة ، وهو شخص لم
يكن محبوباً لشدة بخله ، ان يحصل على خروف ليقيم مأدبة دعا إليها . ولمس أنه
يكن لديه خروف مناسب بعث رجاله ليروا ما إذا كان هناك خروف للبيع
في الحياض المجاورة . وصدف ان مر هؤلاء بجانب قطيع الراعي الذي قتل كذبه
فحضرّت لهم فكرة وهي ان يأخذوا احد خرافه بالقوة مبررين ذلك بقولهم :
أو ليس هذا الراعي هو الذي تجرأ على القول بان خرافه اطلق ان تشرب قبل
جمال العرب ؟

وأسكت هؤلاء الراعي المخرج بقولهم ان شيخهم يريد ان يقيم مأدبة وهو
بحاجة الى خروف .. والافضل له إذن ان يخلد الى الراحة وإلا تعرض للأذى .
وقد أذرت هذه الخدافة الكبرى مريحة من السخط كما أذرت شعوراً بالشفقة
على الراعي المسكين . ولكن إجراء حازماً لم يتخذ لأن الشيخ الذي سرق رجاله
الخروف لديه جماعة أقوياء ، والناس عادة يتجنبون الخصومات التي تؤدي الى
سفك الدماء لا سيما إذا كانت تتعلق بفرد فقير لا أهمية له في القبيلة .

وقال له الجميع : « أمرك لله .. هو يدبر كل شيء » .

وذهب الأولاد الثلاثة الى والدهم حائقين ، فالتفت اليهم والدهم وقال :
« لا تطلبوا نصيحتي . فكما قلت لكم من قبل أقول لكم الآن . اذهبوا واقتلوا
الرجل الذي ذبح الكلب فتتوقف هذه الأعمال العدوانية ويتوقف معها
استضعاف الفقراء المساكين .

وأذر هذا الكلام عواطف الأولاد الثلاثة فقررروا ان يعملوا بنصيحة والدهم .
وأخذ هؤلاء يبحثون عن قاتل الكلب فعثروا عليه وذبحوه .. واستقبل
العرب جميعهم هذا الحادث على انه عادل وله ما يبرره ؛ وكان الرأي العام الى
جانب الذين أخذوا على عاتقهم تنفيذ حكم العدالة . وجاء أقارب الرجل القتيل

والشبان الذين طردوا أغنام الراعي من البئر والشيخ الذي سرق رجاله الخروف..
جاء هؤلاء وطلبوا الصفح والمعدرة من الراعي المطيري الفقير ، وأصروا على أن
لا تدفع دية الرجل القتيل ، وقدموا له بعد ذلك كده تعويضاً عن كلبه الذي قتل
واشتروا له حوضاً جديداً عوضاً عن الذي كسره الشبان الأشرار .
وساد السلام والهدوء بين البدو الخيميين حول الآبار وامتلات نفوس الذين
يميلون الى اضطهاد الضعفاء بالخوف والاحترام .. هذه هي العسالة التي تروق
لرجل الصحراء .

ولما اخبرت هذه الرواية للقصة لعثمان بن حميد العتيبي وهو من الزعماء البارزين
في قبيلة عتيبه قال إن هذه الرواية ليست اني تنطبق على عتيبه . وكانت روايته
لها كايلى :

— منذ سنوات كان هنالك رجل ثري معروف من عتيبه يملك قطعاناً كبيرة
من الجمال وقطعاناً كثيرة من الأغنام ، فكان مرموقاً ومخترماً من الجميع . ولكنه
كان ضريراً طاعناً في السن .. وكان اولاده الثلاثة الذين رزقه الله بهم يتعمون
بباشيته .

وكانت والدة الشبان الثلاثة قد توفيت فاتخذ الرجل الشيخ لنفسه زوجة
شابة حسناء ذكية من عائلة عريقة كانت تدبر أمر الخيمة .. وقد تزوج هذا
الفتاة ليستأنس بها في أيام شيخوخته . وكان في الحقيقة سعيداً معها . ولم يكن
الاولاد ليهتموا بشؤون والدهم الخاصة فكانت الزوجة الشابة اول من لاحظ
ذلك .

وكان للزوجة الشابة عشيق يقطن في خيمة مجاورة ويقوم بزيارة الشيخ
الضرير دائماً بدافع من انصداقة في الظاهر ولكن في الواقع ليحظى بمقابلة
الزوجة الشابة الحسنة . ولكن العلاقات بينها كانت ضمن نصابها الصحيح .
وذات يوم كان الشاب يغادر خيمة جاره العجوز فتبعه الكلب الذي لامسه
وكأنه يبغى عضه . فشهرك الشاب بندقيته واطلق النار على الكلب فقتله .
ولما سمع الشيخ صوت الرصاص صرخ قائلاً :

- ما هذه الرمية ؟
 فهرع اليه أولاده قائلين :
 - لقد قتل زائرنا الكلب .
 وقال الرجل العجوز :
 - ماذا ! إذن اذهبوا واقتلوا قاتل الكلب .
 وقال الأولاد فيما بينهم :
 - امر عجيب ، يبدو ان والدنا قد فقد عقله .. أنقتل رجلاً مقابل كلب مها
 بلغت قيمته ؟
 ولما رأت الزوجة الشابة ان اولاد زوجها لم يفعلوا شيئاً تمادت في غيها .
 فبعد اسبوع عندما كان الشبان يسقون جمال والدم وجدوها عند البئر تمازح
 حبيبها الذي بلغ به غروره واعتداده بنفسه حداً دفعه الى ضرب أحد
 « الحيران »^(*) فكسر رجله إذ كان يعرف ان هذا الجمل سيذبح وهو يريد بعض
 اللحم للأكل .
 وهرع الاولاد الى والدم الأعمى يخبرونه بما حدث وهم يقولون :
 - ماذا نفعل ؟ ماذا نفعل ؟
 وكان جواب الوالد العجوز :
 - ماذا تفعلون ؟! اذهبوا واقتلوا قاتل الكلب .
 ورأت الزوجة الشابة كل شيء ، وعرفت ان الأولاد لن يفعلوا شيئاً فبعثت
 برسالة الى عشيقها تطلب منه فيها ان يقابلها بعد حلول الظلام في مجرى رملي
 جاف للماء ليس بعيداً عن الخيام . وجاء الشاب في الموعد المحدد وقضى مع
 حبيبته وقتاً ممتعاً . وكانت الزوجة الشابة تعلم أنه إذا افتضح أمرها ونقل الخبر
 الى زوجها فلن تتعرض لأي عقاب .
 وبعد فترة من الزمن اكتشفت الزوجة الشابة انها حامل فذهبت الى زوجها
 * - حيران جمع حرار وهو طفل الجمل يطلق هذا الاسم على الجمل منذ ولادته وحتى يبلغ
 عمره سنة كاملة .

العجوز واخبرته انها تحمل منه طفلاً ففرح فرحاً عظيماً . وبعد تسعة أشهر
رزقت ولداً فاقبمت الاحتفالات بهذه المناسبة .

وبعد مضي ستة عشر عاماً أرسلت الزوجة في طلب اولاد زوجها وقالت
لهم :

— ان ولدي الاول اصبح رجلاً الآن .. اعطوه بندقية ليتعلم الرماية .
واعطي الصبي بندقية فأصبح في وقت قصير ماهراً بالرماية . وكان الصبي
قد أبلغ كيف ان إخوته الثلاثة تخاذلوا عندما طلب منهم والدهم ان يقتلوا قاتل
الكلب منذ عدة سنوات .. فقالت له امه :

— يا بني .. انت فخري واعتزازي . اذهب واقتل الرجل الذي قتل الكلب .
ولما كان الصبي شجاعاً يحب أمه فقد ذهب على الفور يبحث عن الرجل
وقته .. وعاد مرفوع الرأس لكنه لم يعرف ان الرجل الذي قتل على يديه هو
والده الحقيقي .

وعندما سمع الرجل العجوز الضرير صوت الرصاص صرخ قائلاً :
— ما هذه الرمية ؟

فلما أبلغ بما حدث فرح كثيراً وقال لزوجته باعتراز :

— يا زوجتي .. لم تلدي لي صبياً جميلاً فحسب ، بل ورجلاً قوياً أيضاً .
وأمسك بالصبي فضمه الى صدره ومنحه بركته . واصبحت هذه العائلة بعد
الحادث موضع احترام الجميع وجاء الفاسي والداني ليروا الصبي الذي قتل رجلاً
خرق جميع الأعراف العربية بقتله كلب جاره .

أما الزوجة الذكية فقد أسعدت زوجها من جهة وأعادت الى البيت شرفه
واحمه انطيب ، ومن جهة ثانية انجبت شاباً رائعاً .. ثم تخلصت من عشيقها .

الفضل التاسع عشر

الكويت

١٩٤٣ - ١٩٤٥

صنب للغداء

بقلم فيوليت ديكسون

كان حمد المكراد زعيماً بارزاً في قبيلة عجمان وصديقاً عزيزاً للشيخ أحمد . وقد توفي حمد في الكويت سنة ١٩٢٨ بسبب حمى شديدة انتابته . وتوفي شقيقه ركان في نفس السنة بالمرض ذاته في الرياض . وكان ابناهما خالد بن حمد المكراد وحمد بن ركان طفلين في ذلك الوقت .. ولكنها اليوم شابان وسيان يتزعمان فرع آل محفوظ في قبيلة عجمان .

وفي حزيران سنة ١٩٤٣ كان الشابان مخيمين في سلسلة الظهر التي تشرف على قرية فحاحيل الساحلية الصغيرة على بعد ٢٤ ميلاً الى الجنوب الشرقي من الكويت . وقد دعيت انا وزوجي لزيارتها هناك .

وكان حمد بن ركان قد قدم الى المدينة في ٨ حزيران لشراء بعض الحاجيات لعائلته قبل سفره الى الرياض في الزيارة السنوية للملك ابن سعود . وقد نقلناه معنا في سيارتنا . وكان ذلك الصباح شديد الحرارة ولكن الرياح الشمالية -

الغربية المعروفة بالبارح جعلت الطقس بعد الظهر يميل الى البرودة . ولكننا ونحن في طريقنا الى السلسلة باتجاه الجنوب الشرقي . وكانت حرارة هذه الرياح تزداد كلما ابتعدنا عن البحر بحيث ان محرك السيارة اشتدت حرارته مما اضطرنا الى التوقف مرتين لادارة المحرك باتجاه الريح وتغيير مائه لتبريده . ولما كان ذلك الريح استثنائياً فان الكثير من طيور القطا لم تهاجر شمالاً بل عشتت في أماكن مختلفة من سلسلة الظهر . وقد صادفنا عدة أسراب منها في طريقنا واخبرنا حمد ان رجاله عثروا على عدد من البيوض .

ووصلنا الى خيمة حمد في الساعة الخامسة والنصف . وكانت خيام القبيلة منتشرة حولها هنا وهناك بمجموعات صغيرة تتألف الواحدة منها من خيمتين او ثلاث انتشرت حولها في كل مكان قطعان الجمال . وكانت خيمة حمد قد نقلت من مكانها اثناء غيابها في الكويت ولكنه على كل حال عرف مكانها بالضبط مع انها كانت مخبئة وراء تلة صغيرة الى جانب الطريق . ولم يكن على التلة سوى امرأة لوحدها شاهداها وهي تؤشر لسيارتنا بالاتجاه نحوها ثم أشرت لنا بأن لفت عباؤها حول رأسها ثم الى الأرض مرة او مرتين .

تلك المرأة هي ميثا زوجة حمد . وكانت قد نقلت خيمتها ذلك اليوم ووصلت الى هناك قبل ساعات فقط من وصولنا . ولما كانوا في طريقهم الى الخيم الصيفي قرب ابو حليفا ، فان خيمته الكبيرة لم تنصب بل اكنفوا بمد ستارها الخلفية على عمودين وباسدال قطعة قماش من الخلف لمنع الرياح الحارة والرمال من دخول الخيمة . واسرعت السيدة فسحبت القاطع من بين امتعتها ونصبت عموداً في الأرض مدته عليه قاطعة بذلك المأوى الصغير الى قسمين لتشكل لنا مكاناً ظليلاً نجلس فيه .

وخلع حمد رداءه ومد بساطاً على الأرض في الظل ثم احضر سرج قمره وعدداً من المساند لتتكئ عليها . وحفر حفرة صغيرة في الأرض أمامنا ليشعل فيها النار واحضر أباريق القهوة والمواد اللازمة لها . ثم جاء ببعض العرفج والجلال (براز الجمال) وأشعل فيها النار . وزاد وهج النار الجلو حرارة ولكن ذلك

كان افضل من الانتقال خارج المكان نظراً لكثرة الرمال المتطايرة مع الريح .
أما ركان ونهار ولدا حمد الصغيران فقد لبسا الثياب القطنية البيضاء الجديدة
انتي احضرتها لها وجلسا معنا بأكلان الجوز والحلويات التي قدمناها لها . وانضم
الينا بعد ذلك خالد ابن عم حمد . وكان خالد قد نقل خيمته ذلك اليوم وأخذ
عائلته الى آبار الطويل بالقرب من وارا حيث يخيم والد زوجته واخوتها .
وزوجته ساره هي الابنة الكبرى لأحد اعز أصدقائنا زينفر بن حويبة . وكانت
سارة قد تزوجت مرتين من قبل : مرة من فهد الهذلان ومرة من غليفس احد
افراد حرس الملك ابن سعود في الرياض . ولها ابنة لطيفة من زوجها الثاني تدعى
خزفة وتبلغ من العمر سبع سنوات . ولها الآن من خالد ولد صغير يدعى حمد .
وكانت سعيدة في حياتها مع زوجها الثالث الذي كان يحبها كثيراً . وقد جاء من
وارا المعالجة بعض جماله التي اصبحت بالجرب .

كانت القموة جاهزة تغلي على حافة النار عندما ظهر فجأة على بعد عدة
ياردات جمل رائع يحمل بأكياس المؤونة يسير بأقصى سرعته وتعلقت بمؤخرته
سيده بدوية شابة ترتدي لباساً أنيقاً اسود اللون يرفرف بفعل الرياح . وبعد ان
قامت البدوية بمجهود جبار لإيقاف الجمل اضطرت لتتركه خوفاً من ان يجرها
وراءه . . وانطلق الجمل بعيداً . وعلى مسافة خمسين ياردة خلف خيمتنا سقط
سرج الجمل ولكن الجمل تابع سيره مسرعاً متجنباً نحو الجنوب .

ولما شاهد خالد ما حدث قفز من مكانه وانطلق بأقصى سرعته ليلحق بالجمل
ولكنه توقف عاجزاً بعد ان قطع مسافة نصف ميل . عندئذ ترك حمد موقد القهوة
ولحق بخالد على جملة لتابعة ملاحقة الجمل الهارب .
ودعته المرأة لينزع السرج قبل ان يركب الجمل ففعل بسرعة متناهية
وركب الجمل عاري الظهر .

وكانت وراء التلة عدة خيام اخرى للقبيلة فلما بان حمد عليها اندفع نحوه
بدري شاب وأشر له ان يتوقف . ونزل حمد عن جملة وأخذ البدوي الآخر
مكانه وقال له وهو يتابع المطاردة :

— يجب ان تعتني بضيو فك يا حمد .

ويبدو أن حمد قبل أن يغادرنا طلب من الرجل في الخيمة المجاورة أن يعتني بنا ويقدم لنا القهوة . وعرفنا أنه الرجل العجوز الذي صادفناه في طريقنا ومعه ابنته . . وكانا يشتريان المؤن من المدينة . ويظهر أن الجمل قد شرده بعد أن نزل عن ظهره لدى وصوله الى الخيمة ، ولم تتمكن ابنته من الامساك به . وقال الرجل إن جمده حاد المزاج مع أنه أصيل وثمين . وقبل ان يغادر بوابة المدينة في انصباح رفسه وأصابه بأذى . فقد كشف لنا ركبته المصابة بخدوش وقال انه يشعر بألم شديد بسبب كسر في أحد ضلوعه . وكان انكيس الذي سقط عن ظهر الجمل يحتوي على التمر ، أما الثاني فكان فيه بعض القهوة والشباب وغيرها من المؤن . وتناسى الرجل المسكين جروحه في غمرة تفكيره باحتمال فقد كل تلك الأشياء واحتل مكان حمد أمام النار التي تغلي عليها القهوة .

وهنا فكر زوجي أن الواجب يقضي بالاشتراك في المطاردة فركب السيارة وذهب ليأخذ خالد معه ثم سار في الاتجاه الذي سلكه الجمل . اهرب . وانطلق الدعاء والشكر من أفواه النسوة الجالسات هناك لهذه البادرة وساد شعور بأن كل شيء سيكون على ما يرام وأن الجمل الضائع سيعود الى أصحابه . وقدمت لي القهوة ولكنها لم تكن قوية الأمر الذي لم يرق لحمد .

وجاء ركان الابن الأكبر الذي يبلغ من العمر خمس سنوات وأراني ضباً أعطاء إياه الرجل الذي برعى الجمال . لم يكن الضب كبيراً إذ لم يتجاوز طوله الثماني عشرة بوصة ، مع انه كان يبدو سمياً . وقال أهل الخيمة انها أنثى ويمكن تحسس البيوض في جوفها . ولما أعلنت عن عدم رغبتى فيه قرروا أن يشوى على النار ليأكلوه . فأخذ حمد وذبحه فلم يأت بأية حركة أو صوت ولكنه نرف منه قليل من الدم . ثم شق حمد برأس سكينه بطن الضب مسافة ست بوصات ونزع أحشاه وطرحها بعيداً . ولم يبق منها سوى الكبد والبيوض التي بلغ عددها خمس عشرة بيضة . أما حجم الواحدة منها فلم يكن يتجاوز حجم رأس إصبع اليد الوسطى وتشبه بيضة الدجاج قبل اكتمال نموها . ونزعها حمد بكل عناية

ووضعها مع الكبد في محمص للقهوة .

وجاء دور ميثا فبدأت طهي البيض على النار بتحركها باستمرار الى أن
كسر الصفار وشكل قرصاً من العجسة أضافت عليه قليلاً من الزبدة . وبعد
دقائق معدودات قلبت القرص في صحن خشبي وضعته أمامي . وكان الولدان
يرقصان فرحاً على أمل ان يحصلوا على بعض ذلك الطعام . وأكلت لقمة أو
لقتعتين فكانت جيدة في الواقع مع أن لها طعماً كطعم الجراد ولكن مزيداً من
الملح عليها يحسن حالها قليلاً .

وجاء زائر تتبعه غنمة سمينة سوداء باتجاه الخيمة فاندفع الكلب حجلان
نحوه ينبح نباحاً شديداً غاضباً . ونهض حمد لتحيته وتبادل الرجلان القبلات .
وبعد أن حيا في الزائر جلس بجانب النار . وذهبت ميثا لاحضار مزيد من
العرفج والجلا وضعتهم فوق النار حيث أحدث ذباً عالياً ثم جلست الى جانبي .
وأعجبني ان أرى انها لم تغادر المكان بالرغم من وجود الرجل ولكن يبدو ان
الرجل ينتمي الى نفس القبيلة وربما كان من الأقرباء .

ووضع حمد الضب على النار بحيث ارتفع بطنه الى أعلى . وظل ذيله يتحرك
فترة وكأنه لا يزال حياً على شكل أنمي تتلوى أثر مقتلها . ثم انصرف بمحض
مزيداً من القهوة لأن التي صنعت في البداية كانت ضعيفة . وقال انه يريد أن
تكون القهوة جيدة لدى عودة زوجي .

وعندما اختفت الشمس وراء الأفق عند الغروب بدت لنا السيارة العائدة
من بعيد . وبعد دقائق معدودات كانت تقف وراء الخيمة فنزل منها خالد وهو
بصرح : طرحناه .

وأشرفت وجود الجميع لهذه الأنباء السارة لا سيما وجود النسوة اللواتي كن
يجابني . وبالرغم من أن الوقت كان متأخراً فقد أصر حمد على زوجي أن يشرب
فنجاناً من القهوة . . وهكذا عدنا للجلوس مرة أخرى . ودار على الجالسين صحن
فيه قمر وآخر فيه بقية من عجة بيض الضب . وفيما كان الحاضرون يحتسون
القهوة قص عليهم زوجي حكاية مطاردة الجمل الهائج وطرحه .

قال زوجي :

- لحسن الحظ ان الأرض كانت جامدة وليست رملية كثيراً ، الأمر الذي مكنتني من اللحاق به على بعد اثني عشر ميلاً من هنا . وكان المطارد الأول قد ترك بعيداً خلفه ولكننا أتينا على الجمل الهارب وهو واقف بدون حراك في مجرى جاف . وعندما اقتربنا منه أطلق ساقبه للريح مرة ثانية وأخذ يعدو بأقصى سرعته . وحاولت ان أتقدمه لأرده الى الوراء ولكنه لم يخف من السيارة وظل يندفع راكضاً بحاذاتنا في مكان لم يكن بالامكان السير بسرعة أكبر .

هـ وكان امامنا على بعد ثلاثة أميال قطيع من الجبال الحلوب يملكها الشيخ صباح الناصر الصباح . وتوجه الجمل الهارب نحو القطيع واندى بينه فاسرعنا نحن واقتربنا اكبر مسافة ممكنة من القطيع ونزل خالد وتبع الجمل بكل حذر الى ان وصل اليه من الخلف وامسك ببقية الجمل المشدود في رقبتة وجعله يركع على الأرض بخفة متناهية ثم هرع وسط اصوات مزججرة صادرة عن الجمل يربط قوائمه الأربع بالجبال التي كانت لا تزال على السرج المشدود على ظهره .

وبعد ان شد وثقه جيداً وضع السرج في السيارة ورجعنا تاركين الجمل الهائج يتخبط عيشاً محاولاً الإفلات من قيوده . وكان راكبان من عجمان قادمين من اتجاه آخر فأنتمر لها خالد فتوقفنا وركبنا السيارة نحوها . ودلها خالد على الجمل المقيد وطلب منها ان يعيدها الى خيمة حمد .

وفي هذه الاثناء كانت عملية طهي الضب قد أشرفت على نهايتها وكان قسمه مضى على دفنه في الرماد أكثر من ربع ساعة . فامسك به حمد ونفض عنه الرماد وقص ذيله وناولني قطعة منه . وأخذ خالد بقية الضب منه وأخذ يفتشهم قطعاً كبيرة منه يجلدها . واعطى الرأس لركان الصغير واعطى نهار فخذاً فهرعا الى داخل الخيمة بأكلان حصتها بنهم . وكلما حاولت ان افطع قليلاً من الذيبان الذي اعطيته كانت تصدر منه أصوات تشبه الفجيج ! كان لحمه خيطياً أبيض اللون يشبه الكركند وله طعم كطعم الجراد . ورفض زوجي بوقاحة ان يأكل منه ولكنه حزن لما اخبر ان العجة التي اكل منها قبل قليل ليست سوى بيوض

النسب .

واراد خالد ان يقدم الجمل هدية لزوجي فلم يقبل . وقال خالد ان الجمل
قدم له من الملك ابن سعود قبل ثلاث سنوات وانه ذلول أصيل . وقد اعطاه
منذ ذلك الوقت للرجل الشيخ صاحب النضلع المكسورة .
وبعد تحيات الوداع ركبا عائدن الى المدينة . وقد سرنا ان نشاهد كيف
ان جميع اهل الخيم طفحوا بشراً لاستعادة الجمل اثارب مما يدل على مدى تعلق
البدوي بهائه . وبموجب العادات كان يحق لزوجي المطالبة بمبلغ ثلاثة ريات
لطرحة الجمل .. وتمنيانا الشفاء للرجل المعجوز . ((انتهى حديثك زوجة ديكسون))

زوجة فهد الفاضل المريضة

في الخامس والعشرين من تموز سنة ١٩٤٣ التقيت وزوجتي برجس مرتي
يدعى فهد بن عبد الرحمن الفاضل ، حفيد الرجل الذي حفر بشر فاضل الشهيرة في
الاطراف الشمالية للربع الخالي . ويبلغ فهد الخامسة والأربعين من العمر وهو
عضو مرموق في فرع النقابة من آل مره . وكان وقت اجتماعنا به مخيماً مع
حوالي اربعين خيمة من آل مره عند الآبار الأرق على بعد ثمانين ميلاً الى الجنوب
من الكويت . وجاء الى منزلنا ذات صباح وعرف على نفسه بشكل غير مألوف
عادة .

وقال الرجل :

— سمعت بفضلك على ابي ليلى وغيره من بني قومي ، وما قد جئت من مسافة
بعيدة لأطلب منك فضلاً . ان لي زوجة عزيزة مصابة بمرض وقد احضرتها
ليعاينها الطبيب . ولكنني لست املك مالاً لأدفع اجرة الطبيب ، بل املك
بنديقية موزر ، جيدة ارجوك ان تأخذها مقابل ذلك .

وسألته :

— ابن تخيم ؟

فأجاب :

— خارج دروازة نايف في خيمة صغيرة على صعيد عجمان وراء آبار الشامية بالقرب من خيمة امرأة عجمية تدعى صفية او ام مانع .
وكننا نعرف السيدة التي اشار اليها فوجدناه ان نذهب لزيارته ذلك المساء .
وتوسل إلينا فيد ان لا نتباطأ لأن حالة زوجته سيئة للغاية وقد عانت آلاماً مبرحة خلال رحلتها من الأرق على ظهر الجمل مسافة ثمانين ميلاً .
ووجدنا خيمة صغيرة قذرة ذات عمود واحد طرح عليه رواقان تدليا على الجانبين قال فيد ان ذلك أسهل للسفر . ورأينا داخل الخيمة امرأة محزنة يبدو انها كانت في الأصل شابة جذابة ولكنها أصبحت من الضعف بحيث انها لا تستطيع الوقوف على قدميها . وحدقت المرأة بنا بعينين مشدوهتين وهي تظن الى صدرها طفلاً هزيباً لا يتجاوز عمره عدة أشهر .
وقال فيد مخاطباً زوجته :

— قومي يا وضحي .. هنا ام سعود وابو سعود وقد جاءا لزيارتك ومحاولة شفائك .

وحاولت وضحي جهداً ان تفعل مما طلبه زوجها ولكنها لم تستطع النهوض لتحميئنا فصدرت عنها تأوهات مؤلمة . وشرح لنا فيد ان دملاً نبت في رقبتها منذ اربعة اشهر واخذ يكبر ويكبر الى ان يشتت زوجته من شفائه بعد ان عانت الكثير من الآلام بسببه .

وطلبنا ان نشاهد النمل قرأينا تورماً خفيفاً يمتد من الأذن اليسرى حتى أعلى الكتف وفي وسطه بقعة حمراء كبيرة بحجم البرقالة . ويبدو ان شعر المرأة كان يضايقها فقص قسم كبير منه ولكنها ظلت غير قادرة على تحريك رأسها او رقبتها .

وقالت لها زوجتي :

— اطمئي .. سوف تشفين . أول شيء سنفعله في الصباح الباكر هو ان نأتي بسيارتنا لنقلك الى مستشفى الارسالية الأميركية المسؤولة عنه احدى السيدات والذي يعمل فيه طبيب ماهر .

واعربت وضحى المسكينة عن شكرها بعينها الكبيرتين اللتين قدضجان
النا وبنحركة من بدنيا .

وطوال ذلك الوقت نجمر عدد من النسوة والأطفال حولنا كانت صفة من
بينهم طبعاً ، واخذوا يتدافعون ليلقوا نظرة على المرأة الطريحة . وظل فيهد
مشغولاً طوال الوقت في منعهم من التدافع حتى لا تسقط علينا الخيمة الصغيرة .
وغادرتنا المكان لتعود في الصباح الباكر كما وعدنا ونقلنا المرأة وزوجها
ووالدته والأولاد الثلاثة الى المستشفى حيث أجريت لوضحي عملية مستعجلة .
والخيرة الدكتور مكادر وزوجته الشبيطة اللذان اجرىا العملية ان سطرلاً من
القيح أزيلت من الدمع . وظلت سيارتنا تنقل المرأة المريضة منذ اسبوع الى
المستشفى لتغيير رباط الجسرح . وفي السادس من آب كانت وضحى تسير في
طريق الشفاء العاجل واصبح بإمكانها ان تمشي لزيارتنا يومياً ونحبرنا عن حياتها
في الجنوب البعيد . وكان فيهد أيضاً يأتي لزيارتنا يومياً ويقول انه لا يرثوي من
مشاهدتنا وان شعبه سيعرفون بكل فضل أم سعود على زوجته ، وان الملك
عبد العزيز سيعرف بذلك ويكون شاكراً .

وردت عليه زوجتي بقولها :

- في الحقيقة اذا أصبح لنا شرف الحصول على امتداح ابن سعود لنا يكون
ذلك بمثابة مكافأة قيمة .. ونرجو ان تأتي لزيارتنا قبل ان ترحل .
ان آل مرد قوم طيبون وهم طريقة رائعة في تقديم الشكر والاعجاب . .
ولم نأخذ بتدقية فيهد لقاء العملية بل سددنا القيمة من جيبنا .

مهارة الدكتور دايم

كان الدكتور لويس دايم الشهير الذي توفي في الولايات المتحدة عام ١٩٥٣
عضواً بارزاً رفيع الشأن في الارسالية الاميركية في البحرين . وعمل فيما بعد مع
شركة النفط العربية - الأميركية في الظهران الى ان اضطرته احواله الصحية
السيئة للعودة الى بلاده . وأثناء وجوده في الجزيرة العربية كان ينظر اليه البدو

نظرة احترام ووقار في كل مكان ، وكان بين الرجال القلائل الذين كان يسمح لهم بالذهاب الى الرياض بصورة مستديمة لمعالجة أفراد العائلة المالكة والمرضى من البدو الذين كانوا يتقلون الى العاصمة للمعالجة .

كان دائم في نظر البدو ساحراً عسرياً يستحق الثناء والمديح الذي كان ينصب عليه من جميع أنحاء عالم البدو الرحل الذين لم ينفكوا لحظة عن التحدث بما آثره وعطفه ومهارته وقدرته على الشفاء . وليس ذلك أقل مما في الأمر لأن البدو الذين يتجاوزون بطبيعتهم مسع العطف والاحسان ويحاولون المقابلة بأضعاف الأضعاف ، قد نشروا في القريب والبعيد قصصاً وحكايات فيها الكثير من المبالغة يقصد بها رد الجميل للرجل الذي ساعدهم وشفاهم من أمراضهم الغريبة .

ففي ٢٧ تموز سنة ١٩٤٣ جاء عبدالرحمن بن ماضي الأمير السعودي في أبرق الكبريت (او الجوف) بشمال الاحساء لبرد لنا في الكويت الزيارة التي قمت بها وزوجتي له في الاحساء في آيار من تلك السنة . وأثناء مأدبة الغداء التي اقمناها على شرفه اخبرنا من جملة الأشياء القصة التالية عن الدكتور دائم :

ذات يوم كان الدكتور دائم في شقرا حيث جيء له ببدوي فقير بينه وبين الموت قيد شعرة . وقال رفاق البدو للطبيب : انه يريد ان يموت لكننا أردنا أن نأتي به اليك لعلك تستطيع ان تفعل شيئاً من أجله .

وقام دائم بفحص المريض من كل جانب لكنه لم يجد أثراً لأي خلل عضوي فوضعه تحت المراقبة لعدة أيام ولكن جميع الجهود التي بذلها لتحسين حالته ذهبت هدباء .

وبالنتيجة وجد دائم ان المريض لم يأكل شيئاً خلال السنتين الماضيتين سوى حليب الجمال وبعض التمور ، فخطرت له فكرة بارعة . وسأل القصابين هناك عن الوقت الذي سيذبحون فيه جلاً وطلب منهم ان يقطعوا له قطعة من الجلد الذي يغطي ركبة الجمال . واخذ قطعة من هذا الجلد بحجم قطعة النقود وربطها بخيط رفيع وأمر المريض ان يبلع القطعة نيئة ففعل واخذ هو يرقب النتائج بعد ان تأكد ان طرف الخيط لا يزال خارج فم الرجل .

وبعد مضي اكثر من يوم أخذ دايِم يسحب قطعة اللحم النيء ببظء من جوف الرجل فوجد كتلة من الطفيليات التي تعيش على بدن الجمال ملتصقة بها من النوع الذي عندما يشبع من امتصاص الدم يصبح بحجم حبة العنب . وصاح الدكتور دايِم وهو يشعر بنشوة النصر : هذه هي سبب علة الرجل .

ويبدو ان الرجل قد ابتلع هذه الطفيليات وهو يشرب حليب الجمال فجاءت في موضع حيوي من اعضاءه الداخلية حيث ظلت تعيش وتنمو فترة من الزمن فعندما دخلت قطعة لحم الجمال جوف الرجل تعرفت عليها هذه الطفيليات بالفريزة أو بحاسة الشم فافلتت قبضتها على جسم المريض وتمسكت بغذائها الطبيعي .

وشفي المريض تماماً .

انني اذكر هذه الحادثة بدون تعليق لأنني لست ادري ما اذا كانت قصة حقيقية او من نسج خيال البدو . ولكن الشيء المؤكد هو ان القصة انتشرت وصدقها الناس بحرفيتها - وقد شدد الأمير عبدالرحمن على هذه النقطة - لاسيما البدو الذين يحفظون الود والعرفان للدكتور دايِم ومهارته الخارقة والذين يريدون من اخوانهم في كل مكان ان يعرفوا ذلك .

آبار الطويل

قع آبار الطويل على بعد اثنين وثلاثين ميلاً الى الجنوب من الجنوب الغربي من الكويت . وهي تشكل مع صبيحية التي تبعد عنها اثني عشر ميلاً الى الجنوب ومع جهرا ثلاثة من أهم الأماكن التي يعرفها البدو جيداً للتخيم الصيفي في شمال شرق الجزيرة العربية . والأماكن الثلاثة تضم عدداً كبيراً من الآبار يرجع تاريخها الى اقدم الأزمان ويجدر بالمرء زيارة أحدها عند اشتداد الحر والتجول بين خيام مطير وعجبان المتلاصقة المكتظة ورؤية قطعان الجمال وهي تنتظر دورها لعب الماء حول الآبار .

كان ذلك في السادس والعشرين من آب سنة ١٩٤٣ . وكان نجم سهيل الذي

يدل ظهوره على انتهاء الصيف قد ارتفع في نجد قبل ثلاثة أيام وأصبحت الليالي أكثر برودة والجمال ترد الآبار كل ثلاثة أيام . ويقال أيضاً ان الانسان في هذا الوقت يشرب كميات أقل من الماء عند ظهور هذا النجم .. او ليس يشعر الانسان في داخله كبقية افراد عالم الحيوان ؟

وفي تلك السنة صادف رمضان اليوم الأول من أيلول ولم يبق سوى بضعة أيام يمكن فيها للمرء ان يأكل ويشرب كما يشاء في النهار . وكان الشيخ خالد بن حمد المكراد الذي اشترك معي في مظاردة الجمل الهارب ينتظر في الكويت سيارة تقله الى الرياض .

ولم يكن خالد يريد الذهاب لكن أوامر الملك يجب ان لا يقلل من شأنها . فقد أبلغه ابن سعود قبل شهر ان عليه أن يحضر الى العاصمة لفضاء شهر الصوم عنده . لان الملك كان يجب دائماً ان يجمع حوله مجموعة من الشيوخ الشبان اللطيفي المعشر ليرافقوه و افراد عائلته أثناء الصوم . وكان خالد مقرباً الى الملك وبأمل ان يصحبه الى الحج في مكة بعد سبعين يوماً من عيد الفطر . وذلك يعني « الخرجية » و « انكسوة » لأن الملك لا يدخل على المقربين اليه او على شيوخ القبائل الذين يصحبونه للحج .

ولما كان خالد يرغب في رؤية زوجته وأولاده قبل ان يسافر الى الجنوب ، فقد طلب مني ان انقله بسيارتي الى الطويل . وكان عليّ ان أقوم بعمل قفنيشي في مركز وارا فوافقت ان آخذ خالد معي الى الطويل أولاً . وتوجهنا الى هناك في الساعة الخامسة والنصف من صباح الثامن والعشرين من آب . وعندما اقتربنا من الطويل سألني خالد ما اذا كنت استطيع ان أحمل له في سيارتي الى الكويت شداة المنضل (الشداة يعني سرج الجمل) لأنه قد يضطر الى القيام بالرحلة الى الرياض على ظهر الجمل ، فوافقت .

كان منظر الطويل رائعاً .. فقد انتقل فرعاً محفوظ ومسرى في قبيلة بجبان الى صبيحيه وجهراً فكان عدد الخيام أقل مما كان عليه عندما شاهدتها آخر مرة ومع ذلك كان عددها لا يزال يزيد عن خمسين خيمة . وكانت الآبار مكتظة

بجمال الديامين . (الديامين فرع من مطير شيخه الأعلى أبا المرقى) وقد تجمعت الجمال حول حياض دائرية كبيرة بالقرب من أفواه الآبار فيما كان غيرها ينتظر دوره على شكل صفوف بين الخيام بمواجهة شمس الصباح الباكر كماداتها . وهناك أيضاً كانت جمال زنيفر بن حويله وابنائيه ولكن اصحاب تلك الجمال كانوا منهمكين في اصلاح فوهة أحد الآبار بعد ان قاموا بتنظيفه وتغطيته بالعرفج الممدود على عظام الجمال لتقويته .

وتوجهنا رأساً الى خيمة زنيفر والد زوجته خالد ، حيث كانت تقيم ساره وولداها خزنه وحمد . ولم يمض وقت طويل حتى تجمع حولنا عدد من النساء والأطفال في حين ذهب آخرون لاحضار زنيفر وولديه عبدالله ومعضد الذين كانوا يعملون في البئر . وفرشت لنا ساره بساطاً في قطاع الرجال من الخيمة يعرف بالرابعه وجعلتنا نشعر وكأننا في بيتنا . والتف حولي على الفور حمد الصغير ونورية وهما أولاد عبدالله ومعضد وقدموا لي خذودهم لأقبلها دون خجل أو وجل .

وجاء زنيفر وولداه تبدو على وجوههم السعادة وعلى ثيابهم الأوساخ والوحول من جراء حفر البئر .. وجلسوا معنا . وأتت ساره بجليب الجمال في وعاء خشبي ثم تبعته القهوة التي كانت تغلي على النار استعداداً لتقديمها الى العاملين في البئر .

ولقي خالد ترحيباً حاراً نظراً لكونه زعيم آل محفوظ ثم انسل بهدوء ليجري حديثاً خاصاً مع زوجته ساره التي احتلت مكانها على الفور نمشا العجوز زوجة زنيفر التي كانت تبدو اكثر تهديلاً من المعتاد . وكانت كلماتها الاولى لي :
- هل احضرت لي معك كسوة ؟ دائماً تحضر معك الهدايا لساره والارواد وتنساني .

وأجبتها بقولي :

- زنيفر سيعطيك الكسوة لا أنا .. اذمي وأحضري شفى .

وشفى التي تبلغ من العمر ستة عشر عاماً هي ابنة عبدالله من زوجته السابقة

سنوي التي طلقها . ولشغى معزة خاصة في قلوبنا .

وبعد القهوة أصر الرجال على ان أقوم بتفقد الجمان والبشر الجديدة التي وهبهم إياها سمو الشيخ أحمد قبل عدة أيام . وابلغت ان البشر قد امتلأت خلال سنوات طويلة ولكن مياها كانت شديدة العذوبة مع انها كانت في ذلك الوقت معكرة قليلاً . واعطيت قليلاً من تلك الماء لأتذوقها ثم تفقدت التغطية المكونة من العرفج حول فوهة البشر وقد كسي سطحها بالطين . وهذا العمل استحق اعجابي وتقديري بالفعل لأنه متقن للغاية . وكانت القامة الخاصة بجر المياه قد اقيمت في مكانها مما جعل الجميع في حالة من السعادة والرضا . فتمنيت لهم وللبشر حظاً سعيداً قائلاً : مبروكه . مبروكه . ورد علي الجميع وكأنهم فرقة موسيقية :
« الله يطول عمرك » .

واقترادني زنيفر الذي لاحظت انه كان ثرثاراً أكثر من عادته لأرى قطيع جماله الخلوب المؤلف من ثلاثة وخمسين رأساً تجمعت في مكان قريب من الحيمة . وهذه الجمال كلها تزوجت من فحول عمانية أصيلة قال انه تلقاها هدية قبل أربع سنوات من محمد أبو ليلى شيخ النقدان في آل مره . وبكل فخر واعتزاز اشار زنيفر الى ثلاثة من بنات العمانية اعمارها ثلاث سنوات وستان وسنة على التوالي . اما الذكر الكبير فكان أصيلاً معافى وسميناً له منام كبير .

وعندما عاد زنيفر ليعمل في البشر انضم الى خالد وعدنا سوياً الى الحيمة لنجد جمهوراً أكبر من الشيوخ والشبان والأطفال الذين تغطي اجسادهم اسمال بالية بذرة دفعهم الفضول لتسقط الاخبار الى الاستماع لاحاديثنا . وكان اول سؤال ألقى علي : « متى ستنتهي الحرب؟ » ولماذا تجوز الحكومة المواد الغذائية والأرز؟ « وهذا السؤال يشير الى النقص الكبير الذي كانت تعاني منه الكويت .

ومن أطرف الأسئلة التي سمعتها : « ماذا ستفعل الحكومة بهتلر عندما تلقي عليه القبض؟ »

واجبت على هذا السؤال بقولي :

— « انها ستضعه في قفص وتسلمه لمعجبان .. أليس هو حفيد ركان الهذلان
الذي كان شيخكم في يوم من الأيام ؟ »

وفي هذه التورية اشارة الى مزاح كان يطلقه ابن سعود الذي كان يحب دائماً
ان يذاعب المعجبان بقوله ان ركان الهذلان عندما كان سجيناً في الآستانة تزوج
امرأة تركية وانجب منها اطفالاً ينحدر من أحدهم الفشار الكذاب ادولف
هتلر .

وهنا صاحت الجوقة :

« نعم .. نعم سلموه لنا ونحن نعرف كيف نتصرف معه .. ابن الكلاب ،
ولم يكن بإمكانه البقاء هناك مدة اطول فودعت الرجال واستأذنت بالذهاب
من خلف القاطع نمشا وساره وشفي وريفا زوجة عبدالله اللواتي انسجبن الى قطاع
النساء من الخيمة عندما تجمهر حولنا الرجال .
وكان الوداع الأخير الذي لقبته اذ وخالد اشبه بتظاهرة قام بها جمهور من
الأطفال . كما انني تلقت قبلة في الأنف من زنيفر الذي دعاني لزيارته مرة ثانية
على ان احضر ام سعود معي .

وبعد ان أخذنا شداد خالد سرّة نحو بركان ومن هناك اتى مركز وارا عبر
ضريق دائرية . وفي وارا سرني ان ألتقي بخميس بن رمضان رئيس المرشدين في
شركة النفط العربية الأميركية . وكان خميس قد قدم من الأحساء ليرى زوجته
الجديدة نورا شقيقة محمد بن طاهوس رئيس حراس شركة نفط الكويت في منطقة
آبار بركان .

وبعد ان شربنا القهوة في كوخ الحارس اخذني خميس ومحمد لتسلم على نورا
وامها . وكانت نورا قد هيات شقة نظيفة لزوجها في منزل محمد بينما انتقلت
ساره الى خيمة منفصلة لتفصح لهم المجال . وكنت انا وزوجتي نعرف نورا
والدتها منذ أربعة عشر عاماً ولذلك سرني ان أحصل على شرف المعاملة وكأنني
احد أفراد العائلة .. فدخلت شقة نورا دون أي مانع بسبب عدم وجود زوجتي
معي .. وهذه عادة تتميز بها عجمان .

قضيت نصف ساعة اتحدث الى خميس ونورا اللذين كانا في أحسن أحوالهما . ولم نفس نورا ان تسألني عن كيس الأرز الذي كانت له قيمة تذكر في تلك الأيام العصبية فوعدها ان افعل ما يوسمي للحصول على كيس اقدمه لها . وكانت لا تزال طفلة في طريقة حديثها وليس عجباً انها استأثرت بقلب سمو الشيخ احمد الذي تزوجها سنة ١٩٣١ ومن المؤسف ان ذلك الزواج قد انتهى بعد سنتين لأن نورا لم تنجب أطفالاً .

وأخبرني خميس اشياء كثيرة عن اصدقائي الأميركيين والعرب في الظهران ، وتحدثنا عن الأيام السالفة وعن الرحلة التي قمت وزوجتي بها برفقته الى الظهران والى آذار مدينة نج . وفي الحقيقة ان هؤلاء البدو الذين ينتمون الى اصل رفيع يكرمون المرء عندما يزورهم في ديارهم .. ولم استمتع في حياتي قط برحلة كنتك التي قمت بها ذلك اليوم مع خالد المكراد .

عدت الى الكويت في الساعة الحادية عشرة والنصف صباحاً قبل اشتداد الحر . وقد وفيت بوعدي وعدت لزبارة هؤلاء القوم في السابع من تشرين الأول بصحبة زوجتي . وكانت هديتنا لساره حجري رحا لطحن القمح لاننا علمنا انها بحاجة ماسة اليها . اما الأطفال فقد أعطينا كلا منهم دشاثة وغطاء للرأس . ولم نفس نورا في وارا فقد حملناها كيساً من الأرز لاقينا صعوبة كبيرة في الحصول عليه .

عودة الحجاج

عودة الحجاج من مكة تكون دائماً حدثاً سعيداً اذ يتوجه أقارب الحجاج العائدين مسافة مئة ميل احياناً لملاقاتهم وقضاء ليلة معهم في مخيم على الطريق ويستقبلونهم بعد هذا الغياب الطويل بالطعام الشهي والماء العذب وغيرها من المفريات .. أو لم يكن هؤلاء في بيت الله الحرام ؟ ألم تغفر ذنوبهم فعادوا اتقياء انقياء ؟

ان استقبال الاصدقاء للعائدين له دلالة خاصة لا سيما اذا كانوا قد ذهبوا الى

الحج على ظهور الجمال (مسافة ألفي ميل) مما يعني انهم تغيّبوا عن منازلهم مدة ثمانين يوماً ناهيك عن المدة التي يقضونها في المدينة ومكة المكرمة . ان فرحة الحجاج العائدين لا توصف وهي تفتح القلب لا سيما عندما يزرعون الهدايا الصغيرة التي حملوها معهم الى اعزائهم .. وفوق كل شيء الحج الى مكة هو الذي يحفظ وحدة الاسلام .

لا زلت أذكر جيداً عودة سالم المزين من الحج في الخامس من كانون الثاني سنة ١٩٤٥ ذلك اليوم الذي كان بمثابة عيد له ولعائلته . فقد أعطيته اجازة ليذهب الى الحج مع بعض أفراد أسرته وهم : زوجته عمشا ، وشقيقته منيرة ، ومزيد النظاروي ، وسليمان زوج شيخه ابنة ابراهيم المزين شقيق سالم ، وولد عبد اسمه مبارك . لقد افتقدناهم كثيراً طيلة الأشهر الثلاثة التي تغيّبوا فيها ولذلك سررت كثيراً لدى سماعنا انهم وصلوا رجم الجهتان على بعد خمسة عشر ميلاً الى الجنوب من وارا حيث كان الاتفاق ان تنقل مواشيهم لترعى هناك .

ولم تكف الأخبار فصلنا حتى قررت وزوجتي وولدنا سعود الذي كان يقيم عندها لعدة ايام ان نخرج الى نعيم سالم لاستقبال العائدين . وقد حملنا في السيارة معنا من الطعام والأمتعة ما يكفي لقضاء ليلة معهم في خيامهم السوداء . وصلنا الحخم الساعة الحادية عشرة صباحاً . وكان الحخم يقع في منخفض صغير على مسافة قصيرة الى الجنوب من رجم الجهتان . ولما وصلنا اى هناك أخذت الكلاب تنبح واستقبلنا الرجال والنساء والأطفال وعلى رأسهم سالم بالترحاب والأهازيج . لقد كنا نحب عائلتنا العربية الصغيرة وقد سرنا كثيراً انهم عادوا اليانا من جديد .

وبعد التحيات المعمودة قام سالم ليصنع القهوة التي بعد ان شربناها تجموس حولنا الجميع لينقلوا الينا اخبارهم وليستمعوا منا عما يحدث في الكويت . كان يبدو عليهم النحول والتعب لأن رحلة طولها الفأ كيلومتر على ظهر الجمال ليس أمراً هيناً خاصة بالنسبة للنساء . وكانوا العائدون قد قابلوا محمد وحمود أولاد ابراهيم المزين وهما ابنة سالم التي جاءت مع اغنامها . وقد فرحت كثيراً

over ①

لمقابلتنا .

وسألتنا عمشا عن صحتنا وصحة اصدقائها الكثر في الكويت ثم اخرجت لنا هداياها الصغيرة التي تدل على عاطفتها نحونا . فقد أعطت زوجتي زجاجة صغيرة فيها ماء من زمزم البئر المقدسة بجوار المسجد الكبير في مكة . ويعرف عن هذا الماء بأنه من نفس المصدر الذي أحضر منه الملاك جبرائيل الماء باعجوبة لينقذ هاجر وابنها اسماعيل من الموت عندما تأها في البراري المقفرة منذ عدة قرون .

واعطيت زوجتي ايضاً بعض ثمار الدوم الذي له اساطير تتعلق به اخبرنا اياها زوجها فيما بعد . وقدمت عمشا لولدتنا سعود جوارب رخيصة اشترتها من سوق مكة . . فكانت هدية مؤثرة . اما هديتي فكانت عبارة عن قطعة من الحجر الناري عليها علامات كذلك الموجودة على الحجر الأسود المقدس في الكعبة القائمة وسط الباحة الواسعة للمسجد الكبير .

وقالت عمشا : و لقد وجدت هذه القطعة على مسافة مسيرة يوم كامل من مكة فخطر لي انك تود ان ترى كيف هو الحجر الأسود .

كان الحجر اخضر الى درجة السواد فيه خطوط بيضاء ربما كانت تشبه احرف هجاء قديمة . ولا زلت احتفظ بهذه القطعة بين التحف الثمينة التي أملكها . ويزن هذا الحجر خمسة أرطال وقد حملته عمشا وحافظت عليه في سرج جملها مسافة تزيد عن ائف ميل .

وبعد ذلك بدأ سالم يقص علينا تفاصيل رحلته الى الحج فوصف لنا الاشياء المدهشة التي رآها والواجبات الدينية المختلفة التي قام بها .

ولم يكن قد زار مكة من قبل فأثرت فيه هذه الزيارة تأثيراً كبيراً لانه كان يصف مفاتها بنوع من اللذة العارمة . ومن هذا الوصف البسيط المزوج بالانفعال علمنا مقدار تأثير زيارة بيت الله وغفران الخطايا في جبل عرفات ، على سالم وعمشا .

تمت الاماكن المقدسة على طول مساحة كبيرة حول مكة محدة بعدد من

الاعمدة اقيمت على مسافة من المدينة . ولدى وصولهم الى الحدود الشرقية نصب سالم وصحبه خيامهم هناك وغسلوا وطهروا انفسهم ولبس كل منهم رداء الاحرام - ابيض اللون للرجال وأخضر قائماً للنساء - الذي يحتفظ به الزائر الى يوم التضحية الكبرى الذي يصادف اليوم العاشر من ذي الحجة وهو شهر الحج . وقبل الدخول الى مكة قص كل من الرجال ثلاث خصل من شعره واحدة من كل جهة من الوجه وأخرى من وسط الرأس فوق الجبهة . وقصت كل واحدة من النساء قطعة من مؤخرة ضفائرها طولها بوصتان . اذ يمنع قص الشعر وتقليم الاظافر للجنسين من اليوم الاول حتى اليوم العاشر من ذي الحجة .

وسار الجميع نحو مكة حفاة الأقدام - وكان الرجال حاسري الرأس - فوصلوها قبل الوقت المناسب بستة أيام فقاموا بالطواف خلال هذه المدة اي انهم طافوا سبع مرات حول الكعبة ملجأ الحجاج المقدس ، واخذوا دورهم في تقبيل الحجر الأسود ، وزاروا قبر ابراهيم وغيره من المزارات ، وشربوا من ماء زمزم . ويمكن للذين يصلون قبل الوقت كما فعل سالم وعائلته ان يقوموا بهذه الواجبات مرات عديدة .

ان الجزء الأهم من الاحتفالات هو الشهادة على عرفات . فاذا فشل المرء ان يفعل ذلك تبطل حجته ولو كان قد أدى جميع الفروض الأخرى . ان الوقوف على عرفات هو روح فريضة الحج ويجب ان يؤدي مع الجموع في اليوم التاسع من ذي الحجة وهو آخر يوم في السنة الهجرية .

وفي صباح ذلك اليوم حمل سالم وصحبه جملهم بالخيام والطعام والأواني وتوجهوا عبر قرية منى الى جبل عرفات وهو عبارة عن تلة مخروطية الشكل من الغرانيبت على بعد ثمانية عشر ميلاً من مكة على طريق الطائف .

وهناك شهدوا أمام الجبل المقدس من الظهر حتى الغروب بين عشرات الالوف من الحجاج اللابسين أثوابهم البيضاء والجالسين بوقار يقولون « لَبَّيْكَ » ويشاركون في الصلوات والتأملات .

وفور غياب الشمس اندفعت الجموع عائدة نحو منى التي تبعد ثمانية أميال

باتجاه مكة ، حيث يتوجب على الحاج ان يقضي ثلاثة ايام . وبالقرب من هناك يوجد مكان الرجم بالحجارة وهو عبارة عن ثلاثة أعمدة يحيط بها جدار منخفض وتعرف باسم الشيطان الكبير ، وجمرة الوسطي ، والشيطان الصغير . ففي الصباح الأول يلقون سبعة أحجار على الشيطان الكبير ، وفي الصباح التالي سبعة أخرى على جمرة الوسطي ، ويلقون سبعة أخرى على الشيطان الصغير في اليوم الثالث . ومع انه من المفروض على الحاج ان يلقي الحجارة كل صباح أثناء اقامته في منى لكنه في الحقيقة تنتهي مراسم الحج رسمياً في اليوم الأول من تلك الأيام الذي يصادف العاشر من ذي الحجة . ويسمى هذا اليوم عيد الأضحى او عيد التضحية . وبعد أنلقى سالم حجارتها على الشيطان الكبير قام بما يسمى التضحية الكبرى بأن ذبح خروفاً . وفي نهاية الأيام الثلاثة التي قضوها في سهل منى عادوا فلبسوا ثيابهم الأصلية ورجعوا الى مكة حيث حلق الرجال رؤوسهم اما عمشا ومنيره فقد قصا قطعة صغيرة من طرف ضفائرهما . وقضى سالم وصحبه اربعة ايام في مكة حيث زاروا الأماكن المقدسة مرة أخرى .. وفي اليوم الخامس غادروا المدينة المقدسة عائدين الى الكويت . وقد استغرقت رحلتهم من مكة الى حيث يخيمون في رجم الجبشان شهراً كاملاً من السير المتواصل .

وقد احضرنا معنا من الكويت خروفين سمينين مع بعض الفسوريات الأخرى كالقهوة والأرز والدهن والزبيب والنخي ، فأقمنا للحجاج العائدين تلك الليلة وليمة عامرة لم يذوقوا مثلها منذ زمن فأكل الجميع مريثاً حول النار وشكروا الله .

وأخبرنا سالم حكاية نخيل الدوم الذي ينمو في بساتين مرآان التي تقع على طريق الحج المؤدية من العراق والكويت الى مكة والتي تبعد حوالي مئة وخمسين ميلاً الى الشمال الشرقي من المدينة المقدسة . وتمر الدوم ذو لون بني فاتم شديد اللعان في حجم إجاصة صغيرة . وبلغ طول إحدى الاثمار التي اهدتها عمشا لزوجتي ٦٥ مليمترأ وبلغ عرضها ٥٩ مليمترأ ، ولم يكن في داخلها نواة ولكنها قاسية جلدية الملمس وغير ذات طعم . وقد استأهاها العرب د دوم ، أي الحجر .

وقال محمد ان اسطورة هذا التمر تعود الى زمن رسول الله محمد بن عبد الله .
اذ حدث ان كان الرسول يسير مع بعض صحبه على الطريق الى مكة فوصلوا
ضواحي مران وهم في حالة من التعب والاعياء فتوقفوا للاستراحة في واحة وارفة
الظلال فيها أشجار نخيل، محملة بتمور شهية . وكان صاحب البستان مشغولاً بجر
الماء لري حديقته فاقرب منه الرسول وسأله اذا كان بإمكانه الاستغناء عن عدة
حبات من التمر لمسافرين متعبين تمكنهم من متابعة سيرهم . وأجاب صاحب
البستان بصفاقة :

— اذهب أيها المتسول .. ليس لدي تمر إن ما تراه على هذه الاشجار ليس إلا
حجارة .

وغضب الرسول من هذا الجواب الوقح فأشار الى التمور وقال :
— الله يجعلهم دوماً الى آخر يوم .

ومنذ ذلك الحين ، قال سالم ، وكل أشجار النخيل في تلك الواحة والوادي
تحمل الدوم بدلاً من التمر . وعندما يمر الحجاج من هناك في طريق عودتهم من
الاماكن المقدسة يحملون معهم من هذه الثمار للذكرى دليلاً على صدق كلمة الرسول
محمد بن عبد الله .

وعندما قمنا للنوم كانت الساعة التاسعة والنصف وكان الجو بارداً ملبداً
بالغيوم ، والبرق والرعد البعيدان يندران بعاصفة هوجاء . وبدأت نختاط لهذه
العاصفة فنهض سالم واقتاد اغنامه للجوء تحت سقف خيمته لأنه في مثل تلك
الليلة تكثر الذئب . ولم ينس ان يحذر الرعاة من ذلك ويطلب اليهم ان يوقدوا
النار حول المكان طوال الليل .

كانت مخاوف سالم في محلها . اذ ان ذئبين ، ذكر وانثى كما تبين من آثارهما ،
هاجما القطيع الساعة الواحدة صباحاً عندما كانت السماء قد بدأت تقطر ، وحملتا
معها نعيمة ممتازة .

وبالرغم من الذباح الشديد الصادر عن كلاب الرعاة ، تمكن الذئبان من الفرار
بفريستهما التي وجدتا بقاياها في الصباح الباكر وقد أكلتها الذئاب كلها باستثناء

العظيم والجلد على حوالي ثلاثمائة ياردة من الخيعة .
ومن السهل تصور ما حدث . ان الكلاب هاجت بعنف ويجرأة ولكن
أحد الذئبين كان يصدها فيما راح الآخر ينهش من الفريسة والعكس بالعكس .
ونظراً لشدة الظلام والمنظر لم يتمكن الرجال من القيام بمطاردة فعالة .
وعدنا الى الكويت نشعر ببعض الأسى ولكن عائلة سالم التي تبعتنا بعد
يومين لم يكن يبدو عليها أي قلق بل على العكس كانوا شاكرين لعودتهم ورؤية
اصدقائهم .

وقبل ان تغادر رجم الجهتان أفضت لنا عمشا بأنها قررت ان تسمح لسالم
ان يتخذ زوجة جديدة على أمل ان تنجب له ولداً . لأن عمشا طوال هذه
السنين لم تنجب له ولداً وقد رأت في نومها حاملاً وهي على جبل عرفات يقضي
بأن تتصرف بتلك الطريقة . وقالت ان سالم كان اني ذلك الوقت مخلصاً في حبه
لها ومتعلقاً بها وانه يستحق زوجة جديدة . وتزوج سالم فتاة عوازية انجبت
له ولدين . وكانت عمشا سعيدة بها وقمتني بها كأنها ولداها .

عوازية

وهناك شيء أود ان اسجله هنا وهو ان سالم عندما توجه الى مكة من
أبرق خيتان حيث كان مخيماً خارج الكويت ، ترك خلفه كلبيه وهما ذكر وانثى
ليحرسا قطيعه في غيابه . وهذان الكلبان اسودا اللون يجيدان صد الذئاب
ومطاردتها . وبعد مسيرة أربعة أيام من الكويت افاق سالم ليجد كلبته السوداء
تلوح بذئبها وتبتسم له . ويبدو انها قد احست بأن سيدها ذاهب في رحلة
طويلة فتبعته مستدلة على الطريق بحاسة الشم . وقد دهش سالم عندما رآها
فقرر ان يأخذها معه في رحلته اذ انه لم يعد لديه وقت لاعادتها . وظلت الكلبة
الوفية تتبع سيدها الى ضواحي مكة المكرمة . ورغبة منه في ان لا يدخلها
الى المدينة المقدسة ، طلب سالم من فريق من البدو مخيمين الى جانب الطريق ان
يعتنوا بها لمدة اثني عشر يوماً فوافقوا وشدوا رباطها لمنعها من اللحاق بصاحبها .
وفي طريق العودة من مكة مر سالم ليأخذ الكلبة فقالوا له انها قطعت
رباطها وهربت . ولم يكن بإمكان سالم ان يؤخر رحلته ففقد يوماً واحداً في

البحث ثم أكل سيره . ولما وصل الى رجم الجهشان وجد الكلب الآخر كبير القلب لا سياً بعد ان رأى ان صديقه ليست مع العائدين . ويبدو انه عرف انها ذهبت مع سالم فظل ينتظرها بفارغ الصبر مدة ثلاثة أشهر وبعد ان بحث عنها يومين متواصلين ولم يجد لها أثراً قضى ثلاث ليال متواصلة فيما يشبه النحيب ثم قضى نحيبه .

وعلق سالم على هذه الحادثة بقوله : الحيوانات كالإنسان تحب اصدقاءها .. الحمد لله الذي لا يحمده على مكروهه سواه .

انقطاع السوار

بقلم فيوليت ديكسون

في شتاء سنة ١٩٤٤ و ربيع سنة ١٩٤٥ أقمنا مخيمنا في بلاد الحمض عبر الشق على بعد ستين ميلاً من الكويت . وقضيت هناك عدة أيام في نهاية شهر شباط فيما بقي زوجي في المدينة . وكان معنا بالإضافة الى سالم المزين ونسائه عدد من عائلات آل مرّة وعدوان وعوازم ومن فرع الدياهين في مطير . وكان في الخيمة المجاورة لنا صالح المرّبي وزوجته قمزه وابنه محمد . ولصالح صلة قريبي بالصعق شيخ فرع الهبية في آل مرّة ، وكان يعمل في خدمة الشيخ عبدالله المبارك الصباح كرئيس لمقتضي الآثار . وقد انجبت قمزه طفلاً الثاني في الخيم في كانون الثاني وصادفت ولادة معسرة وأياماً عصبية أثرت على صحتها مما اضطر صالح لأن يحصل على اجازة ويبقى إلى جانبها ريثما تتحسن حالها ولكي يكون بإمكانه الاشراف على جباله وأغنامه . وقد أخذنا لها بعض الدواء من الدكتورة الآتية كراوز وبعض الأرز لانهم لم تكن تستطيع أكل مسحوق الخنطة او الشعير الذي كان كل ما تستطيع الحصول عليه بموجب بطاقة الاعاشة .

وخلال ليلتنا الأولى في الخيم استيقظت على اصوات رجال يتحدثون بالقرب منا عرفت صوت احدهم وهو سالم المزين الذي كان يتحدث الى رجل آخر ليس

بعيداً عنه .

ولم تكن لدي فكرة عن الوقت الذي جرت فيه المحادثة ولم يقلقني ذلك بل عدت الى النوم من جديد . وفي صباح اليوم التالي ذهبت لأشرب القهوة في خيمة سالم فأخبرني عن وصول ذلك الغريب أثناء الليل .

كان سالم نائماً في خيمته عندما سمع الكلاب تلبح بضراوة فهب ليعرف السبب لأنه ظن أن ذئباً قد تعقب اغنامه مع ان الذئاب لا تأتي في مثل ذلك الوقت من السنة . وسمع سالم صوت رجل ينيخ جملة ورأى في ضوء القمر بدويًا ينزل خارج خيمتي فذهب اليه وطلب منه ان يأتي اى خيمته حيث سقاء القهوة وأطعمه التمور واللبن . واستراح الغريب عدة ساعات استأنف بعدها سيره الى الكويت . وكان لديه اكياس مليئة ببعض النمار البرية التي ينوي بيعها في المدينة مستعجلاً الوصول لأنه سمع في اليوم السابق ان الاسعار مرتفعة . كل ذلك كان وقائع عادية .

وفيما نحن نتحدث عن الغريب جساء صالح المرعي من خيمته الصغيرة وانضم الينا حول النار . وبعد تناول القهوة اخذته الى حيث قعد الجميل خارج خيمتي وسألته عن لوت الجميل فأجاب على الفور : « انه جميل ذكر اصفر اللون » . وهرع الى المكان الذي ركع فيه الجميل امام خيمة سالم وعاد ليقول : « نعم انه ذكر اصفر اللون » .

وسألته : من يكون راكب الجميل ؟

ولكن أناساً كثيرين قد مروا امام الخيمة منذ الصباح الباكر بحيث ان آثار اقدام الغريب قد ضاعت . وازاد سالم ان يسأل صالح المرعي فهمس في أذني قائلاً :

— والله ان الجميل اصفر اللون لأنني رأيته بوضوح في ضوء القمر . ولكنني سأقول لصالح انه على خطأ وان الجميل أنثى بنية اللون . ونصحته ان لا يفعل ذلك لأنه ليس عدلاً . وقلت لصالح انه على حق فأكد سالم ذلك .

وفي اليوم التالي خرجت طول النهار مع صالح لجمع النمار البرية بصحبة

ه العمشتين ، عمشا زوجة سالم وعمشا ابنة أخيه ، وشاب يدعى حمود كان يرعى
جبال سالم في ذلك الوقت . وقد حملنا غذاءنا المكون من اللبنة والتمر والشاي
والقهوة والحبز على حمار . وبعد ان قطعنا مسيرة ثلاث ساعات اتينا الى منخفض
رائع مليء بشجيرات الرمض الكبيرة والأزهار البرية الجميلة التي يبلغ ارتفاعها
حوالي قدمين . وهناك أشعلنا نارين واحده للنساء وأخرى للرجال وتناولنا
الغداء وشوينا بعض الخار التي اقتلعناها كما نشوي البطاطا وأكلناها بعد ان رشنا
عليها الملح .

الرمض

ولمخ صالح بعض الآثار فننادني قائلاً: ان هناك ارنباً برياً في مكان ليس بعيد
ولكنني لا استطيع ان اقتبع آثاره لان الأرض صلبة . فيها عشب كثير .
وبعد الغداء كنت التجول في المكان فرأيت ثلاثة ارانب صغيرة قائمة تحت
احدى الشجيرات ولم اخبر صالح بذلك لأنني لم اكن أريده ان يسكها . واكملت
جولتي لالتقاط الأزهار فقفز من تحت احدى شجيرات الرمض ارنب كبير على
بعد مسافة من الأرانب الصغيرة . ولما عدت الى الجماعة اخبرت صالح بما شاهدت
فشرح لي ان الأم لا تبقى بالقرب من صغارها اثناء النهار ولكنها تعود اليهم في
الليل . وقال : ليس هنالك شك في أن الصغار الثلاثة هم أولاد الأرنب الكبير
ولو رأيتهم لتصبحت لها فخماً وامسكت بها هذا المساء عندما تعود اليهم .

وفي طريق عودتنا اعربت عن رغبتي في العثور على عش للجبارة فيه بيوضها ،
فأجاب صالح بأنه يعرف كيف ينصب الفخ للإيقاع بالجبارة . ويبدو ان هذا
الطائر يترك أثراً عندما يتوجه الى عشه ولكنه عندما ينهض عن بيوضه يفادر
العش تاركاً أثراً أقل وضوحاً من الآثار الاوى . فالذي يريد التقاطها يبني حول
بيوضها جداراً من الخصى من ثلاث جهات ارتفاعه خمس بوصات وينصب الفخ على
المدخل . وهذا الفخ ليس مغطى بالتراب بل بقطعة قماش قذرة لمنع انكسار
أرجل الطائر عندما ينطبق عليها الفخ . وقال صالح ان الذكر منها أحياناً يدور
ويدور حول الشجيرات في مكان ليس بعيد عن العش ويمكن الامساك به بنفس
الطريقة . ولسوء الحظ لم تصادف أي أثر للجبارة في طريقنا .

وفي الأول من آذار جاء زوجي، أبو سعود كما يسميه البدو إلى المخيم. وصادف أن كان ذلك اليوم هو اليوم الأربعين لولادة الابن الثاني لصالح المرعي الذي جاء إلى خيمتنا بعد الغداء وجلس إلى جانب النار ثم أخذ يشرح لنا بصورة جديفة أن العادات الدينية لآل مره تقضي بأن يربط خيط فيه قطعة من اللبان حول يد الطفل اليمنى. ويقطع هذا الخيط في اليوم الأربعين.

وقال صالح: وهذه المهمة يقوم بها رجل شجاع كريم صالح تقي مستقيم. ثم أعرب عن رغبته في أن يقوم أبو سعود بهذه المهمة. فبالرغم من وجود عدد كبير من الرجال الذين تنطبق عليهم الأوصاف المطلوبة، لم يفكر صالح وزوجته بأحد أفضل من أبي سعود لهذه المهمة.

وأبدى زوجي موافقته وترحيبه ثم توجهنا إلى خيمة صالح. وكان الطفل نائماً في «مزبح*» ملفوفاً بقطعة قماش مشدودة بحبل من الصوف. وعندما جلسنا أخذته أمه من المهد وفكت الرباط بحيث تمكنت من سحب ذراعه اليمنى.

ثم أتى صالح بمقص سلمه لزوجي وقال: «باسم الله الرحمن الرحيم». وقص زوجي الخيط متمنياً للطفل باسم الله عمراً طويلاً وحظاً سعيداً متمنياً أن يصبح الطفل فارساً شجاعاً كأبيه. وقد سر الوالدان بذلك الحديث سروراً كبيراً.

وقال صالح:

«لقد اسميناه دكسان. إن قبيلة آل مره تعرف ذلك الآن لأنني أرسلت لهم خبراً.»

وقبلت قمره أن يسمي ابنها دكسان ولكننا كنا نعرف أنها في الحقيقة تود أن تسميه سالم فاقترح زوجي أن يسمي الطفل سالم دكسان. فساد السرور الجميع.

وقال صالح:

* المزبح يعني المهد بلغة آل مره. هو مصنوع من الجلد الذي يكن تعليقه بسيز عمودي الخيمة أو على كتفي الأم عند الانتقال. ويسميه العجمان الحباه.

— سأجد خروفاً عمره ستة أشهر وعشرة أيام وأذبحه بهذه المناسبة .
وسأدعوك ان شاء الله يوم الجمعة القادم لتأتوا وتشاركوا في الوليمة .
وقلت له ان الارز علينا وسنحضر معاً خمسة وعشرين رطلاً من أجل
الوليمة .

ابنة قمزه

بقلم فيوليت ديكسون

أنجبت قمزه طفلة في حوالي منتصف شهر تشرين الثاني سنة ١٩٤٧ . وقد
رأيتها في اليوم التالي فوجدتها طفلة حلوة ذات وجه مدور .
وقالت قمزه : لقد اسميناها خاتون على اسمك .
وخاتون معناها السيدة وكان يناديني العرب بهذا الاسم .
وفي التاسع من شباط في السنة التالية كتبت عن خاتون ما يلي :
أصبح عمرها الآن حوالي الثلاثة أشهر وهي تنمو كأحسن ما يكون نمو
الاطفال في عمرها . وكانت نائمة بهدوء في مزيجها وقد شدت ملفتها جيداً . ومع
ان الطقس كان بارداً لكنها كانت دافئة . واخبرتني قمزه سر ذلك بأن ارتني
هاوناً نحاسياً كبيراً تدق فيه القهوة وقد امتلأ جماً . وفك رباط خاتون وسمح
لها ان تلعب فترة قصيرة في حضن والدتها . وعندما بدأت تشعر بالبرد نقلتها
قمزه الى جانب النار حيث كانت تغلي الهريسة للعشاء ، ومددتها على قطعة قماش
جافة فوق الرماد الدافئ الذي أخذته من الخاون ، ثم رشت بعض الرماد
على ساقها وذراعها وفتها بالقماش بعد ان مددت لها رجلها وشدت يديها الى
صدرها ثم لفتها بقطعة قماش ثانية ربطتها من الأعلى الى الأسفل جيداً . وكانت
تبسم شاعرة بالدفء فأرضعتها امها قليلاً قبل ان تضعها في المهد لتنام .
« وشرحت لي قمزه ان الرماد المأخوذ من براز انثى الجمل له رائحة طيبة .
وبهذه الطريقة وبعد تضييع الملفة بدخان البخور تظل الطفلة نظيفة مرتاحة .
وقالت لي : « انظري ما اسمن ساقها كل ذلك لأنني ابقها دافئة غير مبللة .

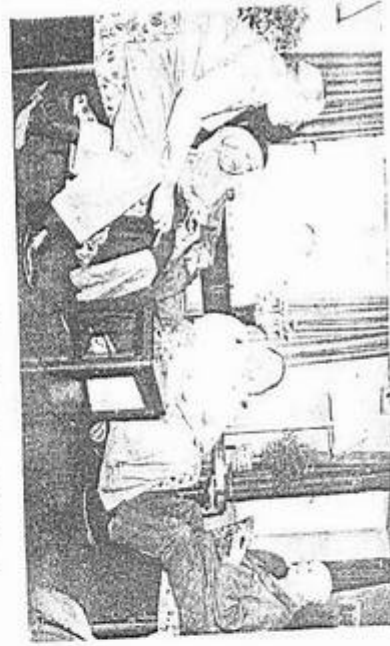

في حلقه تعليمية سامع السور الشيخ عبد الله السام الصباح

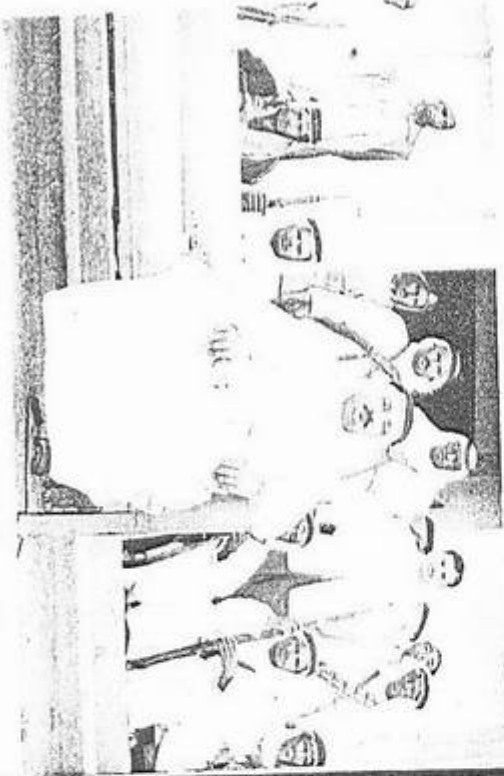

الشيخ عبد الله المبارك السامح في مجلسه بحكي في السور الصباح



الشيخ عبد الله المبارك السامح



تساول الشاي بعد الظهر في دار الضيافة التابعة لشركة النفط في الاحدي ويبدو في الصورة من اليمين الى اليسار : ل. ث. جوردان المدير العام لشركة ' سمر حاكم الكويت، الشيخ علي بن ثاني حاكم قطر، المؤلف الكولونيل ديكسون

انني اغير لها الملفة كل صباح وكل مساء . انظري الى ابن سالم المزين انه نحيل بارد رجلاه لا يعرفان الدفء وتقول أمه انها حضرية وتفضل له ثيابه دائماً وبذلك يبقى رطباً بارداً .

و إن نساء آل مرّ يعرفن في الحقيقة كيف يعتنين باطفالهن . وعندما تبلغ خاتون أربعة أشهر من العمر ستصنع لها والدتها زناراً دائرياً محشواً بالاعشاب المطيبة تربطه حول عنقها . ويقولون ان ذلك يمنع الامراض . «*التحفة العريقة* زوجه وكيون

فلك اسماعيل

بانتهاء الحرب العالمية الثانية تسلم العمليات في شركة تقط الكويت مدير عام أميركي معه جهاز من الموظفين الانكليز والاميركيين . وفي خريف عام ١٩٤٥ بدأ الحفر والتنقيب من جديد .

وفي تلك الأثناء كنت اقضي مع زوجتي اجازة قصيرة في بلدة شتورا اللبنانية في سهل البقاع على طريق دمشق . وفي حزيران الماضي . كانت قد قامت ثورة في دمشق فقصفت الفرنسيون المدينة من مواقعهم في الصالحية . كان كل شيء هادئاً الآن بعد ان تم جلاء الجيوش الفرنسية عن سورية . وكانت الفرقة الهندية المسلحة الواحدة والثلاثين تعسكر بالقرب من المدينة فكان ينظر الى البريطانيين بأنهم أصدقاء الجميع . وكان ولدنا سعود في فرقة هودسون الخيالة التي تشكل جزءاً من الفرقة الهندية ، فلذلك اتبحت لنا الفرصة ان نقابله في دمشق .

كان انكولونيل ستيرلينغ* الذي عاد مؤخراً من لندن بعد ان قضى اجازته هناك يعيش في دمشق ويدير منطقة الصحراء . وقد قابلنا صدفة عندما جاء الى الفندق الذي نزل فيه في شتورا ذات صباح . وقد ذكرنا أمامه اننا نود ان نرى «*مركب اسماعيل*» او «*فلك اسماعيل*» الخاص بفرع آل روله في قبيلة

* اسمه الكامل جيمس ارسكين ستيرلينغ وهو رجل مدعش له معرفة لا تضاهى بشؤون الشرق الأوسط . وقد نجأ قبل ثمانية اشهر من محاولة لاغتياله اذ دخل خمسة مسلحين الى منزله في دمشق وأطلقوا عليه النار فأصيب في خمسة أماكن من جسمه .

عنيزه . وكان الأمير فواز بن نوري الشعلان شيخ الرولة الذين يقطنون الصحراء
المجاورة لدمشق قد عاد من رحلة الى الولايات المتحدة وبريطانيا استغرقت ثلاثة
أشهر . وحدث أن التقى به الكولونيل ستيرلينغ في لندن قبل عدة أسابيع
فرحب به وأكرمه ودعاه الى الغداء في فندق سافوي . وقال ستيرلينغ انه
يمكن ترتيب زيارة للامير في مخيمه الصيفي بمذرا على بعد عشرين ميلاً الى الشمال
الشرقي من دمشق .

والمركب عبارة عن هودج كبير خاص بالنساء له إطار خشبي من أغصان
شجر استوائي خاص وهذا الاطار مغطى بريش النعام . ويسمى هذا المركب
« فلک اسماعيل » تخليداً لأول عربي رحل اسماعيل بن ابراهيم الخليل من زوجته
المصرية هاجر .. ويقال ان اسماعيل قد بنى المركب الأصلي . ولا شك في ان
المركب قديم العهد وربما كان عمره أكثر من الف ومايتي سنة وقد اهترأ خشبه
وقا كل ريش النعام فيه ولكن الرولة يجددونه ويصلحونه حفاظاً على قيمته
التاريخية .

وعندما تدخل عنيزه في معركة تركب ابنة الشيخ المركب وتتقدم وسط
قوات القبيلة لتحث المقاتلين على القيام باعمال البطولة . ويقال انه عندما تدور
رحى الحرب يكبل اجل الحامل المركب بالسلاسل حتى لا يتراجع . واذا ما
انتهت المعركة ضد عنيزه فيسمح بالتراجع الى حشد المركب فقط حيث يتوجب
على الجميع القتال حتى الموت دفاعاً عنه وعن السيدة الجليلة داخله .

وقد ابلغني الشيخ أحمد مرة ان هودجاً مماثلاً استخدمه ابن سعود في معركة
جراب سنة ١٩١٥ ، وان الشيخ مبارك حاكم الكويت لجأ الى نفس الطريقة سنة
١٩٠١ عندما هدد ابن رشيد بالهجوم على الجهراء بأمر من الاتراك . ووضعت ابنة
مبارك في الهودج وهي من أجمل نساء آل الصباح وقد تدلى شعرها وحسر رأسها
ورفع الحجاب عن وجهها . ولو لم ينسحب ابن رشيد لتجمع الكويتيون حول
السيدة وقاتلوا الى آخر رجل .

ومما لا شك فيه ان هذين المركبين ليسا سوى هودجين حليا بالزينة . والاسم

الحقيقي الذي يطلق على الواحد منها هو « مكسر » ، اذ انه يشبه سرج الحمل العادي الذي تستخدمه نساء مطير وعجمان وحرب وظافر . وقد اخبرني الشيخ خالد الهذلان (ذيب سهان) سنة ١٩٣٤ ان عجمان لا زالت تستخدم مثل هذا المركب عندما تذهب الى الحرب ، وتوضع أجمل سيدات القبيلة فيه سافرة لحث الرعايد المثلكتين من الاندفاع الى المعركة .. ولكن عجمان تسميه « مكسر » ايضاً . وحسب معرفتي فان الرولة هي القبيلة الوحيدة التي تستخدم المركب الحقيقي كشعار للقبيلة وبما لا شك فيه انه يعود الى اقدم الأزمان .

وبعد عدة أيام عاد الكولونيل ستيرلنج لزيارتنا بعد ان قابل الامير فواز وقال ان الامير سيقم مأدبة عشاء في خيمته مساء الأحد عند الغروب وانتنا سنكون بين المدعوين لهذه المأدبة . وفي الساعة السادسة والرابع من مساء يوم الأحد السادس عشر من أيلول وصلت مع زوجتي وابني الى منزل الكولونيل ستيرلنج حيث التقينا بالمدعوين الآخرين وهم : تريفور ايفانس القنصل البريطاني في الشام وزوجته ، وقائد القوات البريطانية ، والكولونيل مورغان من دائرة الاستخبارات ، وأربع أو خمس ضباط آخرين من القيادة العامة .

وتوجهنا جميعنا مع الكولونيل ستيرلنج على طريق بغداد الرئيسية الى القرب من عذرا حيث كان أحد المرشدين في استقبالنا فاقتادنا في طريق فرعي مسافة نصف ميل الى خيمة الامير التي كانت تشمع بالكهرباء بعسد غياب الشمس بحيث انها حجبت جميع خيام القبيلة المحيطة بها . وكان صوت المحرك الذي يولد الكهرباء يأتي من مبنى خاص الى اليمين . وقد اصطف بجانب الخيمة عدد من السيارات وسيارة كبيرة تتسع لخمسة عشر راكباً .

كانت الخيمة التي تتجه مقدمتها الى الجنوب تقوم على أحد عشر عموداً مركزياً . وعند العمود الخامس من جبهة الغرب قسمت الى قسمين بقاطع مطرز فخم ارتفاعه اثنا عشر قدماً ويصل الى أعلى الخيمة ويمتد مسافة عشر ياردات من واجهتها . اما القسم الغربي فكان مغطى بسجاد فخم عليه طناقس ومساند للضيوف . وأعتقد ان سيدات الأمير كن يشغلن القسم الشرقي من الخيمة .

وفيا نحن نسير لنحتل مقاعدنا في الطرف الشرقي من القسم الغربي من الخيمة رأينا المركب امام القاطع والى يمينه ويساره عبيد مسلحون يقومون على حراسته . وكان منظره رائعا اذ يبلغ طوله خمسة عشر قدماً وارتفاعه سبعة اقدام وكان قد أصلح فظهر في حالة جيدة عليه تسع شمائل من ريش النعام بنية وسوداء اللون وضعت اثنتين اثنتين عند القمة تلوح مع النسيم . وكانت جوانبه مغطاة بريش نعام صغير رمادية اللون الصقت بالاطار الخشي .

وعندما جلسنا في اماكننا على الفرش امام المركب انضم البدو في الخارج الى بعضهم حول الجهات الثلاث المكشوفة في الخيمة مشكلين جداراً حياً صامتاً اذ لم ينبس أحدهم ببنت شفة مع ان عددهم كان يربو عن الخمماية رجل .

ووقف في وسط الخيمة عبدان معها بندقيتهما ويلبسان ثياباً قرمزية موشاة بالذهب على الطراز النجدي ، في مواجهتنا ينتظران الأوامر . وجاء أولاد الأمير الثلاثة - أظن ان أسماءهم هي : محمد ومتعب وسلطان - وجلسوا بيننا . وكان متعب الذي يبلغ من العمر اثني عشر عاماً يتكلم الانكليزية جيداً وأخذ يخبرنا عن الحياة في الصحراء . وكان في جيبه قلم حبر اشتراه له والده من اميركا ولكنه لم يكن بإمكانه استخدامه لعدم وجود حبر عنده ! ووعدته السيدة ايفانس بأن ترسل له زجاجة حبر وآمل ان لا تكون قد نسيت .

وكان الأمير فواز مضيفاً رائعاً فكان يفتقل من ضيف الى ضيف ويتحدث بالعربية او الفرنسية أو عن طريق كاتبه .

واقترب مرعد العشاء لأن بساطاً أسود قد مد على طول الخيمة ، كما دلت على ذلك أيضاً تحركات البدو الذين شغلوا بإحضار الطعام . ثم دخل العبيد يحملون خمس صواني كبيرة من اللحم والأرز ، يبلغ قطر الواحدة منها ستة اقدام على الأقل وضعت وسط البساط الأسود . وهذه الصواني هي من نوع « ابو كرسي » الواسع الانتشار بين البدو وهي عبارة عن لوحة مستديرة من النحاس بلون الفضة تقوم على قاعدة معدنية ارتفاعها ثماني بوصات ولها مقابض تحمل بها من الجانبين . ووضعت حول الصواني صحون صغيرة من المرق وأرغفة

من الخبز المرقوق .

وقال مضيفنا « سمواء » فلبينا دعوته وبدأنا الأكل . وقدم لكل ضيف أوروبي صحن إضافي مع سكين وملقحة وشوكة ووضعت على ركبته محرمة بيضاء جديدة . وكان الأرز على شكل تلة صغيرة مغطاة بقطع اللحم فوقها على كل صينية رأس خروف . ومن عدد الرؤوس الموجودة تبين لي ان خمساً وعشرين خروفاً قد ذبحت لهذه الوليمة .

ولم تؤثر جهودنا التي بذلناها في الأكل على أكوام الطعام الموضوعة أمامنا . ولاحظت ان الأمير الذي كان جالساً الى يميني لم يأكل من الطعام شيئاً بل كان يساعدي ويساعد غيري من الضيوف في انتقاء قطع اللحم الشبية . وبعد ان انتهينا من الأكل نهضنا عن المائدة وقام الذين أكلوا بأيديهم مثلنا وغسلوا أيديهم عند طرف الخيمة قبل ان يعودوا لاحتلال مقاعدهم .

ثم اطبق الشيوخ على الطعام ونهضوا بعد ان أكلوا كفايتهم تاركين نقصاً ملحوظاً في كمية الطعام . وجلس وفدات آخران على المائدة وتناولوا طعامهم قبل ان تنقل الصواني من الخيمة وقد فرغت تقريباً . ولم يبق في الصواني حتى العظام لأن العادة جرت ان يأخذ بعض المدعوين معه قطعة او قطعتين لشخص صغير في خيمته لم يكن له شرف الحضور مع والده . وبمسد أن أزيح الصحن الأخير ونقل البساط الاسود بقيت على قطع السجاد في ارض الخيمة حبوب من الأرز تناثرت هنا وهناك فهرع أربعة عبيد وأخذوا السجاجيد ونفضوها في الخارج بلح البصر وأعادوها الى مكانها بالسرعة ذاتها .

وأدار علينا القهوة عبد يحمل عدداً من الفناجين في يده اليمنى وارباق القهوة في يده اليسرى . ثم دارت علينا كؤوس الشاي وبعدها اقترح الكولونيل ستيرلنغ أن نعود الى دمشق ولكن الأمير استوقفنا قائلاً : لم نأكلوا الفاكهة بعد .

وطلب الفاكهة فأحضرت على طاولة طويلة طويلة ارتفاعها قدم واحد ومحلة بالعنب الأبيض والأسود والبطيخ الأصفر والأحمر والخوخ ووزعت علينا الصحن

والسكاكين فيما جلسنا حول الطاولة واستمتعنا كثيراً بتلك الفاكهة الشبية .
وأشار الأمير الى انه دفع مؤخرأ في لندن سبعة جنيهات ثمن كمية من العنب
توازي ما بقي في الصحن بعد ان أكلنا جميعنا منه . وبعد ان انتهينا من أكل
الفاكهة صب أحد المبيد الماء على أيدينا وعدة الى الجلوس في أماكننا السابقة .
ثم دارت علينا القهوة من جديد .

وبعد برهة استأذنا الأمير بالذهاب فخرج لوداعنا الى السيارات . وكنا على
وشك الذهاب عندما قيل لنا اننا يجب ان نرجع لسامع خطاب أعده متمب
الصغير . . فعدنا الى حيث كنا لتجد متمب واقفاً وسط الخيمة وفي يده خطاب
مكتوب أخذ يلقيه . ورحب الخطاب بنا الى خيمته وأعرب عن الأمل في توطيد
الصداقة مع الذين أنقذوهم من الفرنسيين .

وبالتالي حصلت على معلومات وافية عن المركب من ثابت بن نوري الشعلان
شقيق الأمير والذي كان موظفاً في الحكومة السعودية بالطائف .

قال لي : ان هذا المركب هو القريد من نوعه في العالم الآن . ولكن القبائل
الأخرى كفرع عمارات في عنيزة تملك موادج عادية أصغر بكثير يزينونها بربيش
النعام ويسيرون خلفها الى المعركة . . وهي ليست كالذي عندنا . . انها نسخ عنه .
أما إذا استولى الأعداء على هذا المركب فإن قبيلتنا تنتهي الى كل الأزمان لأننا
جميعنا نموت دفاعاً عنه . وإذا أخذ منا لاسمح الله فلن يصنع واحد جديد
ليحل محله في قبيلتنا .

وسألته :

— في حالة الحرب مع قبيلة أخرى . . أي السيدات تتركب فيه ؟

فقال : احدى سيدات الشعلان اما ابنة الشيخ او ابنة اخيه واما ابنة أقرب
الذكور إليه .

مقتل رجل من عجمان

أثناء غيابنا عن الكويت وقع حادث في أوائل ايسول بمكان ليس بعيداً عن

آبار جاربه . وتورط في الحادث فيصل بن عبدالعزیز الماجد الدويش الابن الأكبر
لصديقتنا فيحاً شقيقة عمشا .

كان الدوشان يقضون اشهر الصيف عند آبار حابه قرب الصفا ^(٤) وكانوا يعتمرون
الانتقال قريباً ولكن الى مكان آخر يجوار الآبار الى ان تهطل الامطار الاولى .
وقرر فيصل ان يذهب مع صديق له من عتيبه الى الاحساء لتصفية أعمال تتعلق
بموسم التمر الجديد .

وركباً ذلولين ممتازين وسارا على بركة الله اى أن وصلا بعد مسيرة يومين الى
مكان عند الظهر فيه رجلان من قبيلة عجمان ينتميان الى قوم الشيخ عبدالله بن
جمعه حيث كانا يرتحيان جملها . وترجل فيصل ورفيقه والقبيا التحية على الرجلين
الذين ردا بثلها ، وطلبوا وعاء يحلبان فيه احدى النوق لأنها يشعران بالعطش .
فدلهما الرجلان على قرية ملأى بالحليب قالوا انها حلبها منذ ساعات قليلة .
ورفض فيصل ان يشرب من القرية وأصر على ان يعطى حليباً طازجاً من احدى
النوق فنشأ صدام بالكلام أخذ فيصل على أثره الوعاء واندفع يمسك باحدى
النوق ويحلبها بالقوة .

وخشي أحد العجمانيين تطور النزاع فتوجه الى جبل فيصل دون ان يلحظه
أحد ونزع زناد البندقية المشدودة الى السرج والقاه بين الاعشاب ثم تبع فيصل .
وتعارك الرجلان بالأيدي واللكمات ثم تباطحا على الارض . وكان فيصل أعزل
من السلاح ولكن العجماني كان يحمل خنجرأ على وسطه أمسك به فيصل قبل ان
يستله صاحبه ، وطعن الراعي فيه بمعدته . ولم ينتظر ليرى ما اذا كانت جروح
الرجل بالغة بل تركه ملقى على الارض وركب ورفيقه جملها بسرعة وانطلقا
نحو الجنوب الشرقي .

وبعد أن ضمد الراعي الآخر جروح زميله انطلق بسرعة الى خيام رجال من
آل مره كانوا يخيمون في مكان مجاور ورجع ومعه أحد أولاد العريف الثلاثة
الذي تفحص الآثار وقال ان الغريب الذي طعن الرجل العجماني هو من عائلة
الدوشان في مطير .

ووضع الجريح على ظهر جمل ونقل الى جارية عليا حيث أخبر الأمير قصته كاملة قبل أن يفارق الحياة متأثراً بجراحه في اليوم التالي . وأبلغ الأمير الحادث الى الرياض فنلقى تعليقات بان يرسل فريقاً لمطاردة الرجلين الفارين برئاسة أحد مقتفي الآثار من آل مرّه ، وأن يرسل عدداً من رجاله الى آبار حابه ليحضر أحد شيوخ الدوشان كرهينة .

ولحق المطاردون بالرجلين بعد عدة أيام في ضواحي الاحساء فأعادوا الى جاريه حيث أودعا السجن انتظاراً لصدور حكم العدالة . وقد استاءت قبيلة عجمان كلها من هذه الجريمة النكراء واتفقت على ان لا تقبل أي فصل بالمسال بل طالبت برأس فيصل بن عبدالعزيز . وقدم شيوخ الدوشان جميعهم الى جارية وعلى رأسهم بندر الدويش الشيخ الأعلى في مطير لمراقبة الأحداث عن كذب . ومر شهر تشرين الأول بكامله وعجمان تصر على رفض قبول المال في تسوية القضية وظل شيوخ عجمان وشيوخ الدوشان يحمين في جارية . ولم يسبق ان سمعت الجزيرة العربية بحادث تزهق فيه روح أحد الدوشان مقابل مقتل رجل من عجمان .

وفي تشرين الثاني ، وكنا قد عدنا الى الكويت ، أمر الملك ابن سعود قبيلة عجمان ان تقبل دية قدرها اثنا عشر ألف روية فضاء للنزاع . ومن مزاي العظمة التي يتمتع بها الملك انه لم يأمر الدوشان ان يدفعوا في الحال . وبدلاً من ذلك أرسل من مكة حيث كان في ذلك الوقت الى ولديه محمد وناصر اللذين كانا في الرياض آتئذ ان يدفع كل منهما خمسة آلاف روية الى عجمان وكان ان يدفع المبلغ الباقي فيصل وصديقه العتيبي بالتساوي وبعد ان دفع المبلغ اطلق سراح السجينين وعادا الى أهليها .

ان حكمة هذه التسوية تكمن في أن الشريعة طلبت دفع المال ، ولكن تجنباً لنشوب حرب بين عجمان ومطير افتدى الملك فيصل بنفسه . أما الأموال التي دفعها محمد وناصر فتأتي من اموال الدولة المخصصة لمساعدة الدوشان . لقد أخبرني هذه القصة عبد المحسن الحبشي ، وشياح الجبلي ، وسالم المزين ،

وزيد السناء ، وفيها والدة فيصل بن عبدالعزيز .

مقر اجتماع العبيد

بقلم فيوليت ديكسون

نادراً ما يجد المرء عبداً ، أي زنجياً يشتري بالمال ، في مدينة الكويت ، إلا انه يوجد بعض « المولدين » ، أي الذين يخدمون في المنازل ، وقد ولدوا في الأسر من والدين عبيدين كانوا يعملان عند عائلة واحدة منذ سنين ، في البيوتات الموسرة الكبرى . ويعامل السادة هؤلاء العبيد بالحسنى وكأنهم أولادهم الذين يحتفظون معهم على قدم المساواة . والمولد ، سواء كان ذكراً أم أنثى ، يعطى أحياناً مركزاً فيه الكثير من المسؤولية والثقة .

وبالرغم من انهم مسلمون ظاهرياً إلا ان هؤلاء العبيد يحتفظون ببعض عاداتهم الافريقية الامر الذي ليس مستحباً لدى الحاكم . يجتمع العبيد مساء كل يوم خميس وفي مناسبات خاصة في النوبان ، وهو الاسم الذي يطلق على مقر الاجتماع . وهناك اثنان من هذه الاماكن في مدينة الكويت : المقر الرئيسي في حي المرقاب في الجهة الجنوبية - الغربية من المدينة ، ومقر آخر اصغر منه في الحي الشرقي المعروف بالميدان الذي يقطنه في معظمه الايرانيون والبحارنة وهو ليس بعيداً عن منزلنا .

وقد ذهبت الى المقر الأصغر بدعوة من باخته وبصحبة بارون « فراشنا » الايراني في حوالي الساعة التاسعة من ليل الثاني والعشرين من تشرين الأول سنة ١٩٤٥ وهي ليلة اكتمل فيها البدر . وباخته هي عبدة محررة كانت تملكها زوجة فيصل الدويش وقد طارت مع سيدها بالطائرة الى العراق عندما استسلم للبريطانيين سنة ١٩٣٠ .

ويقع المقر وباحته الصغيرة على طريق رئيسية ولا تميزه عن أي منزل عادي سوى صارية ارتفعت على احدى زوايا باحته . وعندما اقتربنا من الباب سمعنا اصوات الطبول والموسيقى تتخللها اصوات غريبة مما يدل على ان الرقص

قد بدأ .

وخسب الصمت عندما توقفت الموسيقى وجلس الراقصون للاستراحة .
وقررنا الباب ففتحته أحد العبيد قليلاً وسألنا ماذا نريد .. فسأله خادمي قائلاً :
- هل باخته هنا ؟ لقد وعدت ان تقابل الخاتون هنا الليلة .

وأغلق الباب مرة أخرى ثم فتح بعد لحظات ليقول أحدهم ان باخته ليست
هناك ولكن تفضل الخاتون إذا شاءت . فدخلت حذائي ودخلت . كان هناك
عدد من النساء يجلسن في جانب من القاعة وعدد من الرجال يجلسون الى الحائط
في الجهة المقابلة . فاقتادوني عبر القاعة الى مكان وضع فيه كرسيان لانهم
توقروا ان يكون زوجي معي . وخلع بارون نعليه وجلس مع الرجال قرب
الحائط . وكان ينجم على المكان جو ديني لان الرجال والنساء كانوا يتحدثون
بصوات خافتة تشبه الهمس .

ووقفت الى جانبي زنجية طويلة تلبس ثياباً جميلة وأخذت تلوح لي بمروحة
من اوراق النخيل . وكان جو الغرفة مشبعاً برائحة البخور الذي كان يحترق في
موقد من الطين امام آلة موسيقية ذات أوتار تعرف بالطمبوره يقف امامها وقفة
تأمل رجل كبير في السن أشيب اللحية . وادار هذا الرجل وجهه نحو أحد
العبيد ثم هز برأسه عدة مرات . فنهض العبد الى الطمبوره ولكنه قال انه لا
يعرف كيف يعزف عليها ، فجاء شاب زنجي واحتل المكان . وللطمبوره صوت
حنون يشبه صوت الأوتار الوسطى في العود . وبدأت الطبول الثلاثة او الأربعة
الموضوعة على الأرض الى جانبها تضرب واستؤنف الغناء . ولم يكن ذلك
الغناء يشبه أي غناء سمعته بين العرب او بين العبيد في زوارق صيد اللؤلؤ . لقد
كان في الواقع حناً جميلاً .

ووضعت الى يساري على منضدة واطئة صينية عليها ثلاث شموع مشتعلة ،
وثلاث قوارير تحتوي على ماء الورد ، وفي وسطها صحن فيه سبع بيضات نيئة
و (المشمع) . وحول هذه الاشياء كان هناك ثلاثة عشر طبقاً فيها اشياء
مختلفة قالت لي باخته فيما بعد انها ما يلي :

مهلب (او مهلبى) .. وهو نوع من الحلوى يصنع من الأرز المدقوق ويسميه العرب مهلبية .

صندل .. نوع من الزيت يستخرج من خشب بنفس الاسم .
سعاد .. نوع من النعناع .

جواني .. لست متأكدة من معناها انها كلمة زنجية وربما كانت افريقية الأصل .
علوك (او علوش) كلمة زنجية لمادة تمضغ .

المشع .. طحالب طيبة الرائحة .
العوض الأزرق .. خشب أزرق اللون ذو رائحة طيبة . وعندما توضع

قطعة منه فوق النار ينبعث منها دخان أبيض يحمل رائحة عطرية قوية .

المعمول .. كلمة زنجية للبخور .

الملح .. ملح الطعام .

الخال .. نوع من التوابل يوضع في القهوة العربية .

القرنفل .. نوع آخر من التوابل .

مستكي .. مثل العلوك ولكن من نوعية أفضل .

وفيا استمر الغناء نهض الرجال والنساء ورقصوا رقصات فيها الكثير من التلوي والانعناء ، وعندما ينتشي أحدهم يمسك ببديضة من انصينية ويطبق عليها يده ويرقص بها . وكان أحد الرجال يلبس ازاراً صنع من أذبال انغم وعلق على خصره بجزام عريض . وعندما كانت يتلوى مع الموسيقى تصطدم قطع الازار ببعضها محدثة الحشيش ، الذي سمعناه قبل ان ندخل القاعة .

وعندما انتهت الاغنية توقف الرقص وعاد الجميع الى اماكنهم . ووضع مزيد من الفحم في الموقد ووضع فوقه البخور . وهنا قرع الباب ودخل عبد شاب وتوجه رأساً الى الظمبوره ولمسها بيده ثم وضعها على رأسه قبل ان يأخذ مكانه .

وفي كل جانب من جانبي القاعة غرفتان يصنع الرجال في احدهما القهوة

وخصصت الأخرى للنساء اللواتي يردن ان يسترحن أو يندخن . ولا يسمح لأية امرأة تحضر الاحتفالات وهي غير نظيفة ، ويقال انها اذا فعلت ذلك ينقر أحد اوتار الطمبوره تلقائياً .

حضرت ثلاث رقصات ولكنني غادرت المكان قبل ان ينفعل الجميع ويتدحرجوا على الأرض في وقت متأخر من الليل . وكان عبد الشيخ عبدالله الأحمد نجل الحاكم قد عفر وجهه بالتراب نتيجة لذلك ، وكان يضع رزمة من الشمع حول عنقه .

وبعثت باخته في وقت متأخر تقول انها ذهبت الى البيت لأنها متعبة . وجاءت الي في صباح اليوم التالي لتشرح كل شيء فاعطيتها عشرين روبية لشترى بها القهوة للتوبان . « انتهى حديث زوجه ديكسون »

القِسْرُ الزَّابِعُ

ساحق

ما دمت في دارهم دارهم .

الفصل العِشْرُونَ

الشحنة الأولى من النفط

٣٠ حَزيران ١٩٤٦

كتب السيد سو ثوبل في تقريره يقول :

أجرى سمو شيخ الكويت حفل الافتتاح بأن أدار صماماً على أحد الأنايب فتدفق النفط الخام من حقول بلاده الى أسواق العالم . وقد حضر حفل الافتتاح الكولونيل و. ر. هاي المقيم السياسي لحكومة صاحب الجلالة في الخليج الفارسي ، والوكيل السياسي البريطاني ، والسيد ويليام كارتر بيرديت الابن ، نائب القنصل الأميركي في البصرة ، وجميع أعيان الكويت . وقام باستقبال سمو الشيخ السيد س. ا. ب. سو ثوبل ممثلاً المديرين الأميركيين والبريطانيين في شركة نفط الكويت ، كما قام السيدان ل. د. سكوت و ت. اي. باتريك بإرشاده الى الصمام الرئيسي عبر الممرات بين الأنايب . وعندما أدار الشيخ الصمام ليفتحه سمع صوت النفط وهو يتدفق إلى الناقله « بريتيش فوزبليه » . ثم قص سموه شريطاً عند محطة الاشارات إيدانته مباشرة عمليات النقل .

وألقى سو ثوبل خطاباً في الاحتفال بالنيابة عن مديري شركة نفط الكويت وموظفيها اعرب فيه عن تقديره العظيم لحضور صاحب السمو وقال :

« لقد اجتمعنا هنا لنحتفل بأول شحنة من نفط الكويت وهو حدث ضخم في تطوير موارد الكويت النفطية التي انتمتم سموكم شركتنا عليها منذ اثني عشر عاماً . وقد قدرنا تقديراً عظيماً الثقة التي وضعتها سموكم في قدرة شركتنا على القيام بهذه المهمة الحيوية لازدهار دولتكم . ويسعدنا اليوم ان نحتفل مع سموكم بهذا الحدث الذي يعتبر مرحلة جديدة في التقدم الناجح الذي حققته جهودنا بتشجيع ومساعدة من سموكم . ونتمنى ان يكون هذا اليوم منطلقاً للازدهار لسموكم ولدولة الكويت ولشركة نفط الكويت .

« وتعلمون سموكم ان العمل الذي حققته الشركة أنجز على مراحل متتالية . ففي المرحلة الأولى قام جيولوجيو الشركة بدراسة البلاد لكي يروا إذا كانت هذه الدلائل مجرد آثار لآبار سحيقة في القدم ، أو انها عميقة في الأرض ولا تزال فيها كميات كبيرة من النفط . وحصلنا على الجواب بواسطة الحافرات التي مكنت الشركة بعد أبحاث مطولة ان تتأكد من ان هنالك مخزوناً كبيراً من النفط تحت جزء من تربة الكويت . أما الآن فقد وصلنا الى المرحلة الثالثة من العمليات وهي الانتاج الفعلي ونقله الى أسواق العالم .

« وأظن ان سموكم توافقون على ان النتائج الناجحة التي حققتها جهود الشركة ومحاولاتها ليست عملاً بسيطاً لا سيما وان الجزء الأكبر من العمل قدام في ظروف صعبة بسبب الحرب لأن صنع آلات الحفر الضرورية وغيرها من التجهيزات قد أرجئت مراراً ، ولأن صعوبة الشحن بين أوروبا والكويت فرضت على نشاطنا عوائق جسيمة .

« ان النجاح الكبير الذي توج جهودنا لم يكن ليتحقق لولا الصبر الذي تحلتم به سموكم وصدقتكم المخلصة وتعاونكم الوثيق ولولا العمل الممتاز الذي قام به موظفو الشركة بفضل مهارتهم الفنية وموارد الشركة الكبيرة التي أسهمت بها الى حد كبير المصالح البريطانية والأميركية .

« ولن يكون هنالك ظل من الشك بإذن الله على ان هذه الشحنة التي نحتفل بها اليوم ليست سوى واحدة من شحنات كثيرة ستنتقل نفط الكويت الى

أسواق العالم ، ونحن فخورون بأن شركتنا ، وهي الاداة التي اخترتموها محوكم ،
قد تمكنت من تحقيق هذا النجاح والتقدم وبالتالي المساهمة في ازدهار دولتكم
وشعبكم .

« وتعبيراً عن مشاعرنا الحارة لمحوكم وعرفاننا بالجهد والصدقة اسمحوالي
ان اقدم لسوكم هذه الهدية المتواضعة التي صنعتها أيادي حرفيين من الغرب لهذه
المناسبة السعيدة » .

وهنا قدم السيد سوويل للشيخ صندرقاً ذهبياً مرصعاً صنعه شركة لندن .
لصياغة انفضة والذهب ونقشت عليه عبارة تخليد للاحتفال .
ورد الشيخ على خطاب سوويل بكلمة قال فيها :

« انه ليوم سعيد هذا اليوم الذي نحتفل فيه بتصدير الشحنة الاولى من
نפט الكويت . ولا أشك في ان كل شخص من شعبنا واصدقائنا سيفرح معنا
بهذا الحدث السعيد الذي هو بحمدالله بداية لمستقبل زاهر .

« انني اقدر الجهود الجبارة التي بذلتها الشركة لإكمال هذه العمليات قبل وبعد
توقف العمل اثناء الحرب . واشكر الله لمثل هذه الفرصة التي ستساعدنا على إكمال
التحسينات التي نرغب في تحقيقها من أجل سعادة ورفاه دولتنا وشعبنا . وانني
أخص بالذكر المساعدات الجلى التي قدمتها الشركة لنا اثناء العمليات في دولتنا ،
واشكر حكومة صاحب الجلالة لمساعدتها في إنجاح هذه العمليات ، كما أشكر
اصدقائي مديري الشركة البريطانيين والأميركيين . واقدم شكري كذلك اني
سائر موظفي الشركة سواء كانوا من الخارج ام من بلادنا الذين أسدوا خدمات
قيمة في هذا المنعرج . وانني اقبل بيزيد من الشكر الهدية التذكارية التي قدمتها لي
الشركة تخليداً لهذه المناسبة . وآمل ان تستمر علاقاتنا الودية بالشركة وتسودها
روح الإخاء والنوايا الحسنة » .

وتلت هذا الاحتفال احتفالات اخرى جرت في المدينة تخللتها رقصات
الحرب واللعاب نارية وأقامت شركة نفط الكويت مأدبة عشاء للشيخ وموظفي
الدولة والاعيان والمعتمدين الأجانب ، في منزل السيد ل. د. سكوت . وقد أقام

عدد من وجهاء الكويت مآدب مماثلة بهذه المناسبة . و اقام نادي صغار الموظفين مآدبة عرض بعدها نمربط سينائي قدمه بادر هوايت من البصرة ، و اقيمت حفلة راقصة في نادي كسار الموظفين في مقوى تخللتها مآدب في الهواء الطلق على الطريقة العربية .. وهذه الحفلة أقيمت على شرف العمال والفنيين .

وجهة النظر اللبنانية ١٩٥٠

أجريت في بيروت في ٣١ آب سنة ١٩٥٠ حديثاً مفيداً مع أحد السياسيين اللبنانيين البارزين كنت أعرفه منذ عدة سنوات . ولهذا السياسي آراء عنيفة . وقد بدأ النقاش بملاحظة أهديتها وهي أنه من المؤسف ان تكون العلاقات السورية - اللبنانية سيئة الى هذه الدرجة لا سيما وان ضحاياها تجار ابرياء ومسافرون يتطلعون على أعمالهم . وذكرت انه في ٢١ آب اوقفت سيارتي أربع مرات للتفتيش على الهويات والامتعة بين شتورا ودمشق .

واجابني منفعلاً بقوله :

- نعم انني اوافقك .. ولكن هل تعلم غلظة من هي ؟

- لا .

- اذن سأخبرك . انها نتيجة مؤامرات أكبر دولتين ديمقراطيتين - أو هكذا يفترض ان تكونا - في العالم وهما الولايات المتحدة وبريطانيا ببلادك . انها تتآمران في الليل والنهار لتقسيم الشرق الاوسط بينها أو على الأقل لإقامة مناطق نفوذ منفصلة لها . فالولايات المتحدة مثلاً تسعى لتجعل لبنان تحت نفوذها . وبريطانيا تدفع العراق للاستيلاء على سورية بعلم الملك عبدالله ملك الأردن . وهذا ما يدفع المملكة العربية السعودية بتأييد من اميركا لأن تدعم سورية فقدمت قرضاً بالدولارات للحكومة الحالية هناك وهي مصممة لأن تدق اسفيناً بين الملك عبدالله والامير عبد الاله ولي عهد العراق لتمنع نجاح خطة الحكومة البريطانية .

« وأميركا تدعم اسرائيل .. كما ان بريطانيا تدعم الملك عبدالله وأصبحت مصر معادية للطرفين لاعتقادها ان هنالك محاولة مكشوفة من جانب الولايات المتحدة وبريطانيا لتحطيم الجامعة العربية عن طريق زرع الشقاق بين اعضائها . والنتيجة ان الشعور المعادي للاوروبيين يزداد يوماً بعد يوم في جميع أنحاء الشرق الاوسط ولا سيما ضد الولايات المتحدة وبريطانيا اللتين تظنان انهما تستفيدان من التفرقة بين دول الشرق الاوسط .

« والمؤسف في هذا كله ، انه في الوقت الذي لاميركا وبريطانيا فيه رجال اكفاء ومستشارون في شؤون الشرق الاوسط – رجال عاشوا فترات طويلة في هذه المناطق – فإن مشورة هؤلاء الرجال لا تطلب أو لا تؤخذ بعين الاعتبار . وهذا أمر محزن لأنه من شأنه ان يساعد روسيا السوفياتية على كسب ثقة بلدان الشرق الاوسط وخاصة الجيل الجديد فيه . وفي الحقيقة ان الاتحاد السوفياتي في مركز ارتياح ينتظر سعيها انثمرة التي ستسقط لوحدها في مه عند نضوجها . والسوفيات عملاً في الشرق الأوسط الذين هم على اتصال وثيق بالسفارات السوفياتية في كل مكان ويبشرون في كل لحظة ان الذئب الكبير المفترس ومصدر الشقاء في الشرق الاوسط هو الولايات المتحدة وبريطانيا التي تدور في فلكها .

وقلت لمحدثي :

– « لا بد للرئيس ترومان والمستر اثلي ان يصفيا لمستشاريهما من أهل الخبرة في شؤون الشرق الاوسط ان لم يكن اليوم فغداً .. وعندئذ تتحسن الأمور قليلاً .

– « لا .. انك مخطيء . ان مستشاري ترومان النافذين اليوم يمثلون كتلة اليهود القوية في نيويورك وهذا الشيء ينطبق على لندن ولكن الى درجة أقل . صدقني اذا قلت لك ان اليهود هم الذين يملون سياسة بلادك في الشرق الأوسط .. وما هي النتائج المهزنة . انهم يحبذون فكرة بريطانيا والولايات المتحدة في الاستيلاء على بلدان الشرق الاوسط او تقسيمه الى مناطق نفوذ لأنهم يعتقدون انهم بذلك وبذلك فقط يستطيعون تثبيت اقدام اسرائيل وتحسين حالتها

الاقتصادية الحرجية المتردية . ان اسرائيل دولة مفلسة وتحتاج الى المتساجرة مع البلدان المجاورة . كيف تظن انهم يعملون لتحقيق ذلك ؟ طبعاً باستخدام شركات النفط الكبرى في الشرق الاوسط .. في السعودية والخليج الفارسي . وهم يحاولون الآن افساد علاقات الحكومات العربية في الشرق الأوسط مع شركات النفط الكبرى بكل الوسائل المتوفرة لديهم وذلك لكي يجبروا الولايات المتحدة وبريطانيا على حماية مصالحها باتخاذ سياسة أشد تجاه الدول العربية .

د وصديقي يا كولونيل ديكسون انه ليس من قبيل الصدفة ان تطالب الدول العربية في المنطقة بزيادة عائداتها من النفط تحت التهديد بأن شيئاً ما سيحدث اذا لم تنفذ هذه المطالب . وقدضى الخطة اليهودية بالضغط على شركات النفط للجوء الى حكوماتها من أجل المساعدة الدبلوماسية وغيرها في محاولة لبذر الشقاق بين هذه الشركات والدول التي تعمل فيها . انفسا ترى السعودية والبحرين والعراق ويران تطالب بزيادة العائدات وحذا لبنان وسورية حذو الدول المذكورة في المطالبة بزيادة اجرة مرور النفط في أراضيها .. والدولة الاخرى التي ضمت الى القائمة هي الكويت التي بدأت بدورها تطالب بالزيادة .

هذه المحادثة المقيدة هي مثل على كيف يفكر اللبنانيون بقضية فلسطين وهم مستعدون ان يضربوا بالقانون عرض الحائط فيما يتعلق بقضية النفط الحقيقية وبسياسة الشرق الاوسط عامة . وهذا يظهر بصورة خاصة و فوق العلاقات بين بيروت والكويت .

وأضاف محدثي قائلاً :

— ان فرصة بريطانيا الوحيدة هي ان ترفض السير على خطى اميركا . ان بريطانيا صديقة قديمة للعرب وتفهم واقع الدول الاسلامية في الشرق الأوسط اكثر من الاميركيين ، ولذلك يجب ان تتعاون مع العرب لا ان تهددهم . والامم من ذلك يجب على شركات النفط ان تتعاون مع البلدان العربية وحكامها لا ان تلجأ الى حكوماتها للمساعدة فتساقط في سوء التفاهم . هذه هي غلطة شركة النفط في إيران .. وهنا سيقعون جميعهم في هذا الخطأ . واليهود يعرفون ذلك جيداً

بوسائلهم السرية التي يجيدون استخدامها ، فيعمدون على إفهام الدول العربية بأن انكلترا وأميركا تنويان إذا اقتضى الأمر السيطرة على بلادها بحجة الدفاع عن مصالحها النفطية المهددة بالخطر لأنها لا تستطيع ان تسمح لأحد بأن يهدد هذه المصالح . وهذا ما زاد في شكوك الدول العربية . لذلك يتوجب على بريطانيا إزالة هذه الشكوك من أذهان العرب . يجب ان تقول لهم : « سيروا شؤونكم بأنفسكم وسنساعدكم إذا ما طلبتم المساعدة منا » .

« ولا تنس يا كوثونيل ديكسون ان السلطات السوفياتية تراقب وضع النفط في الشرق الأوسط كالقنطرة في هذه الأيام ، وهي على استعداد لبث أية دعاية تزيد من كراهية الولايات المتحدة وبريطانيا في الشرق الأوسط . أما بالنسبة للكويت فنحن في لبنان نعرف ان الحكومة البريطانية تحاول فرض مستشار مائي على الشيخ الجديد لكي يتخلص من سكرتيره اللبناني المحبوب ، ويعين وريثاً لعرشه أحد أفراد آل الصباح الموالين للانكليز . ولكن الحكومة البريطانية عرفت مدى رعونة هذه الحظوة ويتضح ذلك من عدم اقدامها على تنفيذ خططها الاساسية » .

عدم ارتياح في المملكة السعودية

قبل ثلاث سنوات من وفاة الملك العظيم عبدالعزيز آل سعود في التاسع من تشرين الثاني سنة ١٩٥٣ ، كتبت ما يلي : -

« ان الذي يراقب الاشياء من جهة الكويت في الجزيرة العربية يعرف ان ابن سعود قد تخلى عن التعاليم الوهابية كوسيلة سياسية للوصول الى غاية معينة . فبعد ان ركز سلطته في الجزيرة العربية أخذ يتطلع الى تطوير علاقته بالقوى الخارجية ، وتقوية الوسائل التي تمكنه من تشديد قبضته في الداخل . ويبدو انه عاكف على العمل لضمان عرش منيع لورثته وخلفائه في حال موته حتى يتمكنوا من اكمال ما بدأه بدون أن يواجهوا ثورات وانقسامات في المملكة .

ه لقد بلغ ابن سعود من العمر عتياً بحيث انه لم يعد يقدر على السير على قدميه . وقد اعطى كثيراً من السلطات لأولاده ومستشاريهم السوريين والمصريين الذين كما يقول البدو يجيدون كتان مجريات الامور عن حاكمهم المحبوب . وهذا هو أحد الاسباب للكثرة المتزايدة للنظام السعودي الذي اخذ يبرز ببطء بين القبائل العربية . وبلغ هذا الشعور حداً جعل بعض زعماء الاخوان السابقين يصفونه بأنه حاكم جبار - أي طاغية . انهم لا يقصدون بذلك الملك المسن بل الحكم الحاضر الذي أصبح بعد ان آل الى الجيل الجديد من آل سعود ومستشاريهم الاجانب ، اكثر تركيزاً وقسوة واقتباساً عن الغرب وفقد رابطته العاطفية مع الشعب كما كانت في القديم . ويقال ان هؤلاء الزعماء مشتمزون من الزيارات المتكررة التي يقوم بها أفراد العائلة المالكة الى أوروبا واميركا حيث في رأيهم يختلطون بالمسيحيين الذين يكثرون من شرب الخمر ، فيكتسبون عادات سيئة وينسون واجباتهم نحو الله . والحقيقة ان الانتقال نحو الحياة العصرية هو السبب الجوهرى لهذه المشاكل . فالبدو يتوقون الى عودة الحكم للملك شخصياً الذي كان في متناول الجميع بين فيهم احقر رعاياه واكثرهم تواضعاً .

د ويقول المتابعون للاحداث انه إذا حدث مكروه لابن سعود لا سخر الله متنشأ مشاكل تستنزف جميع موارد السعودية . اما انا شخصياً فلت اعتقد ان ذلك سيحدث لأن أهل نجد ما زالوا في قلوبهم ينفخون بعبد العزيز آل سعود بظلمهم القوي ومليكم الشجاع بسبب مآثره العظيمة داخل الجزيرة وبسبب مواقفه المشرفة التي وقفها دائماً في وجه النفوذ الاجنبي والعدوان . انه مثل شاكا ملك الزولو القديم الذي كان الرجل الابيض يرتجف أمامه ولا يزال شعبه يفتخرون بذلك ولا ينسونه .

ه وفيما عدا شعبية ابن سعود الشخصية ، فان شعبه يريد سلطة أقل مركزية لانهم يخشون قدوم مدينة الرجل الأبيض التي هي في نظرهم معادية للدين ونسيان لله وعبودية حتمية . وأكثر من ذلك فهم يفضلون العودة كلياً الى النظام القبلي حيث لا سلطة الا لزعماء القبائل . ولكن أحداً من أفراد عائلة آل سعود لا

يفكر أبدأ في العودة الى مثل ذلك النظام ، لأن السلطة ، كما يقول العرب ، هي اعز شيء في الدنيا على البيت السعودي والحكم بالنسبة لهم هو اكسير الحياة . وقد أثبتت الأحداث اللاحقة ان الوريث المحتمل للعرش السعودي ، الأمير سعود ، الذي آلت اليه معظم السلطات عندما مرض والده ، بدأ يتحسس تفكير شعبه فقرر التشدد فيما يتعلق بالدين وبالطقوس الدينية . فقرر مثلاً منع استيراد المشروبات الكحولية التي كان يحصل عليها موظفو شركة النفط . واعتبر حصول اي بدوي من السكان على زجاجة من المشروبات الروحية جريمة كبرى يلقى مرتكبها أشد العقاب . ولكن هل هذا في وقته ؟

تأثير الغرب .. ١٩٥٣

وضع صديقي الدكتور هارولد ستورم أحد أعضاء الإرسالية الأميركية في الخليج الفارسي الذي يدير حالياً مستشفى في الهفوف ، كتاباً بعنوان « الجزيرة العربية .. الى اين ؟ » . واذا اكتب هذا التعليق عن موضوع مهم وهو التأثير الغربي في الجزيرة العربية ، تجرأت واقتبست من مجمل الوضع كما وصفه الدكتور ستورم بمهارة . واذا استخدم أفكاراً ليست لي ، فانما افعل ذلك معترفاً بفضل الدكتور ستورم وناشري كتابه .

قلما توجد أماكن في العالم اليوم يسير فيها القديم والحديث جنباً الى جنب كما هي الحال في الجزيرة العربية . ففي أعماق الصحراء يرى المرء نموذجاً للحياة كما كانت في زمن ابراهيم الخليل بكل تفاصيلها ووقائعها . وما زال البدو الرحل على الصورة التي رسمت في التوراة وتفكير البدوي ايضاً ما زال كما كان في زمن أيوب . اما عناده واستقلاله واعتزازه وكفايته الذاتية فقد جسّمها الاسلام في حين تقولبت حياته الدينية في نظام جامد من التقاليد والشكليات .

لقد غير التأثير الغربي وجه عدد من المدن الساحلية التي يأتي إليها البدوي الجائع بحثاً عن الطعام والمؤن . وهو يتطلع الى التغييرات حوله باحتسار ويعود

الى صحرائه وهو أشد اقتناعاً بها وبالخياة فيها . لكن رحى الحضارة تدور بدون توقف ولا يستطيع أبناء الصحراء الهروب منها .

وربما ليس هنالك عامل واحد غير تفكير العربي في الصحراء كالسيارة . فالخج إلى مكة الذي كان يستغرق أربعين يوماً على ظهور الجمال أصبح يستغرق ستة أيام فقط . وعندما يسافر حاكم السعودية من عاصمته الداخلية الرياض إلى مكة يركب وحاشيته أحدث الطائرات وأفخمها ويضم موكبه بين مايتي سيارة وخصاية سيارة يسوقها رجال من الكويت وباكستان ومصر والصومال وسورية وحتى من أندونيسيا . وليس من الصعب التحقق من التأثير الكبير لكل هذه المظاهر لأنه ليست السيارة فقط هي التي تحدث التغيير بل السائق أيضاً الذي يجلب معه أفكاراً جديدة وعادات وتقاليد جديدة . ففي الرياض مثلاً يجد المرء السائقين يعيشون في مجتمع خاص خارج أسوار المدينة . وبينما لا تسترعي هذه الفئة انتباه أو تفكير أفراد الطبقة الحاكمة ورجال الدين ، إلا ان الزائرين يتدفقون عليها من المدينة والصحراء . وبذلك تقرب الأفكار ، الجيدة منها او الرديئة ، والتي تحمل معها بعض ما في الكويت والقاهرة ودمشق وعدن وكراشي ، إلى البدو الذين يتقبلونها مع مرور الأيام لبساطتهم وسذاجة تفكيرهم .

إن سهولة التنقلات حملت معها كماليات جعلت وسائل الراحة متوفرة ولكن لهذا العامل تأثير الخلائي . فالشيخ العربي لم يعد يريد ركوب الخيل لأنه أصبح يفضل قيادة السيارات . والصيد بالباز الذي كان في يوم من الأيام الرياضة العربية الأساسية ، تحول إلى مذابح لآلاف الجباري سنوياً لأن ممارسته أصبحت تتم بواسطة السيارات التي أدخلت أيضاً في صيد الغزلان التي أوشكت ، لهذا السبب ، على الانقراض . فقد ضاع الإحساس القديم بالفروسية والرياضة .

والتأثير الملحوظ للسيارة هو التأثير على نفسية العربي . فقد بلغ التنافس أشده على أفضل السيارات وأغلاها ثمناً ، بين الأمراء الأثرياء وتجار المدينة . وعدم القدرة على شراء السيارات يولد مرارة وعدم ارتياح بين أفراد الطبقات

الوسطى والسفلى . ومن جهة ثانية ليست كل التأثيرات سيئة . فقد قصرت المسافات وتقلص استقلال القبائل . وأصبحت الطرقات تخترق المراعي التي كانت فيما مضى صعبة المسالك ، كما أصبح نقل المؤن الى الخيماث النائية سهلاً وسريعاً . وبذلك أصبح الاتصال بين الحاكم والشعب وثيقاً .

ولكن التأثير الأشد للسيارة كان على سيدات المدن اللواتي أصبح بإمكانهن زيارة أماكن لم يكن بإمكانهن اختراقها من قبل ، وازداد تبادل الزيارات بين عائلات الطبقة الواحدة فأصبح النساء يسمعن أكثر ويرين أكثر . وربما أصبحت السيارة فيما بعد عاملاً في التخلص من الحجاب مع أن ذلك صعب جداً فيما يتعلق بالجزيرة العربية .

ومع أن النساء في الجزيرة العربية لم يتحررن بأي معنى حقيقي للكلمة إلا ان تحسينات كثيرة قد طرأت على حياتهن الجافة . فالراديو ينقلهن الى عالم من الموسيقى والناس والأماكن والأحداث لم تكن أمهاتهن قد سمعن بها من قبل او تحسن وجودها . لقد وصلت السيارة وآلة الخياطة الى أقصى المدن والقرى العربية . وبينما كانت أعداد كبيرة من العبدات يقضين ساعات وأيام في صنع ملابس أهل البيت في السابق أصبح هذا العمل يستغرق ساعات قليلة ، وقد زاد اهتمام هؤلاء النسوة بالعطور والمساحيق والصابون وأدوات التجميل الأخرى . وساعد الطب الحديث المرأة العربية على تخفيف آلامها سواء في الولادة او في الأمراض العادية . ففي السابق كانت تقوم بهذه المهمة نساء جاهلات وقابلات لا يعرفن للنظافة معنى . امسا اليوم فيقف على علاج المرضى اطباء بريطانيون واميركيون وممرضات من الاراساليات وغيرها مما خلق رغبة في الخضوع لمنطق العلم الحديث . ويتزايد الاهتمام كذلك بالتغذية والطعام والعناية بالأطفال . وكما هو متوقع ، فقد احدث ذلك نزاعات خطيرة في كثير من البيوتات العربية . فالجيل الجديد من النساء يرغب في اتباع الافكار الحديثة في التغذية والنظافة للأطفال فيصطنعن بمعارضة الجيل القديم المتحجر .

ونظراً لتبني ابن سعود لجهاز لاسلكي في طول بلاده وعرضها ، فقد اصبح

هنالك اكثر من عشر محطات في المراكز الكبرى وعدد مماثل من المحطات المتنقلة. وهذه الأخيرة يستخدمها الحاكم الحالي وريث العرش واشقاؤه وامير الحجاز وكبار المسؤولين الذين مهبا ابتعدوا في الصحراء يظنون على اتصال دائم ومباشر مع العاصمة وانحاء أخرى من البلاد . وهكذا فانه يمكن اتحاد اية انتفاضة قبل ان تبدأ .

وتتصل اجزاء أخرى من الجزيرة ببعضها بمحطات مختلفة للبرق . ولذلك فان اي تبدل بالاسعار في اسواق بومباي يلاحظ في اليوم ذاته في اسواق البحرين ومسقط والكويت وجدة والرياض . والاذاعات التي تبث برامج باللغة العربية من لندن وبيروت والأردن وبغداد وانقرة وموسكو ، تجعل الناس على اتصال دائم بالأحداث العالمية . ومن جملة الجهود الرامية الى توحيد التفكير الاسلامي ، تبث دعايات اسلامية متنوعة . واذا ما حدث نزاع بين العرب واليهود في فلسطين ، فان العرب يسمعون به ويناقشونه من وجهة نظرهم . وفي الكويت وحدها اليوم هنالك اكثر من ثمانماية جهاز استقبال . كذلك فان الصحف اللبنانية والمصرية والعراقية والهندية تفسر الاحداث الدولية وتنقلها الى كل جزء من الجزيرة والعالم العربي . وكثيراً ما توزع منشورات معادية للمسيحيين الامر الذي يعيق عمل الارشادات بسبب نقل الاخبار على غير حقيقتها . فعندما عزل الفرنسيون سلطان المغرب ونفوه الى جزيرة كورسيكا أحدث ذلك مناقشات حامية في أسواق الكويت ومقاهيها بمد يومين فقط من الحادث .

ان العربي في الصحراء اليوم الذي يلبس على طريقة اجداده ، ويعيش كآبائه ويفكر بنفس مقاييس الماضي ، يجد نفسه مضطراً لمواجهة التقدم والحياة العصرية وقبول تأثيرها على حياته .

ان اكتشاف النفط في البحرين مؤخراً واكتشاف مخزون جديد منه في السعودية والكويت وقطر حمل معه طرقاً عصرية وعادات جديدة وتأثير الحضارة الغربية الى جميع انحاء مناطق الخليج الفارسي . فالدولة العربية الصغيرة ، الكويت ، تحولت من مدينة صغيرة مجهولة الى زهرة زاوية على الخليج

بفضل النفط . وبالرغم من ان بريطانيا اتخذت من البحرين قاعدة بحرية لها في الخليج ، وان تلك الجزيرة هي مقر المقيم السياسي البريطاني في الخليج . وقد برز عامل آخر اشد خطورة يمكن تسميته المادية الحديثة التي يصعب تقدير نتائجها . ففي الماضي اصطدم الاسلام بديانات عديدة لكنه لم ينهزم أمامها اما اليوم فيبدو انه سينحل وينتهي في موطنه الأصلي . ومع كل سيارة وصحيفة تدخل البلاد تدخل معها المادية العانية و «عدم الإيمان» الغربي والوثنية الحديثة التي هي العدو كل معتقد ديني . ولا يستطيع أحد يتكهن بمدى امتداد هذه الوثنية الجديدة ولكن بما لا شك انها آتية كالطوفان . كان تأثيرها الى أمس القريب محصوراً في فئة قليلة من الوسط التجاري ولكنه امتد اليوم الى أقصى أقاصي الصحراء وتزداد قوته تدريجياً . ولا غرابة اذا كان الذين يخافون الله من العرب والذين يشتهرون بسمعتهم الجليلة قد بدأوا يقلقون ويخافون .

ان المادية التي اشاعها العلم الحديث قد اضعفت الاسلام بنفس الطريقة التي عملت نظرية «الخلاص بالمعرفة» على لغم المسيحية في القرون الأولى . ويدعي الماديون انهم ليسوا اعداء الدين بل حلفاءه تماماً كما كان يدعي «المعارفون» القدامى . وفي هذا الادعاء تكمن حقيقة خطيرة . ان التقدم المادي هو نزوة للدين ، اي دين ، ولكن عندما تصبح حياة الممتلكات الدنيوية هدف الانسان الأوحده ، اي القوة الدافعة لحياته ، بدل التفاني في سبيل الحق والصلاح ، يتأثر الدين عندئذ . فالازدهار المادي الذي ليس صالحاً او شريفاً يجد ذاته ، يشبه النار التي تتوقف فائدتها او اضرارها على طريقة استخدامها . . هذا الازدهار كان من شأنه ان يضعف الاسلام لا ان يعمل على تقويته .

ومع امتداد المادية والحضارة الغربية ، تسربت الى حياة العربي روح القومية الموجودة في أماكن اخرى من العالم . ولكن انتشار هذه الروح لم يكن متطرفاً كما هي الحال في تركيا او مصر ، بل وجدت تعبيراً شديداً عن نفسها في ولاء العربي لعنصره . وقد ساهمت قضية فلسطين في تقوية وتركيز هذا الولاء ، كما ان الخطط الحديثة والدعايات الواسعة للوحدة العربية ساعدت على تدعيم

ذلك الولاة .

وفي سنة ١٩٣٤ كما رأينا آنفاً ، قام الملك ابن سعود بعد نزاع حاسم قصير الأمد باقتصاب منطقة عسير ثم عقد معاهدة صداقة اسلامية مع الامام يحيى امام اليمن . وكانت هذه المعاهدة بشيراً لمعاهدات وقفاهم اوسع بين الدول الاسلامية . فبعد توقيع هذه المعاهدة مباشرة بدأت المفاوضات لإنشاء حلف رباعي بين تركيا وايران والعراق وافغانستان . وفي الوقت نفسه قرر الإمام يحيى الانضمام الى معاهدة الصداقة والتحالف التي تم توقيعها في الثاني من نيسان سنة ١٩٣٦ بين حكومتى العراق والمملكة العربية السعودية . وقد عقدت معاهدة ثانية بين السعودية واليمن في الثالث من تشرين الثاني عام ١٩٣٧ . وبذلك أصبحت أكبر مملكتين عربيتين مستقلتين في نفس الخط مع تركيا وايران والعراق وافغانستان الذين وقعوا المعاهدة فسياً بينهم سنة ١٩٣٧ . ولتحقيق قفاهم أفضل مع مصر انتهى الملك ابن سعود الخلاف الذي كان قد مضى عليه عشر سنوات مع الحكومة المصرية التي وافقت ان تستأنف ارسال الكسوة السنوية الى مكة .

ومن الصعب التكهن بالنتائج البعيدة المدى لهذه المعاهدات السياسية . وانه لأمر بالغ الاهمية بالنسبة لأصدقاء العرب ان يروا هذا التقارب والتفاهم بين الدول الاسلامية الأمر الذي قد ينتج عنه تحالف حقيقي بين تلك الدول . ولكنه من المستحيل على المرء ان يتكهن ما اذا كانت ذلك سيؤدي الى احياء الحضارة الاسلامية والحماس الديني او انه سينتج عنه انفصال السلطة السياسية عن الدين . ان المصالح الأجنبية البريطانية في معظمها ولكن دولاً أخرى بدأت تهتم بالشؤون العربية . ويصح هذا القول بصورة خاصة على الولايات المتحدة الاميركية التي تحاول الحصول على نفوذ سياسي في الجزيرة العربية في اعتقاد توسع شركة النفط العربية - الاميركية (ارامكو) في الظهران . وتجاوباً مع انطببات المتزايدة بدأت الاذاعة البريطانية منذ سنوات في بث برامج باللغة العربية . واخذت السفن الحربية الاميركية مؤخراً تزور الخليج الفارسي منافسة بذلك

صديقاتها البريطانيات !

. وتقتبص الجزيرة العربية باهتمام في هذه الايام مجرى الاحداث في اوربا الأمر الذي يدفع الناس في كل مكان لاصدار أحكام اكثر دقة على الشؤون الاوروبية . وليس متوقفاً ان تلعب الجزيرة العربية تحت الحكم الاسلامي دوراً مهماً في الشؤون الدولية دفعة واحدة مع انها ستبقى محور السياسة الاسلامية ومركز العالم الديني في الاسلام .

ان الأحداث الاجتماعية والسياسية التي وقعت في مصر وباكستان وشمال افريقيا ولبنان وايران بدأت تؤثر في الجزيرة العربية . وهذه الحركات الجديدة لن تقتل في النهاية في فرض تأثير متزايد على مجرى الاحداث . فقد بدأت القومية تسك بالزمام وذلك من قبيل التحدي للغرب وخاصة بريطانيا . وقد قال لي عربي بارز من الكويت في ٢٨ تشرين الأول ١٩٥٣ ما يلي :

— ه انكم لا تستطيعون الانحاء باللائمة على العرب لأنهم يريدون تقليد الغرب وادخال بعض الاساليب الغربية كالنقابات لحماية حقوق عمال شركات النفط ، في الوقت الذي نتعلم هذه الأشياء يرمياً عن طريق الاذاعات الصادرة عن بريطانيا واميركا . فاذا سمعنا ان سائقسي السيارات في لندن قد اعلنوا الاضراب للحصول على زيادة في اجورهم .. فلماذا لا يحق لنا ان نفعل نفس الشيء ؟

ان مصدر الخطر في دولة كالكويت هو يدون شك تدفق الفلسطينيين والعراقيين واللبنانيين والايروانيين والمصريين وغيرهم من الأجانب بشكل لم يسبق له مثيل ولم يكن يحلم به أحد . وهذا الشيء ما زال قائماً لاسيما وان عملية البناء والبناء تسير على قدم وساق . وسواء كان هؤلاء من المشردين الفلسطينيين ، او من العمال اللبنانيين المهرة ، او من العمال العاديين القادمين من العراق وايران ، او صحافيين من الاقطار العربية ، او تجاراً من بيروت ، فانهم جميعهم يغرسون في ذهن الكويتي شعار القائل « بلاد العرب للعرب والكويت للكويتيين » .

ويتقرب هؤلاء من الكويتيين بطريقة ذكية على أساس ان الكويت امارة عربية مستقلة فلماذا يكون فيها مثل هذا النفوذ السياسي للبريطانيين .. ولماذا

يكون فيها وكيل سياسي بريطاني؟ ويقولون إن الأوضاع يجب ان تصحح ويجب ان يزول نفوذ الوكيل السياسي .. والقادرون على هذا التصحيح هم الكويتيون أنفسهم . وينتقدون كذلك الامتيازات البريطانية ويدعون الى التخلص منها والى جعل الوكيل السياسي قنصلاً عادياً أو وزيراً مفوضاً لدى حاكم الكويت . وهم ينصحون أفراد الجيل الجديد من آل الصباح ان يعملوا على اقامة وضع شبيه بالسعودية بقولهم : « ما أحسن شركة أرامكو في الظهران .. وما أحسن معاملة الاميركيين للعرب هناك وما أروع علاقاتهم بالحكومة السعودية » . ومن خلال هذه الاخطار يحذر بالاميركيين والبريطانيين على السواء حيثما وجدوا ، ان يتذكروا أن العرب الذين لا يكونون الورد لهم والذين يحملون آراء متطرفة ، يهتمون بافساد العلاقات بينهم .. فقد تعلموا اصول اللبنة ايضاً !

وهذه الدعايات الشريرة تقلق بال الكويتيين القدامى الذين يحبون البريطانيين ، ولكنها تجد وقماً حسناً في نفوس الشبان الكويتيين المتطرفين الذين ليس أحب لديهم من ان يروا الكويت تحت سيطرة العراق السياسية بحجة ان العراق دولة مسلمة تظل افضل بكثير من بريطانيا المسيحية . ولا يخفى ان العراق يشجع هذه الدعايات بشق الطرق لاسيا عن طريق آلاف العراقيين العاملين في الكويت .

وأخر الطرق العراقية في مغازلة الكويتيين هي التلويح لهم بالفوائد الجمة التي يجنونها من جر مياه شط العرب الى الكويت بواسطة أنبوب قطر ٣٢ بوصة ، الأمر الذي من شأنه ان يحول الأراضي القاحلة بجوار مدينة الكويت والجبراء الى حدائق غناء ، وبضائع كميات الشرب المتوفرة في الكويت والتي هي بأمر الحاجة لها . وهم يعرفون انه إذا تم ذلك فإن الفلاحين الذين سيتولون زراعة الأرض المستصلحة سيأتون من العراق وبذلك يسيطرون على جزء كبير من الأراضي الكويتية فيطلبون بالتالي حماية دولتهم إذا نشأ أي نزاع بينهم وبين حكومة الكويت حتى ولو كان مفتعلاً . والشبان المتطرفون في الكويت - وهم ليسوا قلة - يعرفون ذلك حتى المعرفة . فهم لا يؤيدون هذه الخطة فحسب بل يدعون لها ليل نهار ويعبرون عن هذه الرغبة في الصحف العراقية والبنانية .

والمؤسف في ذلك كله ، أنه في الوقت الذي يتزايد فيه شعور الشباب المتطرفين القوميين ضد الأجانب وضد البريطانيين بصورة خاصة ، فإن عرب الصحراء القدامى وكبار تجار المدينة النافذين الذين ما زالوا يحبون ويحترمون الانكليز ، بدأوا يتحولون ببطء ضد الغربيين لأسباب تختلف تماماً . فهؤلاء ، وهم مؤمنون متدينون ، يرون في التأثير الغربي بماديته الرهيبة خطراً يهدد عاداتهم وأخلاقهم وتقاليدهم وديانتهم بصورة خاصة . لقد بدأوا يرون أولادهم يشبون على العادات السيئة فيشربون الخمر ، ولا يذهبون الى الصلاة ، وينكرون الدين وأخلاقه ، ويرفضون طاعة والديهم . ولذلك يقولون بينهم وبين أنفسهم ان مرد ذلك الى الغرب وأمواله وعاداته غير الدينية .

وبحافز من الدفاع عن النفس أخذ الجيل القديم المحافظ يتحول ضد الغرب فأطلقوا صرخة متمصبة جديدة تقول: ان الدين في خطر . ولأنهم يظنون أن الغرب أصبح يسيطر على بلادهم وعلى أولادهم وبناتهم فإن هذه الصرخة صارت اليوم « ما لنا وللغربيين .. انهم لم يعودوا كما عرفناهم من قبل » . وهكذا نجد أن العربي المرح الذي ينتمي الى المدرسة القديمة أصبح ضد الأجنبي ، ضد البريطانيين والأمريكيين ، على الرغم من أن الأسباب الموجبة لهذا الشعور ليست مماثلة للأسباب الدافعة لأبنا الجيل الجديد .

ما هو الجواب لهذا الوضع المؤسف ؟ انني أتجرأ لأقول انه الآتي :

فليتخلّ الغرب عن فرض مفاهيمه الحضارية كتحسين مستوى المعيشة ، والأفكار التربوية الحديثة ، ورفع المستوى ، والأطعمة الممتازة والملابس الفخمة ... الخ . وليبشر بالتطور والبناء على صخر بدل البناء على الرمل . فليبشر بأن التقدم الذي لا يمكن وقفه يجب أن يأتي على مهل وليس كالنار الآكولة كجهنم . فليبشر الغرب بفضائل بناء الأخلاق ومبادئ الدين والايمان بالله واحد خالق الكل .. وليبشر أيضاً بعالمية قدسية الوصايا العشر .

يتوجب على الغرب وعلى كل الرجال ذوي النوايا الحسنة ان يحاربوا الشرور القادمة مع المدنية ... ويعددوا فضائل الأشياء الحسنة القادمة من الغرب .. لأن

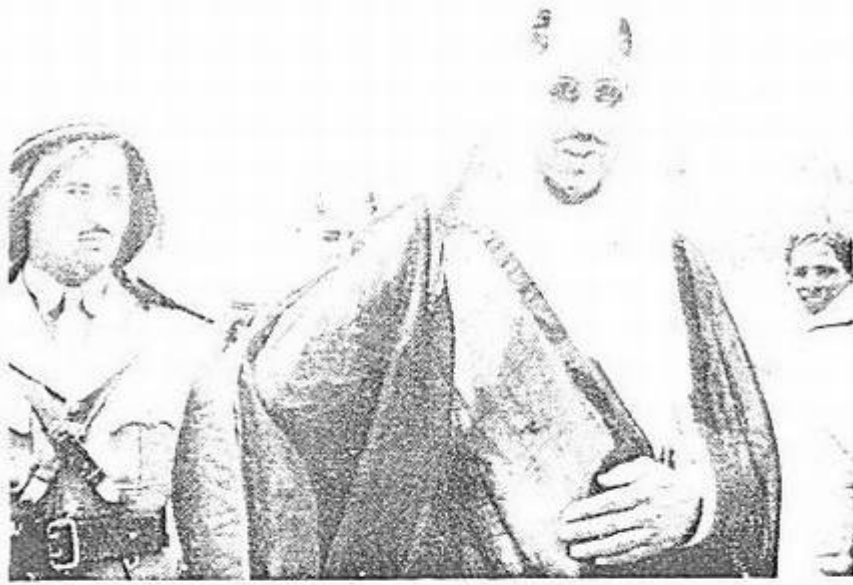

الملك سعود بن عبدالعزيز آل سعود عاهل المملكة العربية السعودية



جانب من المأدبة التي اقامتها شركة نفط الكويت في الاحمدي تكريماً للملك سعود



مدیر شرکت نفت الكويت المستر سوتویل لدى وصوله الى الكويت من لندن



« ماک » جیمس ماکنرسون مؤسس ارامکو

الشرور القادمة مع التقدم كالمشروبات الروحية والسيخا وغيرها تزيد في عددها على النواحي الصالحة .

تقدم شركة نفط الكويت ١٩٥٣

هذا المقال ملخص لمقال بقلم الآنسة مارغريت كلارك نشر في صحيفة « بتروليوم تايمز » بتاريخ ٣٠ تشرين الأول ١٩٥٣ وهو عرض رائع لتقدم شركة نفط الكويت منذ استئناف عملياتها بعد الحرب العالمية الثانية .

في حزيران سنة ١٩٤٦ صدر اول برميل من نفط الكويت . وقد بلغ الانتاج الاجمالي من خزان النفط العجيب القائم تحت رمال الكويت الملتصبة حتى أوائل هذا الشهر ٢٦ مليون برميل . الف مليون برميل في أقل من ثماني سنوات رقم قياسي يعتبر من أهم المنجزات الصناعية في العصر الحديث لم يسبق لها مثيل في تاريخ حقول النفط .

ولم يسبق ان طورت حقول للنفط بمثل هذه السرعة . والنجاح الذي يشهد عليه هذا الرقم القياسي سيظل مثلاً على التعاون الانكولو - الاميركي في ارقى مستوياته . وحتى بلوغ هذا الرقم لم يكن هنالك سوى ثمانية بلدان سجلت انتاجاً اجمالياً يعادل الف مليون برميل من النفط الخام . وهذه البلدان هي : الولايات المتحدة الاميركية ، المكسيك ، فنزويلا ، رومانيا ، الاتحاد السوفياتي ، ايران ، المملكة العربية السعودية ، واندونيسيا . والآن أصبحت الكويت وهي أصغر دولة في العالم ، تحتل مكانها بين جبابرة النفط . وقد حققت هذا النصر في وقت أقصر من الوقت الذي لزم لسابقها الثانية .

ان شركة نفط الكويت التي تملك امتيازاً يشمل حقوق الاستكشاف والاستثمار في جميع الاراضي الكويتية ، مع انها مسجلة بانها شركة بريطانية ، تملكها بالتساوي شركة الخليج وشركة دارسي (الشركة الانكولو - إيرانية) .

• - المدير العام لشركة نفط الكويت هو المستر ل . ت . جوردان من تكساس . وهو يحظى بحب واحترام وتقدير جميع العرب في الكويت من الحاكم حتى اصغر بندوي في السجراء . وهم يصفونه بأنه اكثر الناس استقامة في البلاد .

وقد منح الامتياز سنة ١٩٣٤ ولمدة خمس وسبعين سنة . وفي تشرين الثاني سنة ١٩٥١ وقمت اتفاقية جديدة بين الشركة وحاكم الكويت . وتقضي بان تخضع الشركة لفرضية دخل حسبت بشكل اصححت الارباح تقسم بالتساوي بين الشركة والحاكم . وقضى التعديل ايضاً بان تعتبر مدة الامتياز وهي خمس وسبعون سنة من تاريخ الاتفاقية الجديدة .

ويمكن القول ان عمليات الانتاج بدأت في اول حزيران سنة ١٩٤٦ عندما توجه الشيخ أحمد الجابر الصباح الى ميناء الاحمدي وأدار الصمام لتعبئة اول ناقلة و بريتيش فوزيليه ، - بشحنة من النفط الخام الى غراينجموث - وهذا دليل للمستقبل لأن بريطانيا هي المستهلك الرئيسي لنفط الكويت منذ ذلك الوقت . وقد تمت العمليات في وجه صعوبات عديدة نشأ معظمها من واقع ان المنطقة بعيدة عن النشاط الصناعي أسهم مناخها في خلق تعقيدات غير اعتيادية . وقبل اكتشاف النفط في بلادهم التي تبلغ مساحتها ٦٠٠٠ ميل مربع على رأس الخليج الفارسي ، كان الكويتيون يحصلون على معيشتهم من الصيد والتجارة وبناء السفن . ولذلك لم تكن هنالك تقاليد صناعية بالمعنى الغربي يمكن ان تقوم عليها صناعة جديدة . فلم تكن هنالك ايد عاملة ماهرة ولا مواد اولية ولا مواصلات . وبالرغم من تخطي هذه المصاعب فانه لم تكن هنالك اسواق ملائمة لامتناع النفط . ان الشمس والرمال عدوان منيعان في بلاد لا ماء فيها ولا يزيد هطول الامطار فيها عن خمس بوصات في السنة وتبلغ درجة الحرارة في الظل بين ١١٠ درجات فارنهایت و ١٢٠ درجة وحتى ١٢٨ درجة . هذه الاحوال الصعبة التي عمل الرجال وعاشوا فيها لا سباً في المراحل الاولى تجعل هذا النجاح خارقاً رائعاً .

وتوجب برنامج لتنمية موارد البلاد النفطية اكمل حتى الآن حفر ١٥٣ بئراً . وهنالك ثلاث آبار على وشك الانتهاء . ان الطبقات الحاملة للنفط في الكويت كلسية متوسطة العمر . وهنالك اربع طبقات رملية النوع ثلاث منها واضحة المعالم . والعمق الأدنى الى قمة الطبقة الأولى يبلغ ٣٥٤٥ قدماً ، ويبلغ العمق

الأقصى الى الطبقة الرابعة الحاملة للنفط ٤٧٧٢ قدماً . وأغلب الآبار في حقل الكويت ذات انتاج مزدوج . ان الطبقتين الثالثة والرابعة هما أكبر الطبقات انتاجاً وتحتوي الطبقة الثالثة على النسبة الأكبر من الاحتياطي . ويتراوح الانتاج الفردي بين ٨٠٠ برميل يومياً للآبار في الطبقة الأولى وبين ٦٠٠٠ الى ٩٠٠٠ برميل يومياً للآبار في الطبقة الثالثة . انه انتاج عظيم للبئر الواحد اذا ما قيس بالحقول القديمة العهد بالإنتاج وخاصة تلك الموجودة في اميركا الشمالية .

ومع انه تأكد وجود النفط في الكويت ، وان آبار الكويت هي من أغنى خزانات النفط في العالم ، وبالرغم من انه لا توجد صعوبات في نقله من الآبار الى الشاطئ الذي يبعد ١٤ الى ٢٠ ميلاً فقط ، ولكن الواقع شيء آخر . ان كل قطعة من الآليات التي استخدمت في كل مرحلة من مراحل التنقيب والنقل والتعبئة احضرت من بريطانيا أو من اميركا على بعد آلاف الأميال . ان مياه الخليج الفارسي المجاورة ضحلة على مسافة طويلة من الشاطئ وليس هنالك مدخل او خليج صغير يجمي السفن من الرياح الشديدة التي تهب هناك . وحتى في خليج الكويت الى الشمال تضطر السفن الى التقاء مراسيها على مسافة أميال من الشاطئ . ولذلك كان من الضروري إعادة نقل التجهيزات بواسطة سفن صغيرة الى الشاطئ ثم عبر الصحراء الى مواقع العمليات . وفي كل مرحلة كان هنالك احتمال تحطم تلك المعدات ، وفي الواقع كانت هذه المشكلة في السنوات الأولى من أهم المشاكل الرئيسية . ومع ذلك ازدادت كمية التجهيزات المستوردة نظراً لاتساع الاعمال .

وفي شهر واحد ، شباط سنة ١٩٤٨ ، انزلت على الشاطئ بهذه الطريقة معدات بلغ وزنها ٢٥ الف طن . وقد بلغ وزن المعدات المستوردة تلك السنة ١٩٠ الف طن وهو رقم قياسي . هذا بالطبع كان احدى المصاعب التي توجب التغلب عليها قبل استمرار العمل وتنميته . وبالإضافة الى ذلك كانت هنالك مشكلة تدريب العمال المحليين على الطرق الغربية في العمل . . وهذه المشكلة

اقتضت احضار فنيين من الخارج مع مستلزمات عملهم ومعيشتهم في الصحراء . ان الحقائق والارقام الواردة هنا يجب ان لا تحجب ضخامة هذا العمل الجبار . يجري النفط من الآبار الى تسعة مراكز للتجمع ثم ي ضخ الى الخزانات في الاحمدي القائمة على سلسلة مرتفعات على بعد خمسة اميال من الشاطئ . وهذه الخزانات تتسع لأكثر من اربعة ملايين برميل ومنها ينحدر النفط في ستة أنابيب قطر الواحد منها ٣٢/٣٠ بوصة ، الى الميناء والمصفاة في ميناء الاحمدي . وهناك انبوبان قيد البناء احدهما قطره ٣٤ بوصة ويعتقد انه اضخم انبوب للنفط في العالم .

البلدان التي أنتجت ألف مليون برميل من النفط الخام مع تاريخ بلوغ هذا الرقم . هذه الإحصاءات مأخوذة من دائرة المناجم الأميركية .

انكويت	١٩٤٦ - ١٩٥٣	٨ سنوات
المملكة العربية السعودية	١٩٣٦ - ١٩٥١	١٦ سنة
فنزويلا	١٩١٧ - ١٩٣٤	١٨ سنة
المكسيك	١٩٠١ - ١٩٢٣	٢٣ سنة
إيران	١٩١٣ - ١٩٤٠	٢٨ سنة
الولايات المتحدة	١٨٥٩ - ١٩٠٠	٤٢ سنة
روسيا	١٨٦٣ - ١٩٠٥	٤٣ سنة
اندونيسيا	١٨٩٣ - ١٩٤١	٤٩ سنة
رومانيا	١٨٥٧ - ١٩٤٣	٨٧ سنة .

وقد جعلت هذه النتائج الباهرة من الممكن ارتفاع معدل الإنتاج كما يبدو في اللائحة أدناه :

السنة	عدد البراميل
١٩٤٦ (السبعة أشهر الأخيرة فقط)	٥,٩٢٧,٩٧٦
١٩٤٧	١٦,٢٢٧,٩٠٦
١٩٤٨	٤٦,٥٤٦,٧٩٥

٨٩,٩٣٠,٤٤٤	١٩٤٩
١٢٥,٧٢٢,٣٩٦	١٩٥٠
٢٠٤,٩٠٩,٦٦٢	١٩٥١
٢٧٣,٤٣٢,٨٩٥	١٩٥٢
٢٠٦,٠٩٥,١٩٢	١٩٥٣ (الأشهر الثمانية الأولى فقط)

وخلال الأشهر الستة الأولى من هذه السنة أنتجت الكويت ١٥٢,٠٤٩,٣٩١ برميلاً من النفط فتكون بذلك قد احتلت المرتبة الثالثة بين الدول المنتجة بعد الولايات المتحدة وفنزويلا .

ويتضح ان الوصول الى هذه القدرة في وقت قصير كهذا لم يكن ممكناً لولا وجود نظام دقيق للنقل والتخزين والشحن منذ البداية . وقد اتخذت جميع الاحتياطات للتأكيد بأن سير هذه الترتيبات يجب ان يتوسع بسرعة الانتاج . ففي مطلع سنة ١٩٤٦ مد أول أنبوب من عدة أنابيب قطرها ١٢ بوصة تحت سطح البحر . وبالإضافة الى ذلك وصل هذا الأنبوب بخراطوم لتعبئة الناقلات بسرعة . وبين سنة ١٩٤٦ وسنة ١٩٤٩ مدت عشرة أنابيب بمائلة اقصل كل اثنين منها برسى خاص بشحن النفط . وكان عدد هذه المراسي المستخدمة في ذلك الوقت خمسة . وفي نهاية سنة ١٩٤٩ أنشئ أكبر رصيف لناقلات النفط في العالم في ميناء الأحمدى ويمتد هذا الرصيف داخل البحر ٤١٠٠ قدم وعليه طريق عرضه ٢٤ قدماً صمم بشكل يستطيع معه حمل أثقل سيارات الشحن بالإضافة الى مر للأنابيب يضم ثمانية خطوط للنفط الحام قطر الواحد منها ٢٤ بوصة ، وعدد آخر من الأنابيب الصغيرة تحمل الوقود والماء للسفن والهواء المضغوط للرافعات .

إن القسم الشمالي من الرصيف الذي يبلغ طوله ٢٨٠٠ قدماً وعرضه ١٠٥ أقدام، فيه ستة مراسي يمكن تحميل الناقلات فيها بسرعة ، اما الناحية الجنوبية التي يبلغ طولها ١٠٥٠ قدماً وعرضها ١٠٠ قدماً فيقوم بالخدمات لمرسين كانوا يستخدمان أصلاً لتفريغ المعدات والتجهيزات ، ولكنها يستخدمان حالياً

لتحميل النفط . ويمكن للسفن على هذا الرصيف ان تحمل بمعدل مليون برميل وله قدرة على العمل في الليل والنهار بصورة متواصلة .
وبالنظر الى هذه التسهيلات المستخدمة فقد نشطت حركة الناقلات وزادت على الوجه التالي :

السنة	عدد الناقلات التي حملت النفط من الكويت
١٩٤٦	٦١
١٩٤٧	١٦٨
١٩٤٨	٤٣٦
١٩٤٩	٨٠٣
١٩٥٠	٩٩٥
١٩٥١	١٧٣٥
١٩٥٢	٢٢٨٠
١٩٥٣ (الأشهر التسعة الأولى)	١٨١٣

وسيصبح من الممكن استقبال مزيد من الناقلات في السنة القادمة لأن التسهيلات والخدمات في قطاع تحميل النفط تتوسع باستمرار . وهناك ثلاثة مراسر جديدة قيد الانشاء يتصل كل منها بالشاطئء بانبوب للنفط الخام قطره ٢٤ بوصة .

ان سعة مصفاة ميناء الاحمدي تبلغ ٣٠ ألف برميل يومياً . وفي سنة ١٩٥٢ كانت تكفي وحدها لسد حاجات السوق المحلية الى الوقود والزيوت ومشتقات النفط الاخرى بما في ذلك احتياجات الشركة والناقلات والسفن القادمة الى الكويت . وقد اقيم بالقرب من المصفاة معمل لصنع الاسفلت بدأ الانتاج في أوائل هذه السنة . وهذا المعمل يفتج من ٢٥ الى ٣٠ طناً من الاسفلت يومياً تستخدمها الدولة في تعبيد الطرقات .

وأنشأت الشركة في ميناء الاحمدي محطة لتوليد الطاقة الكهربائية قوتها ٢٢,٥٠٠ كيلواط ، ومعمل لتكرير مياه البحر سعة ٦٠٠ ألف غالون يومياً ،

ومحطات للضغط، ومستودعات تخزين، وجهاز ضبط كهربائي يضمن تدفق النفط الى المصفاة والى منشآت التحميل في الميناء . وقد ادخلت على حقل العمليات اجهزة اوتوماتيكية لضبط العمليات بقدر الامكان بعيداً عن الاماكن المركزية مما يضمن مزيداً من الدقة والتكييف السريع والتوفير في الأيدي العاملة .
وهناك انبوب طوله ٢٧ ميلاً يربط المصفاة بمدينة الكويت الى الشمال ويسد احتياجات المدينة الى المنتجات النفطية . وتفتقل هذه المنتجات الى خمس محطات للخدمة من المستودع الرئيسي في المدينة، وتوزع على المستهلكين من تلك المحطات .
وهناك ايضاً انبوب للغاز طوله ٣٠ ميلاً وقطره ثماني بوصات ، ينقل الغاز من حقل النفط الى المدينة .

وعملت الشركة مع تطوير انتاج النفط على تحيين احوال عدد كبير من مرزفيتها ومستخدميها من جميع الجنسيات . والجدير بالتأكيد هنا انه عندما بدأت العمليات كانت تلك المنطقة صحراء جرداء لا تنمو فيها سوى اعشاب خشنة ولم يكن فيها من الموارد الطبيعية سوى بعض الماء غير الصالح للشرب في آبار شديدة الملوحة .

وقد حلت مكان المساكن المؤقتة مدينة جميلة بنيت منازلها على احدث الطرق الهندسية فيها مراكز للترفيه وللعناية الطبية والتعليم . وهي تضم مستشفى وعبادة ومدارس وكنائس ومساجد ومصانع ومصنعاً للثلج ومخبزاً وعدداً من الحوانيت . وقد اقيمت هذه التسهيلات الضرورية للحياة اليومية في كل مجتمع متمدن للموظفين وعائلاتهم وهو انجاز ضخم لأن هنالك اكثر من ٩٠٠ اميركي وبريطاني يعملون في شركة النفط بالإضافة الى ٣٠٠٠ هندي و ٢٤٠٠ كويتي و ١٨٠٠ من جنسيات عربية اخرى .

وبالإضافة الى ذلك اسست مدرسة للتدريب المهني تخرج منها كثيرون من العرب الذين تخلوا عن اعمالهم الاصلية ذات التقدم الاقتصادي المحدود بحثاً عن فرص أوسع في خدمة شركة النفط . وستعمد الشركة الى ارسال بعض المرشحين الى الخارج لإكمال دراستهم الفنية او الجامعية حتى يتمكن الكويتيون من الحلول

محل الاجانب في الوظائف العليا . وهذا العمل لا يقل عن العمليات في حقول النفط لأنها من شأنها ان تكفل تحقيق التوسع في الانتاج .

ولكن نتائج إنماء وتطوير موارد نفط الكويت لا تقف عند هذا الحد . فقد اتسع اقتصاد البلاد القومي الامر الذي مكن الحاكم الحساني من وضع الخطط لإيجاد خدمات بلدية عصرية بما فيها الصحة العامة والماء والكهرباء . وقد اسهم التوظيف الكامل وارتفاع مستوى الاجور في الارتفاع العام الذي شهده مستوى المعيشة . ولكن بما ان حصة الحاكم من عائدات النفط بلغت حوالي ٥٠ مليون جنيه استرليني في السنة الماضية ، وبما ان هذا الدخل في دولة صحراوية صغيرة لا يتجاوز عدد سكانها ٢٠٠ الف نسمة لا يمكن امتصاصه كله مهما بلغت التحسينات والخدمات العامة ، فان استخدام الاموال العائدة من النفط لها أيضاً مشاكل بحد ذاتها . ورأى الحاكم ان تدفق الثروة المفاجيء على بلاده قد يحدث صعوبات كبيرة كنتلك الناجمة عن الفقر في بلدان اخرى . ولذلك كرس جهوده ليضمن ان هذا الانتقال المفاجيء من الندرة الى الكثرة سيتم بصورة هادئة بطيئة . وبادارته الحكيمة الواعية يجرب حالياً استثمار الفائض الكبير للمستقبل . ان العامل الرئيسي الذي جعل انتاج الكويت من النفط يتضخم بهذه الصورة خلال السنوات الثلاث الماضية هو بدون شك انفتاح الاسواق العالمية الناجم عن توقف الانتاج في إيران في حزيران سنة ١٩٥١ . ان مقارنة صادرات الكويت في سنة ١٩٥١ و ١٩٥٢ تظهر ليس فقط كيفية ارتفاع الصادرات منذ الازمة الإيرانية ، ولكنها تظهر ايضاً كيف ان البلدان المختلفة استفادت من الوضع .

إن المكانة المهمة التي يحتلها نفط الكويت على الصعيد الدولي ، بعد مضي ثماني سنوات فقط من ارسال اول شحنة من ميناء الاحمدى ، لا تحتاج الى تأكيد . والمعروف ان البلدان التي هي خارج منطقة الدولار تستفيد بصورة خاصة من نفط الكويت وقد ساهم في ذلك انخفاض كلفته بالدولار بالنسبة للنفط من البلدان المجاورة كالسعودية والبحرين . ولكن منطقة الدولار استفادت هي

ايضاً منه . فالنظ الكويتي بلغ مثلاً ١٥,٦ بالمئة من المستوردات الاجمالية للولايات المتحدة في النصف الاول من هذه السنة ، و ٤٥ بالمئة من مستوردات الولايات المتحدة من الشرق الاوسط في الفترة ذاتها .

شحنات النفط الخام من الكويت

١٩٥٠	١٩٥٢	البلدان
البراميل		
٢٨,٠٥٣,٦٢٣	٩٧,٠٤٧,٩١٧	بريطانيا
٢٨,١٦٨,٨٦٤	٥٦,٨٤٠,٣١٤	فرنسا
١٧,٨٤١,١٥١	٣٠,٥٥٥,١٤٩	هولندا
٢٦,٣٦١,٤٢٨	٢٧,٢٢٣,٠٨٧	الولايات المتحدة الاميركية
١٠,٦٣١,٥٣٢	١٤,٧٢١,٩٦٥	ايطاليا
—	١٢,٥٢٥,٩٧٨	بلجيكا
—	٩,٠٧٢,١٩٤	الارجنتين
١,٤٣٢,١٥١	٤,٠١٧,٦٢١	السويد
٤,٢١٦,٢٥٤	١٢,٠٢٤,٠٤٦	بلدان أخرى
١١٦,٧٠٥,٠٠٣	٢٦٤,٠٢٨,٢٧١	المجموع

ليست هنالك دولة تميل الى تفض الكويز كبريطانيا . فبرامج توسيع المنصافي في المملكة المتحدة التي كررت ٠٠٠ و ١٦٤,٣٠٦ برميل من النفط الخام في السنة الماضية، تنجح او تسقط تبعاً لامكانية الحصول على النفط من الشرق الأوسط والكويز هي اليوم المنصدر الرئيسي لبريطانيا .

ففي الأشهر الستة الأولى من سنة ١٩٤٦ قبل الحصول على النفط الخام من الكويت ، كانت مصادر بريطانيا الأساسية هي : الأنتيل الهولندية ٤٤ بالمئة ، فنزويلا ٢٦ بالمئة ، ايران ١٥ بالمئة ، الولايات المتحدة ١٤ بالمئة ، بلدان أخرى واحد بالمئة .

ولكن هذه الصورة تغيرت في الأشهر الستة الأولى من سنة ١٩٥٠ فاصبحت مصادر بريطانيا الأساسية هي: الكويت والبحرين ٤٠ بالمئة (الكميات المستوردة من البحرين لا تذكر اذا قيست بالكويت) ايران ٢٥,١ بالمئة، الانتيل الهولندية ١٢,٤ بالمئة ، المملكة العربية السعودية ١٢,١ بالمئة ، العراق ٣,٣ بالمئة ، فنزويلا ٢,٩ بالمئة ، بلدان اخرى ٣,٢ بالمئة .

وفي الأشهر الستة الأولى من هذه السنة قفزت الكويت قفزة كبيرة في تصدير النفط الى بريطانيا فاصبحت مستوردات بريطانيا في هذه الفترة كما يلي : الكويت ٥٧,٨ بالمئة ، العراق ٢٨,٨ بالمئة ، البحرين ٥,٩ بالمئة ، الانتيل الهولندية ٢,٤ بالمئة ، فنزويلا ٢,٣ بالمئة . وتزايدت مساهمة نفط الكويت في بناء الاقتصاد البريطاني يوماً بعد يوم ، اذ ان واردات بريطانيا من نفط الكويت ارتفعت خلال الأشهر التسعة الأولى من هذه السنة الى ٥٩,١ بالمئة من مجموع الواردات النفطية . واذا اخذنا جميع الواردات بعين الاعتبار تبلغ نسبة نفط الكويت فيها ٦,٩ بالمئة .

فاذا كان هذا البحث تخطى اشياء كثيرة بحيث يعتبره البعض انه أصبح تاريخاً قديماً ، فهو فقط للدلالة على ان أهمية نفط الكويت في الاقتصاد البريطاني ليس مبالغاً فيها . وربما كانت نصف سيارات لندن تسير بواسطة نفط الكويت وهو واقع يعرفه الجميع . ولذلك ليس من المناسب ، في بريطانيا خاصة ، ان تمر جهود الشركة التي وصلت الى هذه الأهمية بدون ملاحظة . يجب ان يقدر كل العاملين في شركة نفط الكويت الذين ساهمت جهودهم في الوصول الى هذه النتائج الرائعة ، وحكام الكويت ورعاياه الذين بتفهمهم وتعاونهم ساعدوا على ايجاد شراكة بين الشرق والغرب لولاها لما اثمرت هذه المشروعات . ولكن النجاح الحالي ليس نهاية القصة . فالمعاملات تقوم بطريقة تعطي اكبر انتاج ممكن ضمن خطط للصيانة تضمن أطول حياة ممكنة للحقول في الكويت . وتشير التقديرات الى ان الكويت تملك أغنى مخزون للنفط في العالم بحيث ان تاريخ الانتاج الرائع مع انه صغير العمر ليس إلا في بداية الطريق .

فهرست

صفحة	
٥	القسم الثالث : ومعظمه ذكريات
٧	الفصل الرابع عشر : الكويت ١٩٣١ - ١٩٣٦
٤٥	الفصل الخامس عشر : الرياض ١٩٣٧
٩٥	الفصل السادس عشر : الكويت ١٩٣٩
١٣٣	الفصل السابع عشر : الكويت ١٩٣٩ - ١٩٤٢
١٧٥	الفصل الثامن عشر : الكويت ١٩٤٢ - ١٩٤٣
٢١٥	الفصل التاسع عشر : الكويت ١٩٤٣ - ١٩٤٥
٢٥٥	القسم الرابع - ملحق : ما دمتم في دارهم دارهم
٢٥٧	الفصل العشرون : الشحنة الأولى من النفط ٣٠ حزيران ١٩٤٦